









e:NY1

Når du læser denne instruktionsbog, finder du oplysninger med et foranstillet symbol **BEMÆRK / NOTE**. Disse oplysninger er beregnet til at hjælpe dig med at undgå at forårsage skader på din bil, på andres ejendom eller på miljøet.

Symbolerne   eller    vist på mærkaterne på bilen er beregnet til at minde dig om at læse i instruktionsbogen om korrekt og sikker brug af bilen.

 eller  er farvekodet for at angive fare (rød), advarsel (orange) eller forsigtig (gul).

 **Sikkerhedsmærkater** S. 101

Lidt om sikkerhed

Din og andres sikkerhed er utrolig vigtig. Og at føre denne bil er et vigtigt ansvar.

For at du kan træffe en informeret beslutning angående sikkerhed, har vi leveret diverse instruktioner samt andre oplysninger i form af mærkater og denne instruktionsbog. Disse oplysninger advarer dig om potentielle risici for personskaade.

Men selvfølgelig er det ikke praktisk muligt at advare om alle risici i forbindelse med betjening eller vedligeholdelse af din bil. Du skal altid bruge din egen sunde fornuft og dømmekraft.

Du finder en række vigtige sikkerhedsoplysninger i forskellige former, herunder:

- **Sikkerhedsmærkater** - på bilen.
- **Sikkerhedsmeddelelser** - med et sikkerhedsadvarselssymbol  og et af disse tre signalord foran: **FARE**, **ADVARSEL** eller **FORSIGTIG**.

Disse signalord betyder:

 **FARE**

Det VIL resultere i DØDSFALD eller ALVORLIG TILSKADEKOMST, hvis du ikke følger disse instruktioner.

 **ADVARSEL**

Det KAN resultere i DØDSFALD eller ALVORLIG TILSKADEKOMST, hvis du ikke følger disse instruktioner.

  **ADVARSEL**

Det KAN resultere i DØDSFALD eller ALVORLIG TILSKADEKOMST, hvis du ikke følger disse instruktioner.

 **FORSIGTIG**

Det KAN resultere i TILSKADEKOMST, hvis du ikke følger disse instruktioner.

- **Sikkerhedsoverskrifter** - såsom "Vigtige sikkerhedsforanstaltninger".
- **Sikkerhedsafsnit** - såsom "Sikker kørsel".
- **Instruktioner** - sikker og korrekt brug af bilen.

Hele instruktionsbogen er fyldt med vigtige sikkerhedsoplysninger, som du anbefales at læse grundigt.

Event Data Recorders

Bilen er udstyret med flere anordninger, der går under fællesbetegnelsen Event Data Recorders. De registrerer forskellige typer af data for bilen i realtid som f.eks. udløsning af SRS-airbag og fejl i SRS-systemkomponenter.

Disse data tilhører bilens ejer og må ikke tilgås af andre, medmindre loven kræver det, eller der foreligger tilladelse fra bilens ejer.

Disse data må dog tilgås af Honda, af autoriserede Honda forhandlere og reparatører samt af Honda medarbejdere, repræsentanter og partnere, men udelukkende med teknisk diagnosticering, forskning og udvikling af bilen for øje.

Service Diagnostic Recorders

Bilen er udstyret med servicerelaterede anordninger, der registrerer oplysninger om ydelsestal for motoren og drivlinjen samt kørselsforholdene.

Dataene kan bruges til at hjælpe teknikerne med at diagnosticere, reparere og vedligeholde bilen. Disse data må ikke tilgås af andre, medmindre loven kræver det, eller der foreligger tilladelse fra bilens ejer.

Disse data må dog tilgås af Honda, af autoriserede Honda forhandlere og reparatører samt af Honda medarbejdere, repræsentanter og partnere, men udelukkende med teknisk diagnosticering, forskning og udvikling af bilen for øje.

Digital nøgle

Du kan finde flere oplysninger om den digitale nøgle ved at besøge URL-adressen nedenfor.

<https://hondanews.eu/eu/en/corporate/media/photos/69919/honda-motor-europe-bracknell-headquarters>

Vilkår og betingelser for instruktionsbogsprogrammet*

Generelt

Dette program gør dit lydanlæg med standarddisplay i stand til at søge efter opdateringer til instruktionsbogen, der er specifikke for din bil og for lydanlægget med standarddisplay, hver gang strømtilstanden indstilles til TIL. Programmet sender med jævne mellemrum et begrænset antal køretøjs- og enhedsoplysninger til vores servere: Stelnummer (VIN), serienummer på hardware til lydanlæg med standarddisplay, foretrukket sprog, IP-adresse, transaktionslog (advarsler om eller oversigter over opdateringer, download og installation af opdateringer, anvendelse af instruktionsbogsprogrammet) osv. Når programmet finder en opdatering fra serveren, bliver du bedt om at downloade og installere den.

Når lydanlægget med standarddisplay søger efter opdateringer på vores servere, giver vi dig automatisk mulighed for at opdatere instruktionsbogen. Vi vedligeholder ligeledes en log over de opdateringer, der er installeret på vores servere.

Dine personlige data

Hvis de førnævnte oplysninger, som sendes til Honda, indeholder personlige oplysninger i dit område, behandles disse oplysninger i nøje overensstemmelse med de regler og forskrifter, der er beskrevet i denne meddelelse, samt den gældende databeskyttelseslov.

Vilkårene for vores fortrolighedspolitik inkorporeres i nærværende vilkår ved henvisning, og din brug af systemopdateringer er underlagt fortrolighedspolitikken. Vores fortrolighedspolitik indeholder oplysninger om, hvordan vi og eventuelle navngivne tredjeparter behandler personlige data, som vi indsamler fra dig, eller som du videregiver til os via programmet (se Hondas hjemmeside (<https://www.privacynotice.honda.eu>) for at få yderligere oplysninger).

* Ikke tilgængelig på alle modeller

Honda indsamler, bruger og gemmer dine personlige data af de grunde, der er anført nedenfor:

Hvor det er nødvendigt af hensyn til Hondas legitime interesser, som anført nedenfor, og hvor vores interesser ikke tilsidesættes af dine databeskyttelsesrettigheder.

- for at kunne sende dig opdateringer til instruktionsbogen;
- for at vi kan forbedre og optimere instruktionsbogsprogrammet og -tjenesterne;
- for at kunne svare på brugerspørgsmål og -klager samt af hensyn til intern registrering.

Beskyttelse af vores legitime forretningsmæssige interesser og juridiske rettigheder. Dette omfatter, men er ikke begrænset til, brug i forbindelse med overensstemmelse, lovgivning, auditering, retlige krav (herunder videregivelse af sådanne oplysninger i forbindelse med et retsligt skridt eller en retstvist) samt andre etiske krav og krav til overensstemmelsesrapportering

Honda konverterer desuden personlige data til anonyme data og bruger dem (normalt på et samlet statistisk grundlag) til formål som markedsundersøgelser og -analyser med henblik på at forbedre instruktionsbogen, analysere tendenser og vurdere succeskriterierne for frigivelse af softwareopdateringer. De indsamlede personlige oplysninger identificerer hverken dig personligt eller enhver anden bruger af instruktionsbogen.

Honda kan dele disse data med Hondas verdensomspændende supportorganisation eller tilknyttede Honda virksomheder eller andre tredjeparter engageret af Honda med henblik på at stille supporttjenester til rådighed i forbindelse med systemsupport.

Vilkår og betingelser for systemopdateringer

Generelt

Din bil har et program, der gør dit lydanlæg med standarddisplay i stand til automatisk at søge efter Honda softwareopdateringer, som er specifikke for dit lydanlæg med standarddisplay og dets tilsluttede enheder (i starten én (1) gang om ugen via Wi-Fi eller hver fjerde (4.) uge via telematikstyreenheden (TCU)*, og forespørgsler kan forekomme mere eller mindre regelmæssigt på grund af internetafbrydelser, nye forsøg, direkte brugerindgreb, WAP-push fra serveren eller en ændring i forespørgselspolitikken på Hondas servere). Dette program sender med jævne mellemrum et begrænset antal køretøjs- og enhedsoplysninger (stelnummer (VIN), modeltypeidentifikationsnummer, hardware- og software-reservedelsnummer, serienummer, softwareversion, foretrukket sprog, IP-adresse, transaktionslog (visning af advarsler eller opdateringer, download og installation af opdateringer, softwarestatus) osv.) til vores servere. Når programmet finder en opdatering på serveren, anmoder programmet første gang om tilladelse til download og installation af opdateringen. Hvor det er muligt, kan du i indstillingsmenuen vælge automatisk at downloade og installere disse opdateringer, eller du kan vælge at opdatere systemet manuelt.

Når dit lydanlæg med standarddisplay søger efter opdateringer eller advarsler på vores servere, giver vi dig automatisk mulighed for at opdatere dine enheder eller overføre opdateringen eller advarslen direkte til dit lydanlæg med standarddisplay. Vi vedligeholder ligeledes en log over de opdateringer eller advarsler, der er installeret på vores servere.

Dine personlige data

Hvis de førnævnte oplysninger, som sendes til Honda, indeholder personlige oplysninger i dit område, behandles disse oplysninger i nøje overensstemmelse med de regler og forskrifter, der er beskrevet i denne meddelelse, samt den gældende databeskyttelseslov.

* Ikke tilgængelig på alle modeller

Vilkårene for vores fortrolighedspolitik inkorporeres i nærværende vilkår ved henvisning, og din brug af systemopdateringer er underlagt fortrolighedspolitikken. Vores fortrolighedspolitik indeholder oplysninger om, hvordan vi og eventuelle navngivne tredjeparter behandler personlige data, som vi indsamler fra dig, eller som du videregiver til os via programmet. Se Hondas hjemmeside for at få yderligere oplysninger.

Honda indsamler, bruger og gemmer dine personlige data af de grunde, der er anført nedenfor:

- for at kunne levere systemopdateringer og tilknyttede tjenester til dig;
- for at vi kan forbedre og optimere systemopdateringsprodukter og -tjenester;
- for at kunne svare på brugerspørgsmål og -klager samt af hensyn til intern registrering.
- hvor det er nødvendigt af hensyn til Hondas legitime interesser, som anført nedenfor, og hvor vores interesser ikke tilsidesættes af dine databeskyttelsesrettigheder.

Beskyttelse af vores legitime forretningsmæssige interesser og juridiske rettigheder omfatter, men er ikke begrænset til, brug i forbindelse med overensstemmelse, lovgivning, auditering, retlige krav (herunder videregivelse af sådanne oplysninger i forbindelse med et retsligt skridt eller en retstvist) samt andre etiske krav og krav til overensstemmelsesrapportering.

Honda konverterer desuden personlige data til anonyme data og bruger dem (normalt på et samlet statistisk grundlag) til formål som markedsundersøgelser og -analyser med henblik på at forbedre systemopdateringer, analysere tendenser og vurdere succeskriterierne for frigivelse af softwareopdateringer. De indsamlede personlige oplysninger identificerer hverken dig personligt eller enhver anden bruger af systemopdateringerne.

Honda kan dele disse data med Hondas verdensomspændende supportorganisation eller tilknyttede Honda virksomheder eller andre tredjeparter engageret af Honda med henblik på at stille supporttjenester til rådighed i forbindelse med systemsupport.

Denne instruktionsbog skal betragtes som en fast del af bilen og skal følge med bilen, når den sælges.

Denne instruktionsbog dækker alle modelvarianter. Instruktionsbogen kan indeholde beskrivelser af udstyr og funktioner, som ikke er monteret på din model.

Billederne i denne instruktionsbog (herunder forsiden), som viser funktioner, udstyr, audio-/informationsskærm og instrumentskærbilleder, er kun eksempler og er muligvis ikke repræsentative for din specifikke model.

Oplysningerne og specifikationerne i denne instruktionsbog var gældende på tidspunktet, hvor den blev trykt. Honda Motor Co. Ltd. forbeholder sig ret til at ophæve eller ændre specifikationer eller konstruktioner til enhver tid uden ansvar og uden varsel.

Selv om denne instruktionsbog gælder for både højre- og venstrestyrede modeller, refererer illustrationerne hovedsageligt til venstrestyrede modeller.

➤ Sikker kørsel S. 39

Sikker kørsel S. 40 Sikkerhedsseler S. 45 Airbags S. 59

➤ Instrumentbræt S. 103

Indikatorer S. 104 Målere og førerinformationssystem S. 137

➤ Betjeningsanordninger S. 157

Låsning og oplåsning af døre S. 158 Bagklap S. 171
Betjening af kontakter omkring rattet S. 190
Klimaanlæg S. 240

➤ Funktioner S. 251

Lydanlæg S. 252 Lydanlæg med standarddisplay S. 254
Nødopkald (eCall) S. 366

➤ Kørsel S. 371

Før der køres S. 372 Kørsel med anhænger S. 376 Under kørsel S. 377
Multivisningsbakkamera* S. 502 Multivisningskamera* S. 504

➤ Vedligeholdelse S. 561

Før vedligeholdelse S. 562 Servicepåmindelsessystem* S. 566
Kontrol og udskiftning af viskerblade S. 593
Vedligeholdelse af klimaanlæg S. 611

➤ Håndtering af uventede problemer S. 623

Værktøj S. 624 I tilfælde af punktering S. 625
Overophedning S. 647 Indikator tændes/blinker S. 648
Hvis du ikke kan frigøre ladestikket S. 664

➤ Oplysninger S. 669

Specifikationer S. 670 Identifikationsnumre S. 672

Indhold

Børnesikkerhed S. 74

Sikkerhedsmærkater S. 101

Sikkerhedssystem S. 182
Spejle S. 207

Ruder S. 188
Sæder S. 210

Interiør-komfortfaciliteter S. 221

Fejlmeddelelser for lydanlæg S. 357

Generelle oplysninger om lydanlægget S. 358

Honda Sensing S. 407
Honda parkeringsassistent* S. 518

Bremssning S. 480
Opladning S. 544

Parkering af bilen S. 490
Energøkonomi S. 560

Vedligeholdelsesplan* S. 571
Kontrol og udskiftning af dæk S. 598
Rengøring S. 614

Vedligeholdelse under frontklappen S. 574
12 V batteri S. 604
Tilbehør og ændringer S. 621

Udskiftning af pærer S. 590
Vedligeholdelse af fjernbetjeningen S. 609

Håndtering af donkraft S. 638
Sikringer S. 656
Hvis bagklappen ikke kan åbnes S. 666

Elsystem vil ikke starte S. 639
Nødtransport S. 662

Hvis 12 V batteriet er dødt S. 644
Hvis du ikke kan åbne opladningsdækslet S. 663

Apparater, der udsender radiobølger* S. 673

Open source-licenser S. 684

Kvikvejledning S. 6

Sikker kørsel S. 39

Instrumentbræt S. 103

Betjeningsanordninger S. 157

Funktioner S. 251

Kørsel S. 371

Vedligeholdelse S. 561

Håndtering af uventede problemer S. 623

Oplysninger S. 669

Indeks S. 685

Visuelt indeks



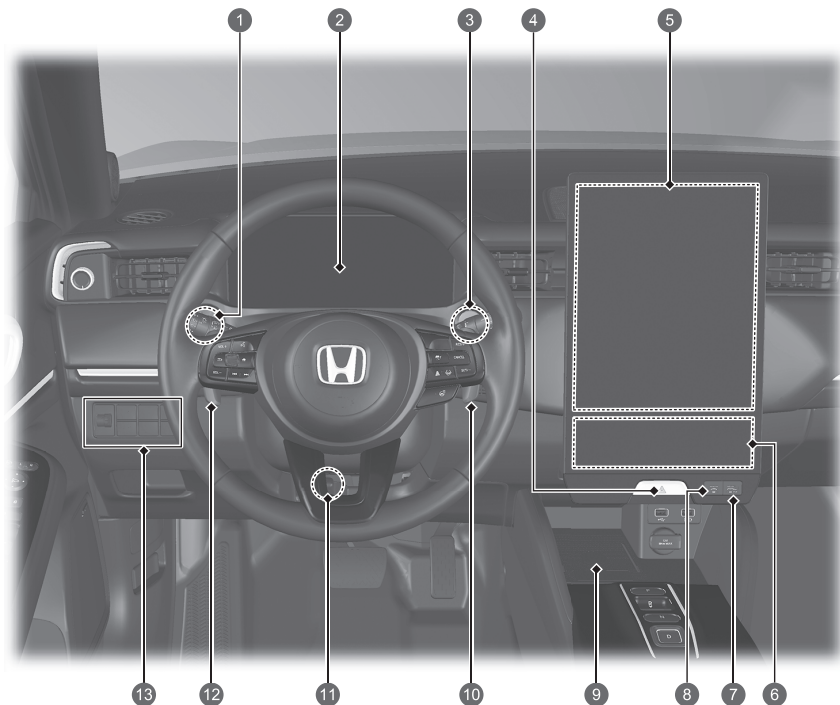





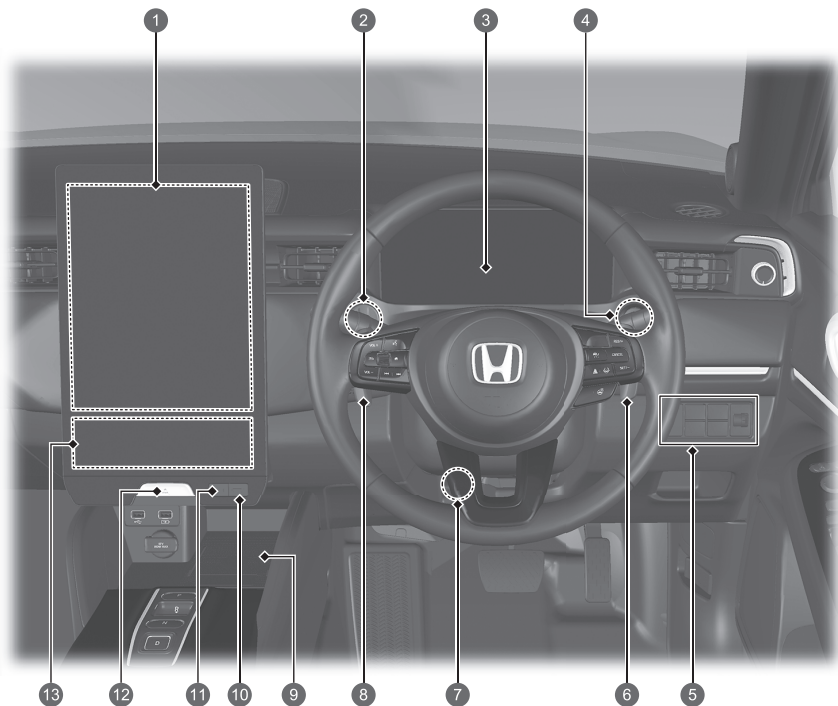

Venrestyret model



- 1 Lysstyrkeregulering ➔ S. 205
- 2 Systemindikatorer ➔ S. 104
Målere ➔ S. 137
Førerinformationssystem ➔ S. 139
- 3 POWER knap ➔ S. 190
- 4  Knap til katastrofeblink
- 5 Lydanlæg ➔ S. 252
- 6 Klimaanlæg ➔ S. 240
- 7  Knap til elbagrude/elopvarmede sidespejle
➔ S. 204
- 8  Knap til afdugning af forrude ➔ S. 244
- 9 Trådløs oplader ➔ S. 233
- 10 Decelerationsknap på rattet  ➔ S. 388
- 11 Indstilling af rat ➔ S. 206
- 12 Decelerationsknap på rattet  ➔ S. 388
- 13  Afbryderknap til VSA-system ➔ S. 396
-  Knap til parkeringssensorsystem ➔ S. 492
-  Kontakt til justering af forlygter ➔ S. 197
-  Knap til elektrisk bagklap* ➔ S. 177
-  Udløserknap til opladningsdæksel ➔ S. 548

Højrestyret model



- 1 Lydanlæg ➔ S. 252
- 2 Lysstyrkeregulering ➔ S. 205
- 3 Systemindikatorer ➔ S. 104
Målere ➔ S. 137
Førerinformationssystem ➔ S. 139
- 4 POWER knap ➔ S. 190
- 5  Afbryderknap til VSA-system ➔ S. 396
 Knap til parkeringssensorsystem ➔ S. 492
 Kontakt til justering af forlygter ➔ S. 197
 Knap til elektrisk bagklap* ➔ S. 177
 Udløserknap til opladningsdæksel ➔ S. 548
- 6 Decelerationsknap på rattet  ➔ S. 388
- 7 Indstilling af rat ➔ S. 206
- 8 Decelerationsknap på rattet  ➔ S. 388
- 9 Trådløs oplader ➔ S. 233
- 10  Knap til elbagrude/elopvarmede sidespejle ➔ S. 204
- 11  Knap til afdugning af forrude ➔ S. 244
- 12  Knap til katastrofeblink
- 13 Klima anlæg ➔ S. 240

Visuelt indeks

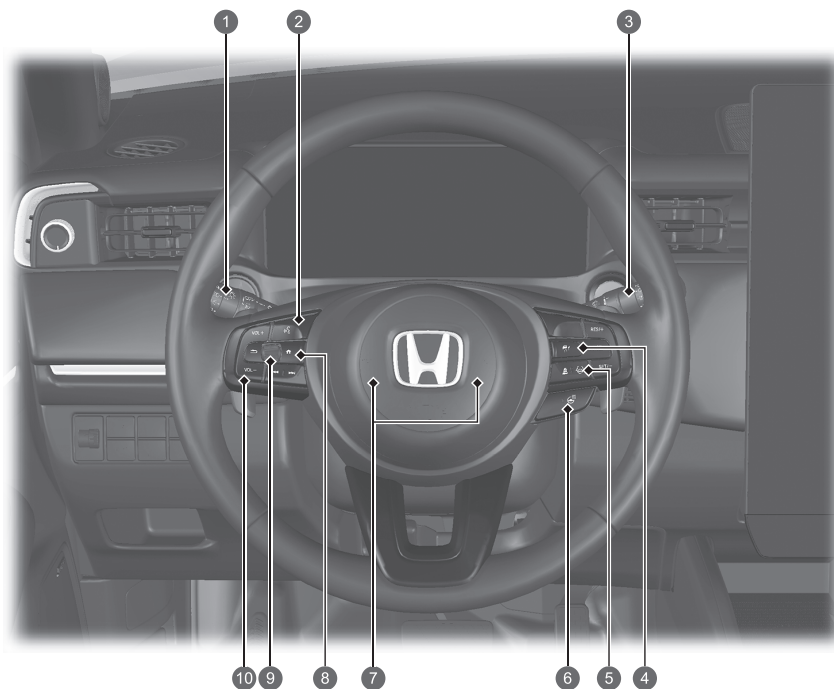

- 1 Forlygter/afviserblink ➔ S. 192, 193
 Tågeforlygter ➔ S. 195
 Tågebaglygte ➔ S. 195
 CAMERA knap* ➔ S. 505
- 2 Knapper til håndfrit telefonsystem ➔ S. 341
Knapper til stemmestyring ➔ S. 262
- 3 Vinduesviskere/sprinklere ➔ S. 201
- 4 Knapper til aktiv fartpilot med følgefunktion ved lav hastighed ➔ S. 408, 426
- 5 Knap til vognbaneassistent ➔ S. 408, 445
 Knap til indstilling af følgeafstand ➔ S. 408, 436
- 6 Knap til ratvarmer* ➔ S. 236
- 7 Horn (tryk på et område omkring)
- 8 knap (hjem) ➔ S. 139, 258
- 9 Venstre vælggerhjul ➔ S. 139, 258
- 10 Fjernbetjening af lydanlægget ➔ S. 258

*1: Indbygget fejlfinding

Venstrestyret model

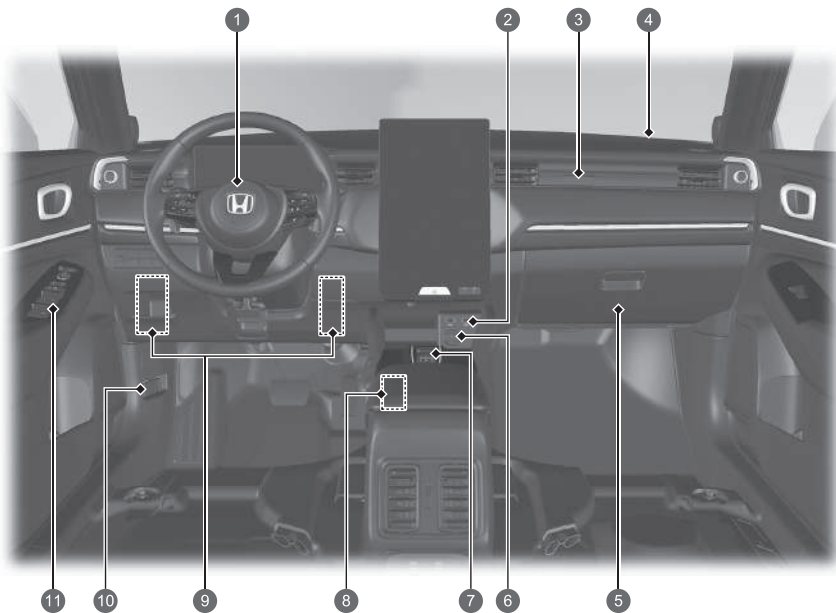

- 1 Airbag i førerside ➔ S. 61
- 2 USB-porte ➔ S. 256
- 3 Indikator for forreste airbag i passagerside deaktiveret ➔ S. 64
- 4 Airbag i passagerside ➔ S. 61
- 5 Handskerum ➔ S. 224
- 6 Strømodtag til tilbehør ➔ S. 232
- 7 Skifteknop ➔ S. 382
- 8 Køretilstandskontakt ➔ S. 391
- Kontakt til elektronisk parkeringsbremse ➔ S. 377
- Knap til automatisk bremseholdefunktion ➔ S. 484
- Knap til Honda parkeringsassistent* ➔ S. 518
- 9 Sikringsboks i kabine ➔ S. 658
- 10 Udløserhåndtag til frontklap ➔ S. 575
- 11 Sidespejlskontakter ➔ S. 208
- Hovedkontakt til centrallås ➔ S. 169
- Kontakter til elruder ➔ S. 188

Visuelt indeks

Højrestyret model

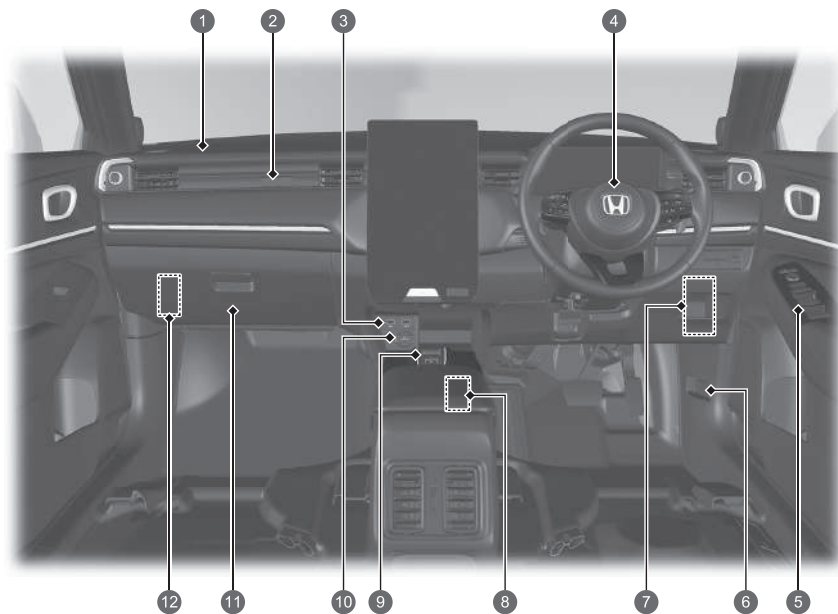

- 1 Airbag i passagerside ➔ S. 61
- 2 Indikator for forreste airbag i passagerside deaktiveret ➔ S. 64
- 3 USB-porte ➔ S. 256
- 4 Airbag i førerside ➔ S. 61
- 5 Sidespejlskontakter ➔ S. 208
Hovedkontakt til centrallås ➔ S. 169
Kontakter til elruder ➔ S. 188
- 6 Udløserhåndtag til frontklap ➔ S. 575
- 7 Sikringsboks i kabine i førersiden ➔ S. 658
- 8 Køretilstandskontakt ➔ S. 391
Kontakt til elektronisk parkeringsbremse ➔ S. 377
Knap til automatisk bremseholdfunktion ➔ S. 484
 Knap til Honda parkeringsassistent* ➔ S. 518
- 9 Skifteknop ➔ S. 382
- 10 Strømutag til tilbehør ➔ S. 232
- 11 Handskerum ➔ S. 224
- 12 Sikringsboks i kabine i passagerside ➔ S. 660

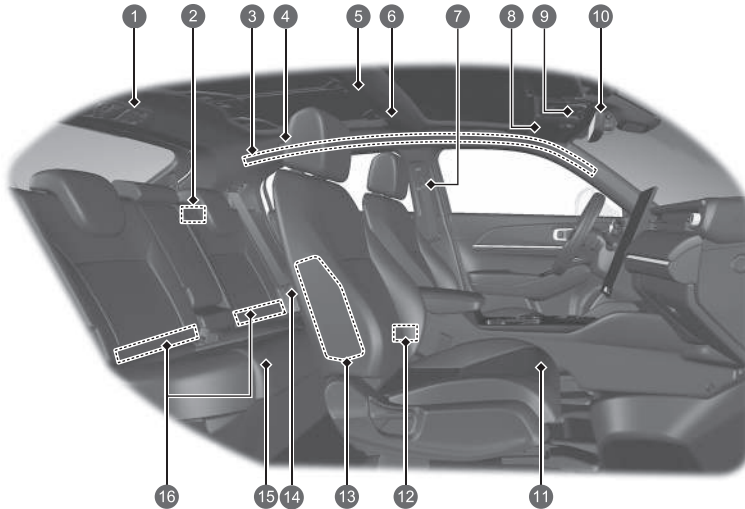

- 1 Sikkerhedssele med aftagelig selelås ➔ S. 54
- 2 Lys i bagagerum ➔ S. 223
- 3 Gardinairbags ➔ S. 69
- 4 Håndtag
Jakkekroge ➔ S. 226
- 5 Loftsllys* ➔ S. 221
- 6 Læselamper* ➔ S. 222
- 7 Sikkerhedssele ➔ S. 45
- 8 Solskærme ➔ S. 239
Makeup-spejle
- 9 Læselamper ➔ S. 222
Loftsllys ➔ S. 221
SOS knap ➔ S. 368
Afbryderknap til ultralydssensor/vippesensor* ➔ S. 185
- 10 Bakspejl ➔ S. 207
- 11 Forsæde ➔ S. 210
- 12 USB-porte ➔ S. 257
- 13 Sideairbags ➔ S. 67
- 14 Sikkerhedssele (montering af en barnestol) ➔ S. 94
Sikkerhedssele til fastspænding af en barnestol ➔ S. 96
- 15 Bagsæde ➔ S. 214
- 16 Nederste befæstningspunkter til fastspænding af barnestole ➔ S. 90

Visuelt indeks

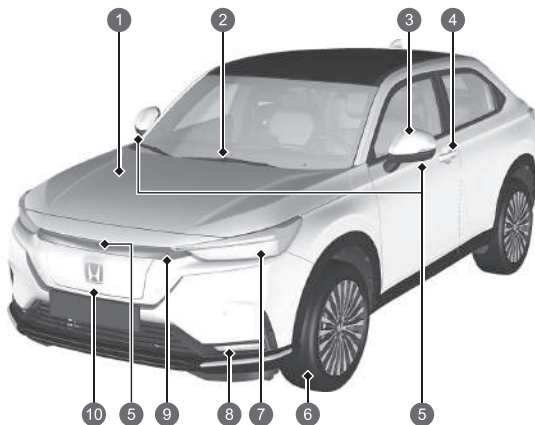

- 1 Vedligeholdelse under frontklappen ➡ S. 574
- 2 Forrudeviskere ➡ S. 201
- 3 Elspejle ➡ S. 208
Afviserblink på siden ➡ S. 590
- 4 Knap til låsning/oplåsning ➡ S. 161
- 5 Multivisningskamera* ➡ S. 504
- 6 Dæk ➡ S. 598, 625
- 7 Forlygter ➡ S. 192, 590
Positionslys/kørelys ➡ S. 192, 196, 590
Forreste afviserblink ➡ S. 193, 590
- 8 Tågeforlygter ➡ S. 195, 590
- 9 Knap til åbning af dæksel ➡ S. 548
- 10 Sådan oplader du ➡ S. 544

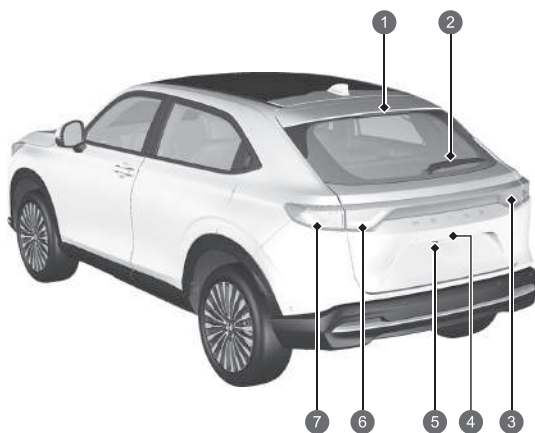

- 1 Højt monteret stoplygte ➔ S. 591
- 2 Bagrudevisker ➔ S. 203
- 3 Baglygter ➔ S. 590, 591
 - Baklygte (venstrestyret model) ➔ S. 591
 - Tågebaklygte (højrestyret model) ➔ S. 195, 591
- 4 Åbning/lukning af bagklappen ➔ S. 171
 - Udvendigt håndtag til bagklap ➔ S. 172
- 5 Multivisionsbakkamera* ➔ S. 502
 - Multivisionskamera* ➔ S. 504
- 6 Baglygter ➔ S. 590, 591
 - Tågebaklygte (venstrestyret model) ➔ S. 195, 591
 - Baklygte (højrestyret model) ➔ S. 591
- 7 Stoplygter/baglygter ➔ S. 590, 591
 - Bageste afviserblink ➔ S. 193, 591

Sådan får du mest muligt ud af din Honda elbil



Opladning i hjemmet

Din Honda elbil kan oplades med en korrekt konfigureret lysnetstikkontakt. Hvis der er indstillet en timer, starter og slutter opladningen automatisk.

➔ S. 544

➔ S. 554

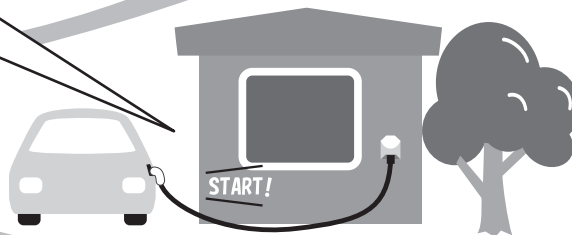



Parkering

Der er flere ting, du bør vide, når du parkerer din Honda elbil.

➔ S. 559



Hvordan fungerer el bilen

En elektromotor driver din Honda elbil.

➔ S. 16

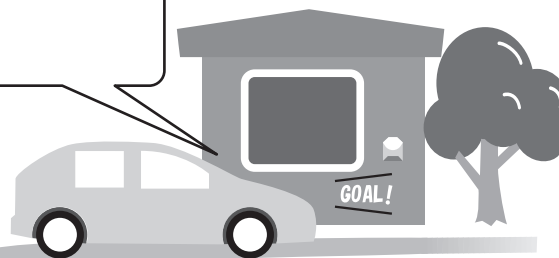

Hvordan fungerer elbilen

I stedet for at bruge benzin til at drive en forbrændingsmotor udnytter din bil lagret elektricitet til at drive en elmotor.

Som det er tilfældet med en benzindrevet bil, påvirkes effektiviteten af en elbil (og bilens rækkevidde) for det meste af førerens kørestil. Brugen af klimaanlægget har ligeledes stor indflydelse, idet hyppig brug af anlægget har en negativ indvirkning på bilens rækkevidde.

Der bruges to typer batterier i denne bil: et almindeligt 12 V batteri, der leverer strøm til airbags, indvendigt og udvendigt lys og andre almindelige 12 V systemer, og et litium-ion-højspændingsbatteri, der bruges til at strømforsyne elmotoren, der driver bilen fremad, samt til at oplade 12 V batteriet.

Opladning af højspændingsbatteriet

Du kan genoplade højspændingsbatteriet ved hjælp af en almindelig lysnetstikkontakt eller en offentlig ladestander.

➔ S. 544

Forholdsregler i forbindelse med elbiler

Højspændingskomponenter, højspændingskabler samt komponenter, der udsættes for høje temperaturer

Elbiler indeholder højspændingskomponenter (ca. 408 V maks.) såsom højspændingsbatteri, højspændingskabler (kendes ved deres orange dæksler) og drivenheden samt komponenter, der udsættes for høje temperaturer, såsom køleren. Mærkater med håndteringsadvarsler er påsat disse komponenter.

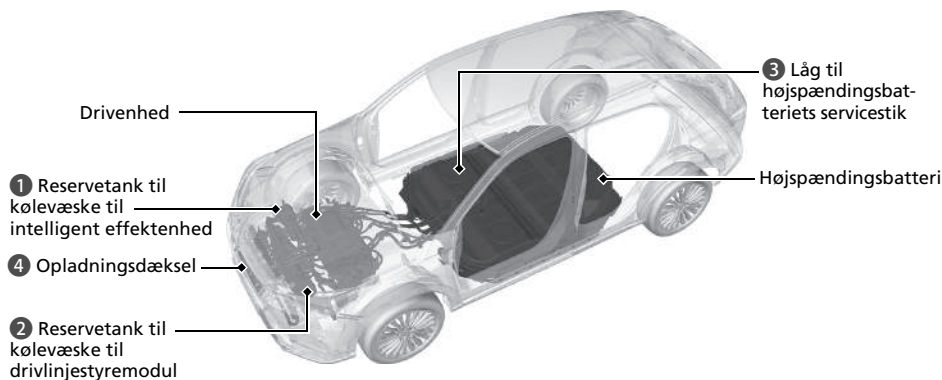

Mærkat

- 1 Reservetank til kølevæske til intelligent effektenhed
- 2 Reservetank til kølevæske til drivlinjestyremodul



- 3 Låg til højspændingsbatteriets servicestik



- 4 Opladningsdæksel



⚠ ADVARSEL

Denne bil indeholder højspændingskredse og -komponenter. Hvis det undlades at efterkomme følgende forholdsregler, kan det medføre forbrændinger eller elektrisk stød.

- Du må ikke afmontere, adskille eller udskifte højspændingskomponenter, kabler (orange) eller deres stik.
- Rør ikke ved højspændingsbatteriets servicestik.

I en nødsituation eller i forbindelse med vedligeholdelses- eller reparationsarbejde skal servicestikkene afmonteres for at afbryde for den elektriske strøm fra batteriet. Disse stik er i kontakt med batteriet og kan forårsage alvorlige elektriske stød, hvis de ikke håndteres korrekt.

Kun en kvalificeret tekniker må håndtere elektrisk udstyr. I forbindelse med eftersyn og reparation skal du kontakte en forhandler.

Højspændingsbatteri

Højspændingsbatteriet aflades gradvist, når bilen ikke er i brug. Hvis batteriet aflades for meget, kan det blive beskadiget.

Hvis bilen parkeres i længere tid ad gangen, f.eks. under opbevaring, skal du genoplade batteriet med jævne mellemrum for at sikre et tilstrækkeligt opladningsniveau. Mindst én gang hver tredje måned skal højspændingsbatteriet genoplades.

Kraftig varme kan også beskadige batteriet. På varme, solrige dage, bør du undgå at parkere bilen i direkte sollys.

Hvis højspændingsbatteriet bliver helt afladet eller beskadiget, og det som følge deraf ikke er muligt at starte elsystemet, skal du kontakte en forhandler.

Temperatur

Ved opbevaring af bilen skal du sørge for ikke at udsætte den for meget lave temperaturer:

Hvis højspændingsbatteriets temperatur falder til -30 °C eller derunder, vil elsystemet ikke starte. Vent på, at højspændingsbatteriet varmer op, eller kør bilen til et varmere sted. Bemærk, at brug af batteriets varmesystem ikke hjælper i dette tilfælde.

Vedligeholdelse, reparation og bortskaffelse

Kontakt altid en forhandler vedrørende vedligeholdelse, reparation og bortskaffelse. Højspændingsbatterier, som er blevet afmonteret fra skrottede biler, indsamles via en forhandler. Bortskaf ikke batterierne selv.

I tilfælde af en kollision

- Vær opmærksom på risikoen for elektrisk stød.
 - ▶ Hvis bilens højspændingssystem er blevet beskadiget i forbindelse med en alvorlig kollision, er der risiko for elektrisk stød på grund af eksponerede højspændingskomponenter eller højspændingsledninger. Hvis dette sker, må du ikke røre ved nogen dele i højspændingssystemet eller nogen af systemets orange ledninger.
- Undgå at komme i kontakt med elektrolytvæsken i højspændingsbatteriet.
 - ▶ Højspændingsbatteriet indeholder en brændbar elektrolytvæske, der kan lække som følge af en alvorlig kollision. Undgå hud- og øjenkontakt med elektrolytvæsken, da den er ætsende. Hvis du utilsigtet kommer i berøring med den, skal du straks skylle øjnene/huden med rigelige mængder vand i min. 5 minutter og søge læge.
- Brug en brandslukker til elektriske brande.
 - ▶ Det kan være farligt at forsøge at slukke en elektrisk brand med selv en lille mængde vand (f.eks. fra en haveslange).
- Hvis bilen er blevet beskadiget ved en ulykke, skal den repareres af en forhandler.

Nødstopssystem til højspændingssystemet

Nødstopssystemet kan blive aktiveret, når bilen er involveret i en ulykke eller kollision. Når systemet aktiveres, lukkes højspændingssystemet automatisk ned, og bilen kan ikke længere køre. For at få højspændingssystemet til at fungere normalt igen skal du kontakte en forhandler.

ADVARSEL

Højspændingskomponenter og/eller de kabler (orange), der forbinder dem, kan blive blotlagte som følge af en kollision. Personer må ikke opholde sig i nærheden af disse komponenter, da de kan få elektrisk stød.

Hvis højspændingsbatterivæske løber ud, skal du passe på ikke at komme i berøring med væsken. Den kan skade dine øjne og hud. Hvis væsken kommer i kontakt med øjne og hud, skal du omgående skylle det berørte område med rent vand i et par minutter og straks søge læge.

Regenerativ energi og regenerativ bremsning

Ved deceleration, eller ved kørsel ned ad bakke, fungerer elektromotoren som en generator, som genindvinder en del af den elektriske energi, der blev brugt til at accelerere bilen.

I følgende situationer producerer bilen elektricitet under deceleration.

- Speederen slippes med gearvælgeren i positionen **D**.
- Bremspedalen trædes ned med gearvælgeren i positionen **D**.
 - ▶ Når højspændingsbatteriet er fuldt opladet, eller dets temperatur er for lav/høj, eller en eller flere andre faktorer påvirker batteriets tilstand, aktiveres det regenerative bremsesystem muligvis ikke.
- Decelerationsknappen på rattet bruges sammen med gearvælgeren i positionen **D**.
 - ▶ Du kan styre graden af deceleration vha. decelerationsknappen på rattet.

Sikker kørsel S. 39

Airbags S. 59

- Bilen er udstyret med airbags som hjælp til at beskytte dig og dine passagerer under en let til voldsom kollision.

Børnesikkerhed S. 74

- Alle børn på 12 år og derunder skal anbringes på bagsædet.
- Mindre børn skal være forsvarligt fastspændt i en fremadvendt barnestol.
- Spædbørn skal være forsvarligt fastspændt i en bagudvendt barnestol monteret på bagsædet.

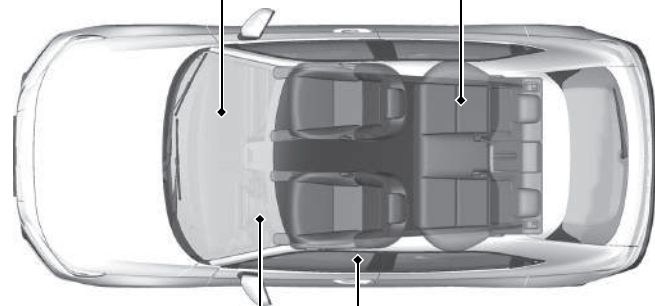

Sikkerhedsseler S. 45

- Spænd sikkerhedsselen, og sæt dig oprejst og godt tilbage i sædet.
- Kontrollér, at passagererne bruger sikkerhedsselen korrekt.

Tjekliste før kørsel S. 44

- Før kørsel kontrolleres det, at forsæder, nakkestøtter, rat og spejle er indstillet korrekt.



Spænd hoftedelen så lavt over hoften som muligt.

Instrumentbræt S.103

Indikatorer  S.104 / Målere  S.137 / Førerinformationssystem  S.139

Indikator for gearvælgerposition/
indikator for gearkassesystem

 S.109

Indikator for decelerationsknap på rattet  S.110

System til registrering af trafikskilte  S.138

Speedometer  S.137

Rækkevidde  S.137

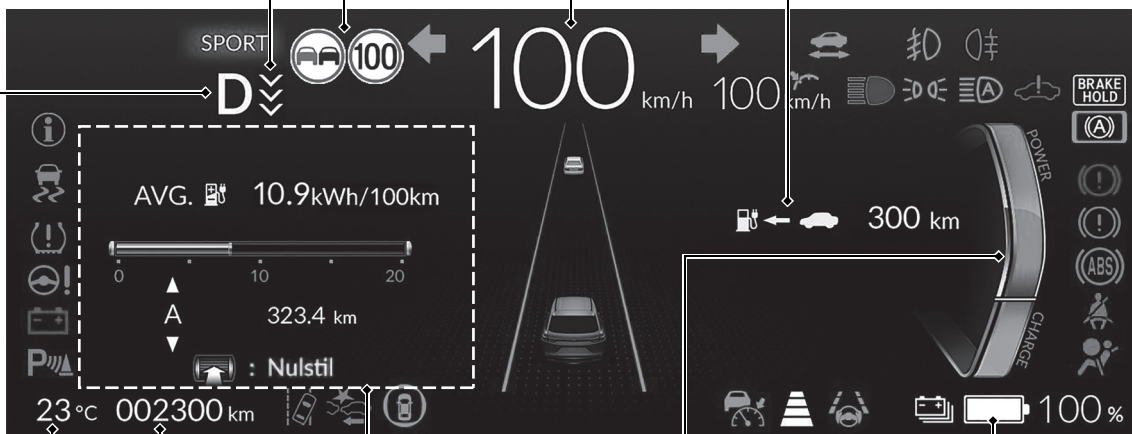

Kilometertæller  S.137

Førerinformationssystem  S.139

Udetemperatur  S.138

POWER/CHARGE måler  S.137

Højspændingsbatteriopladningsmåler  S.137

Betjeningsanordninger S. 157

Ur S. 273

Du kan indstille klokkeslættet og tilpasse urvisningen.

POWER knap S. 190

Tryk på knappen for at ændre bilens strømtilstand.

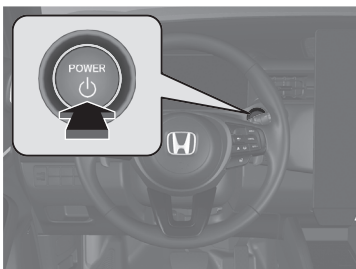

Afviserblink S. 193

Kontaktarm til afviserblink

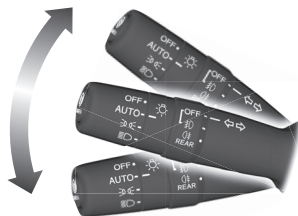

Lygter S. 192

Lygtekontakter

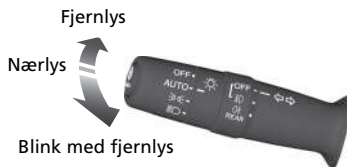

Vinduesviskere og sprinklere S. 201

Kontaktarm til vinduesviskere/sprinklere

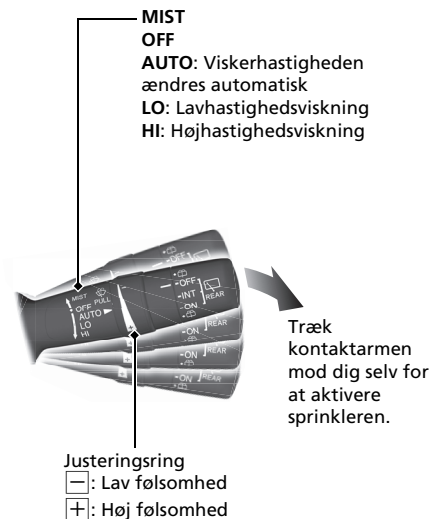

AUTO skal altid indstilles til **OFF** inden følgende situationer for at forhindre alvorlig beskadigelse af vinduesviskersystemet:

- Rengøring af forruden
- Ophold i bilvaskehal
- Ingen regn

Rat [↔ S.206](#)

- Rattet justeres ved at udløse justeringshåndtaget, sætte rattet i den ønskede position og derefter låse justeringshåndtaget.

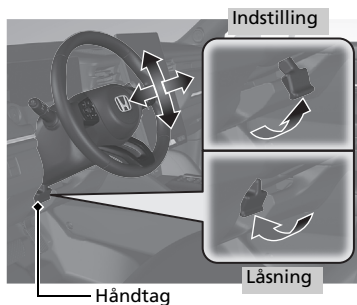

Oplåsning af fordøre indefra [↔ S.168](#)

- Træk i håndtaget på fordørenes inderside for at låse døren op og åbne den samtidig.

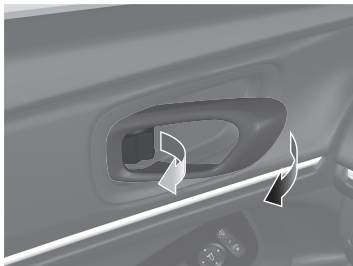

Bagklap [↔ S.171](#)

- Tryk på det udvendige håndtag for at oplåse og åbne bagklappen, når du har den nøglefri fjernbetjening på dig.

Modeller med elektrisk bagklap

- Tryk på knappen til den elektriske bagklap på instrumentpanelet i førersiden.
- Tryk på knappen til den elektriske bagklap på fjernbetjeningen.

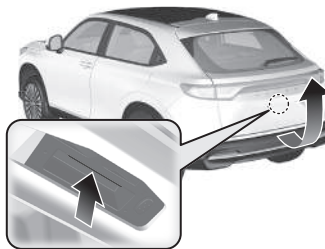

Modeller med elektrisk bagklap

Når du har den nøglefri fjernbetjening på dig, skal du løfte og sænke foden (med en sparkebevægelse) under midten af bagkofangeren for at åbne eller lukke bagklappen.

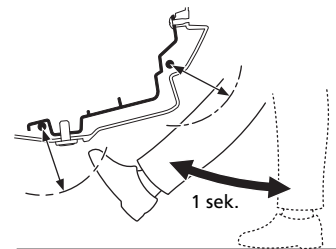

Elsidespejle S. 208

- Med strømtilstanden indstillet til TIL flyttes vælgerkontakten til L eller R.
- Tryk på den relevante side af justeringskontakten for at indstille spejlet.
- Tryk på knappen til indklapning af sidespejle for at klappe sidespejlene ind og ud.

Knap til indklapning af sidespejle

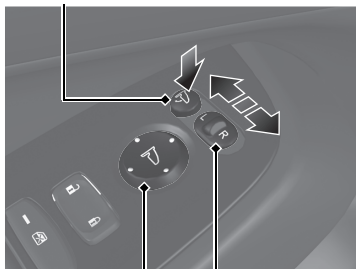

Justeringskontakt

Vælgerkontakt

Elruder S. 188

- Med strømtilstanden indstillet til TIL åbnes og lukkes elruderne.
- Hvis låseknappen til elruderne er slået fra, kan hver passagerrude åbnes og lukkes med sin egen kontakt.
- Hvis låseknappen til elruderne er slået til (indikatoren lyser), deaktiveres alle kontakterne til passagerruderne.

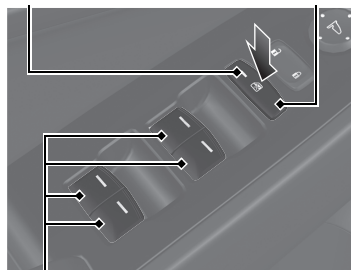

Indikator

Låseknop til elruder



Rudekontakt

Klimaanlæg S.240

- Vælg **AUTO** ikonet for at aktivere klimaanlægget.
- Vælg  ikonet for at slå systemet til eller fra.
- Tryk på  knappen for at afrime forruden.

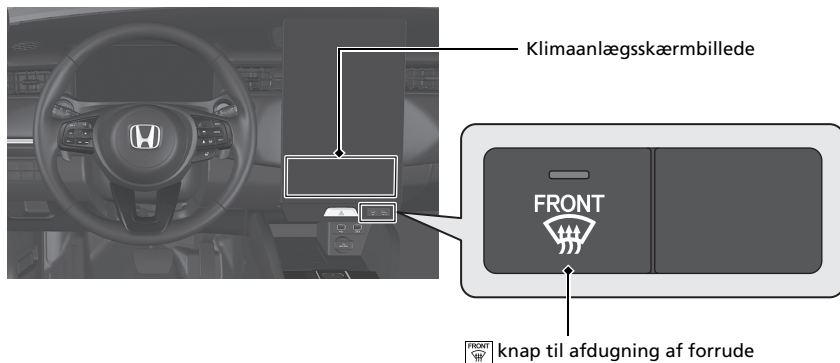

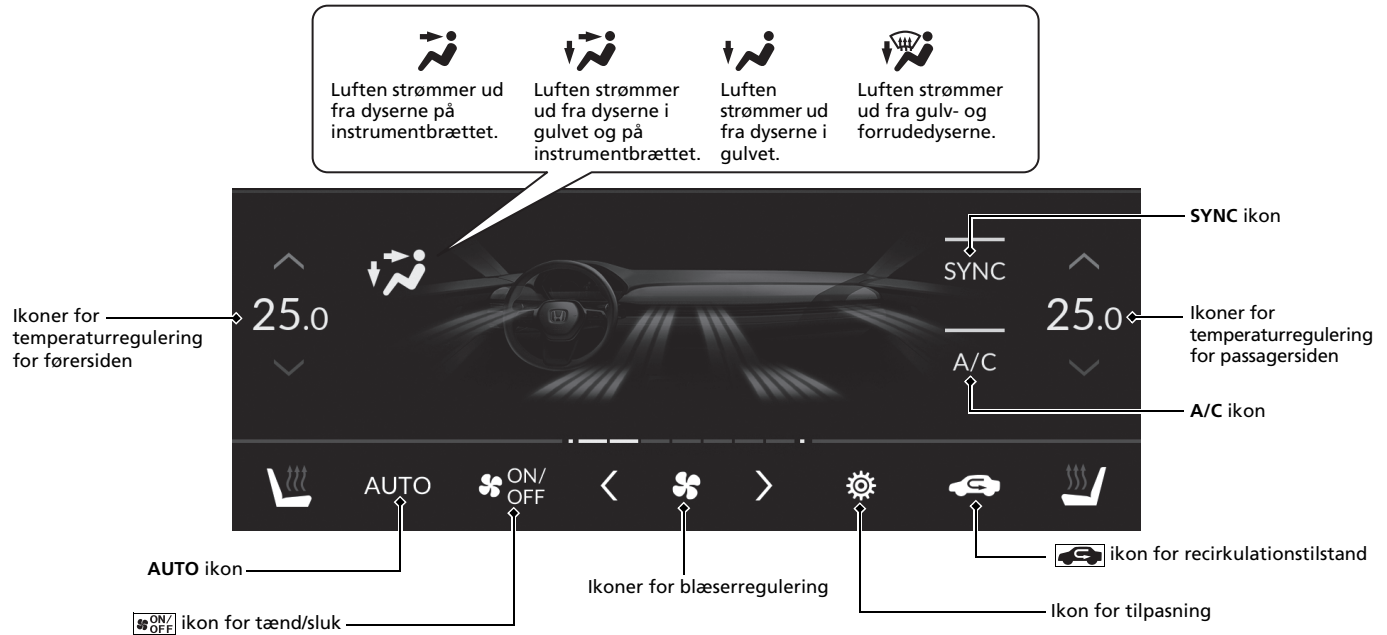



SYNC ikon

Ikoner for temperaturregulering for passagersiden

A/C ikon

ikon for recirkulationstilstand

ikon for tilpasning

Ikoner for blæserregulering

Ikoner for temperaturregulering for førersiden

AUTO ikon

ikon for tænd/sluk



Funktioner S. 251

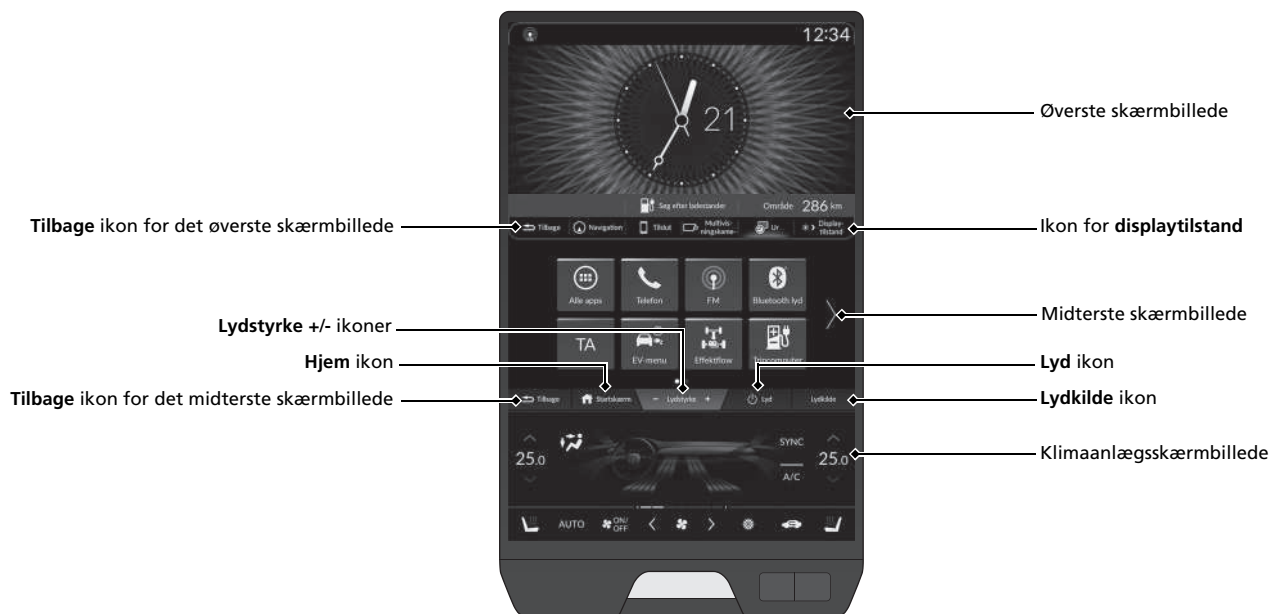

Lydanlæg S. 252



Fjernbetjeningsknapper til lydanlægget S. 258

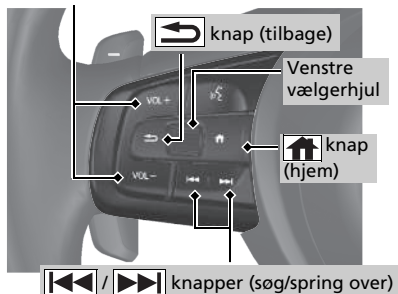











VOL+ / VOL- knapper til regulering af lydstyrke



- **VOL+ / VOL-** knapper til regulering af lydstyrke
Tryk på for at justere lydstyrken op/ned.
- Venstre vælgerhjul
Når du vælger audiofunktion
Tryk på  knappen (hjem), og rul op eller ned for at vælge  (lyd) i førerinformationssystemet, og tryk derefter på venstre vælgerhjul.

Rul op eller ned: For at rulle gennem audiofunktionerne skal du rulle op eller ned og derefter trykke på venstre vælgerhjul:
FM/DAB/iPod/USB/Bluetooth®-lyd/apps (Apple CarPlay/Android Auto)

Afhængigt af en tilsluttet enhed kan de viste indstillinger ændres.

-  /  knapper (søg/spring over)
Radio: Tryk på  /  for at skifte den forvalgte radiostation.
Tryk på og hold  /  inde for at skifte til en station med kraftigt signal.
- iPod, USB-nøgle, Bluetooth®-lyd eller smartphone:
Tryk på  /  for at fortsætte til begyndelsen af den næste sang eller for at gå tilbage til begyndelsen af den aktuelle sang.
- USB-nøgle:
Tryk på og hold  /  inde for at skifte mappe.
- iPod: Tryk på og hold  /  inde for at skifte sang.

Afhængigt af en tilsluttet enhed kan de viste indstillinger ændres.

Kørsel S. 371

Elektronisk gearvælger S. 382

- Vælg **P**, og trød på bremsepedalen, når strømmen slås til.

Gearskiftebetjening

Indikator for gearvælgerposition

Indikatoren for gearvælgerposition og indikatoren for skifteknappen angiver det aktuelle gearvalg.



Indikator for gearvælgerposition

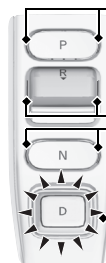

Indikator for skifteknapp

P

Parkering

Tryk på **P** knappen.
Bruges ved parkering, eller før strømmen slås til eller fra.

R

Bak

Tryk **R** knappen bagud.
Bruges ved bakning.

N

Frigeare

Tryk på **N** knappen.
Gearkassen er ikke låst.

D

Kørsel

Tryk på **D** knappen.
Bruges ved normal kørsel.

I en anden tilstand end SPORT

Decelerationsknappen på rattet kan bruges midlertidigt.

Når SPORT-tilstand er slået til

Decelerationsknappen på rattet kan bruges.

Decelerationsknap på rattet ➔ S. 388

Når du slipper speederen, kan du styre decelerationshastigheden uden at fjerne hænderne fra rattet. Vha. decelerationsknappen på rattet kan du sekventielt skifte mellem tre decelerationstrin.

Træk **+** knappen tilbage i et par sekunder, når du vil annullere decelerationsknappen på rattet.

- **Når en anden tilstand end SPORT-tilstand er aktiveret**

Hvis du trækker knappen på rattet tilbage, ændres decelerationshastigheden midlertidigt, og trinnet vises på måleren.

- **Når SPORT-tilstand er aktiveret**

Hvis du trækker knappen på rattet tilbage, ændres decelerationshastigheden, og trinnet vises sammen med **M** på måleren.



− knap på rattet



+ knap på rattet

I en anden tilstand end **SPORT** vises decelerationstrinnet.



Når **SPORT**-tilstand er aktiveret, vises decelerationstrinnet og **M**.

**Aktivering og deaktivering af VSA-system** ➔ S. 396

- VSA-systemet er med til at stabilisere bilen i skarpe sving og kurver og bevare vejgrebet under acceleration på løse og glatte vejbelægninger.
- VSA-systemet aktiveres automatisk, hver gang du slår elsystemet til.
- For delvist at deaktivere eller fuldstændigt at retablere VSA-systemet skal du holde  knappen (VSA-system deaktiveret) inde, indtil du hører et bip.

Dæktrykadvarselssystem

➔ S. 398

- Registrerer en ændring i dækkenes tilstand og samlede dimensioner som følge af et fald i dæktryk.
- Dæktrykadvarselssystemet aktiveres automatisk, hver gang du slår elsystemet til.
- Der skal udføres en kalibreringsprocedure, når visse betingelser er til stede.

Aktivering og deaktivering af kollisionsbegrænsende bremsesystem ➔ S. 415

- Hvis en frontal kollision ser ud til at være uundgåelig, kan det kollisionsbegrænsende bremsesystem reducere bilens hastighed og derved minimere kollisionens alvor.
- Det kollisionsbegrænsende bremsesystem aktiveres, hver gang du slår elsystemet til.
- Det kollisionsbegrænsende bremsesystem slås til og fra vha. førerinformationssystemets sikkerhedshjælp.

Honda Sensing S. 407

Honda Sensing er et hjælpesystem for føreren, som gør brug af et frontkamera med bred visningstilstand, der er monteret indvendigt på forruden bag bakspejlet.

Frontkamera
med bred
visningstilstand

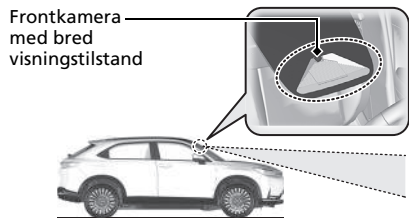

Kollisionsbegrænsende bremsesystem S. 411

Systemet kan hjælpe dig, når det konstaterer, at der er risiko for, at bilen kolliderer med et forankørende køretøj (herunder motorcykler) bagfra, et modkørende køretøj forfra, et køretøj, der nærmer sig fra siden, en fodgænger eller en cyklist.

Det kollisionsbegrænsende bremsesystem er konstrueret til at advare dig, når en mulig kollision registreres, samt medvirke til at sænke hastigheden, undgå kollisioner og minimere kollisionens alvor.

Aktiv fartpilot med følgefunktion ved lav hastighed S. 424

Hjælper med at opretholde en konstant kørehastighed og en indstillet følgeafstand bag et registreret forankørende køretøj og sænker hastigheden og standser bilen, hvis det registrerede forankørende køretøj standser, uden at du behøver at holde foden på bremsen eller speederen.

Vognbaneassistent S. 441

Giver styreinput til at hjælpe med at holde bilen i midten af en registreret vognbane og giver mærkbare, hørbare og visuelle advarsler, hvis det registreres, at bilen er ved at bevæge sig ud af vognbanen.

Traffic Jam Assist S. 453

Traffic Jam Assist bruger et frontkamera med bred visningstilstand, der er monteret øverst på forruden, til at registrere og overvåge de hvide (eller gule) vognbanelinjer i venstre og højre side. Baseret på input fra frontkameraet med bred visningstilstand kan systemet anvende styremoment for at holde bilen i midten af den registrerede vognbane.

Udvidet vognbaneassistent

 S. 463

Afgiver advarsler og hjælper dig, når systemet registrerer en risiko for, at bilen krydser de registrerede vognbaneafmærkninger eller nærmer sig vejbelægningens yderste kant (græs- eller grusrabatten), eller et registreret modkørende køretøj.

System til registrering af trafikskilte S. 471

Henleder din opmærksomhed på oplysninger på trafikskilte, f.eks. den aktuelle hastighedsgrænse og overhaling forbudt, og giver dig besked, hvis bilen overskrider hastighedsgrænsen.

Vedligeholdelse S. 561

Under frontklappen S. 574

- Kontrollér kølevæsken samt forrudesprinklervæsken. Påfyld efter behov.
- Kontrollér bremsevæskestandten.
- Kontrollér 12 V batteriet én gang om måneden.

- 1 Træk i udløserhåndtaget til frontklappen under nederste udvendige hjørne af instrumentbrættet i førersiden.

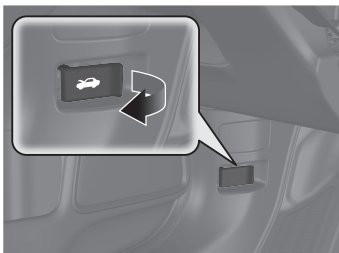

- 2 Find låsegrebet til frontklappen, skub det til siden, og løft frontklappen op. Når du har løftet frontklappen en smule op, kan du slippe grebet.

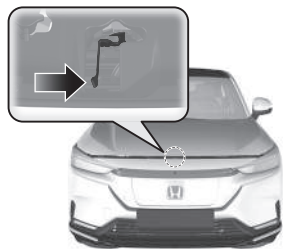

- 3 Luk frontklappen efter endt arbejde, og kontrollér, at den er forsvarligt lukket.

Viskerblade S. 593

- Udskift viskerbladene, hvis de efterlader striber på forruden, eller hvis de larmer.

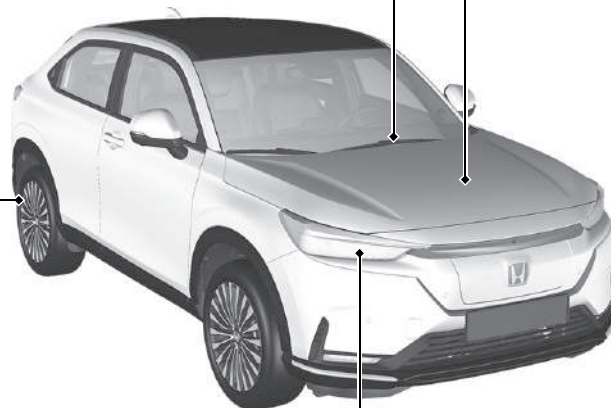

Dæk S. 598

- Kontrollér dæk og hjul regelmæssigt.
- Kontrollér dæktryk regelmæssigt.
- Montér vinterdæk ved kørsel om vinteren.

Lygter S. 590

- Efterse alle lygter regelmæssigt.

Håndtering af uventede problemer S. 623

Punkteret dæk S. 625

- Parkér et sikkert sted, og reparer hjulet med det punkterede dæk med dækreparationssættet.



Elsystemet vil ikke starte S. 639

- Hvis 12 V batteriet er afladet, skal der bruges et startbatteri.

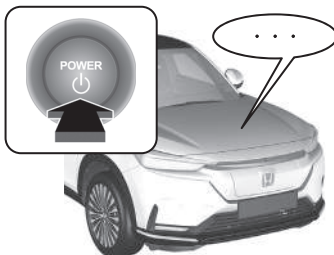

Overophedning S. 647

- Parkér et sikkert sted. Lad strømtilstanden være slået til, og lad elsystemet køle af.

Nødtransport S. 662

- Tilkald professionel assistance, hvis du har brug for hjælp til at få transporteret bilen.



Indikatorer tændes S. 648

- Identificér indikatoren, og slå op i instruktionsbogen.

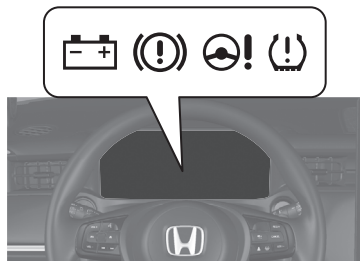

Sprunget sikring S. 656

- Kontrollér, om der er sprunget en sikring, hvis en elektrisk enhed ikke fungerer.

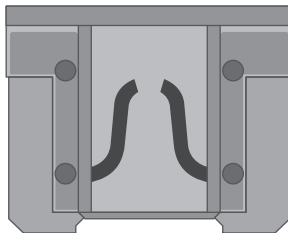

Fejl og afhjælpning



Strømtilstanden skifter ikke fra **KØRETØJ FRA (LÅST)** til **TILBEHØR**. Hvorfor?



- Rattet kan være låst.
- Drej rattet til venstre og højre, når at du har trykket på **POWER** knappen.



Hvorfor ryster bremsepedalen let, når bremsene aktiveres?



Dette kan forekomme, når ABS-bremsene aktiveres, og det er ikke en fejl. Bliv ved med at træde fast og jævnt på bremsepedalen. Undgå at pumpe med bremsepedalen.

➤ **Antiblokeringsystem (ABS)** ➔ S. 487



Bagdøren kan ikke åbnes indefra. Hvorfor?



Kontrollér, om børnesikringen er i låst position. Hvis det er tilfældet, åbnes bagdøren udefra med dørhåndtaget. Denne funktion deaktiveres ved at skyde håndtaget op i oplåst position.



Hvorfor låser dørene, når jeg har låst dem op?



Hvis du ikke åbner dørene inden for 30 sekunder, låses dørene igen af hensyn til sikkerheden.



Hvorfor høres der en biplyd, når jeg åbner førerdøren?



Der høres en biplyd, når:

- Strømtilstanden TILBEHØR er aktiveret.
- De udvendige lygter efterlades tændt.



Hvorfor høres der en biplyd, når jeg sætter i gang?



Der høres en biplyd, når føreren, forsædepassageren og/eller bagsædepassageren ikke har spændt sikkerhedsselen.



Den elektroniske parkeringsbremse deaktiveres ikke, når der trykkes på kontakten til parkeringsbremsen. Hvorfor?



Træd bremsepedalen ned, samtidig med at der trykkes på kontakten til den elektroniske parkeringsbremse.



Jeg kan se en gul indikator, der forestiller et dæk med et udråbstegn. Hvad er det?



Dæktrykadvarelssystemet kræver din opmærksomhed. Hvis du for nylig har pumpet eller skiftet et dæk, skal du genkalibrere systemet.

📧 Dæktrykadvarelssystem S. 398



Parkeringsbremsen deaktiveres ikke automatisk, når der trædes på speederen. Hvorfor?



- Spænd sikkerhedsselen i førersiden.
- Kontrollér, om gearvælgeren er i **P** eller **N**. Hvis den er det, skal du vælge en anden position.



Hvorfor skifter gearvælgerpositionen automatisk til **P**, når jeg åbner døren i førersiden for at kontrollere parkeringsafmærkningerne ved bakning?



- Spænd sikkerhedssele i førersiden.
- Luk førerdøren, og skift gearvælgerposition manuelt.
➤ Når førerdøren åbnes S. 385



Hvorfor hører jeg en skurrende lyd, når jeg bruger bremsepedalen?



Bremseklodserne trænger muligvis til at blive udskiftet. Få bilen eftersat af en forhandler.

Sikker kørsel

Dette afsnit og hele denne instruktionsbog indeholder en lang række sikkerhedsanbefalinger.

Sikker kørsel

Vigtige sikkerhedsforanstaltninger	40
Bilens sikkerhedsfunktioner	43
Sikkerhedstjekliste	44

Sikkerhedsseler

Om sikkerhedsseler	45
Spænding af sikkerhedsselen	51
Eftersyn af sikkerhedsseler	57
Befæstningspunkter	58

Airbags

Airbagsystemkomponenter	59
Typer af airbags	61
Forreste airbags (SRS)	61

Sideairbags	67
Gardinairbags	69
Indikatorer for airbagsystem	71
Vedligeholdelse af airbags	73

Børnesikkerhed

Beskyttelse af børn	74
Børnesikkerhed	77
Sikkerhed for større børn	98

Sikkerhedsmærkater

Mærkatplaceringer	101
-------------------------	-----

De følgende sider indeholder forklaringer om bilens sikkerhedsfunktioner og om, hvordan de skal benyttes. Sikkerhedsforanstaltningerne nedenfor er dem, som vi anser for de vigtigste.

Vigtige sikkerhedsforanstaltninger

■ Brug altid sikkerhedssele

Sikkerhedsselen er din bedste beskyttelse ved alle typer kollision. Airbags er konstrueret til at være et supplement til sikkerhedsseler, og ikke en erstatning. Selv om bilen er udstyret med airbags, skal du altid kontrollere, at din og dine passagerers sikkerhedssele er spændt og sidder korrekt.

■ Alle børn skal være fastspændt

Børn på 12 år og derunder skal sidde korrekt fastspændt på bagsædet, ikke på forsædet. Børn og babyer skal være fastspændt i en barnestol. Større børn skal bruge en selepude og en trepunktssæle, indtil de kan bruge selen ordentligt uden brug af selepude.

■ Vær opmærksom på farerne ved airbags

Selv om en airbag kan redde liv, kan den også forårsage alvorlig eller livsfarlig personskade på passagerer, der sidder for tæt på, eller som ikke er ordentligt fastspændt. Børn, babyer og voksne, som ikke er så høje, er i større risiko. Sørg for at følge alle instruktioner og advarsler i denne instruktionsbog.

📌 Vigtige sikkerhedsforanstaltninger

Visse lande forbyder brug af andre mobiltelefoner end håndfri mobiltelefoner under kørsel.

■ Lad være med at drikke alkohol og køre bil

Alkohol og biler er en dårlig kombination. Selv en enkelt genstand kan nedsætte din reaktionsevne, og din reaktionstid forringes for hver genstand, du indtager. Lad være med at indtage alkohol, når du skal køre bil. Det samme gælder dine venner.

■ Vær opmærksom på, at du har et ansvar for at køre sikkert

Samtaler i mobiltelefon eller andet, der gør, at du ikke er særlig opmærksom på vejen, andre bilister og fodgængere, kan medføre kollision. Husk altid på, at forholdene kan ændre sig hurtigt, og at det kun er dig, der kan afgøre, hvornår det er sikkert at fjerne din opmærksomhed fra vejen.

■ Hold styr på hastigheden

For høj hastighed er en medvirkende faktor til kollision med personskader og dødsfald til følge. Generelt gælder det, at jo højere hastigheden er, desto større er risikoen, men alvorlig personskade kan også ske ved lav hastighed. Kør aldrig hurtigere, end forholdene tillader, uanset den maksimale hastighedsgrænse.

■ Hold din bil i sikker stand

En punktering eller en mekanisk fejl kan være utroligt farlig. Kontrollér dæktryk og -tilstand regelmæssigt for at begrænse sandsynligheden for, at sådanne problemer opstår, og sørg for at få foretaget alle planlagte serviceeftersyn.

■ Efterlad ikke børn uden opsyn i bilen

Børn, kæledyr og personer, der har brug for assistance, som efterlades uden opsyn i bilen, kan komme til skade, hvis de aktiverer en eller flere af bilens betjeningsanordninger. De kan også få sat bilen i bevægelse, hvilket kan forårsage en ulykke, hvor de selv og/eller andre personer kan blive kvæstet eller dræbt. Afhængigt af den omgivende temperatur kan den indvendige temperatur også nå ekstreme niveauer, og dette kan medføre personskade eller dødsfald. Selv om klima anlægget er tændt, må de aldrig efterlades i bilen uden opsyn, da klima anlægget kan slukke når som helst.

■ Håndter højspænding med forsigtighed

Gør dig bekendt med opladningsanvisninger og -advarsler i denne instruktionsbog. Hvis du bruger en offentlig oplader, bør du desuden være opmærksom på anvisningerne fra producenten af ladestanderen.

Bilens sikkerhedsfunktioner

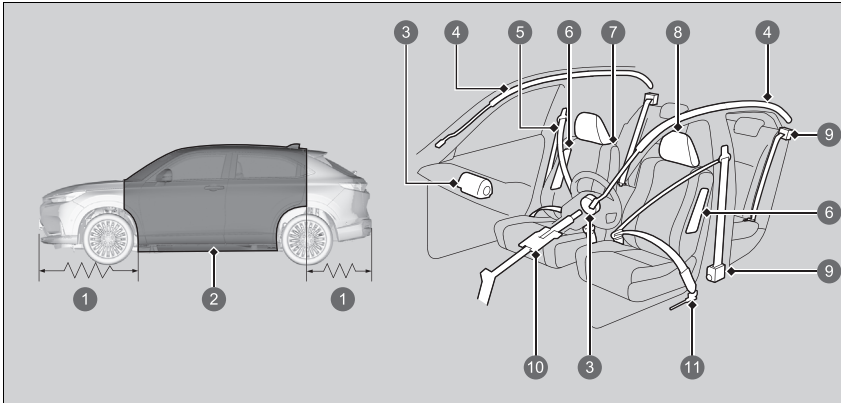

- ❶ Deformeringszoner
- ❷ Sikkerhedsramme
- ❸ Forreste airbags
- ❹ Gardinairbags
- ❺ Sikkerhedsseleler
- ❻ Sideairbags
- ❼ Sæder og ryglæn
- ❽ Nakkestøtter
- ❾ Sikkerhedsselestrammere
- ❿ Sammenklappelig ratstamme
- ⓫ Yderste selestrammer

Den følgende tjekliste hjælper dig med aktivt at beskytte dig selv og dine passagerer.

► Bilens sikkerhedsfunktioner

Bilen er udstyret med mange funktioner, der sammen beskytter dig og dine passagerer i tilfælde af kollision.

Nogle af funktionerne kræver ikke indgriben fra din side. Her tænkes f.eks. på en stærk stålramme, som udgør en sikkerhedsramme omkring kabinen, deformeringszoner fortil og bagtil, en sammenklappelig ratstamme samt selestrammere, der strammer sikkerhedsseleerne på forsæderne og de yderste bagsæder i tilfælde af en kollision.

Hverken du eller dine passagerer kan dog udnytte disse funktioner fuldt ud, medmindre I forbliver i korrekt position og altid bruger sikkerhedssele. Visse sikkerhedsfunktioner kan faktisk medføre personskaade, hvis de ikke bruges korrekt.

Sikkerhedstjekliste

Af hensyn til din egen og dine passagerers sikkerhed bør du gøre det til en vane altid at kontrollere disse punkter, inden du kører. Kontroller, om ladekablet er sluttet til bilen, og frakobl det, hvis det er. Bilen kan ikke starte, hvis kablet er tilsluttet.

- Indstil dit sæde til en passende kørestilling. Kontroller, at forsæderne er skubbet så langt tilbage som muligt, mens det samtidig sikres, at føreren har kontrol over bilen. Det kan medføre alvorlig personskade at sidde for tæt på en af de forreste airbags i tilfælde af kollision.
 - **Sæder** S. 210
- Indstil nakkestøtterne til korrekt stilling. Nakkestøtterne yder mest støtte, når midten af nakkestøtten flugter med midten af dit hoved. Højere personer skal indstille nakkestøtten til den højeste position.
 - **Indstilling af de forreste nakkestøtters positioner** S. 217
- Brug altid sikkerhedsselen, og sørg for at bruge den korrekt. Kontroller også, at alle dine passagerer har sikkerhedssele på.
 - **Spænding af sikkerhedssele** S. 51
- Beskyt børn ved at bruge sikkerhedssele eller en barnestol alt efter barnets alder, højde og vægt.
 - **Børnesikkerhed** S. 74

☒ Sikkerhedstjekliste

Hvis meddelelsen om åben dør og/eller bagklap vises i førerinformationssystemet, er en dør og/eller bagklappen ikke helt lukket. Luk alle døre og bagklappen helt i, så meddelelsen forsvinder.

➤ **Advarsels- og informationsmeddelelser i førerinformationssystemet** S. 124

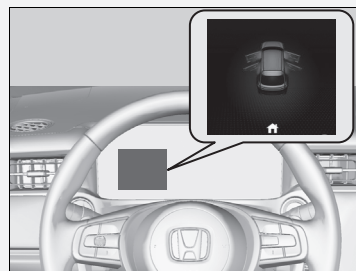

Om sikkerhedsseler

Sikkerhedsseler er den mest effektive sikkerhedsanordning, fordi de sørger for at fastholde dig i kabinen, så du kan drage nytte af de mange indbyggede sikkerhedsfunktioner. De beskytter dig også mod at blive slynget rundt i kabinen, ramme andre passagerer eller blive slynget ud af bilen. Når sikkerhedsselen bruges korrekt, sørger den også for korrekt siddestilling i tilfælde af kollision, så du også er beskyttet af bilens airbags.

Desuden beskytter sikkerhedsselen dig i tilfælde af de fleste typer kollision, herunder:

- Frontal kollision
- Sidekollision
- Kollision bagfra
- Væltning

Om sikkerhedsseler

ADVARSEL

Hvis sikkerhedsselen ikke bruges korrekt, øges risikoen for alvorlig personskade eller dødsfald i tilfælde af kollision, selv om bilen er udstyret med airbags.

Kontrollér, at du og dine passagerer bruger sikkerhedsselen, og at I bruger den korrekt.

ADVARSEL: Sikkerhedsseler er konstrueret til at ligge an mod kroppens knogler og skal derfor sidde lavt over hoften eller over hoften, brystet og skuldrene alt efter seletype. Hoftedelen af en trepunktssæle må ikke sidde hen over underlivet.

ADVARSEL: Sikkerhedsseler skal sidde så stramt som muligt, men samtidig være behagelige, for at kunne yde den beskyttelse, de er konstrueret til. En slap sele yder brugeren dårlig beskyttelse.

ADVARSEL: Selen må ikke være snoet under brug.

ADVARSEL: Sikkerhedsselen må kun bruges af én person ad gangen. Det er farligt at lægge en sikkerhedssele omkring et barn, som sidder på skødet af en passager.

■ Trepunktsseler

Alle fem sæder er udstyret med trepunktssæle med opstrammingsmekanisme, der aktiveres i nødstilfælde. Ved normal kørsel tillader sikkerhedsselens opstrammingsmekanisme, at du bevæger dig frit, samtidig med at sikkerhedsselen ligger forsvarligt an mod kroppen. Ved en kollision eller en pludselig deceleration låser opstrammingsmekanismen for at fastholde dig i sædet.

Selen skal være ordentligt fastgjort ved brug af en fremadvendt barnestol.

➤ **Børnesikkerhed** S. 74

📖 Om sikkerhedsseler

Hvis du trækker sikkerhedsselen ud for hurtigt, går den i indgreb og låser. Hvis det sker, skal du lade sikkerhedsselen køre en smule tilbage og derefter trække den langsomt ud.

Sikkerhedsseler kan ikke yde 100% beskyttelse i tilfælde af kollision. Men i de fleste tilfælde kan sikkerhedsselen mindske risikoen for alvorlig personskade.

I de fleste lande er brug af sikkerhedssæle påbudt ved lov. Sørg for at kende reglerne for brug af sikkerhedssæle i de lande, du kører i.

■ Korrekt brug af sikkerhedsseler

Følg disse retningslinjer for korrekt brug:

- Alle passagerer skal sidde oprejst, godt tilbage i sædet og bevare denne siddestilling under hele kørslen. Hvis du ikke sidder oprejst, eller hvis du læner dig til siden, reduceres selens effektivitet, hvilket kan øge risikoen for alvorlig personskade i tilfælde af kollision.
- Anbring aldrig skulderdelen af en trepunktssele under armen eller bag ryggen. Dette kan medføre alvorlig personskade i tilfælde af kollision.
- To passagerer bør aldrig dele sikkerhedssele. Det kan medføre alvorlig personskade ved en eventuel kollision, hvis to personer bruger den samme sele.
- Der må ikke monteres tilbehør på sikkerhedsselerne. Puder eller andet, som har til hensigt at øge komforten, og som ændrer sikkerhedsselens position, kan påvirke sikkerhedsselens beskyttende egenskaber og øge risikoen for alvorlig personskade i tilfælde af kollision.

■ Påmindelse om sikkerhedssele

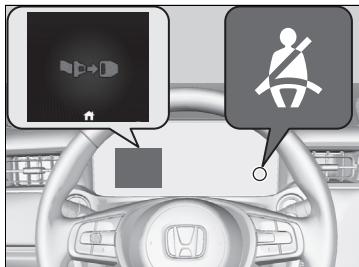

■ Forsæder

Sikkerhedsselesystemet er udstyret med en indikator i instrumentpanelet, som minder føreren eller en forsædepassager eller begge om at tage sikkerhedssele på.

Hvis du indstiller strømtilstanden til TIL, og en sikkerhedssele ikke er spændt, tændes indikatoren. Hvis føreren eller forsædepassageren ikke spænder sikkerhedssele, bliver indikatoren ved med at lyse.

Bipperen vil lyde periodisk, og indikatoren vil blinke, mens bilen bevæger sig, indtil sikkerhedssele er spændt.

☒ Påmindelse om sikkerhedssele

Indikatoren tændes også, hvis en forsædepassager ikke spænder sikkerhedssele inden for seks sekunder, efter at strømtilstanden er indstillet til TIL.

Når der ikke sidder nogen på det forreste passagersæde, tændes indikatoren ikke, og bipperen lyder ikke.

Hvis indikatoren tænder, eller bipperen lyder, mens der ikke sidder nogen på det forreste passagersæde. Kontrollér følgende:

- Om der er anbragt en tung genstand på det forreste passagersæde.
- Om førerens sikkerhedssele er spændt.

Hvis indikatoren ikke tænder, når der sidder en person på det forreste passagersæde, som ikke har spændt sikkerhedssele, kan noget have en forstyrrende indvirkning på passagerregistreringssensoren. Kontrollér følgende:

- Om der er en hynde på sædet.
- Om forsædepassageren ikke sidder korrekt.

Hvis intet af dette er tilfældet, skal du få bilen eftersat af en forhandler.

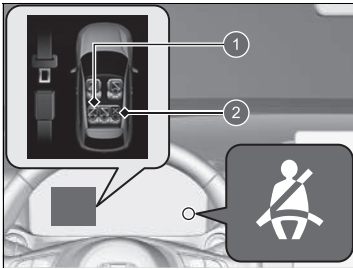

- 1 Spændt
- 2 Løsnet

■ Bagsæder

Bilen registrerer brug af sikkerhedsseler på bagsædet. Førerinformationssystemet underretter dig, hvis nogen af sikkerhedsselerne på bagsædet ikke er i brug.

Displayet vises, når:

- En af bagsædepassagerernes sikkerhedsseler løsnes, når strømtilstanden er indstillet til TIL.
- En af bagsædepassagererne spænder eller løsner sin sikkerhedssele.

Indikatoren for påmindelse om sikkerhedssele blinker, og der lyder en biplyd, hvis en af bagsædepassagerernes sikkerhedsseler løsnes under kørsel.

■ Automatiske selestrammere

Forsæderne og de yderste bagsæder er udstyret med automatiske selestrammere for at øge sikkerheden.

Selestrammerne strammer automatisk sikkerhedsselerne på forsæderne og de yderste bagsæder under en let til voldsom frontal kollision; nogle gange også selv om kollisionen ikke er voldsom nok til at udløse de forreste airbags.

Førsæde

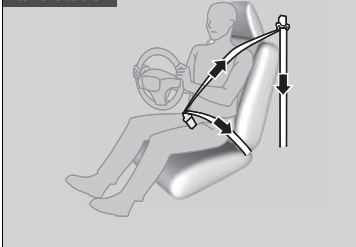

Det forreste passagersæde og de yderste bagsæder

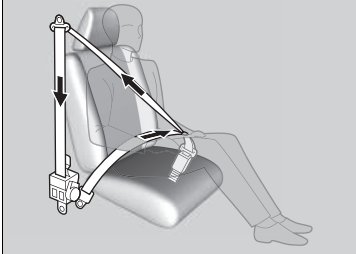

►► Automatiske selestrammere

Selestrammerne fungerer kun én gang. Hvis en selestrammer aktiveres, tændes SRS-indikatoren. Få en forhandler til at udskifte selestrammeren og kontrollere sikkerhedsselesystemet grundigt, da det muligvis ikke yder beskyttelse i en senere kollision.

Under en let til voldsom sidekollision udløses selestrammerne også i begge sider.

Spænding af sikkerhedsselen

Når forsædet er i den rigtige stilling, og når du sidder oprejst og godt tilbage i sædet (se illustrationerne for korrekt siddestilling):

► Sæder S. 210



1. Træk langsomt sikkerhedsselen ud.

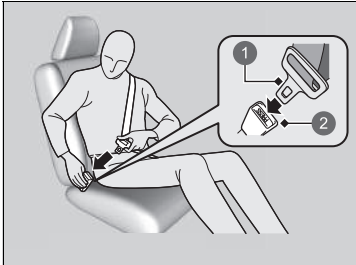

2. Sæt selespændet i seleslåsen, og kontrollér, at sikkerhedsselen er låst.

► Kontrollér, at selen ikke er snoet eller sidder fast i noget.

1 Selespænde

2 Seleslå

► Spænding af sikkerhedsselen

Ingen bør sidde på et sæde med en sikkerhedssele, som ikke fungerer, eller som ikke fungerer korrekt. En sikkerhedssele, som ikke fungerer korrekt, yder muligvis ikke passageren beskyttelse ved en eventuel kollision. Få en forhandler til at kontrollere sikkerhedsselen hurtigst muligt.

Sæt aldrig noget i klemme i seleslåsen eller i oprulningsmekanismen.

Hvis sikkerhedsselen sidder fast i fuldt tilbagetrukket position, skal du trække hårdt ud i skulderselen og derefter føre den tilbage igen.

Du kan nu trække sikkerhedsselen stille og roligt ud af seleholderen og spænde den. Hvis du ikke er i stand til at frigøre sikkerhedsselen fra fuldt tilbagetrukket position, må du ikke lade nogen sidde i sædet, og du skal køre bilen hen til en forhandler for at få sikkerhedsselen repareret.

► Om sikkerhedsseler S. 45

► Eftersyn af sikkerhedsseler S. 57

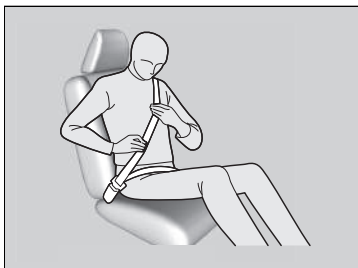

3. Sørg for, at hoftedelen af trepunktsselen sidder så lavt over hoften som muligt (se illustration), og træk i skulderdelen, indtil hoftedelen sidder godt. Dette giver dig hoften mulighed for at tage slaget ved en eventuel kollision og mindske risikoen for skade på de indre organer.
4. Træk om nødvendigt selen ud igen, hvis den er for løs, og kontrollér, at sikkerhedsselen ligger forsvarligt an mod midten af brystkassen og over skulderen. Dette fordeler kraften ved en eventuel kollision mellem de kraftigste knogler i overkroppen.

► Spænding af sikkerhedsselen

⚠ ADVARSEL

Forkert placering af sikkerhedsseler kan forårsage alvorlig personskade eller dødsfald i tilfælde af kollision.

Kontrollér, at alle sikkerhedsseler sidder korrekt før kørslen.

Sikkerhedsselen løsnes ved at trykke på den røde **PRESS** knap og derefter føre selen tilbage med hånden, indtil den er rullet helt op.

Ved udstigning af bilen skal det sikres, at sikkerhedsselen er rullet korrekt på plads, så den ikke kommer i klemme, når døren lukkes.

■ Justering af øverste selebefæstningspunkt

Sikkerhedsselerne foran er udstyret med højdejusterbare selebefæstningspunkter, så de kan tilpasses højere og lavere passagerer.



1. Flyt selebefæstningspunktet op og ned, samtidig med at du trækker det øverste selebefæstningspunkt udad.
2. Placér selebefæstningspunktet, så selen hviler hen over midten af brystet og skulderen.

▣ Justering af øverste selebefæstningspunkt

Kontrollér, at det øverste selebefæstningspunkt er låst efter justeringen.

Det øverste selebefæstningspunkt kan justeres i højden med fire trin. Hvis selen kommer i kontakt med halsen, skal højden justeres nedad ét trin ad gangen.

■ Sikkerhedssele med aftagelig seleslås

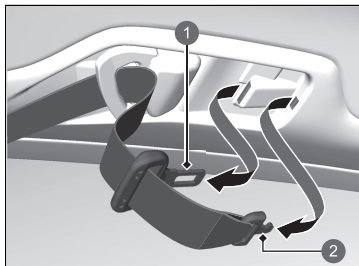

- 1 Selespænde
- 2 Lille selespænde

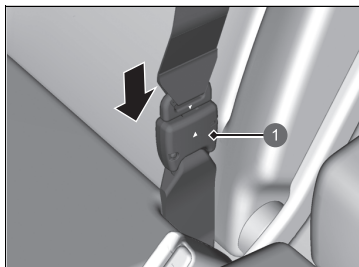

- 1 Seleslås

1. Træk sikkerhedsselens lille selespænde og selespændet ud fra hver holderåbning i loftet.

2. Anbring trekantmærkerne på det lille selespænde og seleslåsen ud for hinanden. Kontrollér, at sikkerhedsselen ikke er snoet. Fastgør selen til seleslåsen.

►► Sikkerhedssele med aftagelig seleslås

⚠ ADVARSEL

Hvis sikkerhedsselen bruges uden at låse den aftagelige seleslås, øges risikoen for alvorlige kvæstelser eller dødsfald i tilfælde af en ulykke.

Før brug af sikkerhedsselen skal du kontrollere, at den aftagelige seleslås er korrekt fastlåst.

Indsæt selespændet i åbningen på siden af seleslåsen for at låse den aftagelige seleslås op.

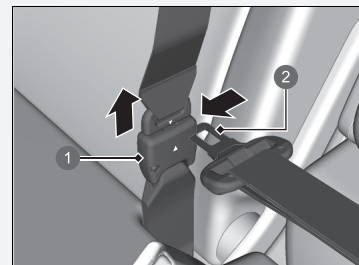

- 1 Seleslås
- 2 Selespænde

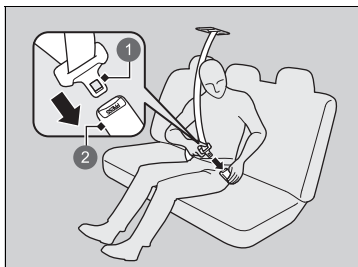

- ① Selespænde
- ② Selelås

3. Sæt selespændet i selelåsen. Fastgør sikkerhedsselen korrekt på samme måde, som du fastgør trepunktsselen.

■ Råd om brug af sikkerhedssele for gravide

Overvej et alternativ:

Hvis du er gravid, er den bedste måde at beskytte dig selv og dit ufødte barn, når du kører eller er passager i bilen, altid at benytte sikkerhedssele. Når du placerer sikkerhedsselen, skal du føre skulderdelen af trepunktsselen hen over brystet, men undgå maven, og holde hoftedelen af trepunktsselen så lavt som muligt hen over hofterne (se illustration).

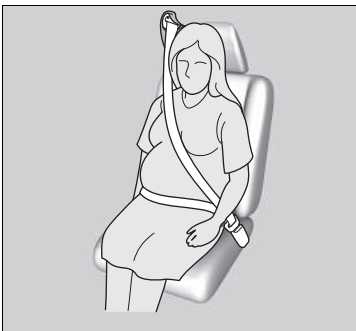

▣ Råd om brug af sikkerhedssele for gravide

Hver gang du går til kontrol hos lægen, skal du spørge, om det er forsvarligt, at du kører bil.

For at mindske risikoen for personskade på både dig og dit ufødte barn som følge af udløsning af en af de forreste airbags:

- Sid oprejst, når du kører, og indstil sædet så langt tilbage som muligt, mens det samtidig sikres, at du har fuld kontrol over bilen.
- Når du sidder på passagersædet, skal du indstille sædet så langt tilbage som muligt.

Eftersyn af sikkerhedsseler

Kontrollér regelmæssigt sikkerhedsselerne på følgende måde:

- Træk selerne helt ud, og se, om de er flossede, hullede, brændte eller slidte.
- Kontrollér, at selespænderne og seletålene fungerer korrekt, og at selerne ruller uhindret ind.
 - Hvis en sele ikke ruller uhindret ind, kan en rengøring af selen muligvis afhjælpe problemet. Brug kun mild sæbe og varmt vand. Undlad at bruge blege- eller opløsningsmidler. Sørg for, at selen er helt tør, før den rulles ind.

Seler, der ikke er i god stand, eller som ikke fungerer korrekt, vil ikke yde god beskyttelse og bør udskiftes hurtigst muligt.

Seler, der er blevet slidt ved en kollision, yder muligvis ikke samme beskyttelse i tilfælde af senere kollision. Få sikkerhedsselerne eftersat af en forhandler efter enhver kollision.

☒ Eftersyn af sikkerhedsseler

⚠ ADVARSEL

Manglende eftersyn eller vedligeholdelse af sikkerhedsselerne kan medføre alvorlig personskade eller dødsfald, hvis selerne ikke fungerer korrekt, når der er brug for dem.

Kontrollér sikkerhedsselerne regelmæssigt, og sørg i tilfælde af fejl for at få dem repareret hurtigst muligt.

ADVARSEL: Der må ikke foretages ændringer af eller tilføjelser til selerne, der kan forhindre, at selerne automatisk strammes op, eller at selernes længde justeres, så de er stramme.

ADVARSEL: Det er vigtigt at udskifte alle selens dele, hvis den har været udsat for hård belastning i forbindelse med et trafikuheld, også selv om der ikke er synlige skader.

ADVARSEL: Pas på, at der ikke kommer polermiddel, olie, kemikalier og specielt batterisyre på sikkerhedsselen. Selerne kan rengøres med en mild sæbe og vand. En sele bør udskiftes, hvis den bliver flosset, udsat for kemikalier eller beskadiget.

Befæstningspunkter

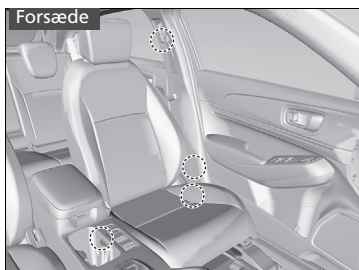

Hvis selerne udskiftes, skal det sikres, at befæstningspunkterne, som vises på illustrationen, anvendes.

Forsædet er udstyret med en trepunktssæle.

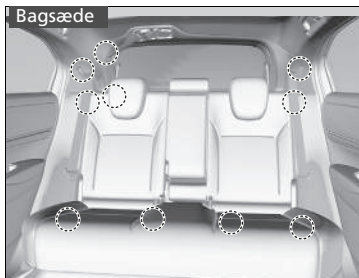

Bagsædet er udstyret med tre trepunktsseler.

Airbagsystemkomponenter

De forreste airbags, sideairbaggene og gardinairbaggene udløses afhængigt af kollisionens kraft og retning. Airbagsystemet består af:

- To forreste SRS-airbags (Supplemental Restraint System). Airbaggen i førersiden er monteret sammenfoldet midt i rattet. Airbaggen i passagersiden er monteret sammenfoldet i instrumentbrættet. Begge er markeret med **SRS AIRBAG**.
- To sideairbags. En i førersiden og en i passagersiden. Disse airbags er monteret sammenfoldet i siden af ryglænene. Begge er markeret med **SIDE AIRBAG**.
- To gardinairbags - en i hver side af bilen. Disse airbags er monteret sammenfoldet i loftet, over sideruderne. Før- og bagstolpe er markeret med **SIDE CURTAIN AIRBAG**.
- En elektronisk styreenhed, der løbende overvåger oplysninger om de forskellige kollisionssensorer, sæde- og sikkerhedsselesensorer, airbagaktiveringsenheder og selestrammere samt andre køretøjsoplysninger, når strømtilstanden er slået TIL. Ved en kollision registrerer enheden disse oplysninger.
- Automatiske selestrammere ved forsæderne og de yderste bagsæder.
- Kollisionssensorer, der kan registrere en let til voldsom frontal kollision eller sidekollision.
- En indikator på instrumentbrættet advarer dig om, at den forreste airbag i passagersiden er deaktiveret.
- En indikator i instrumentpanelet advarer om eventuelle fejl på airbagsystemet eller selestrammerne.
- Sikkerhedssensor

■ Vigtige oplysninger om airbagsystemet

Airbagsystemet kan udgøre en alvorlig fare. For at yde optimal beskyttelse skal airbaggen udløses med voldsom kraft. Så selv om airbags er med til at redde liv, kan de forårsage forbrændinger, blå mærker og andre mindre skader, og i visse tilfælde endda livsfarlige skader, hvis passagerer ikke sidder rigtigt og bruger sikkerhedsselerne korrekt.

Hvad skal du gøre: Brug altid sikkerhedsselen korrekt, sid oprejst og så langt tilbage fra rattet som muligt, mens det samtidig sikres, at du har fuld kontrol over bilen. Forsædepassageren skal flytte sædet så langt tilbage fra instrumentbrættet som muligt.

Husk dog på, at der ikke findes noget sikkerhedssystem, som helt kan forhindre personskade eller dødsfald i tilfælde af en voldsom kollision, selv om sikkerhedsselerne bruges korrekt, og airbaggene udløses.

Undlad at placere hårde eller skarpe genstande mellem dig selv og en af de forreste airbags. Hvis du lægger hårde eller skarpe genstande i skødet eller kører med en pibe eller andre skarpe genstande i munden, kan det medføre kvæstelser, hvis den forreste airbag udløses.

Du må aldrig hænge eller placere genstande på dækslet til de forreste airbags. Genstande, der placeres på dæksler markeret med **SRS AIRBAG**, kan påvirke airbaggenes funktion eller blive slynget omkring i kabinen og såre bilens passagerer, hvis airbaggene udløses.

📖 Vigtige oplysninger om airbagsystemet

Forsøg ikke at deaktivere airbagsystemet. Sikkerhedsselerne og airbagsystemet yder tilsammen den bedste beskyttelse.

Sørg under kørslen for at holde hænder og arme væk fra den forreste airbags udløsningsområde midt i rattet ved at holde på hver side af rattet. Læg ikke en arm hen over airbagdækslet.

Typer af airbags

Bilen er udstyret med tre typer airbags:

- **Forreste airbags:** Airbags i førersiden og passagersiden.
- **Sideairbags:** Airbags i ryglænene på fører-og passagersæderne.
- **Gardinairbags:** Airbags over sideruderne.

Disse er beskrevet på de næste sider.

Forreste airbags (SRS)

De forreste SRS-airbags udløses i tilfælde af en let til voldsom frontal kollision for at beskytte hoved- og brystregionen hos fører og/eller forsædepassager.

SRS (Supplemental Restraint System) angiver, at de pågældende airbags er konstrueret som supplement til sikkerhedsseler - og ikke til at erstatte dem. Sikkerhedsseler er det primære sikringssystem for personer, der kører i bilen.

Monteringssteder

De forreste airbags er monteret sammenfoldet midt i rattet i førersiden og i instrumentbrættet i passagersiden. Begge airbags er markeret med **SRS AIRBAG**.

⌘ Typer af airbags

Airbaggene kan blive udløst, når strømtilstanden er aktiveret.

Hvis en airbag udløses i forbindelse med en kollision, vil du kunne se en lille smule røg. Røgen stammer fra forbrændingen af det materiale, der udløser airbaggen, og den er ikke skadelig. Personer med åndedrætsproblemer kan dog opleve midlertidigt ubehag. Hvis dette sker, skal bilen forlades, så snart det er forsvarligt.

■ Funktion

De forreste airbags er konstrueret til at blive udløst i en let til voldsom frontal kollision. Ved en pludselig deceleration giver sensorerne styreenheden besked, og styreenheden udløser derefter en eller begge forreste airbags.

En frontal kollision kan enten ske direkte eller i en vinkel eller ved at bilen støder ind i en stor, fast genstand, som f.eks. en betonmur.

■ Sådan fungerer de forreste airbags

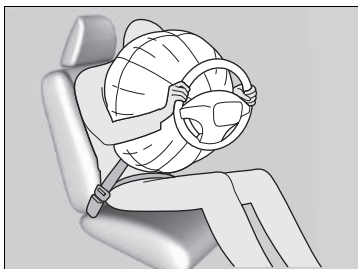

Mens sikkerhedsselen fastholder din overkrop, yder den forreste airbag supplerende beskyttelse af dit hoved og din brystkasse.

De forreste airbags klapper straks sammen, så de ikke blokerer før førerens udsyn eller evne til at styre eller betjene andre instrumenter m.v.

Den samlede tid for udløsning og sammenklapning er så kort, at de fleste passagerer i bilen ikke er klar over, at airbagene er blevet udløst, før de ser dem ligge i skødet.

■ Tilfælde, hvor de forreste airbags ikke bør blive udløst

Mindre frontale kollisioner: De forreste airbags er konstrueret til at være et supplement til sikkerhedsseler og være med til at redde liv, ikke til at forhindre mindre hudafskrabninger eller endda knoglebrud, der kan opstå i en kollision med en kraft, der er mindre end den ved en let til voldsom frontal kollision.

Sidekollision: De forreste airbags kan yde beskyttelse, når en pludselig deceleration får føreren eller forsædepassageren til at bevæge sig mod fronten af bilen. Sideairbags og gardinairbags er specielt konstrueret til at mindske personskader, der kan forekomme ved en let til voldsom sidekollision, som kan få føreren eller forsædepassageren til at bevæge sig mod siden af bilen.

Kollision bagfra: Nakkestøtter og sikkerhedsseler er den bedste beskyttelse ved påkørsel bagfra. De forreste airbags kan ikke yde nogen væsentlig beskyttelse og er ikke konstrueret til at blive udløst ved disse typer kollision.

Væltning: Sikkerhedsseler og gardinairbags giver den bedste beskyttelse, hvis bilen vælter eller ruller rundt. Da de forreste airbags kun ville give minimal eller ingen beskyttelse, er de ikke konstrueret til at blive udløst, hvis bilen vælter eller ruller rundt.

■ Tilfælde, hvor de forreste airbags udløses med få eller ingen synlige skader

Da airbagsystemet registrerer pludselig deceleration, kan et kraftigt slag mod bilens chassis eller ophæng udløse en eller flere airbags. Eksempler er påkørsel af en kantsten, kanten af et hul eller andre genstande, der forårsager pludselig deceleration. Eftersom slaget sker under bilen, er de materielle skader muligvis ikke lette at få øje på.

■ Tilfælde, hvor de forreste airbags muligvis ikke udløses, selv om de synlige skader kan være alvorlige

Da de deformerbare chassisdele absorberer noget af kraften ved kollision, siger omfanget af synlige skader ikke nødvendigvis noget om, hvorvidt airbagsystemet har fungeret optimalt. Faktisk kan visse kollisioner medføre alvorlige materielle skader, uden at airbagene blev udløst, enten fordi der ikke var brug for airbagene, eller fordi de ikke ville have ydet beskyttelse, selv om de var blevet udløst.

■ Afbrydersystem til den forreste airbag i passagersiden

Hvis det ikke kan undgås at montere en bagudvendt barnestol på passagersædet, skal den forreste airbag i passagersiden deaktiveres med den indbyggede nøgle.

■ Kontakt til aktivering/deaktivering af den forreste airbag i passagersiden

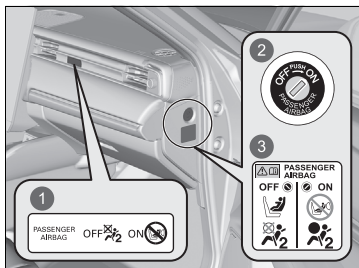

- 1 **ON/OFF** indikator for forreste airbag i passagerside
- 2 **ON/OFF** kontakt
- 3 Systemadvarselmærkat

Når **ON/OFF** kontakten til den forreste airbag i passagersiden er i positionen:

OFF: Den forreste airbag i passagersiden er deaktiveret. Den forreste airbag i passagersiden udløses ikke ved en frontal kollision, der udløser den forreste airbag i førersiden.

Indikatoren for forreste airbag i passagerside deaktiveret lyser som en påmindelse til føreren.

ON: Den forreste airbag i passagersiden er aktiveret. Indikatoren for forreste airbag i passagersiden aktiveret tændes og bliver ved med at lyse i ca. 60 sekunder.

⚠ Afbrydersystem til den forreste airbag i passagersiden

⚠ ADVARSEL

Den forreste airbag i passagersiden skal deaktiveres, hvis det ikke kan undgås at montere en bagudvendt barnestol på passagersædet.

Hvis den forreste airbag i passagersiden udløses, kan den ramme ryglænet på den bagudvendte barnestol med en kraft, der er stor nok til at slå et barn ihjel eller kvæste det alvorligt.

⚠ ADVARSEL

Husk at aktivere den forreste airbag i passagersiden igen, når der ikke er monteret en bagudvendt barnestol på passagersædet.

Hvis den forreste airbag i passagersiden er deaktiveret, kan det medføre alvorlig personskade eller dødsfald i tilfælde af kollision.

■ Sådan deaktiveres den forreste airbag i passagersiden



- 1 **ON/OFF** kontakt til forreste airbag i passagersiden

1. Aktivér parkeringsbremsen, og indstil strømtilstanden til KØRETØJ FRA.
2. Åbn fordøren i passagersiden.
3. Sæt den indbyggede nøgle i **ON/OFF** kontakten til den forreste airbag i passagersiden.
 - ▶ Kontakten findes på sidepanelet af instrumentpanelet i passagersiden.
4. Drej den indbyggede nøgle til **OFF**, og tag den ud af kontakten.

■ Indikator for forreste airbag i passagerside deaktiveret

Hvis den forreste airbag i passagersiden er aktiveret, slukkes indikatoren efter få sekunder, når strømtilstanden indstilles til TIL.

Hvis den forreste airbag i passagersiden er deaktiveret, bliver indikatoren ved med at lyse, eller den slukkes kortvarigt og tændes igen.

■ Mærkat for afbrydersystem til forreste airbag i passagerside

Mærkatet findes på sidepanelet af instrumentpanelet i passagersiden.

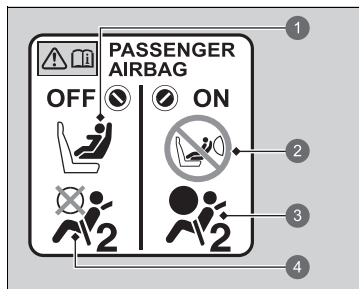

- 1 Et spædbarn i en bagudvendt barnestol: Kan sidde på forsædet, hvis det ikke kan undgås
- 2 Må ikke sidde foran
- 3 Den forreste airbag i passagersiden er: Aktiveret
- 4 Deaktiveret

►► Sådan deaktiveres den forreste airbag i passagersiden

BEMÆRK / NOTE

- Brug bilens indbyggede nøgle til at dreje **ON/OFF** kontakten til den forreste airbag i passagersiden. Hvis du bruger en anden nøgle, kan kontakten tage skade, eller den forreste airbag i passagersiden kan muligvis ikke fungere korrekt.
- Undlad at lukke døren eller belaste den indbyggede nøgle for hårdt, mens nøglen sidder i **ON/OFF** kontakten til den forreste airbag i passagersiden. Kontakten eller nøglen kan tage skade.

Vi fraråder på det kraftigste at montere en bagudvendt barnestol på passagersædet.

► Beskyttelse af spædbørn S. 77

Det er dit ansvar at sætte kontakten til den forreste airbag i passagersiden i positionen **OFF**, når du monterer en bagudvendt barnestol på passagersædet.

Når der ikke er monteret en bagudvendt barnestol på passagersædet, skal systemet aktiveres igen.

Sideairbags

Sideairbagene hjælper med at beskytte førerens eller forsædepassagerens torso og bækken i tilfælde af en moderat til voldsom sidekollision.

■ Monteringssteder

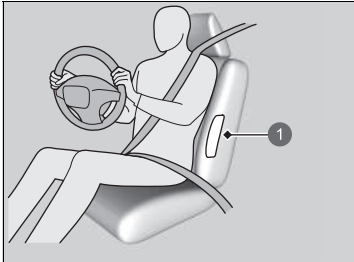

1 Sideairbagens placering

Sideairbagene er monteret sammenfoldet i siden af ryglænene til fører- og passagersæderne.

Begge er markeret med **SIDE AIRBAG**.

» Sideairbags

Der må ikke anbringes genstande på eller i nærheden af sideairbaggen. De kan påvirke airbaggens funktion og forårsage personskade, når airbaggen udløses.

■ Funktion

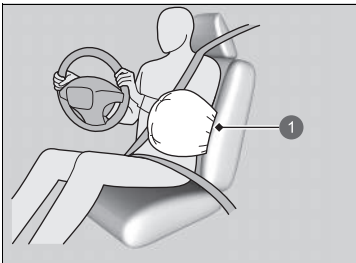

1 Udløst sideairbag

■ Tilfælde, hvor en sideairbag udløses med få eller ingen synlige skader

Da airbagsystemet registrerer pludselig acceleration, kan et kraftigt slag mod siden af bilens chassis udløse en sideairbag. I sådanne tilfælde kan der være få eller ingen materielle skader, men kollisionsensensorerne i siden registrerer en kraft, der er stor nok til at udløse airbaggen.

■ Tilfælde, hvor en sideairbag muligvis ikke udløses, selv om de synlige skader kan være alvorlige

Det er muligt, at en sideairbag ikke udløses ved en kollision, som medfører omfattende, synlige materielle skader. Dette kan ske, hvis kollisionsstedet er allerforrest eller allerbagest på bilen, eller hvis bilens deformerbare chassisdeler absorberer det meste af kraften fra kollisionen. I begge tilfælde ville der ikke have været brug for sideairbaggen, selv om den var blevet udløst.

► Sideairbags

Undlad at tildække eller udskifte betrækket på ryglænene til fører- og passagersæderne.

U hensigtsmæssig udskiftning eller tildækning af betrækket på ryglænene til fører- og passagersæderne kan medføre, at sideairbaggen ikke udløses ved en sidekollision.

Lad ikke forsædepassageren læne sig sidelæns med hovedet i sideairbaggens udløsningsområde. En airbag, der udløses, kan ramme med stor kraft og kvæste passageren alvorligt.

Gardinairbags

Gardinairbags er med til at beskytte føreren og de passagerer, der sidder yderst, mod at støde hovedet ind i bilens side i tilfælde af en moderat til voldsom kollision.

■ Monteringssteder

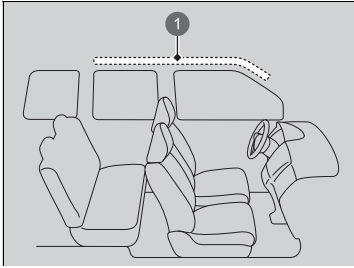

1 Gardinairbaggens placering

Gardinairbags er monteret sammenfoldet i taget over sideruderne i begge sider af bilen.

▣ Gardinairbags

Gardinairbags er mest effektive, når passageren har sikkerhedssele på, sidder oprejst og godt tilbage i sædet.

Undlad at placere genstande på sideruder eller tagstolper, da de kan påvirke gardinairbaggens funktion.

Undlad at hænge bøjler eller hårde genstande på jakkekrogene. Disse kan forårsage alvorlig personskade, hvis gardinairbaggene udløses.

■ Funktion

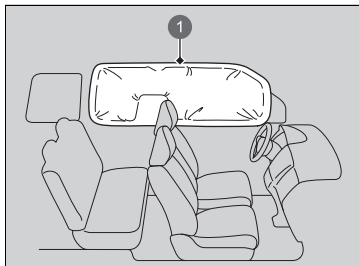

Gardinairbags er konstrueret til at blive udløst ved en let til voldsom kollision.

① Udløst gardinairbag

■ Tilfælde, hvor gardinairbaggene udløses ved en frontal kollision

Den ene eller begge gardinairbags kan også blive udløst i tilfælde af en let til voldsom vinklet frontal kollision.

Indikatorer for airbagsystem

Hvis der opstår et problem med airbagsystemet, lyser SRS-indikatoren, og der vises en meddelelse i førerinformationssystemet.

■ Indikator for SRS-airbagsystem

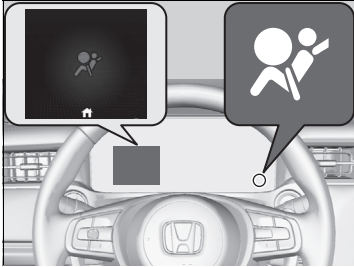

■ Når strømtilstanden er aktiveret

Indikatoren tændes nogle sekunder og slukkes igen. Dette fortæller dig, at systemet fungerer korrekt.

Hvis indikatoren tændes på andre tidspunkter, eller hvis den slet ikke tændes, skal du få systemet efterset af en forhandler hurtigst muligt. Hvis du ikke gør det, kan du risikere, at airbagsystemet og selestrammerne ikke fungerer korrekt, når der er brug for dem.

⊠ Indikator for SRS-airbagsystem

⚠ ADVARSEL

Hvis SRS-indikatoren ignoreres, kan det medføre alvorlig personskade eller dødsfald, hvis airbagsystemet eller selestrammerne ikke fungerer korrekt.

Få bilen efterset af en forhandler hurtigst muligt, hvis SRS-indikatoren advarer om en eventuel fejl.

⚠ ADVARSEL

Afmontér straks barnestolen fra passagersædet, hvis SRS-indikatoren lyser. Selv om den forreste airbag i passagersiden er deaktiveret, må SRS-indikatoren ikke ignoreres.

SRS-systemet kan have en fejl, der kunne udløse den forreste airbag i passagersiden og medføre alvorlig personskade eller dødsfald.

■ Indikator for forreste airbag i passagerside deaktiveret



■ Tilfælde, hvor indikatoren for forreste airbag i passagerside deaktiveret tændes

Indikatoren lyser, mens den forreste airbag i passagersiden er deaktiveret.

Når der ikke er monteret en bagudvendt barnestol på passagersædet, skal systemet aktiveres manuelt igen. Indikatoren skal slukke.

Vedligeholdelse af airbags

Det er unødvendigt, og du må ikke selv udføre nogen form for vedligeholdelse på eller udskiftning af airbagsystemkomponenter. Du skal dog få bilen efterset af en forhandler i følgende situationer:

■ Når en airbag har været udløst

Hvis en airbag har været udløst, skal styreenheden og tilhørende dele udskiftes. Hvis en af de automatiske selestrammere har været aktiveret, skal den også udskiftes.

■ Når bilen har været udsat for en let til voldsom kollision

Selv om bilens airbags ikke blev udløst, skal du have følgende efterset af en forhandler: Selestrammere ved forsæderne og de yderste bagsæder og sikkerhedsseler, der er slidt ved en kollision.

⌘ Vedligeholdelse af airbags

Det er forbudt at fjerne airbagkomponenter fra bilen.

I tilfælde af fejlfunktion eller efter airbagudløsning/ selestramning skal du bede et kvalificeret værksted om at håndtere det.

Vi fraråder genbrug af airbagsystemkomponenter fra skrottede biler, herunder airbags, selestrammere, sensorer og styreenheder.

Beskyttelse af børn

Hvert år bliver mange børn kvæstet eller dræbt i ulykker, enten fordi de ikke er fastspændt korrekt, eller fordi de slet ikke er fastspændt. Faktisk er trafikulykker den primære årsag til dødsfald hos børn på 12 år og derunder.

For at reducere antallet af børn, der dør eller kommer til skade, skal spædbørn og børn altid fastspændes, når de sidder i en bil.

▣ Beskyttelse af børn

Solskærm i passagerside

⚠ ADVARSEL



Brug **ALDRIG** en bagudvendt barnestol på et sæde med en **AKTIV AIRBAG** foran det; det kan medføre **LIVSFARE** eller **ALVORLIGE KVÆSTELSER** for barnet.

⚠ ADVARSEL

Børn, som ikke er fastspændt korrekt, eller som slet ikke er fastspændt, kan blive alvorligt kvæstet eller dræbt i en ulykke.

Alle børn, der er for små til at bruge en sikkerhedssele, skal fastspændes korrekt i en godkendt barnestol. Større børn skal være forsvarligt fastspændt med sikkerhedssele og om nødvendigt være anbragt på en selepude.

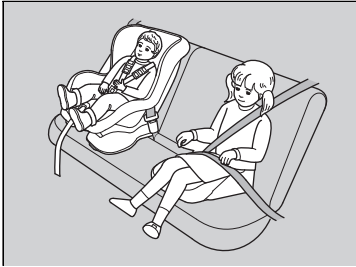

Børn skal sidde forsvarlig fastspændt på bagsædet. Det skal de af følgende grunde:

- Når en af de forreste airbags eller en sideairbag udløses, kan et barn, som sidder på forsædet, blive kvæstet eller slået ihjel.
- Med et barn siddende på forsædet er der større risiko for, at det påvirker førerens evne til at føre bilen på sikker vis.
- Statistikker viser, at sikkerheden for børn i alle størrelser og aldre øges, når de sidder forsvarligt fastspændt på bagsædet.

► Beskyttelse af børn

I mange lande er det et lovkrav, at børn på 12 år og derunder (samt personer, der er under 150 cm høje) skal sidde forsvarligt fastspændt på bagsædet.

I mange lande er det et lovkrav at bruge en officielt testet og godkendt barnestol til transport af børn på et passagersæde. Sæt dig ind i de lokale lovkrav.

Vi anbefaler barnestole, der overholder FN-regulativ nr. 44 eller nr. 129 eller bestemmelserne i de pågældende lande.

► **Valg af barnestol** S. 80

- Sid aldrig med et barn på skødet, da det er umuligt at beskytte det ved kollision.
- Sikkerhedsselen er beregnet til én person. Spænd den aldrig over dig selv og et barn. Ved kollision kan selen bore sig dybt ind i barnets krop og forårsage alvorlige eller livsfarlige kvæstelser.
- Lad aldrig to børn deles om én sikkerhedssele. Begge børn kan blive alvorligt kvæstet ved kollision.
- Alle børn, der er for små til at bruge sikkerhedssele, skal være korrekt fastspændt i en godkendt barnestol, der er korrekt fastgjort til bilen vha. sikkerhedsselen eller befæstningssystemet til barnestole.
- Børn må ikke betjene justeringsanordninger til døre, ruder eller sæder.
- Efterlad ikke børn i bilen uden opsyn, især ikke hvis det er varmt udenfor, og temperaturen i kabinen kan blive så høj, at de omkommer. De kan også utilsigtet komme til at aktivere bilens betjeningsanordninger, hvorved den uventet sætter i bevægelse.

► Beskyttelse af børn

ADVARSEL: Brug låseknapen til elruderne til at forhindre børn i at åbne ruderne. Denne funktion forhindrer børn i at lege med ruderne, hvilket beskytter dem mod fare og gør, at de ikke forstyrrer bilens fører.

► **Åbning/lukning af elruderne** S. 188

ADVARSEL: Tag altid tændingsnøglen med dig, når du forlader bilen, også hvis du efterlader passagerer i bilen.

For at minde dig om risiciene ved den forreste airbag i passagersiden i forbindelse med børnesikkerhed sidder der et sikkerhedsmærkat på solskærmen i passagersiden. Læs og følg anvisningerne på dette mærkat.

► **Sikkerhedsmærkater** S. 101

Børnesikkerhed

■ Beskyttelse af spædbørn

Et spædbarn skal være korrekt fastspændt i en bagudvendt barnestol, indtil barnet når den vægt eller højde, som producenten af barnestolen har angivet.



■ Montering af en bagudvendt barnestol

Barnestole skal monteres og fastspændes på bagsædet.

- ▶ Vi anbefaler, at du monterer barnestolen direkte bag passagersædet, skubber sædet så langt frem som nødvendigt og lader sædet stå tomt.
- ▶ Sørg for, at barnestolen ikke er i kontakt med sædet foran den.
Ellers kan du anskaffe dig en mindre, bagudvendt barnestol.

» Beskyttelse af spædbørn

⚠ ADVARSEL

Montering af en bagudvendt barnestol på forsædet kan forårsage alvorlig personskade eller dødsfald, hvis den forreste airbag i passagersiden udløses.

Montér altid en bagudvendt barnestol på bagsædet, aldrig på forsædet.

En bagudvendt barnestol kan, hvis den er korrekt monteret, forhindre føreren eller forsædepassageren i at flytte sædet helt tilbage eller i at låse ryglænet i den ønskede position.

► Beskyttelse af spædbørn

Mange eksperter anbefaler brug af bagudvendte barnestole, helt indtil barnet er 2 år gammelt, hvis barnets højde og vægt passer til en bagudvendt barnestol.

Bagudvendte barnestole må aldrig monteres i en fremadvendt position.

Læs altid den af producenten udarbejdede betjeningsvejledning til barnestolen, før barnestolen monteres.

Hvis den forreste airbag i passagersiden udløses, kan den ramme den bagudvendte barnestol med så stor kraft, at barnestolen rammes eller løsriveres og derved kvæster barnet alvorligt.

Hvis det ikke kan undgås at montere en bagudvendt barnestol på passagersædet, skal den forreste airbag i passagersiden deaktiveres.

► **Afbrydersystem til den forreste airbag i passagersiden** S. 64

■ Beskyttelse af små børn

Hvis et barn har overskredet vægt- og højdebegrænsningerne for bagudvendte barnestole, skal barnet være korrekt fastspændt i en fastmonteret fremadvendt barnestol, indtil barnet overskrider vægt- og højdebegrænsningerne for den fremadvendte barnestol.

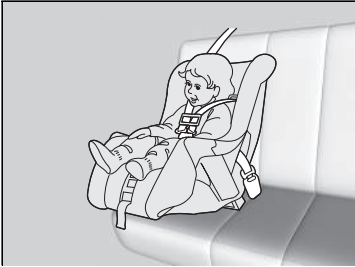

■ Montering af en fremadvendt barnestol

Vi anbefaler på det kraftigste, at fremadvendte barnestole monteres på bagsædet.

Montering af en fremadvendt barnestol på forsædet kan være farligt. Bagsædet er det sikreste sted at placere et barn.

» Beskyttelse af små børn

⚠ ADVARSEL

Montering af en fremadvendt barnestol på forsædet kan resultere i alvorlig personskade eller dødsfald, hvis den forreste airbag udløses.

Hvis du bliver nødt til at montere en fremadvendt barnestol på passagerforsædet, skal du skubbe sædet så langt tilbage som muligt og fastspænde barnet forsvarligt.

Du bør sætte dig ind i lovkravene vedrørende brug af barnestole i det land, hvor du bruger den, samt sørge for at følge den af producenten udarbejdede instruktionsbog til barnestolen.

■ Valg af barnestol

Visse barnestole er kompatible med de nederste befæstningspunkter. Nogle har en fast fastgøringsanordning, mens andre har en fleksibel fastgøringsanordning. Begge er nemme at montere. Visse eksisterede og ældre barnestole kan kun monteres med sikkerhedsselen. Uanset hvilken type du bruger, skal du følge producentens anvisninger for brug, pleje og vedligeholdelse, herunder anbefalede udløbsdatoer, samt anvisningerne i denne instruktionsbog. Korrekt montering er nøglen til dit barns sikkerhed.

Den fleksible type sælges muligvis ikke i dit land.

På sæder og biler, der ikke er udstyret med nederste befæstningspunkter, monteres barnestolen med sikkerhedsselen og en strop, der fastgøres foroven som ekstra sikkerhed. Dette skyldes, at alle barnestole skal fastgøres med sikkerhedsselen, hvis de nederste befæstningspunkter ikke anvendes. Derudover anbefaler producenten af barnestolen muligvis, at der benyttes en sikkerhedssele til fastgørelse af en ISOFIX-barnestol, når barnet har nået en vis vægt. Læs betjeningsvejledningen til barnestolen for at sikre, at den monteres korrekt.

■ Vigtige overvejelser ved valg af barnestol

Kontrollér, at barnestolen opfylder følgende tre krav:

- Barnestolen er den korrekte type og størrelse til barnet.
- Barnestolen er den korrekte type til sædet.
- Barnestolen er omfattet af sikkerhedsstandarder. Vi anbefaler barnestole, der overholder FN-regulativ nr. 44 eller nr. 129 eller bestemmelserne i de pågældende lande. Kontrollér, om systemet er forsynet med et godkendelsesmærkat, og om der er en overensstemmelseserklæring fra producenten på emballagen.

☞ Valg af barnestol

Det er utroligt nemt at montere en barnestol, der er kompatibel med de nederste befæstningspunkter.

Barnestole, der er kompatible med de nederste befæstningspunkter, er udviklet til at gøre monteringen nemmere og mindske risikoen for kvæstelser som følge af forkert montering.

■ Standarder for barnestole

Hvis en barnestol (uanset om den er af typen i-Size/ISOFIX eller monteres med en sikkerhedssele) opfylder det relevante FN-regulativ, vil den være forsynet med et godkendelsesmærkat som vist i oversigten her på siden. Inden du anskaffer dig eller tager en barnestol i brug, skal du sikre dig, at den er forsynet med et godkendelsesmærkat, at den passer til bilen og til barnet, og at den er i overensstemmelse med det relevante FN-regulativ.

►► Valg af barnestol

Eksempel på godkendelsesmærkat i henhold til FN-regulativ nr. 44

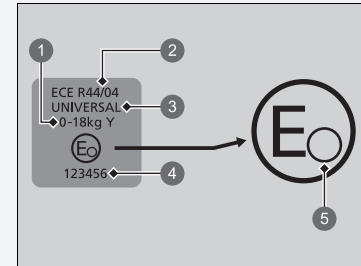

- 1 Vægtgruppe
- 2 Regulativnummer
- 3 Kategori
- 4 Godkendelsesnummer
- 5 Landekode

►► Valg af barnestol

Eksempel på godkendelsesmærkat i henhold til FN-regulativ nr. 129

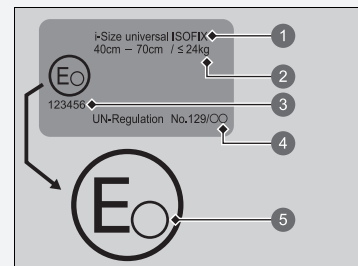

- 1 Kategori
- 2 Angivelse af størrelse og vægt
- 3 Godkendelsesnummer
- 4 Regulativnummer
- 5 Landekode

Placeringer for montering af barnestole

Venstrestyret model

Airbag i passagersiden aktiveret

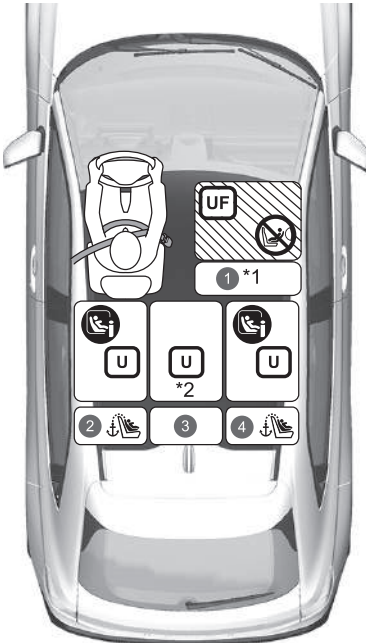

Airbag i passagersiden deaktiveret

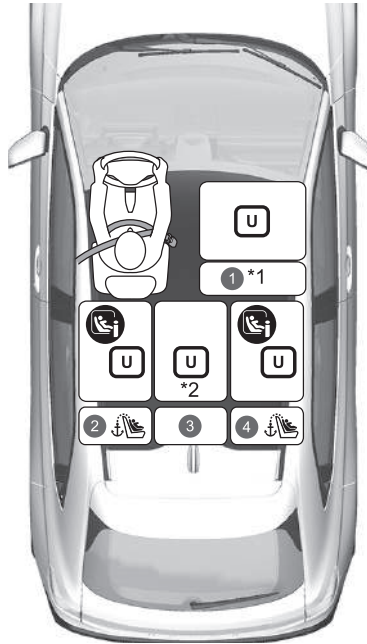

	Egnet til universelle barnestole monteret med køretøjets sikkerhedsseler.
	Egnet til fremadvendte barnestole monteret med bilens sikkerhedsseler.
	Egnet til i-Size- og ISOFIX-barnestole.
	Kun egnet til fremadvendte barnestole.
	Brug aldrig en bagudvendt barnestol.
	Sædeposition udstyret med øverste befæstningspunkter.

- *1: Indstil sædeskinnen til den bageste position, og indstil ryglænet til den forreste låseposition.
- *2: Hvis du monterer en barnestol i midten på bagsædet, kan det betyde, at sikkerhedsselen i siden ikke kan benyttes.
 - Hvis barnestolen kommer i kontakt med nakkestøtten og ikke kan monteres stabilt, skal nakkestøtten hæves til den højeste position. Hvis kontakten ikke kan undgås, selv efter at nakkestøtten er hævet, skal nakkestøtten afmonteres.
Bemærk, at den fjernede nakkestøtte skal opbevares i bagagerummet, så den ikke ryger rundt under en pludselig opbremsning eller kollision.
Husk også, at hvis du afmonterer barnestolen, skal nakkestøtten sættes fast på det oprindelige sæde igen. Sørg for, at den er låst. Når selepuden anvendes alene, må nakkestøtten ikke afmonteres.
 - Barnestole med støttefod kan monteres på sæder, der ikke er i-Size.

Højrestyret model

Airbag i passagersiden aktiveret

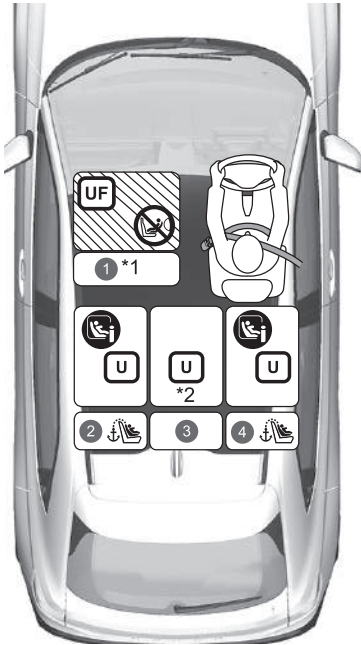

Airbag i passagersiden deaktiveret

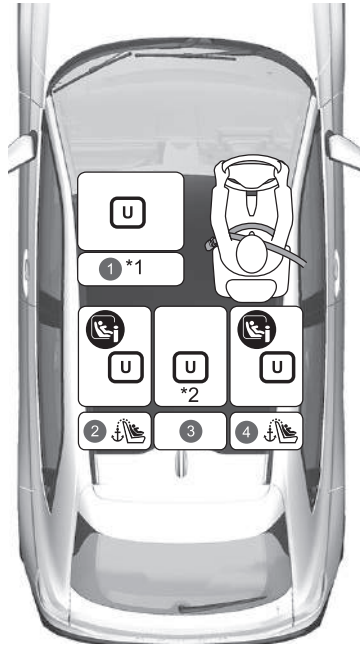

	Egnet til universelle barnestole monteret med køretøjs sikkerhedsseler.
	Egnet til fremadvendte barnestole monteret med bilens sikkerhedsseler.
	Egnet til i-Size- og ISOFIX-barnestole.
	Kun egnet til fremadvendte barnestole.
	Brug aldrig en bagudvendt barnestol.
	Sædeposition udstyret med øverste befæstningspunkter.

- *1: Indstil sædeskinnen til den bageste position, og indstil ryglænet til den forreste låseposition.
- *2: Hvis du monterer en barnestol i midten på bagsædet, kan det betyde, at sikkerhedsselen i siden ikke kan benyttes.
 - Hvis barnestolen kommer i kontakt med nakkestøtten og ikke kan monteres stabilt, skal nakkestøtten hæves til den højeste position. Hvis kontakten ikke kan undgås, selv efter at nakkestøtten er hævet, skal nakkestøtten afmonteres.
Bemærk, at den fjernede nakkestøtte skal opbevares i bagagerummet, så den ikke ryger rundt under en pludselig opbremsning eller kollision.
Husk også, at hvis du afmonterer barnestolen, skal nakkestøtten sættes fast på det oprindelige sæde igen. Sørg for, at den er låst. Når selepuden anvendes alene, må nakkestøtten ikke afmonteres.
 - Barnestole med støttefod kan monteres på sæder, der ikke er i-Size.

Alle modeller

Detaljerede oplysninger om montering af barnestole

		Sædeposition og sædepositionsnummer						
		Størrelsesgrupper Vægt Statur		①	②	③	④	
				Forsædepassager*1		2. række		
				Position for ON/ OFF kontakt til den forreste airbag i passagersiden		Venstre	Midten*2	Højre
ON*3	OFF							
Sædeposition egnet til universel barnestol (ja/nej)	Gruppe 0	Op til 10 kg	Nej	Ja	Ja	Ja	Ja	
	Gruppe 0+	Op til 13 kg						
	Gruppe I	9-18 kg	Ja	Ja	Ja	Ja	Ja	
	Gruppe II	15-25 kg						
	Gruppe III	22-36 kg						
Sædeposition egnet til i-Size-barnestol (ja/nej)	≤ 150 cm		Nej	Nej	Ja	Nej	Ja	
Sædeposition egnet til anbefalet original barnestol*4	Se liste over originale barnestole		Ja	Ja	Ja	Ja	Ja	
Sædeposition egnet til tværgående beslag (L1/L2)	—		Nej	Nej	Nej	Nej	Nej	
Største egnede bagudvendte beslag (R1/R2X/R2/R3)	Gruppe 0	Op til 10 kg	Nej	Nej	R3	Nej	R3	
	Gruppe 0+	Op til 13 kg						
	Gruppe I	9-18 kg						
Største egnede fremadvendte beslag (F2X/F2/F3)	Gruppe I	9-18 kg	Nej	Nej	F3	Nej	F3	
Største egnede selepudebeslag (B2/B3)	≤ 150 cm		B3	B3	B3	B3	B3	

► Placeringer for montering af barnestole

Ved køb af en barnestol skal du sørge for at kontrollere ISOFIX-størrelsesklassen eller beslaget for at sikre, at sædet passer til din bil.

Beslag (CRF)	Beskrivelse
ISO/L1	Venstre sidevendt babylift/babysæde
ISO/L2	Højre sidevendt babylift/babysæde
ISO/R1	Bagudvendt babysæde
ISO/R2X	Bagudvendt barnestol i reduceret størrelse
ISO/R2	Bagudvendt barnestol i reduceret størrelse
ISO/R3	Bagudvendt barnestol i fuld størrelse
ISO/F2X	Fremadvendt barnestol i reduceret højde
ISO/F2	Fremadvendt barnestol i reduceret højde
ISO/F3	Fremadvendt barnestol i fuld højde
ISO/B2	Fremadvendt selepude i reduceret bredde
ISO/B3	Fremadvendt selepude i fuld bredde

- *1: Indstil sædeskinnen til den bageste position, og indstil ryglænet til den forreste låseposition.
- *2: Hvis du monterer en barnestol i midten på bagsædet, kan det betyde, at sikkerhedsselen i siden ikke kan benyttes.
- *3: Kun fremadvendte barnestole kan monteres, når den forreste airbag i passagersiden er aktiveret.
- *4: De navngivne barnestole afspejler Hondas anbefalinger på udgivelsesdatoen. Du bør henvende dig til en autoriseret forhandler med henblik på tidssvarende oplysninger om vores anbefalede barnestole.
Andre barnestole kan også være egnede. Kontakt de respektive barnestolsproducenter for at få listerne med anbefalinger til forskellige biltyper.
 - Hvis barnestolen kommer i kontakt med nakkestøtten og ikke kan monteres stabilt, skal nakkestøtten hæves til den højeste position. Hvis kontakten ikke kan undgås, selv efter at nakkestøtten er hævet, skal nakkestøtten afmonteres.
Bemærk, at den fjernede nakkestøtte skal opbevares i bagagerummet, så den ikke ryger rundt under en pludselig opbremsning eller kollision.
Husk også, at hvis du afmonterer barnestolen, skal nakkestøtten sættes fast på det oprindelige sæde igen. Sørg for, at den er låst. Når selepuden anvendes alene, må nakkestøtten ikke afmonteres.
 - Barnestole med støttefod kan monteres på sæder, der ikke er i-Size.

■ Liste over originale barnestole til Europa

UN R129

Anvendelsesområde	Barnestol	Kategori
40 cm til 83 cm Op til 13 kg (nyfødt - 15 måneder)	Honda Baby Safe	Universel barnestol, der fastspændes med sikkerhedsselen
	Honda Baby Safe ISOFIX	i-Size universal ISOFIX
76 cm til 105 cm 9 kg til 22 kg (15 måneder - 4 år)	Honda ISOFIX	i-Size universel ISOFIX
100 cm til 150 cm 15 kg til 36 kg (3½ år - 12 år)	Honda KIDFIX	i-Size-selepude

■ Montering af en barnestol, der er kompatibel med de nederste befæstningspunkter

En barnestol, der er kompatibel med de nederste befæstningspunkter, kan monteres på et af bagsædets yderpladser. Barnestolen monteres på de nederste befæstningspunkter med stive eller bøjelige føringer (se illustrationer).

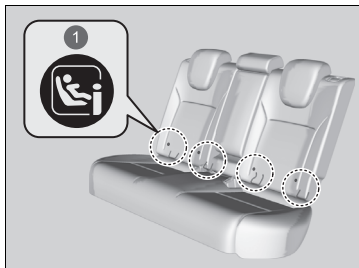

1 Mærker

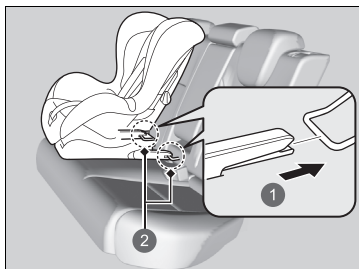

- 1 Stiv type
- 2 Nederste befæstningspunkter

1. Find de nederste befæstningspunkter under mærkerne.

2. Anbring barnestolen på bilens sæde, og fastgør derefter barnestolen til de nederste befæstningspunkter som vist i betjeningsvejledningen, der følger med barnestolen.

► Ved montering af barnestolen skal det sikres, at de nederste befæstningspunkter ikke hindres af sikkerhedsselen eller af andre genstande.

► Montering af en barnestol, der er kompatibel med de nederste befæstningspunkter

⚠ ADVARSEL

Fastgør aldrig to barnestole i det samme befæstningspunkt. Ved en kollision vil ét befæstningspunkt muligvis ikke være stærkt nok til at holde to barnestole på plads, hvilket betyder, at det kan gå i stykker med alvorlig personskade eller dødsfald til følge.

Visse barnestole leveres med valgfrie føringer, der eliminerer risikoen for skader på sædehynden. Følg producentens anvisninger, når føringerne anvendes, og sæt dem på de nederste befæstningspunkter som vist på illustrationen.

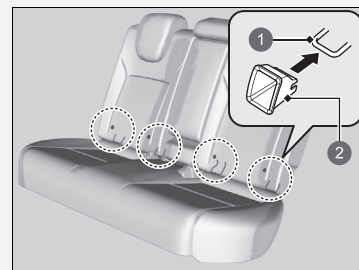

- 1 Nederste befæstningspunkt
- 2 Føringer

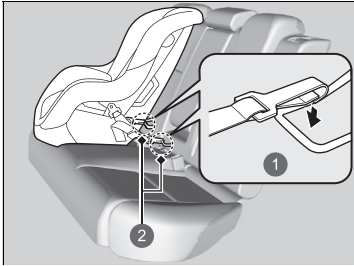

- 1 Fleksibel type
- 2 Nederste befæstningspunkter

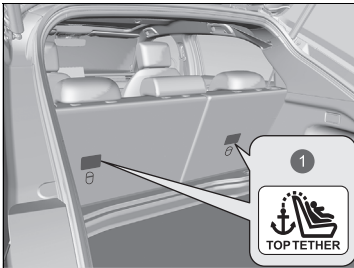

- 1 Symbol for øverste befæstningspunkt

► Montering af en barnestol, der er kompatibel med de nederste befæstningspunkter

ADVARSEL: Brug aldrig en krog uden et symbol for øverste befæstningspunkt, når du fastgør en monteret barnestol.

Montér nakkestøtten igen, når barnestolen er afmonteret.

Ved anvendelse af barnestole, der benytter de nederste befæstningspunkter, skal du af hensyn til dit barns sikkerhed kontrollere, at barnestolen er forsvarligt fastgjort til bilen. En barnestol, der ikke er forsvarligt fastgjort, kan ikke beskytte et barn tilstrækkeligt i en kollision og kan kvæste barnet eller andre i bilen.

Den fleksible type sælges muligvis ikke i dit land.

Lige strop til fastgøring foroven

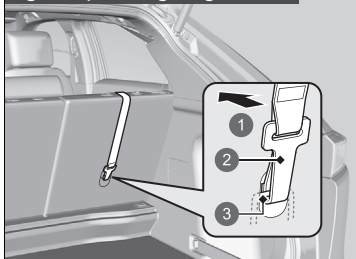

- 1 Mod bilens forende
- 2 Krog
- 3 Befæstningspunkt

Anden type strop til fastgøring foroven

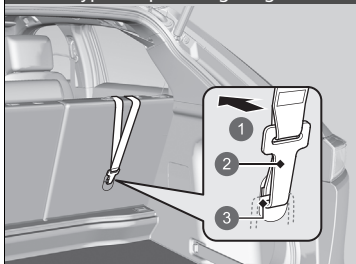

- 1 Mod bilens forende
- 2 Krog
- 3 Befæstningspunkt

Barnestol med forankringsstrop

3. Afmonter nakkestøtten.
 - Fjern bagagerumsafdækningen.
 - **Bagagerumsafdækning** S. 230
4. Før stroppen mellem nakkestøttens ben. Kontrollér, at stroppen ikke er snoet.
5. Fastgør krogen i befæstningspunktet.
6. Stram stroppen i henhold til de anvisninger, som producenten af barnestolen har givet.
7. Kontrollér, at barnestolen er forsvarligt fastgjort, ved at rokke den frem og tilbage og fra side til side.
8. Monter nakkestøtten igen.
9. Kontrollér, at sikkerhedsseler, der ikke er i brug, og som barnet kan nå, er spændt.

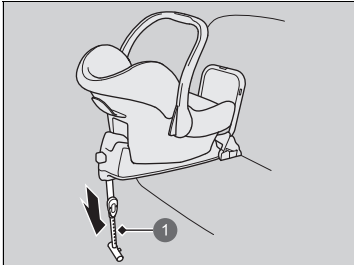

1 Støttefod

Barnestol med støttefod

3. Træk i støttefoden, indtil den berører gulvet, i henhold til de anvisninger, som producenten af barnestolen har givet.
 - Bekræft, at det område på gulvet, som støttefoden hviler på, er plant. Hvis området ikke er plant, yder støttefoden ikke tilstrækkelig støtte.
 - Sørg for, at barnestolen ikke er i kontakt med sædet foran den.

■ Montering af en barnestol med en trepunktssæle



1. Placér barnestolen på bilens sæde.
2. Før sikkerhedssele gennem de dertil beregnede åbninger i barnestolen som vist i betjeningsvejledningen, der følger med barnestolen, og sæt selepændet i selelåsen.
 - Sæt selepændet helt ind, indtil det siger et klik.

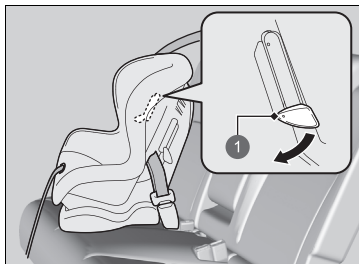

1 Tap

3. Skub tappen ned. Før skulderdelen af trepunktsselen ind i slidsen på siden af barnestolen.
4. Træk i skulderdelen af trepunktsselen nær selelåsen, og træk op i selet for at stramme hoftedelen.
 - Samtidig presser du ned på barnestolen med al din vægt.
5. Placér selet korrekt, og tryk tappen op. Kontrollér, at selet ikke er snoet.
 - Når tappen trykkes op, trækkes i skulderdelen af trepunktsselen for at sikre, at selet er fuldstændig stramt.

▣ Montering af en barnestol med en trepunktssæle

En barnestol, der ikke er forsvarligt fastgjort, kan ikke beskytte et barn tilstrækkeligt i en kollision og kan kvæste barnet eller andre i bilen.

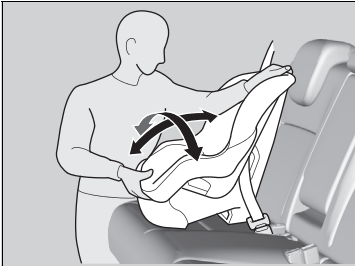

6. Kontrollér, at barnestolen er forsvarligt fastgjort, ved at rokke den frem og tilbage og fra side til side.
7. Kontrollér, at sikkerhedsseler, der ikke er i brug, og som barnet kan nå, er spændt.

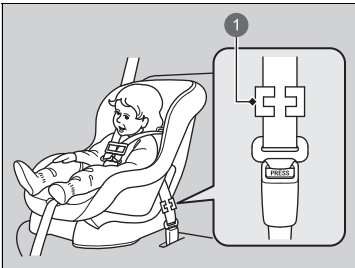

1 Låseklemme

Undtagen modeller til Europa

Hvis barnestolen ikke leveres med en mekanisme, der fastgør selen, skal der monteres en låseklemme på sikkerhedsselen.

Efter at have gennemgået trin 1 og 2 trækkes selens skulderdel op, og det sikres, at der ikke er slæk på hoftedelen.

3. Tag godt fat i selen nær selespændet. Klem begge dele af selen sammen, så de ikke glider gennem selespændet. Løsn sikkerhedsselen.
4. Påsæt låseklemmen som vist på billedet. Placér låseklemmen så tæt som muligt på selespændet.
5. Sæt selespændet i seletåsen. Gå til trin 6 og 7.

Yderligere sikkerhed ved brug af en strop

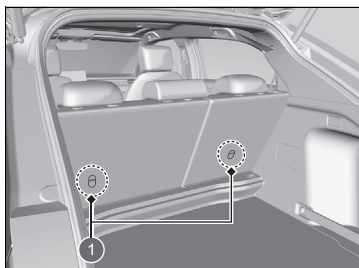

1 Befæstningspunkter til stropper

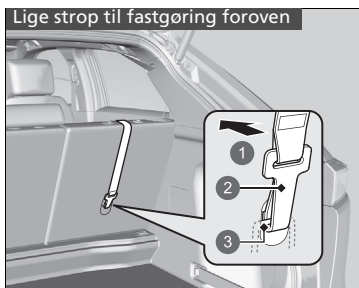

- Lige strop til fastgøring foroven
- 1 Mod bilens forende
 - 2 Krog
 - 3 Befæstningspunkt

Der er et befæstningspunkt bag hver af bagsædets yderpladser.

Hvis du har en barnestol, der er leveret med en forankringsstrop, men som kan monteres vha. en sikkerhedssele, kan forankringsstroppen benyttes som en ekstra sikkerhed.

1. Afmonter nakkestøtten.
 - Fjern bagagerumsafdækningen.
 - 📖 **Bagagerumsafdækning** S. 230
2. Før stroppen mellem nakkestøttens ben. Kontrollér, at stroppen ikke er snoet.
3. Fastgør krogen i befæstningspunktet.
4. Stram stroppen i henhold til de anvisninger, som producenten af barnestolen har givet.
5. Kontrollér, at barnestolen er forsvarligt fastgjort, ved at rokke den frem og tilbage og fra side til side.
6. Montér nakkestøtten igen.
7. Kontrollér, at sikkerhedssele, der ikke er i brug, og som barnet kan nå, er spændt.

Yderligere sikkerhed ved brug af en strop

ADVARSEL: Befæstningspunkter til barnestole er kun konstrueret til at modstå de belastninger, de udsættes for af korrekt monterede barnestole. De må under ingen omstændigheder anvendes til sikkerhedssele til voksne, til andre seleer eller til at fastgøre andre genstande eller udstyr til bilen.

Brug altid en forankringsstrop til fremadvendte barnestole, uanset om du benytter sikkerhedssele eller de nederste befæstningspunkter.

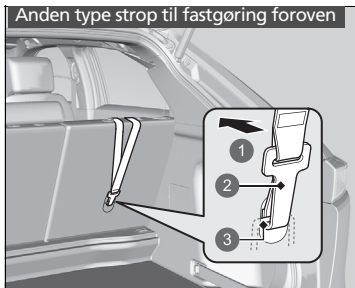

- ① Mod bilens forende
- ② Krog
- ③ Befæstningspunkt

Sikkerhed for større børn

■ Beskyttelse af større børn

De næste sider indeholder oplysninger om eftersyn af sikkerhedsseler, valg af selepude samt vigtige forholdsregler, der skal træffes, hvis et barn skal sidde foran.

■ Eftersyn af sikkerhedsseler

Når barnet er for stort til en barnestol, skal det være forsvarligt fastspændt på bagsædet vha. trepunktsselen. Kontrollér, at barnet sidder oprejst og helt tilbage i sædet, og besvar derefter følgende spørgsmål.



■ Tjekliste

- Bøjer barnets knæ ned over sædekanten?
- Sidder skulderdelen af selen mellem barnets hals og arm?
- Sidder høftedelen af selen så lavt over hoften som muligt og har den kontakt med barnets lår?
- Vil barnet være i stand til at bevare denne siddestilling under hele turen?

Hvis du kan svare bekræftende på disse spørgsmål, er barnet klar til at bruge trepunktsselen korrekt. Hvis du svarer nej til et af disse spørgsmål, skal barnet sidde på en selepude, indtil sikkerhedsselen passer korrekt uden selepude.

►► Sikkerhed for større børn

⚠ ADVARSEL

Anbringelse af børn på 12 år eller derunder på forsædet kan medføre personskaade eller dødsfald, hvis airbaggen i passagersiden udløses.

Hvis et større barn er nødt til at sidde på forsædet, skal sædet flyttes så langt tilbage som muligt, barnet skal om nødvendigt sidde på en selepude, og barnet skal sidde oprejst og bruge sikkerhedsselen korrekt.

Selepuder



Hvis trepunktsselen ikke kan bruges korrekt, skal barnet anbringes på en selepude på bagsædet. Af hensyn til barnets sikkerhed skal du kontrollere, at de anbefalinger for montering af en selepude, som producenten har givet, overholdes.



1 Føring

Der kan fås en rygstøtte til en specifik selepude. Montér rygstøtten på selepuden, og justér den i forhold til sædet i overensstemmelse med anvisningerne i betjeningsvejledningen til selepuden. Sørg for, at sikkerhedssele er korrekt ført gennem føringen foroven på rygstøtten, og at selet ikke berører og krydser barnets hals.

Selepuder

Ved montering af en selepude skal du sørge for at læse den medfølgende instruktionsbog og montere puden i henhold dertil.

Der findes høje og lave typer selepuder. Vælg en selepude, der giver barnet mulighed for at have sikkerhedssele korrekt på.

Vi anbefaler en selepude med ryglæn, da det dermed er lettere at tilpasse skulderselen.

■ Beskyttelse af større børn - slutkontrol

Bilen er udstyret med et bagsæde, hvor børn kan fastspændes forsvarligt. Hvis du skal køre med en gruppe børn, og et af børnene skal sidde foran:

- Sørg for, at du har læst og forstået anvisningerne og sikkerhedsoplysningerne i denne instruktionsbog.
- Skub passagersædet så langt tilbage som muligt.
- Kontrollér, at barnet sidder oprejst og godt tilbage i sædet.
- Kontrollér, at sikkerhedsselen er korrekt indstillet, så barnet er forsvarligt fastspændt.

■ Opsyn med børn i bilen

Vi anbefaler på det kraftigste, at du holder opsyn med børn i bilen. Det kan nogle gange være nødvendigt at påminde selv ældre, mere modne børn om at tage sikkerhedsselen på og sidde oprejst.

Mærkatplaceringer

Placeringen af disse mærkater er vist nedenfor. De advarer imod potentielle faresituationer, der kan medføre alvorlig personskade eller dødsfald. Læs disse mærkater grundigt.

Hvis et mærkat falder af eller bliver svært at læse, skal du kontakte en forhandler for at få det udskiftet.

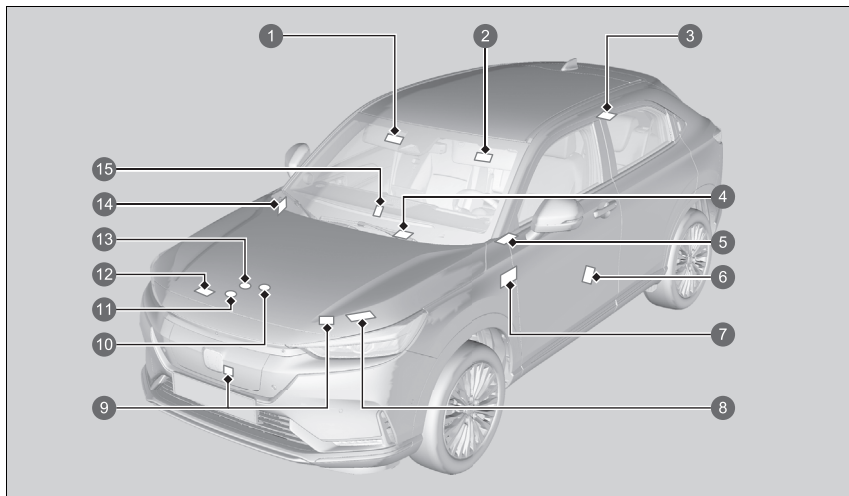

- 1 Beskyttelse af børn i bilen (venstrestyret model) ➔ S. 74
- 2 Beskyttelse af børn i bilen (højrestyret model) ➔ S. 74
- 3 Nakkestøtter på bagsæder ➔ S. 218
- 4 Trådløs oplader ➔ S. 233
- 5 Højspændingsbatterisystem
- 6 Oplysninger om lakering (venstrestyret model) ➔ S. 620
- 7 Afbrydersystem til forreste airbag i passagersiden (højrestyret model) ➔ S. 66
- 8 12 V batteri ➔ S. 608

- 9 Mærkat med opladningsoplysninger ➤ S. 548, 551
- 10 Reservetank til klimaanlæggets kølevæske ➤ S. 587
- 11 Kølerdæksel ➤ S. 583
- 12 Aircondition ➤ S. 611
- 13 Reservetank til kølevæske til intelligent effektenhed ➤ S. 583
- 14 Afbrydersystem til forreste airbag i passagersiden (venstrestyret model) ➤ S. 66
- 15 Oplysninger om lakering (højrestyret model) ➤ S. 620

Instrumentbræt

Dette afsnit indeholder beskrivelse af knapper, indikatorer og målere, som anvendes under kørsel.

























Indikatorer	104
Advarsels- og informationsmeddelelser i førerinformationssystemet	124
Målere og førerinformationssystem	
Målere.....	137
Førerinformationssystem.....	139

Indikatorerne tændes/blinker afhængigt af bilens tilstand. Der kan blive vist meddelelser i førerinformationssystemet samtidig. Foretag de nødvendige handlinger, der er beskrevet i meddelelsen, f.eks. at kontakte en forhandler.





















Få vist meddelelser ved at indstille **Advarselsmeddelelse** til TIL via audio-/informationsskærmen.

Du kan også ændre sproget for meddelelser.

➤ **Sådan tilpasses køretøjsindstillingerne** S. 331

	*1 Indikator for parkeringsbremse og bremsesystem (rød)	→S. 106		Indikator for gearkassesystem	→S. 109		*1 Indikator for SRS-airbagsystem	→S. 112
	*1 Indikator for parkeringsbremse og bremsesystem (gul)	→S. 108		Indikator for decelerationsknop på rattet	→S. 110		*1 ON/OFF -indikatorer for den forreste airbag i passagersiden	→S. 112
	*1 Indikator for automatisk bremseholdesystem	→S. 108		Indikator for SPORT -tilstand	→S. 110		*1 Indikator for VSA-system	→S. 113
	*1 Indikator for automatisk bremseholddefunktion	→S. 108		Indikator for NORMAL -tilstand	→S. 110		Indikator for VSA-system deaktiveret	→S. 113
	*1 Indikator for elsystem	→S. 108		Indikator for ECON -tilstand	→S. 110		*1 Indikator for elektrisk servostyring (EPS)	→S. 113
	Klar-indikator	→S. 109		Indikator for påmindelse om sikkerhedssele	→S. 111		*1 Indikator for lavt dæktryk/ dæktrykadvarselssystem	→S. 114
	*1 12 V batteri: Indikator for ladesystem	→S. 109		Indikator for lavt batteriniveau (gul)	→S. 111		Indikator for systemmeddelelse	→S. 115
	Indikator for gearvælgerposition	→S. 109		*1 Indikator for ABS-system	→S. 112			





*1: Når du indstiller strømtilstanden til TIL, tændes disse indikatorer og angiver, at der udføres systemcheck. De slukker efter et par sekunder, eller når elsystemet er startet. Hvis en indikator ikke tændes eller slukker, kan der være en fejl i det pågældende system. For at løse problemet skal du følge anvisningerne i instruktionsbogen.

	Indikatorer for afviserblink og katastrofeblink	→S. 115		Indikator for aktiv fartpilot med følgefunktion ved lav hastighed	→S. 118		*1 Indikator for kollisionsbegrænsende bremsesystem (gul)	→S. 120
	Indikator for tændte lygter	→S. 116		Indikator for startspærrefunktion	→S. 117		Indikator for kollisionsbegrænsende bremsesystem (grå)	→S. 120
	Indikator for fjernlys	→S. 116		Indikator for alarm til sikkerhedssystem	→S. 117		*1 Indikator for udvidet vognbaneassistent (gul)	→S. 120
	Indikator for automatisk fjernlys	→S. 116		*1 Aktiv fartpilot med følgefunktion ved lav hastighed: Indikator (gul)	→S. 118		Indikator for automatisk deaktivering af udvidet vognbaneassistent	→S. 120
	Indikator for tågeforlygter	→S. 116		Aktiv fartpilot med følgefunktion ved lav hastighed: Indikator (hvid/grøn)	→S. 118		Indikator for udvidet vognbaneassistent (grå)	→S. 121
	Indikator for tågebaglygte	→S. 116		*1 Indikator for vognbaneassistent (gul)	→S. 119		*1 Indikator for sikkerhedshjælp (gul)	→S. 121
	Indikator for parkeringssensor	→S. 116		Indikator for vognbaneassistent (hvid/grøn)	→S. 119		Indikator for sikkerhedshjælp (grøn/grå)	→S. 123





*1: Når du indstiller strømtilstanden til TIL, tændes disse indikatorer og angiver, at der udføres systemcheck. De slukker efter et par sekunder, eller når elsystemet er startet. Hvis en indikator ikke tændes eller slukker, kan der være en fejl i det pågældende system. For at løse problemet skal du følge anvisningerne i instruktionsbogen.



Indikator	Navn	Lyser/blinker	Forklaring
 <p>(rød)</p>	<p>Indikator for parkeringsbremse og bremsesystem (rød)</p>	<ul style="list-style-type: none"> • Tændes, når parkeringsbremsen aktiveres, og slukkes, når den deaktiveres. • Tændes, når bremsvæskestanden er lav. 	<ul style="list-style-type: none"> • Der høres en biplyd, og indikatoren tændes, hvis du kører, mens parkeringsbremsen er aktiveret. • Tændes i ca. 30 sekunder, når du aktiverer den elektroniske parkeringsbremse, mens strømtilstanden er indstillet til TILBEHØR eller KØRETØJ FRA, hvorefter den slukker. • Tændes i ca. 30 sekunder, når du indstiller strømtilstanden til KØRETØJ FRA, mens den elektroniske parkeringsbremse er aktiveret, hvorefter den slukker. • Tændes under kørsel - Kontrollér, at parkeringsbremsen er deaktiveret. Kør ind til siden et sikkert sted, og kontrollér bremsvæskestanden. <ul style="list-style-type: none"> ☒ Når indikatoren tændes under kørsel, skal du gøre følgende S. 649

Indikator	Navn	Lyser/blinker	Forklaring
 <p>(rød)</p>	<p>Indikator for parkeringsbremse og bremsesystem (rød)</p>	<ul style="list-style-type: none"> • Tændes, hvis der er et problem med bremsesystemet. 	<ul style="list-style-type: none"> • Tændes sammen med indikatorerne for parkeringsbremse og bremsesystem (gul) - Kør straks ind til siden et sikkert sted. Kontakt en forhandler med henblik på reparation. Bremspedalen bliver svær at træde ned. Træd pedalen længere ned, end du plejer. <ul style="list-style-type: none"> ➤ Hvis indikatorerne for bremsesystemet (rød) tændes eller blinker, samtidig med at indikatorerne for bremsesystemet (gul) tændes S. 651 • Tændes sammen med ABS indikatoren - Få bilen eftersat af en forhandler. <ul style="list-style-type: none"> ➤ Hvis indikatorerne for bremsesystemet (rød) tændes eller blinker S. 649 • Blinker, og samtidig tændes indikatorerne for parkeringsbremse og bremsesystem (gul) - Der er et problem med det elektroniske parkeringsbremsesystem. Parkeringsbremsen er muligvis ikke indstillet. Undgå at anvende parkeringsbremsen, og få straks bilen eftersat af en forhandler. <ul style="list-style-type: none"> ➤ Hvis indikatorerne for bremsesystemet (rød) tændes eller blinker, samtidig med at indikatorerne for bremsesystemet (gul) tændes S. 651



Indikator	Navn	Lyser/blinker	Forklaring
 (gul)	Indikator for parkeringsbremse og bremsesystem (gul)	<ul style="list-style-type: none"> • Tændes, hvis der er et problem med et system relateret til bremsning ud over det konventionelle bremsesystem. • Tændes, hvis der er et problem med den elektroniske parkeringsbremse og/eller med det automatiske bremseholdesystem. 	<ul style="list-style-type: none"> • Tændes under kørsel - Undgå høje hastigheder samt pludselige opbremsninger. Kørsel til en forhandler med det samme. • Lyser konstant - Undgå at anvende parkeringsbremsen, og få straks bilen efterset af en forhandler.
	Indikator for automatisk bremseholdesystem	<ul style="list-style-type: none"> • Tændes, når det automatiske bremseholdesystem er aktiveret. 	<ul style="list-style-type: none"> • Automatisk bremseholdesystem S. 484
	Indikator for automatisk bremseholdesystem	<ul style="list-style-type: none"> • Tændes, når den automatiske bremseholdesystem er aktiveret. 	<ul style="list-style-type: none"> • Automatisk bremseholdesystem S. 484
	Indikator for elsystem	<ul style="list-style-type: none"> • Tændes, hvis der opstår et problem med elbilens system eller plug-in-ladesystemet. 	<ul style="list-style-type: none"> • Få straks bilen efterset af en forhandler. • Kør ikke videre vises i førerinformationssystemet - Du skal straks køre ind til siden et sikkert sted og kontakte en forhandler.

Indikator	Navn	Lyser/blinker	Forklaring
	Klar-indikator	<ul style="list-style-type: none"> Tændes, når bilen er klar til at køre. 	<ul style="list-style-type: none"> ➤ Start af elsystemet S. 377
	12 V batteri: Indikator for ladesystem	<ul style="list-style-type: none"> Tændes, når der er et problem med ladesystemet. 	<ul style="list-style-type: none"> Kør straks ind til siden et sikkert sted, og kontakt en forhandler. <ul style="list-style-type: none"> ➤ Kontrol af 12 V batteriet S. 604 ➤ Hvis indikatoren for 12 V batteriladesystemet tændes S. 648
	Indikator for gearvælgerposition	<ul style="list-style-type: none"> Angiver den aktuelle gearvælgerposition. 	<ul style="list-style-type: none"> ➤ Gearsift S. 382
	Indikator for gearkassesystem	<ul style="list-style-type: none"> Blinker, hvis der er et problem med gearkassesystemet. 	<ul style="list-style-type: none"> Få straks bilen eftersat af en forhandler. Kør ikke videre vises i førerinformationssystemet - Kør straks ind til siden et sikkert sted, og kontakt en forhandler.
		<ul style="list-style-type: none"> Blinker, hvis du ikke kan vælge P på grund af en fejl i gearkassesystemet. 	<ul style="list-style-type: none"> Aktivér altid parkeringsbremsen, når du har parkeret bilen. Få straks bilen eftersat af en forhandler. <ul style="list-style-type: none"> ➤ Hvis indikatoren for gearkassesystemet blinker samtidig med advarselsmeddelelsen S. 653





Indikator	Navn	Lyser/blinker	Forklaring
	Indikator for decelerationsknap på rattet	<ul style="list-style-type: none"> • Tændes, når knappen på rattet trækkes tilbage. • Blinker, når decelerationen ikke sker, mens du trækker knappen på rattet tilbage. • Tændes sammen med M, når SPORT-tilstand er valgt, og decelerationsknappen på rattet trækkes tilbage. 	<p>► Decelerationsknap på rattet S. 388</p>
	Indikator for SPORT -tilstand	<ul style="list-style-type: none"> • Tændes, når du indstiller køretilstanden til SPORT. 	<p>► SPORT-tilstand S. 392</p>
	Indikator for NORMAL -tilstand	<ul style="list-style-type: none"> • Tændes, når du indstiller køretilstanden til NORMAL. 	<p>► NORMAL-tilstand S. 392</p>
	Indikator for ECON -tilstand	<ul style="list-style-type: none"> • Tændes, når du indstiller køretilstanden til ECON. 	<p>► ECON-tilstand S. 393</p>





Indikator	Navn	Lyser/blinker	Forklaring
	Indikator for påmindelse om sikkerhedssele	<ul style="list-style-type: none"> • Tændes, hvis du ikke har spændt sikkerhedsselen, når du indstiller strømtilstanden til TIL. • Hvis forsædepassageren ikke har sikkerhedssele på, tændes indikatoren efter et par sekunder. • Tændes et stykke tid, når sikkerhedsselen på bagsædet løsnes, mens strømtilstanden er TIL. • Blinker under kørslen, hvis føreren og/eller en passager ikke har spændt sikkerhedsselen. Der høres en biplyd, og indikatoren blinker med regelmæssige intervaller. 	<ul style="list-style-type: none"> • Biplyden stopper, og indikatoren slukkes, når føreren og passagererne spænder sikkerhedsselen. • Bliver ved med at lyse, efter at føreren og/eller passagererne har spændt sikkerhedsselen - Der kan være opstået en registreringsfejl i sensoren. Få bilen eftersat af en forhandler. <ul style="list-style-type: none"> ➤ Påmindelse om sikkerhedssele S. 48
	Indikator for lavt batteriniveau (gul)	<ul style="list-style-type: none"> • Tændes, når højspændingsbatteriet er ved at være afladet (ca. 15% tilbage). 	<ul style="list-style-type: none"> • Lyser - Accelerationsevnen mindskes. Genoplad højspændingsbatteriet så hurtigt som muligt.

Indikator	Navn	Lyser/blinker	Forklaring
	Indikator for ABS-system	<ul style="list-style-type: none"> Tændes, hvis der opstår et problem med ABS-systemet. 	<ul style="list-style-type: none"> Lyser konstant - Få bilen eftersat af en forhandler. Når denne indikator lyser, har bilen stadig normale bremseegenskaber, men ingen ABS-funktion. ☒ Antiblokeringsystem (ABS) S. 487
	Indikator for SRS-airbagsystem	<ul style="list-style-type: none"> Tændes, hvis der er et problem med en af følgende komponenter: <ul style="list-style-type: none"> - SRS-airbagsystem - Sideairbags - Gardinairbags - Selestrammere 	<ul style="list-style-type: none"> Lyser konstant - Få bilen eftersat af en forhandler.
	Indikatorer for forreste airbag i passagersiden aktiveret/deaktiveret	<ul style="list-style-type: none"> Når den forreste airbag i passagersiden er aktiveret: Indikatoren for aktiveret airbag tændes igen og lyser i ca. 60 sekunder. Når den forreste airbag i passagersiden er deaktiveret: Indikatoren for deaktiveret airbag tændes igen og bliver ved med at lyse. Dette er en påmindelse om, at den forreste airbag i passagersiden er deaktiveret. 	<ul style="list-style-type: none"> ☒ Afbrydersystem til den forreste airbag i passagersiden S. 64





Indikator	Navn	Lyser/blinker	Forklaring
	Indikator for VSA-system	<ul style="list-style-type: none"> • Blinker, når VSA-systemet aktiveres. • Tændes, hvis der er et problem med VSA-systemet, manøvreringsassistenten eller Hill Start Assist-systemet. 	<ul style="list-style-type: none"> • Lyser konstant - Få bilen eftersat af en forhandler. <ul style="list-style-type: none"> ➤ VSA-system S. 395 ➤ Hill Start Assist-system S. 379
		<ul style="list-style-type: none"> • Tændes, hvis VSA-systemet deaktiveres midlertidigt, når 12 V batteriet har været afbrudt og derefter tilsluttes igen. 	<ul style="list-style-type: none"> • Køb en kort tur med mere end 20 km/t. Indikatoren skal slukke. Hvis den ikke slukker, skal bilen efterses af en forhandler.
	Indikator for VSA-system deaktiveret	<ul style="list-style-type: none"> • Tændes, når VSA-systemet deaktiveres delvist. 	<ul style="list-style-type: none"> ➤ Aktivering og deaktivering af VSA-systemet S. 396
	Indikator for elektrisk servostyring (EPS)	<ul style="list-style-type: none"> • Tændes, hvis der er et problem med EPS-systemet eller føreropmærksomhedsassistenten. 	<ul style="list-style-type: none"> • Lyser konstant - Få bilen eftersat af en forhandler. • Kør ikke videre vises i førerinformationssystemet - Køb straks ind til siden et sikkert sted, og kontakt en forhandler. <ul style="list-style-type: none"> ➤ Hvis indikatoren for elektrisk servostyring (EPS) tændes S. 650



Indikator	Navn	Lyser/blinker	Forklaring
	Indikator for lavt dæktryk/ dæktrykadvar- selssystem	<ul style="list-style-type: none"> • Kan tændes kortvarigt, hvis strømtilstanden indstilles til TIL, og bilen ikke kører inden for 45 sekunder, for at angive, at kalibreringsprocessen endnu ikke er fuldført. • Tændes og bliver ved med at lyse, når: <ul style="list-style-type: none"> - Trykket i ét eller flere dæk vurderes som meget lavt. - Systemet ikke er blevet kalibreret. 	<ul style="list-style-type: none"> • Tændes under kørsel - Kør ind til siden et sikkert sted, kontrollér dæktrykket, og pump om nødvendigt dækket/dækkene op. • Bliver ved med at lyse, efter at dækkene er pumpet op til det anbefalede tryk - Systemet skal kalibreres. <ul style="list-style-type: none"> ☒ Dæktrykadvarselssystem: Kalibrering S. 400
		<ul style="list-style-type: none"> • Blinker i ca. et minut og bliver ved med at lyse, hvis der er problemer med dæktrykadvarselssystemet. 	<ul style="list-style-type: none"> • Blinker og bliver ved med at lyse - Få bilen eftersat af en forhandler.
		<ul style="list-style-type: none"> • Tændes, hvis dæktrykadvarselssystemet deaktiveres midlertidigt, når 12 V batteriet har været afbrudt og derefter tilsluttes igen. 	<ul style="list-style-type: none"> • Kør en kort tur med mere end 20 km/t. Indikatoren skal slukke. Hvis den ikke slukker, skal bilen efterses af en forhandler.

Indikator	Navn	Lyser/blinker	Forklaring
	Indikator for systemmeddelelse	<ul style="list-style-type: none"> • Aktiveres sammen med et lydsignal, når der registreres en fejl. Samtidig vises en systemmeddelelse i førerinformationssystemet. 	<ul style="list-style-type: none"> • Når indikatoren er tændt, skal du trykke på  knappen (hjem) og vælge Information for at få vist meddelelsen igen. ► Skift af displayindstillinger S. 139 • Se oplysningerne om de respektive indikatorer i dette afsnit, når der vises en systemmeddelelse i førerinformationssystemet. Træf passende foranstaltninger i forhold til, hvad meddelelsen viser. • Førerinformationssystemet vender ikke tilbage til normal visning, medmindre advarslen annulleres, eller der trykkes på  knappen (hjem).
	Indikatorer for afviserblink og katastrofeblink	<ul style="list-style-type: none"> • Blinker, når du aktiverer kontaktarmen til afviserblink. • Blinker sammen med alle afviserblink, når der trykkes på knappen til katastrofeblinket. • Blinker sammen med alle afviserblink, når der trædes på bremsepedalen under kørsel med høj hastighed. 	<ul style="list-style-type: none"> • Blinker ikke eller blinker hurtigt - Få bilen efterset af en forhandler. <p>► Nødstopsignal S. 489</p>



Indikator	Navn	Lyser/blinker	Forklaring
	Indikator for tændte lygter	<ul style="list-style-type: none"> Tændes, når positionslyset, baglygterne og andre udvendige lygter er tændt. 	 Lygter S. 192
	Indikator for fjernlys	<ul style="list-style-type: none"> Tændes, når fjernlyset tændes. 	—
	Indikator for automatisk fjernlys	<ul style="list-style-type: none"> Tændes, når alle betingelser for automatisk fjernlys er opfyldt. 	 Automatisk fjernlys S. 198
	Indikator for tågeforlygter	<ul style="list-style-type: none"> Tændes, når tågeforlygterne tændes. 	 Tågelygter S. 195
	Indikator for tågebaglygte	<ul style="list-style-type: none"> Tændes, når tågebaglygten tændes. 	 Tågelygter S. 195
	Indikator for parkeringssensor	<ul style="list-style-type: none"> Blinker, hvis der er forhindringer omkring sensorerne. 	 Parkeringssensorsystem S. 491

Indikator	Navn	Lyser/blinker	Forklaring
 <p>Indikator</p>	<p>Indikator for startspærrefunktion</p>	<ul style="list-style-type: none"> Blinker, hvis startspærresystemet ikke kan genkende nøgleoplysningerne. 	<ul style="list-style-type: none"> Blinker - Du kan ikke starte elsystemet. Skift strømtilstand til KØRETØJ FRA og derefter tilbage til TIL igen. <ul style="list-style-type: none"> Højrestyret model Træd på bremsepedalen, og hold den nede, inden du indstiller strømtilstanden til TIL. Alle modeller Blinker hele tiden - Der er muligvis en systemfejl. Få bilen efterset af en forhandler. Forsøg ikke at reparere eller ændre komponenter, der indgår i startspærrefunktionen. Der kan opstå fejl i det elektriske system.
 <p>Indikator</p>	<p>Indikator for alarm til sikkerhedssystem</p>	<ul style="list-style-type: none"> Blinker, når alarmer til sikkerhedssystemet er blevet indstillet. 	<p>🔍 Alarm til sikkerhedssystem S. 183</p>

Indikator	Navn	Lyser/blinker	Forklaring
	Aktiv fartpilot med følgefunktion ved lav hastighed: Indikator (gul)	<ul style="list-style-type: none"> • Tændes, hvis der er et problem med den aktive fartpilot med følgefunktion ved lav hastighed. 	<ul style="list-style-type: none"> • Tændes under kørsel - Få bilen eftersat af en forhandler.
		<ul style="list-style-type: none"> • Tændes, hvis den aktive fartpilot med følgefunktion ved lav hastighed deaktiveres midlertidigt, når 12 V batteriet har været afbrudt og derefter tilsluttes igen. 	<ul style="list-style-type: none"> • Kørsel på kort tur med mere end 20 km/t. Indikatoren skal slukke. Hvis den ikke slukker, skal bilen efterses af en forhandler.
		<ul style="list-style-type: none"> • Indikatoren tændes muligvis midlertidigt, hvis den maksimalt tilladte vægt overskrides. • Den aktive fartpilot med følgefunktion ved lav hastighed er blevet annulleret automatisk. 	<ul style="list-style-type: none"> • Sørg for, at totalvægten er inden for den maksimalt tilladte vægt. <ul style="list-style-type: none"> ☒ Lastgrænse S. 375 • Lyser konstant - Få bilen eftersat af en forhandler.
	Aktiv fartpilot med følgefunktion ved lav hastighed: Indikator (hvid/grøn)	<ul style="list-style-type: none"> • Lyser hvidt, når der trykkes på . • Lyser grønt, når du trykker på RES/+ knappen eller SET/- knappen. 	<ul style="list-style-type: none"> ☒ Aktiv fartpilot med følgefunktion ved lav hastighed S. 424
	Indikator for aktiv fartpilot med følgefunktion ved lav hastighed	<ul style="list-style-type: none"> • Tændes, når indikatoren for aktiv fartpilot med følgefunktion ved lav hastighed lyser. 	<ul style="list-style-type: none"> ☒ Sådan indstilles eller ændres følgeafstanden S. 436

Indikator	Navn	Lyser/blinker	Forklaring
	Indikator for vognbaneassistent (gul)	<ul style="list-style-type: none"> • Tændes, hvis der er et problem med vognbaneassistenten. 	<ul style="list-style-type: none"> • Lyser konstant - Få bilen eftersat af en forhandler.
		<ul style="list-style-type: none"> • Tændes, hvis vognbaneassistenten deaktiveres midlertidigt, når 12 V batteriet har været afbrudt og derefter tilsluttes igen. 	<ul style="list-style-type: none"> • Køør en kort tur med mere end 20 km/t. Indikatoren skal slukke. Hvis den ikke slukker, skal bilen efterses af en forhandler.
	Indikator for vognbaneassistent (hvid/grøn)	<ul style="list-style-type: none"> • Indikatoren tændes muligvis midlertidigt, hvis den maksimalt tilladte vægt overskrides. 	<ul style="list-style-type: none"> • Sørg for, at totalvægten er inden for den maksimalt tilladte vægt. <ul style="list-style-type: none"> ▣ Lastgrænse S. 375 • Lyser konstant - Få bilen eftersat af en forhandler.
		<ul style="list-style-type: none"> • Lyser hvidt, når du trykker på knappen til vognbaneassistenten. • Lyser grønt, når vognbaneassistenten er i brug. 	<ul style="list-style-type: none"> ▣ Vognbaneassistent S. 441

Indikator	Navn	Lyser/blinker	Forklaring
	Indikator for kollisionsbegrænsende bremsesystem (gul)	<ul style="list-style-type: none"> Tændes, hvis der er et problem med det kollisionsbegrænsende bremsesystem, eller det ikke kan bruges midlertidigt på grund af snavs på forruden i nærheden af kameraet. 	<ul style="list-style-type: none"> Indikatoren for sikkerhedshjælp (gul) tændes samtidig. <ul style="list-style-type: none"> ☒ Indikator for sikkerhedshjælp (gul) S. 121
	Indikator for kollisionsbegrænsende bremsesystem (grå)	<ul style="list-style-type: none"> Tændes, når det kollisionsbegrænsende bremsesystem er deaktiveret. 	<ul style="list-style-type: none"> ☒ Sikkerhedshjælp S. 152
	Indikator for udvidet vognbaneassistent (gul)	<ul style="list-style-type: none"> Tændes, hvis der er et problem med den udvidede vognbaneassistent, eller den ikke kan bruges midlertidigt på grund af snavs på forruden i nærheden af kameraet. 	<ul style="list-style-type: none"> Indikatoren for sikkerhedshjælp (gul) tændes samtidig. <ul style="list-style-type: none"> ☒ Indikator for sikkerhedshjælp (gul) S. 121
	Indikator for automatisk deaktivering af udvidet vognbaneassistent	<ul style="list-style-type: none"> Tændes, når den udvidede vognbaneassistent deaktiverer sig selv. 	<ul style="list-style-type: none"> ☒ Udvidet vognbaneassistent S. 463

Indikator	Navn	Lyser/blinker	Forklaring
	Indikator for udvidet vognbaneassistent (grå)	<ul style="list-style-type: none"> • Tændes, når den udvidede vognbaneassistent er deaktiveret. 	<p>► Sikkerhedshjælp S. 152</p>
	Indikator for sikkerhedshjælp (gul)	<ul style="list-style-type: none"> • Tændes, hvis der er en fejl i den udvidede vognbaneassistent, blindvinkelassistenten eller det kollisionsbegrænsende bremsesystem. • Indikatoren tændes muligvis midlertidigt, hvis den maksimalt tilladte vægt overskrides. • Tændes, hvis den udvidede vognbaneassistent og det kollisionsbegrænsende bremsesystem deaktiveres midlertidigt, når 12 V batteriet har været afbrudt og derefter tilsluttes igen. 	<ul style="list-style-type: none"> • Lyser konstant - Få bilen eftersat af en forhandler. • Sørg for, at totalvægten er inden for den maksimalt tilladte vægt. <ul style="list-style-type: none"> ► Lastgrænse S. 375 • Lyser konstant - Få bilen eftersat af en forhandler. • Kør en kort tur med mere end 20 km/t. Indikatoren skal slukke. Hvis den ikke slukker, skal bilen efterses af en forhandler.

Indikator	Navn	Lyser/blinker	Forklaring
	Indikator for sikkerhedshjælp (gul)	<ul style="list-style-type: none"> • Tændes, når den udvidede vognbaneassistent og/eller det kollisionsbegrænsende bremsesystem slukker af sig selv. 	<ul style="list-style-type: none"> • Bliver ved med at lyse - Temperaturen i kameraet er for høj. Brug klimaanlægget til at afkøle kameraet. Systemet aktiveres, når temperaturen i kameraet sænkes. <ul style="list-style-type: none"> ☒ Frontkamera med bred visningstilstand S. 478 • Bliver ved med at lyse - Området omkring kameraet er blokeret af snavs, mudder eller lignende. Stands bilen et sikkert sted, og tør området af med en blød klud. • Få bilen eftersat af en forhandler, hvis indikatoren tændes og meddelelsen stadig vises, efter du har rengjort området omkring kameraet. <ul style="list-style-type: none"> ☒ Frontkamera med bred visningstilstand S. 478 • Den kan tændes, når de omgivende forhold er mørke, som når der køres gennem en tunnel eller om natten, om morgenen eller i tusmørke.
		<ul style="list-style-type: none"> • Tændes, når mudder, sne eller is har samlet sig i umiddelbar nærhed af blindvinkelassistentens sensor. • Tændes, når temperaturen i blindvinkelassistentens sensor er høj. 	<ul style="list-style-type: none"> • Tændes under kørsel - Der kan være noget, som forstyrrer blindvinkelassistentens sensor. Kontrollér området umiddelbart i nærheden af blindvinkelassistentens sensor, og fjern eventuelle forhindringer. • Systemet vender tilbage til normal tilstand, når temperaturen er blevet lavere. <ul style="list-style-type: none"> ☒ Blindvinkelassistent* S. 402

Indikator	Navn	Lyser/blinker	Forklaring
	Indikator for sikkerhedshjælp (grøn/grå)	<ul style="list-style-type: none"> • Lyser grønt, når den udvidede vognbaneassistent, blindvinkelassistenten og det kollisionsbegrænsende bremsesystem er aktiveret. • Lyser grønt og gråt, når den udvidede vognbaneassistent, blindvinkelassistenten, det kollisionsbegrænsende bremsesystem eller to af disse systemer er deaktiveret. • Lyser gråt, når den udvidede vognbaneassistent, blindvinkelassistenten og det kollisionsbegrænsende bremsesystem er deaktiveret. 	<ul style="list-style-type: none"> ➤ Udvidet vognbaneassistent S. 463 ➤ Blindvinkelassistent* S. 402 ➤ Kollisionsbegrænsende bremsesystem S. 411

* Ikke tilgængelig på alle modeller

Advarsels- og informationsmeddelelser i førerinformationssystemet

Advarsels- og informationsmeddelelser vises kun i førerinformationssystemet.

Tryk på  knappen (hjem), vælg **Information**, og tryk derefter på venstre vælgerhjul for at få meddelelsen vist igen med indikatoren for systemmeddelelser tændt.

Ikoner

Da meddelelser ikke vises i førerinformationssystemet, når **Advarselsmeddelelse** er slået fra, kan du kontrollere meddelelserne nedenfor. Foretag de nødvendige handlinger, der er beskrevet i meddelelsen, f.eks. at kontakte en forhandler.

➤ **Røde ikoner** S. 125

➤ **Gule ikoner** S. 127

➤ **Andre ikoner** S. 133

Få vist meddelelser ved at indstille **Advarselsmeddelelse** til TIL via audio-/informationskærmen. Du kan også ændre sproget for meddelelser.

➤ **Sådan tilpasses køretøjsindstillingerne** S. 331

■ Røde ikoner

Ikon	Meddelelse
	Kritisk fejl opstået. Stop kørslen, når det er sikkert.
	Servostyringen er reduceret. Stop kørslen, når det er sikkert.
	Bremseevnen er reduceret. Stop kørslen, når det er sikkert.
	Bremsevæskeniiveau lavt. Kør ikke videre. Kontrollér væskestanden.
	Parkeringsbremsen er slået til
	Udløs håndbremsen
	Kan ikke indstille fartpilot: Parkeringsbremsen er aktiveret
	Fartpilot annulleret: Parkeringsbremsen blev aktiveret
	Fejl i bremsesystem. Dette kan påvirke bremsens ydeevne.

Ikon	Meddelelse
	Fejl i bremsesystem. Kør ikke videre.
	Spænd sikkerhedsselen
	Spænd sikkerhedsselen i pass. siden
	 Påmindelse om sikkerhedssele S. 48
	Fejl i 12 V batteriladesystem. Kør ikke videre.

Ikon	Meddelelse
	Fejl i SRS-airbagsystem
	Kontrollér bagsæderne
	Dør åben
	Bagklap åben

Ikon	Meddelelse
	Dør og bagklap åben
	Styreinput påkrævet
	Vognbaneoverskridelse
	Fejl i parkeringssensorsyst.
	Genstand tæt på
	Motorhjelme åben

Ikon	Meddelelse
	<p>Varmeproblem med højspændingsbatteriet. Stop kørslen, når det er sikkert, og forlad derefter køretøjet.</p> <ul style="list-style-type: none"> ➤ Hvis advarslen om overophedning af drivbatteriet vises S. 655
	<p>Varmeproblem med højspændingsbatteriet. Aktivér parkeringsbremsen, og forlad derefter køretøjet.</p> <ul style="list-style-type: none"> ➤ Hvis advarslen om overophedning af drivbatteriet vises S. 655
	<p>Varmeproblem med højspændingsbatteriet. Forlad køretøjet.</p> <ul style="list-style-type: none"> ➤ Hvis advarslen om overophedning af drivbatteriet vises S. 655

■ Gule ikoner





Ikon	Meddelelse
	Træk håndbremsen for at holde køretøjet ved parkering
	<ul style="list-style-type: none"> ➤ Aktiv fartpilot med følgefunktion ved lav hastighed S. 424 ➤ Kollisionsbegrænsende bremsesystem S. 411
	Styreinput påkrævet
	Vognbaneoverskridelse
	Udetemperatur lav. Vejen kan være iset til.
	For lav temperatur til at køretøjet kan fungere

Ikon	Meddelelse
	☒ Hastighedsalarm S. 146
	Fejl i transmissionssystem. Dette kan påvirke ydeevnen.
	Fejl i transmissionssystem. Aktivér parkeringsbremsen ved parkering.
	Fejl i transmissionssystem. Kør ikke videre.
	Fejl i transmissionssystem. Parkering ikke mulig.







Ikon	Meddelelse
	Skift til parkering
	Neutral holde funktion til. Skift til P når afsluttet
	Fejl i antiblokeringsystem. Dette kan påvirke bremsens ydeevne.
	Fejl i bremsesystem. Dette kan påvirke bremsens ydeevne.
	Fejl i bremsesystem. Tråd ikke på bremsen og speederen på samme tid.
	Fejl i bremsesystem. Dette kan påvirke bremsens ydeevne.

Ikon	Meddelelse
	Modeller med Honda parkeringsassistent Fejl i bremsesystem. Dette kan påvirke bremsens ydeevne.
	Modeller med Honda parkeringsassistent Fejl i bremsesystem. Honda parkeringsassistent ikke tilgængelig.
	Reduceret bremsekraft. Undlad at bremse kraftigt op og at køre hurtigt.
	Fejl i elektronisk parkeringsbremssystem. Det er ikke muligt at aktivere parkeringsbremsen.
	Fejl i elektronisk stabiliseringssystem. Dette kan påvirke vejgrebet og manøvreedygtigheden.
	Systemer initialiserer... Fortsæt med at køre.

Ikon	Meddelelse
	Fejl i Hill Start Assist. Bilen kan trille, hvis bremsen slippes.
	Fejl i bremseholdesystem. Aktivér bremsen, når bilen holder stille.
	Bremsefastholdelse deaktiveret. Træd på bremsepedalen.
	Fartpilot annulleret: Træd bremsepedalen ned
	Slip parkeringsbremsen: helt + tryk
	Modeller med elektrisk bagklap Fejl i elektrisk bagklap. Betjen bagklappen manuelt.





Ikon	Meddelelse
	<p>Fejl i det elektriske servostyringssystem. Servostyringen er reduceret.</p> <p>Fejl i det elektriske servostyringssystem. Ingen servostyring. Kør ikke videre.</p>
	<p>Opmærksomhedsniveau for fører lavt. Tag et hvil</p>
	<p>Problem med føreropmærksomhedsassistent</p>
	<p>Fejl i automatisk lygtekontrollsystem. Systemet kan betjenes manuelt.</p>
	<p>Fejl i forlygtesystem. Dette kan påvirke forlygternes ydeevne.</p>



Ikon	Meddelelse
	<p>Fejl i automatisk fjernlyssystem. Systemet kan betjenes manuelt.</p>
	<p>Ingen forbindelse til fjernbetjening</p>
	<p>Udskift batteri i fjernbetjening ► Udskiftning af fjernbetjeningsbatteriet S. 609</p>
	<p>Fejl i intelligent adgangssystem</p>
	<p>Fejl i digitalt nøglesystem</p>
	<p>Sluk køretøjet, og tag den digitale nøgle med dig, når du stiger ud</p>

Ikon	Meddelelse
	Fejl i dæktrykovervågningssystem
	Dæktryk lavt. Kontrollér trykket i alle dæk, og initialiser advarselssystemet i indstillingerne.
	Fejl i aktiv fartpilot
	Fejl i kollisionsbegrænsende bremsesystem
	Fejl i vognbaneassistent
	Fejl i udvidet vognbaneassistent

Ikon	Meddelelse
	Modeller med servicepåmindelsessystem Service eftersyn snart påkrævet ► Servicepåmindelsessystem * S. 566
	Modeller med servicepåmindelsessystem Service eftersyn påkrævet nu ► Servicepåmindelsessystem * S. 566
	Modeller med servicepåmindelsessystem Service eftersyn overskredet ► Servicepåmindelsessystem * S. 566
	Modeller med Honda parkeringsassistent Problem med Honda-parkeringsassistent. Honda-parkeringsassistent ikke tilgængelig.
	Fejl i blindvinkelassistent

* Ikke tilgængelig på alle modeller

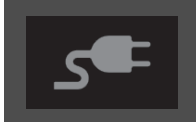
Ikon	Meddelelse
	Blindvinkel information ikke tilgængelig
	Kontroller ladesystem
	Ladetilstand lav. Effekt reduceret.
	Effektsystemets temperatur er lav. Dette kan påvirke ydeevnen.
	Effektsystemets temperatur er høj. Dette kan påvirke ydeevnen.
	Fejl i effektsystem. Dette kan påvirke ydeevnen.
	Fejl i 12 V batteriladesystem. Dette kan påvirke ydeevnen.
	Batteriopladningsniveau lavt

Ikon	Meddelelse
	Fjern ladekabel
	Fejl i effektsystem. Dette kan påvirke ydeevnen.
	Tilslutningsfejl i ladesystemet. Begrænset rækkevidde.
	Problem med standardopladningssystem. Lynopladning er tilgængelig.
	Problem med lynopladningssystem. Standardopladning er tilgængelig. <ul style="list-style-type: none">  Hvis advarslen om plug-in-hurtigladesystemet vises S. 654
	Fejl i effektsystem. Kør ikke videre.
Fejl i effektsystem. Undlad at køre eller accelerere hurtigt.	

Ikon	Meddelelse
	Fejl i akustisk køretøjsalarmsystem
	Ladedæksel åbent

■ Andre ikoner

Ikon	Meddelelse
	Udetemperatur lav. Vejen kan være iset til.
	For gearskift: Træd bremsepedalen ned
	For gearskift: Slip speederen
	Gearpositionen er N. Slip speederen.
	Kan ikke indstille fartpilot: Bremsepedalen er aktiveret
	For gearskift: Bilen skal være standset





Ikon	Meddelelse
	Gear utilgængeligt. Vent og forsøg igen.
	Bremseholdesystem på standby
	Bremseholdesystem FRA
	Aktiver bremsehold: sikkerhedsselen + tryk
	Deaktiver bremsehold: helt + tryk
	Aktiver bremsehold: Spænd sikkerhedsselen
	Spænd sikkerhedsselen
	Kan ikke indstille fartpilot: Spænd sikkerhedsselen
	Fartpilot annulleret: Spænd sikkerhedsselen

Ikon	Meddelelse
	Opmærksomhedsniveau for fører lavt
	Kan ikke indstille fartpilot: Hastighed for høj
	Fartpilot annulleret: Hastighed for høj
	Kan ikke indstille fartpilot: System ikke tilgængeligt
	Fartpilot annulleret: System ikke tilgængeligt
	Fartpilot deaktiveres snart
	Kan ikke indstille fartpilot: For tæt på køretøjet forude
	Fartpilot annulleret: For tæt på køretøjet forude
	Kan ikke indstille fartpilot: Hældning for stejlt
	Fartpilot annulleret: Hældning for stejlt

Ikon	Meddelelse
	Kan ikke indstille fartpilot: Hældning for stejlt Fartpilot annulleret: Hældning for stejlt
	Kan ikke indstille fartpilot: Skift til D Fartpilot annulleret: Skift til D
	For at genoptage fartpilot: Anvend kontakten "RES/+"
	Fartpilot annulleret: Manglende friktion
	Tryk på kontakten for at betjene systemet
	Vognbaneassistent kan ikke betjenes

Ikon	Meddelelse
	Visse førerhjælpesystemer fungerer ikke: Kameratemperatur for høj
	Visse førerhjælpesystemer fungerer ikke: Forruden er beskidt, eller der er dårlig sigtbarhed.
	Udvidet vognbaneassistent aktiveret
	Visse førerhjælpesystemer er tilgængelige
	For at låse rattet op: tryk + drej

Ikon	Meddelelse
	For at starte køretøj: helt + tryk
	For at starte køretøj: brems + tryk
	Højrestyret model For at starte køretøj: tryk bremsen helt ned + tryk
	For at fortsætte kørslen: Tryk på bremse og start
	For at slukke for køretøjet: tryk to gange
	Tilbehørstilstand
	Højrestyret model Slip bremsen helt + tryk
	Berør startknappen med logosiden af Smart nøglen for at starte <ul style="list-style-type: none"> ☒ Hvis batteriet i den nøglefri fjernbetjening er svagt S. 641
	Gentaget tryk på knappen eller holde den trykket vil afbryde tændingen og motoren

Ikon	Meddelelse
	Klar til at køre
	Lav omgivelsestemperatur. Opladning anbefales.
	Stigning i strømforbrug. Opladning ikke muligt.
	Stigning i strømforbrug. Opladning ikke muligt.

Målere

Målerne omfatter speedometeret, højspændingsbatteriopladningsmåleren og andre tilhørende indikatorer. De vises, når strømtilstanden er indstillet til TIL.

■ Speedometer

Viser kørehastigheden i km/t eller mph.

■ Højspændingsbatteriopladningsmåler

Viser højspændingsbatteriets resterende opladningsniveau.

■ POWER/CHARGE-måler

Få vist status for elektromotorens effekt og højspændingsbatteriets opladning.

■ Kilometertæller

Viser antal kilometer eller miles, som bilen har tilbagelagt.

■ Rækkevidde

Viser det anslåede antal kilometer, som du kan tilbagelægge med den resterende mængde strøm. Dette skøn er baseret på energiforbruget fra dine tidligere ture og højspændingsbatteriets resterende opladningsniveau.

☒ Speedometer

Du kan ændre hastigheds-/distanceenhederne.

➔ **Hastigheds-/distanceenheder** S. 153

☒ Højspændingsbatteriopladningsmåler

Højspændingsbatteriopladningsniveauet kan falde i følgende situationer:

- Når 12 V batteriet er blevet udskiftet.
- Når 12 V batteriet er blevet frakoblet.
- Når højspændingsbatteriets styresystem korrigerer dets aflæsning.

Aflæsningen af opladningsniveauet korrigeres automatisk under kørslen.

Ændringer i højspændingsbatteriets temperatur kan øge eller reducere batteriets opladningskapacitet. Hvis temperaturændringer får batteriets kapacitet til at ændre sig, ændres antallet af indikatorer i batteriopladningsniveaumåleren muligvis også, selv om opladningsniveauet forbliver det samme.

☒ Rækkevidde

Den viste rækkevidde er kun et skøn og kan variere i forhold til det faktiske antal kilometer, bilen kan køre.

■ Udetemperatur

Viser udetemperaturen i grader celsius.

Hvis udetemperaturen var under 3 °C på det tidspunkt, hvor du indstillede strømtilstanden til TIL, vises meddelelsen  **Udetemperatur lav** i førerinformationssystemet.

■ Justering af udetemperaturvisning

Justér temperaturmålingen med op til ±3 °C, hvis temperaturmålingen synes at være forkert.

■ System til registrering af trafikskilte

Viser visse registrerede trafikskilte under kørslen.

Indikatoren blinker, når trafikskiltets påtrykte, maksimale fartgrænse registreres af systemet til registrering af trafikskilte overskrides.

■ Aktuel tilstand for den aktive fartpilot med følgefunktion ved lav hastighed, vognbaneassistenten og Traffic Jam Assist

Viser den aktuelle tilstand for den aktive fartpilot med følgefunktion ved lav hastighed, vognbaneassistenten og Traffic Jam Assist.

- **Aktiv fartpilot med følgefunktion ved lav hastighed** S. 424
- **Vognbaneassistent** S. 441
- **Traffic Jam Assist** S. 453

» Udetemperatur

Temperatursensoren er placeret i forkofangeren. Varme fra vejen og udstødningsgas fra en anden bil kan påvirke temperaturmålingen, når bilen kører med en hastighed på under 30 km/t.



Det kan tage flere minutter for displayet at blive opdateret, efter at temperaturvisningen er stabiliseret.

Du kan justere temperaturvisningen.

- **Sådan tilpasses køretøjsindstillingerne**
S. 331

Førerinformationssystem

Førerinformationssystemet viser oplysninger som f.eks. bilens forventede kørefasthed og energioekonomi. Det viser også meddelelser som f.eks. advarsler og andre nyttige oplysninger. Når der vises en advarselsmeddelelse, skal du kontrollere meddelelsen og kontakte en forhandler for om nødvendigt at få bilen efterset.

Se siderne nedenfor, hvis meddelelsen  **Reduceret bremsekraft**,  **Varmeproblem med højspændingsbatteriet** eller  **Problem med lynopladningssystem** vises.

- Hvis advarslen om reduceret bremsekraft vises S. 648
- Hvis advarslen om overophedning af drivbatteriet vises S. 655
- Hvis advarslen om plug-in-hurtigladesystemet vises S. 654

Skift af displayindstillinger

Tryk på  knappen (hjem), og brug derefter venstre vælgerhjul til at rulle til det indhold, du vil se. Tryk på venstre vælgerhjul for at få vist detaljerede oplysninger.

Skift af displayindstillinger

Hvis du vil vende tilbage til forrige skærm, skal du trykke på  knappen (tilbage).

Du kan tilføje eller slette indholdet på instrumentet.

- **Displayindstillinger for instrument** S. 154

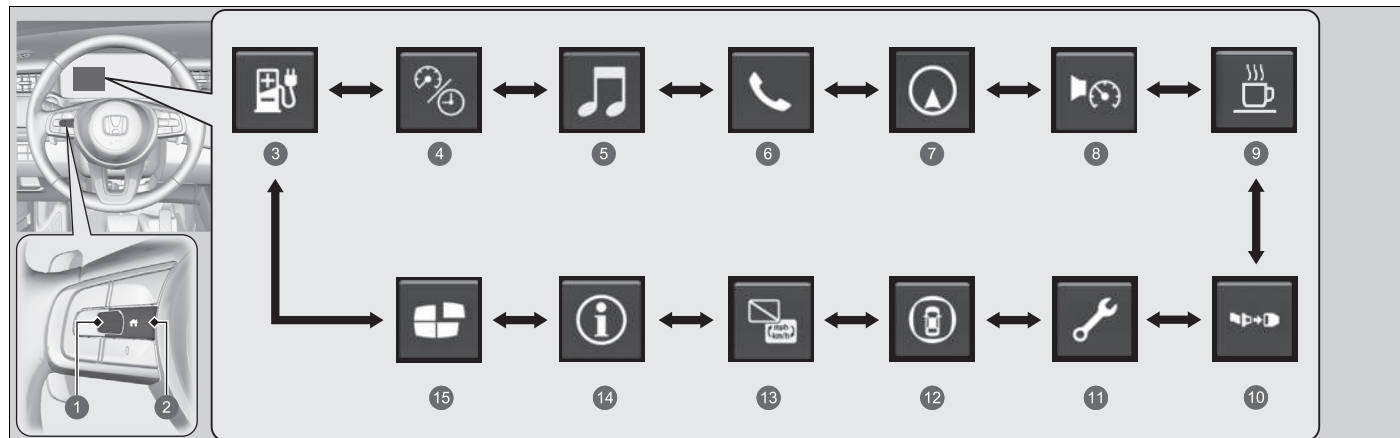

- | | |
|---------------------------|-----------------------------------------|
| 1 Venstre vælgerhjul | 9 Føreropmærks. S. 147 |
| 2 knap (hjem) | 10 Sikkerh.seler S. 151 |
| 3 Energi S. 141 | 11 Vedligehold* S. 151 |
| 4 Hastighed&tid S. 143 | 12 Sikkerh.hjælp S. 152 |
| 5 Audio S. 144 | 13 Ingen visninger S. 153 |
| 6 Telefon S. 144 | 14 Oplysninger S. 154 |
| 7 Navigation S. 145 | 15 Displayindst. for instrument S. 154 |
| 8 Hastighedsalarm S. 146 | |

■ Energiforbrug / triptæller

Rul på venstre vælgerhjul for at skifte mellem triptæller A og triptæller B.

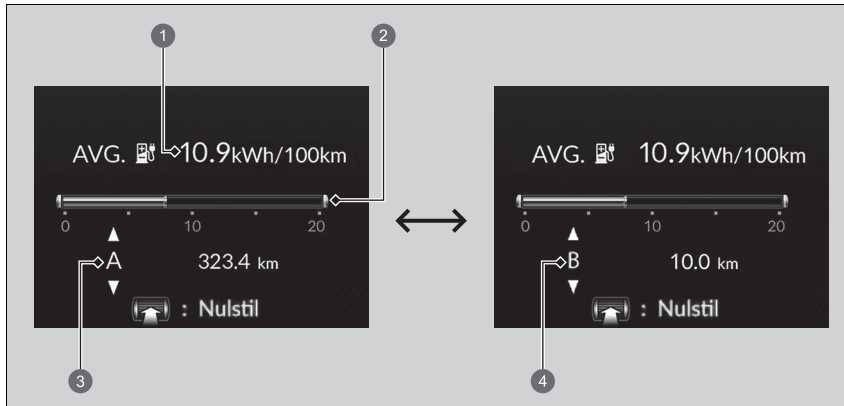

- ❶ Gennemsnitligt energiforbrug
- ❷ Øjeblikkeligt energiforbrug
- ❸ Triptæller A
- ❹ Triptæller B

■ Triptæller

Viser det antal kilometer eller miles, som bilen har tilbagelagt siden sidste nulstilling. Triptæller A og B kan benyttes til måling af to separate ture.

Nulstilling af triptæller

Nulstil triptælleren ved at hente den frem, trykke på venstre vælgerhjul og derefter vælge

Nulstil.

- Triptælleren nulstilles til 0,0.

■ Gennemsnitligt energiforbrug

Viser det anslåede gennemsnitlige energiforbrug for hver triptæller i kWh/100 km eller miles/kWh. Displayet opdateres med valgte intervaller. Når en triptæller nulstilles, nulstilles det gennemsnitlige energiforbrug også.

■ Øjeblikkeligt energiforbrug

Viser det øjeblikkelige energiforbrug som et søjlediagram i kWh/100 km eller miles/kWh.

☒ Gennemsnitligt energiforbrug

Du kan ændre, hvornår det gennemsnitlige energiforbrug skal nulstilles.

- ☒ **Sådan tilpasses køretøjsindstillingerne**
S. 331

■ Hastighed/tid/triptæller

Rul på venstre vælgerhjul for at skifte mellem triptæller A og triptæller B.

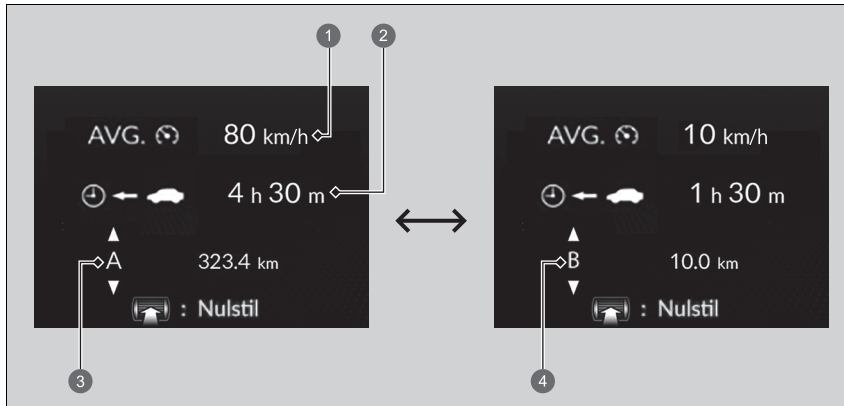

- ❶ Gennemsnitshastighed
- ❷ Forløbet tid
- ❸ Triptæller A
- ❹ Triptæller B

■ Triptæller

➤ **Triptæller** S. 142

■ Forløbet tid

Viser den forløbne tid, siden triptæller A eller B blev nulstillet.

■ Gennemsnitshastighed

Viser gennemsnitshastigheden i km/t eller mph, siden triptæller A eller triptæller B blev nulstillet.

■ Audio

Viser de aktuelle audiooplysninger.

➤ **Grundlæggende betjening** S. 255

■ Telefon

Viser de aktuelle telefonoplysninger.

➤ **Håndfrit telefonsystem** S. 341

☒ Forløbet tid

Du kan ændre, hvornår den forløbne tid skal nulstilles.

➤ **Sådan tilpasses køretøjsindstillingerne**
S. 331

☒ Gennemsnitshastighed

Du kan ændre, hvornår gennemsnitshastigheden skal nulstilles.

➤ **Sådan tilpasses køretøjsindstillingerne**
S. 331

Navigation

■ Kompas

Viser kompasskærbilledet.

■ Trinvis rutevejledning

Når navigationssystemet, Android Auto eller Apple CarPlay giver kørselsvejledning, får du vist en trinvis rutevejledning til din destination.

➤ **Se manualen til navigationssystemet**

➤ **Android Auto™** S. 308

➤ **Apple CarPlay** S. 302

Navigation

Du kan vælge, om den trinvis vejledning skal være slået til eller ej under rutevejledning.

➤ **Sådan tilpasses køretøjsindstillingerne**
S. 331

Når kompasset eller den trinvis rutevejledning vises, kan du betjene nogle af navigationssystemets funktioner i førerinformationssystemet ved at rulle på venstre vælgerhjul.

➤ **Se manualen til navigationssystemet**

Trinvis rutevejledning er muligvis ikke tilgængelige for alle apps.

■ Hastighedsalarm

Aktiverer hastighedsalarmen og ændrer indstillingen for alarmhastighed.

Ved at rulle på venstre vælgerhjul ændres hastighedsalarmindstillingen på følgende måde:

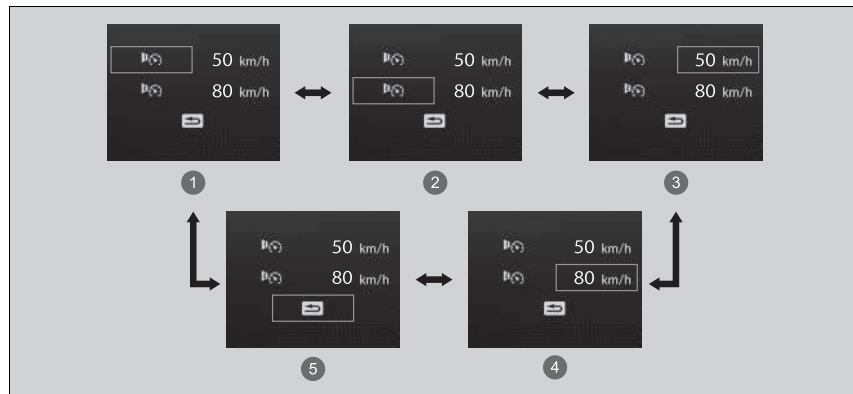



- ① Hastighedsalarm 1 til/fra*1
- ② Hastighedsalarm 2 til/fra*1
- ③ Hastighedsindstilling for hastighedsalarm 1 [50 km/t*1]
- ④ Hastighedsindstilling for hastighedsalarm 2 [80 km/t*1]
- ⑤ Tilbage

*1: Standardindstilling

■ Føreropmærksomhedsassistent

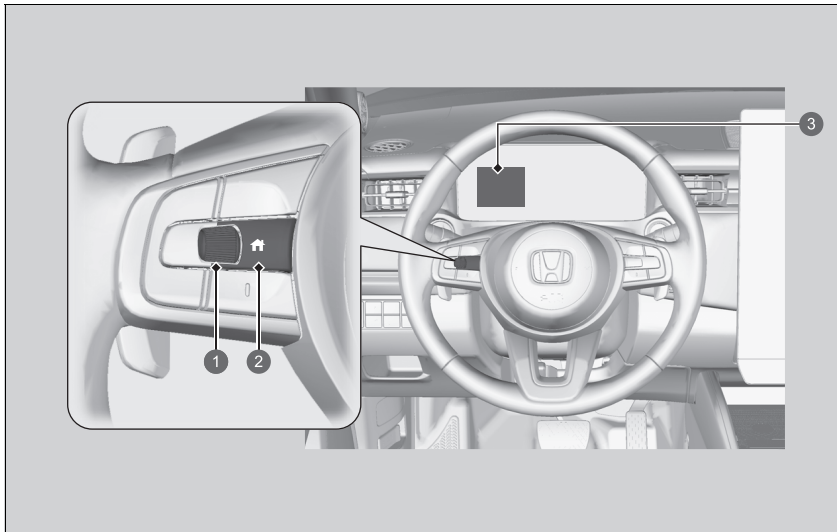
Føreropmærksomhedsassistenten analyserer styreinput for at afgøre, om bilen køres på en måde, der er i overensstemmelse med døsig eller uopmærksom kørsel. Hvis det konstateres, at bilen køres på en sådan måde, vises graden af førerens opmærksomhed i førerinformationssystemet.



- ① Venstre vælgerhjul
- ②  knap (hjem)
- ③ Førerinformationssystem

▣ Føreropmærksomhedsassistent

Føreropmærksomhedsassistenten kan ikke altid registrere, hvis føreren er træt eller uopmærksom. Uanset systemets feedback skal du standse bilen et sikkert sted og hvile, så længe det er nødvendigt.

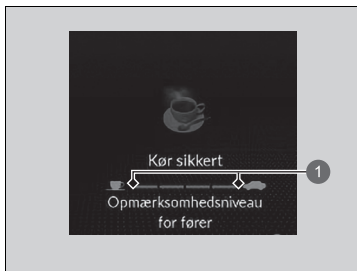

Når du vælger **Føreropmærksomhed** i førerinformationssystemet, lyser bjælkerne hvidt for at angive graden af førerens opmærksomhed.

► **Skift af displayindstillinger** S. 139

1 Niveau

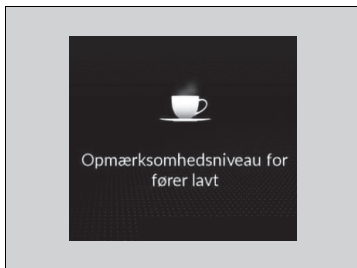

Hvis der er to bjælker, der lyser, vises meddelelsen **Opmærksomhedsniveau for fører lavt.**



Hvis antallet af bjælker falder til én, lyder der et bip, og kaffekoppen bliver gul for at advare føreren om, at han eller hun har brug for en pause, da hans eller hendes opmærksomhedsniveau er for lavt.

Hvis kaffekoppen lyser gult, skal du standse bilen et sikkert sted og hvile, så længe det er nødvendigt.

Advarslen med den gule kaffekop forsvinder, når  knappen (hjem) trykkes ned, eller hvis systemet har konstateret, at føreren kører normalt.

Hvis føreren ikke tager en pause, og assistenten fortsætter med at registrere, at føreren er meget træt, vil kaffekoppen igen lyse gult efter ca.

15 minutter, ledsaget af et bip.

Advarslen vises ikke, når køretiden er 30 minutter eller mindre.

■ **Føreropmærksomhedsassistenten nulstilles, når:**

- Elsystemet afbrydes.
- Føreren løsner sikkerhedsselen og åbner døren, mens bilen er standset.

■ **For at føreropmærksomhedsassistenten skal fungere:**

- Bilen skal køre over 40 km/t.
- Indikatoren for den elektriske servostyring skal være slukket.

■ **Afhængigt af kørselsforholdene eller andre faktorer fungerer føreropmærksomhedsassistenten muligvis ikke i følgende situationer:**

- Styreassistentfunktionen i vognbaneassistenten er aktiveret.
 - **Vognbaneassistent** S. 441
- Vejen er i dårlig stand, f.eks. er underlaget ikke asfalteret eller ujævnt.
- Det blæser.
- Føreren kører ofte bilen på en assertiv måde med f.eks. mange vognbaneskift og accelerationer.

☒ **For at føreropmærksomhedsassistenten skal fungere:**

Bjælkerne i førerinformationssystemet forbliver nedtonet, medmindre føreropmærksomhedsassistenten er i funktion.

■ Sikkerhedsseler

Skær, under visse forhold, når en af sikkerhedsselerne spændes eller løsnes.

➤ **Påmindelse om sikkerhedssele** S. 48

■ Vedligeholdelse *

Viser servicepåmindelsessystemet.

➤ **Servicepåmindelsessystem** * S. 566

■ Sikkerhedshjælp

Angiver status for den udvidede vognbaneassistent, blindvinkelassistenten og det kollisionsbegrænsende bremsesystem, dvs. Til, Fra eller Fejl, vha. farver og bogstaver.

Følgende farver angiver status for hver af de ovennævnte systemer:

- Grøn: Systemet er aktiveret.
- Grå: Systemet er deaktiveret.
- Gul: Der er et problem med systemet.



- 1 Områdeoplysninger for udvidet vognbaneassistent
- 2 Områdeoplysninger for blindvinkelassistent
- 3 Områdeoplysninger for kollisionsbegrænsende bremsesystem
- 4 Ikon og statusoplysninger for udvidet vognbaneassistent
- 5 Ikon og statusoplysninger for blindvinkelassistent
- 6 Ikon og statusoplysninger for kollisionsbegrænsende bremsesystem

►► Sikkerhedshjælp

Hvis et system vises med farven gul, skal bilen straks efterses af en forhandler.

For at slå hvert enkelt system til eller fra skal du først dreje på venstre vælgerhjul for at skifte display. På det næste display kan du vælge, hvilket system der skal slås til eller fra.

- **Udvidet vognbaneassistent** S. 463
- **Blindvinkelassistent*** S. 402
- **Kollisionsbegrænsende bremsesystem** S. 411

Du kan også få bekræftet status for den enkelte funktion ud fra farven på indikatoren.

- **Indikator for kollisionsbegrænsende bremsesystem (gul)** S. 120
- **Indikator for kollisionsbegrænsende bremsesystem (grå)** S. 120
- **Indikator for udvidet vognbaneassistent (gul)** S. 120
- **Indikator for udvidet vognbaneassistent (grå)** S. 121
- **Indikator for automatisk deaktivering af udvidet vognbaneassistent** S. 120
- **Indikator for sikkerhedshjælp (gul)** S. 121
- **Indikator for sikkerhedshjælp (grøn/grå)** S. 123

■ Hastigheds-/distanceenheder

Giver dig mulighed for at få vist en anden måleenhed i førerinformationssystemet og på audio-/informationsskærmen og indstille målingerne til at blive vist i enten km og km/t eller miles og mph.

Tryk på og hold venstre vælgerhjul inde, når du vælger **Ingen visninger** i førerinformationssystemet. Hver gang du gør det, skifter måleenheden fra **km, km/t** til **miles, mph** eller omvendt. Efterfølgende vises et bekræftelseskærbillede i et par sekunder.

■ Oplysninger

Du kan kontrollere, om der er aktive advarselsmeddelelser.

➔ **Advarsels- og informationsmeddelelser i førerinformationssystemet** S. 124

■ Displayindstillinger for instrument

Du kan vælge, hvilke ikoner der skal vises på startskærbilledet.

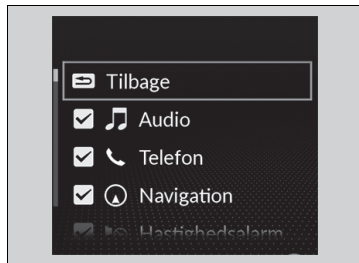
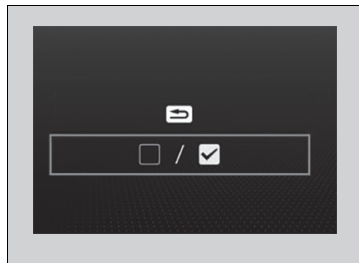

1. Rul på venstre vælgerhjul for at vælge **Displayindst. for instrument**, og tryk derefter på venstre vælgerhjul.
2. Brug venstre vælgerhjul til at rulle til og vælge / , og tryk derefter på venstre vælgerhjul.

3. Rul på venstre vælgerhjul for at skifte mellem ikonerne, og tryk derefter på venstre vælgerhjul for at markere dem eller for at fjerne markeringen af dem.

» Oplysninger

Hvis der er flere advarsler eller informationer, kan du rulle på venstre vælgerhjul for at se andre advarsler.

» Displayindstillinger for instrument

Ikoner, der er grå, kan ikke fjernes fra startskærbilledet.

Når du tilpasser indstillingerne, skal du skifte til **P**.

Resterende batterikapacitet

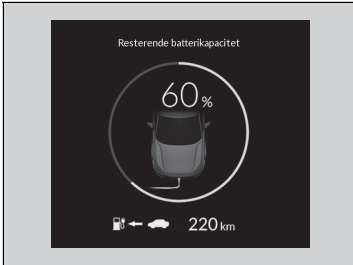

Viser den aktuelle status for højspændingsbatteriet. Farven på cirklen repræsenterer den aktuelle status for højspændingsbatteriet.

- Grøn: Opladning
- Gul: Højspændingsbatteriet er ved at være afladet (ca. 15% tilbage)
- Hvid: Ved andet end ovenstående eller ved fuld opladning

Resterende opladningstid

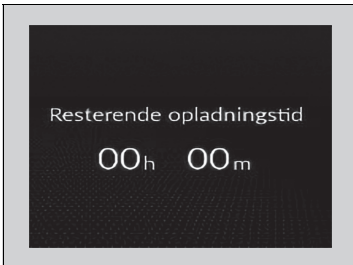

Viser den aktuelle opladningsstatus.

► **Opladning** S. 544

Resterende batterikapacitet

Hvis cirklen er gul, skal højspændingsbatteriet oplades hurtigst muligt.

Betjeningsanordninger

Dette afsnit indeholder oplysninger om forskellige nødvendige betjeningsanordninger.

Låsning og oplåsning af døre	
Nøgle	158
Lav signalstyrke fra den nøglefri fjernbetjening	160
Låsning/oplåsning af dørene udefra	161
Låsning/oplåsning af dørene indefra	168
Børnesikringslåse	170
Bagklap	171
Sikkerhedssystem	
Startspærrefunktion	182
Alarm til sikkerhedssystem	183
Ultralydssensorer*	185
Vippesensor*	186
Dobbeltlås*	187
Ruder	188
Betjening af kontakter omkring rattet	
POWER knap	190
Lygter	192
Justering af forlygter	197
Automatisk fjernlys	198
Vinduesviskere og sprinklere	201
Knap til elbagrude/ elopvarmede sidespejle	204
Lysstyrkeregulering	205
Ratindstilling	206
Spejle	
Indvendigt bakspejl	207
Elsidespejle	208
Sæder	210
Interiør-komfortfaciliteter	221
Klima anlæg	240

* Ikke tilgængelig på alle modeller

Nøgler

Bilen leveres med et sæt nøgler bestående af følgende:

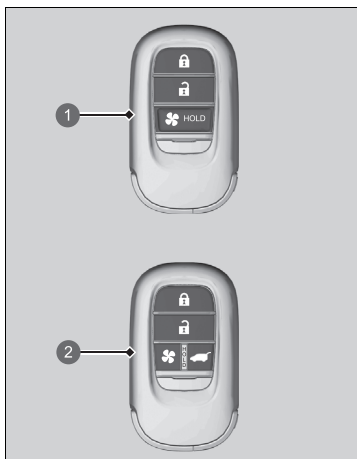

- 1 Nøglefri fjernbetjening
- 2 Nøglefri fjernbetjening med knap til elektrisk bagklap

Med nøglerne kan elsystemet startes og stoppes, og alle døre, bagklappen og opladningsdækslet kan låses i og op.

» Nøgler

Alle nøgler er udstyret med en startspærrefunktion. Startspærrefunktionen beskytter bilen mod tyveri.

» **Startspærrefunktion** S. 182

Følg nedenstående råd for at undgå, at nøglerne bliver beskadiget:

- Efterlad ikke nøglerne i direkte sollys eller på steder med høje temperaturer eller høj luftfugtighed.
- Pas på ikke at tabe nøglerne eller at placere tunge ting oven på dem.
- Hold nøglerne væk fra væsker, støv og sand.
- Skil ikke nøglerne ad, undtagen når der skal skiftes batterier.

Hvis de elektriske kredse i nøglerne bliver beskadiget, vil elsystemet muligvis ikke aktivere eller fjernbetjeningen ikke fungere.

Hvis nøglerne ikke fungerer, skal du få dem eftersat af din forhandler.

Du kan slå klimaanlægget til og fra med den nøglefri fjernbetjening.

» **Fjernbetjent klargøring af klimaanlæg**
S. 246

■ Indbygget nøgle

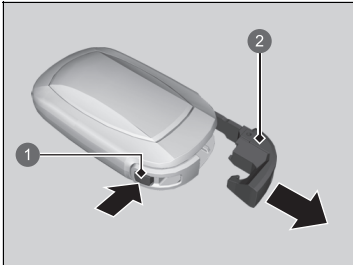

- ① Udløserknop
- ② Indbygget nøgle

Den indbyggede nøgle kan anvendes til at låse/ oplåse dørene, hvis batteriet i den nøglefri fjernbetjening bliver for svagt, og den elektriske funktion til låsning/oplåsning af dørene deaktiveres.

Den indbyggede nøgle tages ud ved at trykke på udløserknappen og derefter trække nøglen ud. Den indbyggede nøgle sættes i igen ved at trykke den ind i den nøglefri fjernbetjening, indtil den klikker.

■ Nøglenummermærke

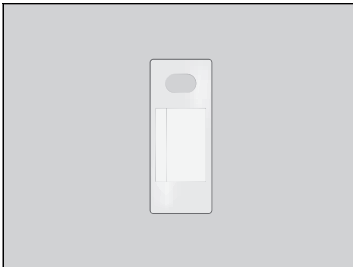

Det indeholder et nummer, som skal bruges, hvis du vil købe en ekstra nøgle.

▣ Nøglenummermærke

Sørg for at opbevare nøglenummermærket et sikkert sted uden for bilen.
Hvis du ønsker at købe en ekstra nøgle, skal du kontakte din forhandler.

Hvis du mister din nøgle, og du ikke kan slå elsystemet til, skal du kontakte din forhandler.

Lav signalstyrke fra den nøglefri fjernbetjening

Bilen udsender radiobølger for at finde den nøglefri fjernbetjening, så elsystemet kan aktiveres, når alle dørene, bagklappen og opladningsdækslet låses op/i.

I følgende tilfælde er det muligvis ikke muligt at aktivere elsystemet eller at låse dørene/bagklappen/opladningsdækslet op/i, eller funktionerne kan være ustabile:

- Der udsendes stærke radiobølger fra enheder i nærheden, f.eks. hurtigladere.
- Du bærer den nøglefri fjernbetjening sammen med telekommunikationsudstyr, bærbare computere, mobiltelefoner eller trådløse enheder.
- Den nøglefri fjernbetjening er i berøring med eller er dækket af en metalgenstand.

► Lav signalstyrke fra den nøglefri fjernbetjening

Kommunikationen mellem den nøglefri fjernbetjening og bilen forbruger strøm fra batteriet i den nøglefri fjernbetjening.

Batteriets levetid er ca. to år, men dette varierer afhængigt af, hvor ofte fjernbetjeningen bruges.

Der forbruges strøm fra batteriet, hver gang den nøglefri fjernbetjening modtager kraftige radiobølger. Undgå at placere den tæt på elektriske apparater såsom fjernsyn og computere.

Det er muligt at reducere batteriforbruget ved at slå radiobølgemodtagelse fra. Når du holder knapperne til låsning/oplåsning nede samtidig i ca. tre sekunder, blinker lysdioden to gange, og radiobølgemodtagelse slås fra. Hvis du trykker på en af knapperne på den nøglefri fjernbetjening én gang, begynder den at modtage radiobølger igen.

Låsning/oplåsning af dørene udefra

■ Brug af det nøglefri adgangssystem

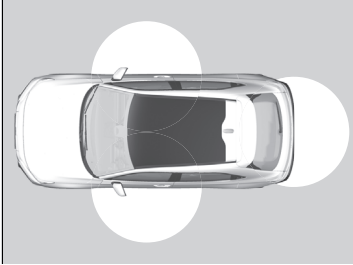

Når du har den nøglefri fjernbetjening på dig, kan du låse dørene og bagklappen op/i. Du kan låse dørene og bagklappen op/i inden for en radius af ca. 80 cm fra det udvendige dørhåndtag eller fra bagklappens udvendige håndtag.

▣ Låsning/oplåsning af dørene udefra

Hvis kontakten til interiørlyset er i positionen "tændt ved døråbning", tændes interiørlyset, når du låser dørene og bagklappen op.

Ingen af dørene åbnes: Lyset slukker langsomt efter 30 sekunder.

Døre og bagklap låses igen: Lyset slukkes med det samme.

► **Interiørlys** S. 221

▣ Brug af det nøglefri adgangssystem

Hvis du ikke åbner en dør eller bagklappen inden for 30 sekunder efter at have låst bilen op med det nøglefri adgangssystem, låses dørene og bagklappen automatisk igen.

Du kan kun låse dørene op og i vha. det nøglefri adgangssystem, når strømtilstanden er indstillet til KØRETØJ FRA.

Højrestyret mode!

Det nøglefri adgangssystem kan ikke låse bilen, når en dør eller bagklappen er åben.

■ Låsning af døre og bagklap

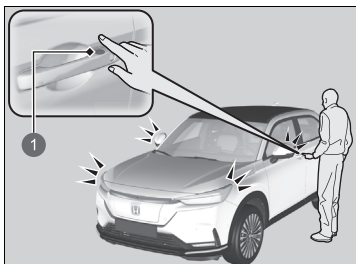

1 Dørlåssensor

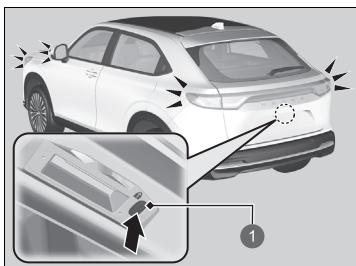

1 Låseknop

Tryk på dørlåssensoren på fordøren, eller tryk på låseknappen på bagklappen.

- Visse udvendige lygter blinker tre gange, alle dørene og bagklappen låses, og alarmen til sikkerhedssystemet aktiveres.

►► Brug af det nøglefri adgangssystem

- Efterlad ikke den nøglefri fjernbetjening i bilen, når du stiger ud. Tag den med dig.
- Selv om du ikke har den nøglefri fjernbetjening på dig, kan du låse dørene og bagklappen op/i, hvis en anden med den nøglefri fjernbetjening på sig er inden for rækkevidde.
- Hvis den nøglefri fjernbetjening er inden for rækkevidde, kan der ske det, at dørene låses op, hvis dørhåndtaget dækkes af vand i tilfælde af kraftig regn eller ophold i en bilvask.
- Hvis du tager fat i et dørhåndtag eller rører en dørlåssensor med handsker på, kan dørsensoren være langsom til at reagere, eller den reagerer muligvis slet ikke, og døren låses således ikke op/i.
- Når du låser døren, har du op til 2 sekunder, hvor du kan trække i håndtaget for at kontrollere, om døren er låst. Hvis du er nødt til at låse døren op, lige efter at du har låst den, skal du vente i mindst 2 sekunder, før du tager fat i håndtaget. Ellers låser døren ikke op.
- Døren åbnes måske ikke, hvis du trækker i den straks efter at have grebet fat i dørhåndtaget. Grib fat i håndtaget igen, og vent, indtil døren er låst op, før du trækker i håndtaget.
- Selv inden for en radius af 80 cm er det ikke sikkert, at du kan låse dørene og bagklappen op/i med den nøglefri fjernbetjening, hvis den er over eller under det udvendige dørhåndtag.
- Den nøglefri fjernbetjening fungerer muligvis ikke, hvis den er for tæt på døren, dørruden og bagklappen.

■ Oplåsning af døre og bagklap

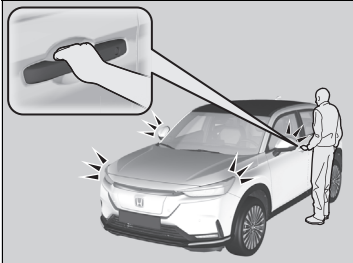

Grib fat i dørhåndtaget foran:

- Alle døre og bagklappen låses op.
- Visse udvendige lygter blinker én gang.

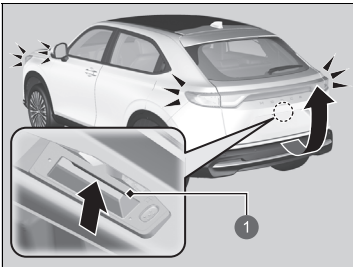

Tryk på det udvendige håndtag:

- Alle døre og bagklappen låses op.
- Visse udvendige lygter blinker én gang.
- **Åbning/lukning af bagklappen** S. 172

1 Udvendigt håndtag

►► Brug af det nøglefri adgangssystem

Indstillingerne for blinkfunktion kan tilpasses vha. audio-/informationsskærmen.

- **Sådan tilpasses køretøjsindstillingerne** S. 331

Modeller med elektrisk bagklap

Du kan også oplåse og åbne med den elektriske bagklap.

- **Sådan bruges bagklappens udvendige håndtag** S. 178

■ Forindstilling af låse*

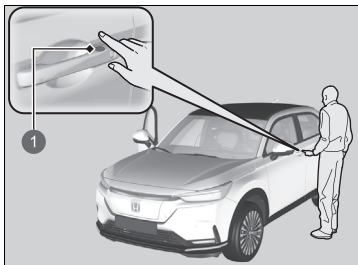

1 Dørlåssensor

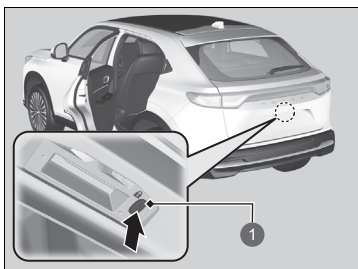

1 Dørlåseknop

Bilen låses automatisk, når du låser dørene på forhånd og derefter lukker dørene og bagklappen. Aktivér forindstilling af låse, når førerdøren er lukket.

1. Berør dørlåssensoren på fordøren, tryk på låseknappen på bagklappen, eller tryk på låseknappen på den nøglefri fjernbetjening.
► Forindstilling af låse aktiveres.

2. Luk alle dørene og bagklappen.
► Visse udvendige lygter blinker, når bilen låses.

Sørg for, at dørene og bagklappen er låst, før du bevæger dig væk fra bilen.

► Forindstilling af låse*

⚠ ADVARSEL

Hvis hænder eller fingre kommer i klemme, når den elektrisk bagklap* åbnes og lukkes, kan det medføre alvorlig personskade. Sørg for, at alle hænder og fingre, især børns, er fri af den elektriske bagklap*.

Forindstilling af låse nulstilles, hvis en dør eller bagklappen åbnes, før bilen er helt låst.

Før en dør låses, skal du sikre dig, at nøglen ikke befinder sig inde i bilen.

Du kan slå denne funktion til og fra.

► **Sådan tilpasses køretøjsindstillingerne**

S. 331

■ Brug af fjernbetjeningen

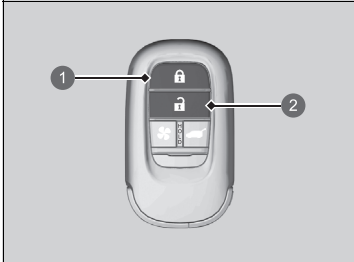

- ① Låseknop
- ② Oplåsningsknop

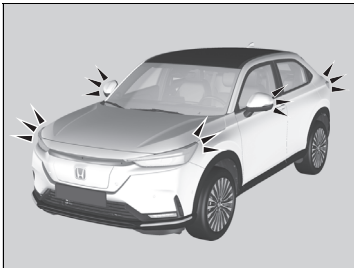

■ Låsning af døre og bagklap

Tryk på låseknappen.

- Visse udvendige lygter blinker tre gange, alle dørene og bagklappen låses, og alarmen til sikkerhedssystemet aktiveres.

■ Oplåsning af døre og bagklap

Tryk på oplåsningsknappen.

- Visse udvendige lygter blinker én gang, og alle døre og bagklappen låses op.

►► Brug af fjernbetjeningen

Hvis du ikke åbner en dør eller bagklappen inden for 30 sekunder efter at have låst bilen op med fjernbetjeningen, låses dørene og bagklappen automatisk igen.

Du kan kun låse dørene op og i vha. fjernbetjeningen, når strømtilstanden er indstillet til KØRETØJ FRA.

Højrestyret model

Du kan ikke låse dørene udefra, når den nøglefri fjernbetjening befinder sig inde i bilen, og der høres en biplyd. Hvis du vil låse en dør, mens den nøglefri fjernbetjening stadig befinder sig i bilen, skal du gøre et af følgende fire gange:

- Tryk på låseknappen på den nøglefri fjernbetjening.
- Drej nøglen i dørlåsen til låseposition.
- Tryk på dørlåssensoren på fordøren, eller tryk på låseknappen på bagklappen.

Fjernbetjeningen reagerer på laveffektssignaler, hvorfor reaktionsafstanden kan variere alt efter omgivelserne.

Højrestyret model

Den nøglefri fjernbetjening kan ikke låse bilen, når en dør eller bagklappen er åben.

■ Låsning/oplåsning af dørene med nøgle

Hvis låse- eller oplåsningsknappen på den nøglefri fjernbetjening ikke fungerer, bruges nøglen i stedet for.

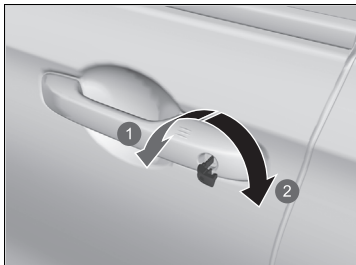

- 1 Lås
- 2 Lås op

Indsæt nøglen, og drej den.

►► Brug af fjernbetjeningen

Hvis fjernbetjeningens reaktionsafstand varierer, skal batteriet nok udskiftes.

Hvis LED'en ikke lyser, når du trykker på en knap, skal batteriet udskiftes.

► Udskiftning af fjernbetjeningsbatteriet S. 609

►► Låsning/oplåsning af dørene med nøgle

Når du låser/oplåser førerdøren med nøglen, låses/oplåses alle de andre døre samtidig.

Hvis du låser en dør op med den indbyggede nøgle, mens sikkerhedssystemet er aktiveret, slukkes alarmer.

■ Låsning af dør uden brug af nøgle

Hvis du ikke har nøglen på dig, eller hvis du af en eller anden grund ikke kan låse en dør med nøglen, kan du låse døren uden.

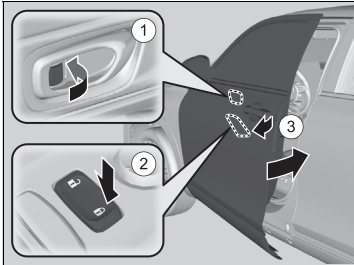

■ Låsning af førerdøren

Skub låsetappen fremad ①, eller skub hovedkontakten til centrallåsen i låseretningen ②, og hold derefter ud i det udvendige dørhåndtag ③. Luk døren, og slip derefter håndtaget.

■ Låsning af passagerdørene

Skub låsetappen fremad, og luk døren.

■ System til forebyggelse af at blive låst ude

Dørene og bagklappen kan ikke låses, når den nøglefri fjernbetjening befinder sig inde i bilen.

► Låsning af dør uden brug af nøgle

Når du låser førerdøren, låses alle de andre døre og bagklappen samtidig.

Før en dør låses, skal du sikre dig, at nøglen ikke befinder sig inde i bilen.

Låsning/oplåsning af dørene indefra

■ Brug af låsetappen

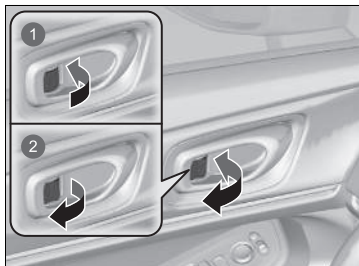

■ Låsning af dør

Skub låsetappen fremad.

■ Oplåsning af dør

Træk låsetappen bagud.

- 1 Låsning
- 2 Oplåsning

■ Oplåsning med det indvendige håndtag til fordøren

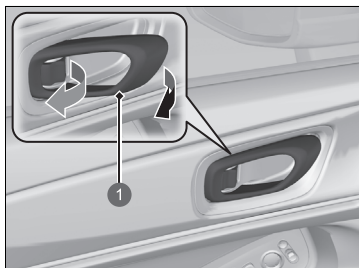

- 1 Indvendigt håndtag

Træk i det indvendige håndtag til fordøren.

- Døren låses op og åbnes i én bevægelse.

☒ Brug af låsetappen

Når du låser døren op/i med låsetappen i førerdøren, låses alle de andre døre og bagklappen op/i samtidig.

☒ Oplåsning med det indvendige håndtag til fordøren

Fordørenes indvendige håndtag er konstrueret til, at fører og forsædepassager kan åbne dørene i en enkelt bevægelse. Denne funktion kræver dog, at man aldrig forsøger at trække i fordørenes indvendige håndtag, mens bilen kører.

Børn skal altid sidde på bagsædet, hvor der er børnesikringslåse på bagdørene.

☒ **Børnesikringslåse** S. 170

■ Brug af hovedkontakten til centrallåsen

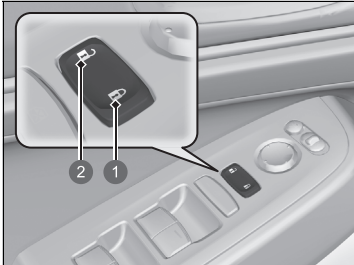

- ❶ Låsning
- ❷ Oplåsning

Tryk hovedkontakten til centrallåsen ind som vist for at låse eller oplåse alle dørene og bagklappen.

▣ Brug af hovedkontakten til centrallåsen

Når du låser førerdøren op/i med hovedkontakten til centrallåsen, låses alle de andre døre og bagklappen op/i samtidig.

Børnesikringslås

Børnesikringslåsene forhindrer, at bagdørene kan åbnes indefra, uanset hvilken position låsetappen er i.

■ Indstilling af børnesikringslås

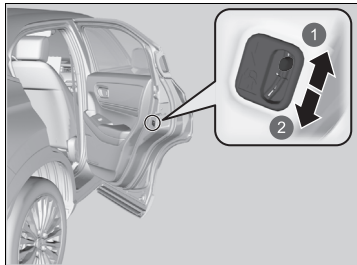

- 1 Lås op
- 2 Lås

Skub knappen på bagdøren til låseposition, og luk døren.

■ Når døren åbnes

Åbn døren vha. det udvendige dørhåndtag.

» Børnesikringslås

For at åbne døren indefra, når børnesikringslåsene er aktiveret, skal låsetappen være i oplåsningssposition. Rul sideruden ned, stik hånden ud af ruden, og træk i dørhåndtaget udefra.

Sikkerhedsforanstaltninger ved åbning/lukning af bagklappen

Sørg for, at alle personer og genstande er fri af bagklappen, før du åbner eller lukker den.

Modeller uden elektrisk bagklap

- Åbn bagklappen helt op.
 - ▶ Hvis bagklappen ikke er åbnet helt, kan dens vægt få den til at lukke i af sig selv.
- Vær forsigtig, når det blæser. Vinden kan få bagklappen til at lukke i.

Alle modeller

Hold bagklappen lukket under kørsel for at:

- ▶ Undgå, at den bliver beskadiget.

☒ Sikkerhedsforanstaltninger ved åbning/lukning af bagklappen

⚠ ADVARSEL

Personer, der kommer i vejen for en bagklap, der åbnes eller lukkes, kan komme alvorligt til skade.

Sørg for, at alle personer er fri af bagklappen, inden den åbnes eller lukkes.

Pas på ikke at slå hovedet imod bagklappen, og pas på ikke at få hænderne i klemme mellem bagklappen og bagagerummet, når bagklappen lukkes.

Der må ikke transporteres passagerer i bagagerummet. De kan komme til skade under hårde opbremsninger, pludselige accelerationer eller kollisioner.

Åbning/lukning af bagklappen

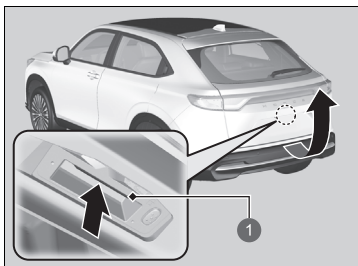

1 Udvendigt håndtag

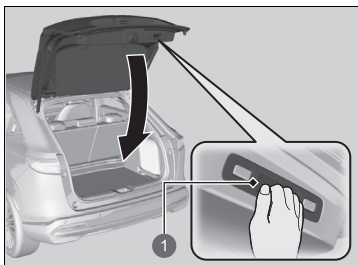

1 Indvendigt håndtag

Når alle døre låses op, låses bagklappen op.
Tryk på bagklappens udvendige håndtag, og løft bagklappen åben.
Når du har den nøglefri fjernbetjening på dig, behøver du ikke at låse bagklappen op, før den åbnes.

Bagklappen lukkes ved at gribe fat i det indvendige håndtag, trække bagklappen ned og trykke den i udefra.

⚠ Sikkerhedsforanstaltninger ved åbning/lukning af bagklappen

Sørg for, at der ikke er bagage eller andre genstande, der rører ved bagklappens støttestivere.

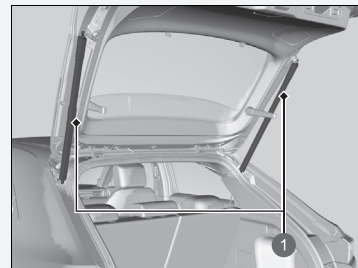

1 Bagklappens støttestivere

⚠ Åbning/lukning af bagklappen

- Efterlad ikke den nøglefri fjernbetjening i bilen, når du stiger ud. Tag den med dig.
- Selv om du ikke har den nøglefri fjernbetjening på dig, kan du låse bagklappen op, hvis en anden med den nøglefri fjernbetjening på sig er inden for rækkevidde.

Åbning/lukning af elektrisk bagklap *

Den elektriske bagklap kan betjenes ved at trykke på knappen til den elektriske bagklap på fjernbetjeningen, ved at trykke på knappen til den elektriske bagklap på instrumentpanelet i førersiden, ved at trykke på det udvendige håndtag eller den udvendige knap på bagklappen eller ved at bevæge din fod frem og tilbage under midten af bagkofangeren for håndfri adgang.

Den elektriske bagklap kan åbnes/lukkes, når gearvælgeren er i **P**.

ⓘ Åbning/lukning af elektrisk bagklap *

⚠ ADVARSEL

Åbning eller lukning af en elektrisk bagklap, mens en passager står helt eller delvis i vejen for dette, kan forårsage alvorlig personskade.

Sørg for, at ingen passagerer eller genstande er i vejen for bagklappen, før den åbnes eller lukkes.

ADVARSEL: Tag altid tændingsnøglen med dig, når du forlader bilen, også hvis du efterlader passagerer i bilen.

BEMÆRK / NOTE

Skub ikke på eller træk ikke i den elektriske bagklap, når den er ved at åbne eller lukke automatisk.

Hvis du forsøger at tvinge den elektriske bagklap til at åbne eller lukke hurtigere, kan bagklaprammen blive deform.

Når den elektriske bagklap betjenes, skal du sørge for, at der er tilstrækkeligt med plads omkring bilen. Personer i nærheden af bagklappen kan komme alvorligt til skade, hvis bagklappen rammer dem i hovedet. Vær særligt forsigtig, hvis der er børn i nærheden.

■ Brug af håndfri adgang

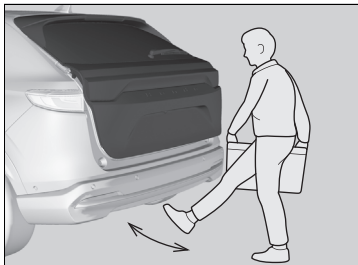

Bevæg foden frem og tilbage i ca. 1 sekund under midten af bagkofangeren for at åbne eller lukke den elektriske bagklap, mens du har den nøglefri fjernbetjening på dig.

- Visse udvendige lygter blinker to gange, og bagklappen begynder at bevæge sig.

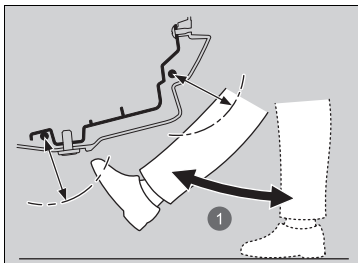

① Ca. 1 sekund

▣ Brug af håndfri adgang

Under regn eller i andre tilfælde, hvor bilen bliver våd, kan sensoren muligvis ikke registrere din fodbevægelse korrekt.

Når du udfører arbejde på eller omkring bagenden af bilen, kan du komme til at åbne eller lukke bagklappen utilsigtet. For at forhindre dette i at ske skal du vælge funktioner, der kan tilpasses, på audio-/informationsskærmen og derefter vælge FRA for denne funktion.

- ▣ **Sådan tilpasses køretøjsindstillingerne**
S. 331

Hvis du holder foden under kofangeren i for lang tid eller bevæger foden fra side til side, åbner eller lukker den elektriske bagklap ikke.

Denne funktion fungerer ikke, hvis du ikke har den nøglefri fjernbetjening på dig. Sørg for, at du har den nøglefri fjernbetjening på dig.

■ Elektrisk bagklaps "gå væk"-lukkefunktion

Hvis du går væk fra bilen, mens du har den nøglefri fjernbetjening på dig, lukker den elektriske bagklap automatisk.

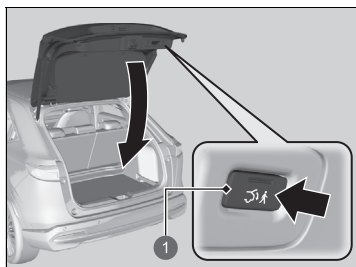

1 Knap til "gå væk"-lukkefunktion

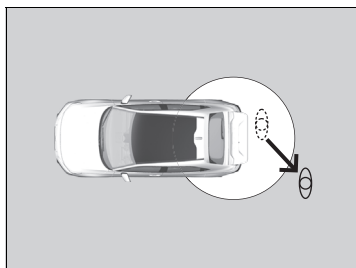

Gå mindst 1,0 m væk

1. Hav den nøglefri fjernbetjening på dig, og tryk på knappen til "gå væk"-lukkefunktionen.

- Indikatoren på knappen til "gå væk"-lukkefunktionen bliver grøn, når "gå væk"-lukkefunktionen aktiveres.

2. Gå mindst 1,0 m væk fra bilen inden for 30 sekunder, efter at du har trykket på knappen til "gå væk"-lukkefunktionen.

- Visse udvendige lygter blinker to gange, og den elektriske bagklap begynder at lukke.

■ Brug af fjernbetjeningen

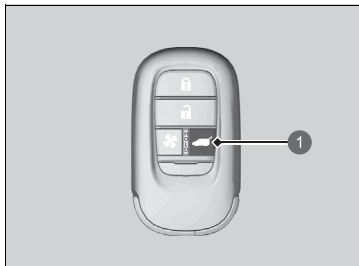

① Knap til elektrisk bagklap

■ Sådan tilpasses åbning af bagklappen

Altid: Den elektriske bagklap låses op og åbnes på samme tid. Dette er standardindstillingen.

Når oplåst: Bagklappen åbnes, når alle døre låses op.

➤ Sådan tilpasses køretøjsindstillingerne S. 331

Tryk på knappen til den elektriske bagklap i mere end ét sekund for at aktivere, når strømtilstanden er indstillet til KØRETØJ FRA.

► Visse udvendige lygter blinker.

Hvis du trykker på knappen igen, mens den elektriske bagklap bevæger sig, vil den stoppe. Tryk på og hold knappen nede i mere end ét sekund, og bagklappen skifter retning.

►► Åbning/lukning af elektrisk bagklap*

Den elektriske bagklap vil muligvis ikke åbne og lukke under følgende betingelser:

- Elsystemet aktiveres, mens bagklappen er ved at åbne eller lukke automatisk.
- Bilen er parkeret på en stejl bakke.
- Bilen vipper pga. stærk blæst.
- Bagklappen eller taget er dækket af sne eller is.

Hvis du udsifter 12 V batteriet eller sikringen til den elektriske bagklap, mens bagklappen er åben, kan den elektriske bagklap blive deaktiveret. Den elektriske bagklap fungerer igen, når du har lukket bagklappen manuelt.

Hvis der monteres andre eftermarkedskomponenter end originaludstyr fra Honda på den elektriske bagklap, kan det forhindre den i at åbne eller lukke helt.

Sørg for, at den elektriske bagklap er helt åben, før du lægger bagage ind og tager den ud.

Der høres en biplyd, hvis du begynder at køre, mens den elektriske bagklap stadig er åben eller i gang med at lukke.

■ Sådan bruges knappen til den elektriske bagklap

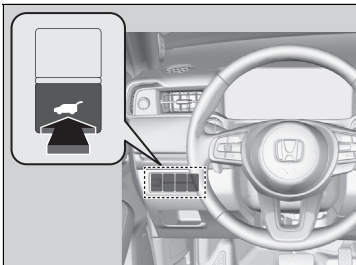

For at åbne eller lukke den elektriske bagklap skal du trykke på knappen til den elektriske bagklap i ca. ét sekund.

- Visse udvendige lygter blinker.

Hvis du trykker på knappen igen, mens den elektriske bagklap bevæger sig, vil den stoppe. Tryk på og hold knappen nede i ca. ét sekund, og bagklappen skifter retning.

▣ Åbning/lukning af elektrisk bagklap*

Hvis den elektriske bagklap møder modstand, når den er ved at åbne eller lukke, vil den automatiske reverseringsfunktion ændre retningen. Der høres en biplyd tre gange.

Den automatiske reverseringsfunktion stopper, når bagklappen er næsten helt lukket, for at sikre, at den lukkes helt.

Rør ikke ved sensorerne på hver side af bagklappen. Den elektriske bagklap lukker ikke, hvis du rører ved en af sensorerne, mens du prøver at lukke bagklappen.

Pas på ikke at ride sensorerne med skarpe genstande. Hvis de rides, kan de blive beskadiget, og den elektriske bagklaps lukkefunktion vil ikke virke ordentligt.

* Ikke tilgængelig på alle modeller

■ Sådan bruges bagklappens udvendige håndtag

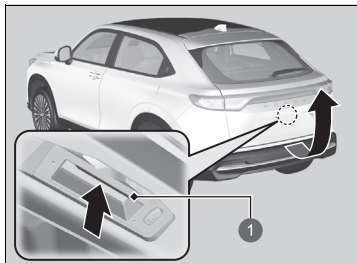

1 Udvendigt håndtag

Hvis du trykker på det udvendige håndtag på bagklappen i ét sekund, åbnes bagklappen automatisk.

- Hvis du vil åbne bagklappen manuelt, skal du trykke på det udvendige håndtag i mere end ét sekund.

➤ **Åbning/lukning af bagklappen** S. 172

Når du har den nøglefri fjernbetjening på dig, behøver du ikke at låse bagklappen op, før den åbnes.

Hvis du trykker på det udvendige håndtag igen, mens den elektriske bagklap bevæger sig, stopper den.

Tryk på det udvendige håndtag, og den elektriske bagklap skifter retning.

☒ Sådan bruges bagklappens udvendige håndtag

- Efterlad ikke den nøglefri fjernbetjening i bilen, når du stiger ud. Tag den med dig.
- Selv om du ikke har den nøglefri fjernbetjening på dig, kan du låse bagklappen op, hvis en anden med den nøglefri fjernbetjening på sig er inden for rækkevidde.

Du kan slå indstillingen for den elektriske bagklap til og fra.

☒ **Sådan tilpasses køretøjsindstillingerne**
S. 331

■ Sådan bruges bagklappens indvendige knap

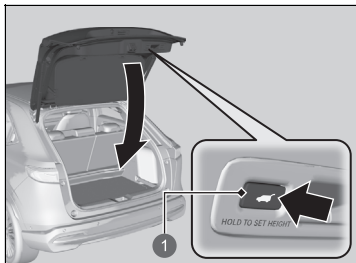

1 Knap indvendigt på bagklappen

Tryk på knappen indvendigt på bagklappen for at lukke den elektriske bagklap.

Hvis du trykker på knappen indvendigt på bagklappen igen, mens den elektriske bagklap bevæger sig, vil den stoppe.

Tryk på knappen indvendigt på bagklappen, og slip den igen, hvorefter den elektriske bagklap skifter retning.

■ Sådan programmeres bagklappens position

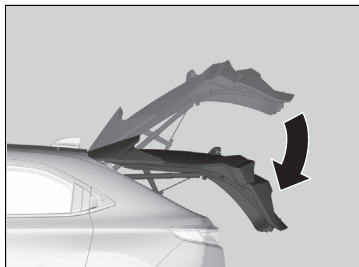

I hvilket omfang den elektriske bagklap åbnes automatisk kan programmeres.

Sådan programmerer du:

1. Åbn bagklappen til den ønskede position.
2. Tryk på knappen indvendigt på bagklappen, og hold den nede. Du hører et langt bip, efterfulgt af to korte bip.

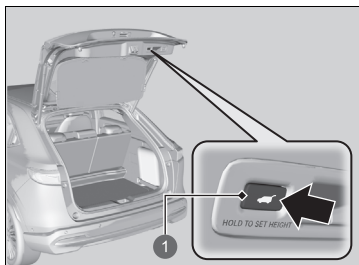

- 1 Knap indvendigt på bagklappen

▣ Sådan programmeres bagklappens position

Hvis bagklappen er bare en anelse åbnet, kan positionen ikke programmeres, selv om du trykker på knappen indvendigt på bagklappen.

Hvis du ønsker at omprogrammere den elektriske bagklap til at åbne helt, skal du manuelt løfte bagklappen til dens øverste position og følge trin 2 i instruktionerne.

■ Automatisk lukning

Hvis du lukker den elektriske bagklap manuelt, låses den automatisk.

■ Sikkerhedsfunktion for utilsigtet lukning af elektrisk bagklap

Sænker automatisk den elektriske bagklap, når der er en risiko for, at den helt åbne elektriske bagklap kan falde i af sig selv (f.eks. pga. sne på bagklappen). Der høres en biplyd, mens den elektriske bagklap sænkes.

⌘ Automatisk lukning

Den automatiske lukkefunktion aktiveres ikke, hvis du trykker på bagklappens udvendige håndtag, mens den elektriske bagklap er ved at lukke.

BEMÆRK / NOTE

Brug ikke magt på bagklappen, mens den elektriske bagklap er ved at låse.

Hold hænderne væk fra bagklappen, mens du lukker den manuelt, og lad den låse automatisk. Det er farligt at anbringe hænderne rundt om bagklappen, når den begynder at låse af sig selv.

⌘ Sikkerhedsfunktion for utilsigtet lukning af elektrisk bagklap

Hvis du forsøger at lukke den elektriske bagklap manuelt, straks efter at den åbnes helt, kan sikkerhedsfunktionen for utilsigtet lukning af den elektriske bagklap blive aktiveret.

Når sikkerhedsfunktionen for utilsigtet lukning af den elektriske bagklap er blevet aktiveret, skal du vente, indtil den elektriske bagklap lukkes helt. Hold dig på afstand af den elektriske bagklap, når den er i bevægelse.

Hvis sikkerhedsfunktionen for utilsigtet lukning af den elektriske bagklap konstant aktiveres, skal du kontakte en forhandler.

Startspærrefunktion

Dette system forhindrer, at elsystemet kan startes med en nøgle, der ikke er forprogrammeret.

Vær opmærksom på følgende, når du trykker på **POWER** knappen:

- Genstande, som udsender kraftige radiobølger, må ikke komme i nærheden af **POWER** knappen.
- Nøglen må ikke være dækket af eller være i berøring med en metalgenstand.
- En nøgle fra en anden bils startspærrefunktion må ikke komme i nærheden af **POWER** knappen.

Anbring ikke nøglen i nærheden af magnetiske genstande. Elektroniske enheder som f.eks. fjernsyn og lyd anlæg genererer stærke magnetfelter. Bemærk, at selv en nøgling kan blive magnetisk.

» Startspærrefunktion

BEMÆRK / NOTE

Hvis nøglen efterlades i bilen, er der risiko for, at bilen bliver stjålet eller sætter i gang ved et uheld. Sørg altid for at tage nøglen med dig, når bilen efterlades uden opsyn.

Forsøg ikke at reparere eller modificere systemet. Det kan beskadige systemet og forhindre bilen i at starte.

Hvis systemet gentagne gange ikke genkender din nøgles kode, skal du kontakte en forhandler. Hvis du mister din nøgle og ikke kan starte bilen, skal du kontakte en forhandler.

Højrestyret model

Træd på brems pedal, og hold den nede, inden bilen startes første gang, efter at batteriet har været frakoblet.

Alarm til sikkerhedssystem

Alarmen til sikkerhedssystemet aktiveres, når bagklappen, frontklappen eller dørene tvinges op. Alarmen aktiveres ikke, hvis bagklappen eller dørene åbnes med fjernbetjeningen eller det nøglefri adgangssystem.

■ Når alarmen til sikkerhedssystemet aktiveres

Hornet lyder med mellemrum, og visse udvendige lygter blinker.

■ Sådan deaktiveres alarmen til sikkerhedssystemet

Lås bilen op med fjernbetjeningen eller det nøglefri adgangssystem, eller indstil strømtilstanden til TIL. Systemet med horn og afviserblink deaktiveres.

■ Indstilling af alarmen til sikkerhedssystemet

Alarmen til sikkerhedssystemet aktiveres automatisk, når følgende betingelser er opfyldt:

- Strømtilstanden er indstillet til KØRETØJ FRA.
- Frontklappen er lukket.
- Alle dørene og bagklappen er låst udefra med nøglen, fjernbetjeningen eller det nøglefri adgangssystem.

■ Når alarmen til sikkerhedssystemet indstilles

Indikatoren for alarmen til sikkerhedssystemet på instrumentpanelet blinker, og blinkintervallet ændrer sig efter ca. 15 sekunder.

■ Sådan deaktiveres alarmen til sikkerhedssystemet

Alarmen til sikkerhedssystemet deaktiveres, når bilen låses op med fjernbetjeningen eller det nøglefri adgangssystem, eller når strømtilstanden indstilles til TIL. Indikatoren for alarmen til sikkerhedssystemet slukkes samtidig.

☒ Alarm til sikkerhedssystem

Forsøg ikke at reparere eller modificere systemet. Det kan beskadige systemet og forhindre bilen i at starte.

Alarmen til sikkerhedssystemet er aktiv i ca. 5 minutter, før sikkerhedssystemet deaktiveres. Systemet gennemgår ti cyklusser af 30 sekunders varighed, hvor hornet lyder, og katastrofeblinket blinker. Afhængigt af omstændighederne kan sikkerhedssystemet fortsætte med at være aktivt i mere end 5 minutter.

Aktivér ikke alarmen til sikkerhedssystemet, hvis der befinder sig personer i bilen, eller hvis en rude er åben. Systemet kan aktiveres ved en fejl, når:

- Døren låses op med låsetappen.
- Frontklappen åbnes med udløserhåndtaget til frontklappen.

Hvis 12 V batteriet løber tør for strøm, efter at du har aktiveret alarmen til sikkerhedssystemet, kan alarmen blive aktiveret, når 12 V batteriet bliver ladet op eller udskiftet. Hvis dette sker, skal alarmen til sikkerhedssystemet deaktiveres ved at låse en af dørene op med fjernbetjeningen eller det nøglefri adgangssystem.

Hvis du låser en dør op med den indbyggede nøgle, mens sikkerhedssystemet er aktiveret, slukkes alarmen.

►► Alarm til sikkerhedssystem

Højrestyret model

Systemet kan aktiveres ved et uheld. For eksempel når:

- Bilen parkeres i et automatiseret parkeringshus.
- Bilen højtryksvaskes eller køres gennem en automatiseret bilvask.
- Bilen transporteres med tog, færge eller anhænger.
- Bilen udsættes for kraftig regn eller blæst.
- Is fjernes fra køretøjet.

Du kan bruge afbryderknappen til ultralydssensoren/vippesensoren, så du ikke ved et uheld aktiverer sikkerhedssystemets alarm.

► **Ultralydssensorer*** S. 185

► **Vippesensor*** S. 186

Ultralydssensorer*

Ultralydssensorerne aktiveres kun, når alarmeren til sikkerhedssystemet er indstillet. Hvis sensorerne registrerer nogen, der bevæger sig rundt inde i bilen eller er på vej ind i bilen gennem en rude, aktiverer sensorerne alarmeren.

■ Sådan indstilles alarmeren til sikkerhedssystemet uden at aktivere ultralydssensorerne

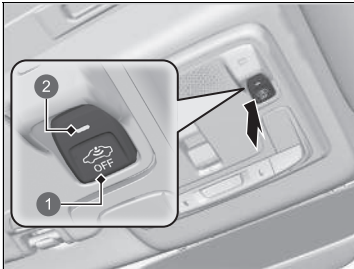

- 1 Afbryderknop til ultralydssensor/vippesensor
- 2 Indikator

Du kan indstille alarmeren til sikkerhedssystemet uden at aktivere ultralydssensoren.

Indstil strømtilstanden til KØRETØJ FRA ved at trykke på **POWER** knappen for at slå ultralydssensorsystemet fra, og tryk derefter på afbryderknappen til ultralydssensoren/vippesensoren.

► Indikatoren lyser rødt.

Tryk på afbryderknappen til ultralydssensoren/vippesensoren igen for at slå systemet til igen.

Ultralydssensorerne slås til, hver gang du indstiller alarmeren til sikkerhedssystemet, også selv om du slog dem fra sidste gang.

► Ultralydssensorer*

Hvad enten ultralydssensorerne er aktiverede eller ej, kan sikkerhedssystemet kun slås fra med fjernbetjeningen eller det nøglefri adgangssystem, ikke med nøglen.

Det er muligt at kontrollere, om bilens sikkerhedssystem har været aktiveret uden din viden. Hvis sikkerhedssystemet har været aktiveret, blinker indikatoren i 5 minutter, efter at du har låst døren op og deaktiveret systemet.

Hvis du imidlertid tænder for elsystemet, og gearvælgeren sættes i en anden position end **[P]**, holder indikatoren op med at blinke efter 5 sekunder.

Hvis ultralydssensoren ikke virker, eller der opstår et andet problem, lyser indikatoren i 5 minutter, efter at du har låst døren op og deaktiveret systemet.

Hvis du imidlertid tænder for elsystemet, og gearvælgeren sættes i en anden position end **[P]**, slukkes indikatoren.

Sikkerhedssystemet kan ved et uheld blive aktiveret af ultralydssensorerne. For eksempel når:

- Der befinder sig en person i bilen
- Et vindue er åbent
- Der hænger tøj eller lignende i bilen

* Ikke tilgængelig på alle modeller

Vippesensor *

Vippesensoren aktiveres kun, når alarmer til sikkerhedssystemet er indstillet. Hvis bilen løftes i et forsøg på at bugser den eller fjerne hjulene osv., vil sensoren aktivere alarmer.

■ Sådan indstilles alarmer til sikkerhedssystemet uden at aktivere vippesensoren

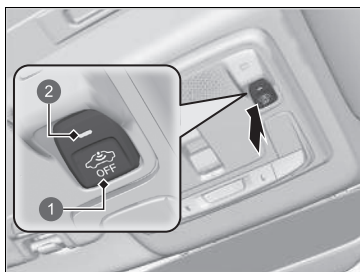

- 1 Afbryderknap til ultralydssensor/vippesensor
- 2 Indikator

Du kan indstille alarmer til sikkerhedssystemet uden at aktivere vippesensoren.

Indstil strømtilstanden til KØRETØJ FRA ved at trykke på **POWER** knappen for at slå vippesensorsystemet fra, og tryk derefter på afbryderknappen til ultralydssensoren/vippesensoren.

- Indikatoren lyser rødt.

Tryk på afbryderknappen til ultralydssensoren/vippesensoren igen for at slå systemet til igen. Vippesensoren slås til, hver gang du indstiller alarmer til sikkerhedssystemet, også selv om du slog den fra sidste gang.

» Vippesensor *

Hvad enten vippesensoren er aktiveret eller ej, kan sikkerhedssystemet kun slås fra med fjernbetjeningen eller det nøglefri adgangssystem, ikke med nøglen.

Det er muligt at kontrollere, om bilens sikkerhedssystem har været aktiveret uden din viden. Hvis sikkerhedssystemet har været aktiveret, blinker indikatoren i 5 minutter, efter at du har låst døren op og deaktiveret systemet.

Hvis du imidlertid tænder for elsystemet, og gearvælgeren sættes i en anden position end **[P]**, holder indikatoren op med at blinke efter 5 sekunder.

Hvis vippesensoren ikke virker, eller der opstår et andet problem, lyser indikatoren i 5 minutter, efter at du har låst døren op og deaktiveret systemet.

Hvis du imidlertid tænder for elsystemet, og gearvælgeren sættes i en anden position end **[P]**, slukkes indikatoren.

Undgå at indstille vippesensoren, når bilen er løftet.

Dobbeltlås*

Dobbeltlåsfunktionen deaktiverer låsetappene på alle døre.

■ Sådan aktiveres dobbeltlåsfunktionen

- Drej nøglen i førerdøren mod bilens forende to gange inden for 5 sekunder.
- Tryk på låseknappen på fjernbetjeningen to gange inden for 5 sekunder.
- Berør dørlåssensoren på dørhåndtaget, eller tryk to gange på låseknappen på bagklappen inden for 5 sekunder.

■ Sådan deaktiveres dobbeltlåsfunktionen

Lås førerdøren op med fjernbetjeningen eller det nøglefri adgangssystem.

» Dobbeltlås*

⚠ ADVARSEL

Der må ikke befinde sig nogen i bilen, når dobbeltlåsen er aktiveret. Personer, der befinder sig i bilen, kan blive alvorligt syge eller dø pga. de høje temperaturer, der opstår i bilen, hvis den efterlades i solen.

Sørg for, at der ikke befinder sig personer i bilen, før du aktiverer dobbeltlåsen.

Hvis du låser en dør op med den indbyggede nøgle, mens sikkerhedssystemet er aktiveret, slukkes alarmen.

* Ikke tilgængelig på alle modeller

Åbning/lukning af elruderne

Elruderne kan åbnes og lukkes, når strømtilstanden er indstillet til TIL, vha. knapperne i dørene.

Knapperne i førersiden kan bruges til at åbne og lukke alle ruderne. Låseknappen til elruder i førerdøren skal være slået fra (indikator slukket), før ruderne kan åbnes og lukkes fra andre døre end førerdøren.

Når låseknappen til elruder trykkes ind, tændes indikatoren, og det er nu kun elruden i førerdøren, der kan betjenes. Slå låseknappen til elruder til, hvis et barn befinder sig i bilen.

■ Åbning/lukning af ruderne med den automatiske åbne/lukkefunktion

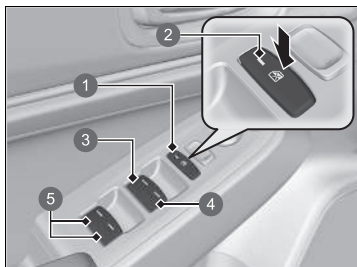

- 1 Låseknop til elruder
- 2 Indikator
- 3 Knap til rude i førerdør
- 4 Knap til rude i passagerdør
- 5 Knap til rude i bageste passagerdør

■ Manuel betjening

Åbning: Skub knappen lidt ned, og hold den dér, indtil den ønskede position er nået.

Lukning: Træk knappen lidt op, og hold den dér, indtil den ønskede position er nået.

■ Automatisk betjening

Åbning: Tryk hårdt ned på knappen.

Lukning: Træk hårdt op i knappen.

Ruden åbner eller lukker helt. Tryk hårdt ned på eller træk hårdt op i knappen for at stoppe rudebevægelsen.

⚠️ Åbning/lukning af elruderne

⚠️ ADVARSEL

Hvis en person får fingrene i klemme, når en elrude lukkes, kan det medføre alvorlig personskade.

Pas på, at dine passagerer ikke får fingrene i klemme, når ruderne lukkes.

ADVARSEL: Tag altid tændingsnøglen med dig, når du forlader bilen, også hvis du efterlader passagerer i bilen.

Elruderne kan betjenes i op til 10 minutter, efter at du har indstillet strømtilstanden til KØRETØJ FRA.

Lukning af førerdøren deaktiverer denne funktion.

Automatisk reverseringsfunktion

Hvis der registreres en blokering, når en elrude lukker automatisk, standses lukkebevægelsen, og ruden begynder i stedet at åbne.

Den automatiske reverseringsfunktion til ruden i førerdøren deaktiveres, hvis du bliver ved med at trække op i knappen.

Den automatiske reverseringsfunktion stopper med at registrere blokeringer, når ruden er næsten helt lukket, for at sikre, at ruden lukkes helt.

■ Åbning/lukning af ruderne med fjernbetjeningen

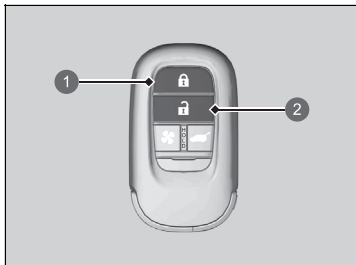

- ❶ Låseknop
- ❷ Oplåsningsknop

Åbning: Tryk på oplåsningsknappen, og tryk på den igen inden for 10 sekunder, og hold den nede.

Lukning: Tryk på låseknappen, og tryk på den igen inden for 10 sekunder, og hold den nede.

Hvis ruderne stopper halvvejs, gentages proceduren.

■ Lukning af ruden med nøglen

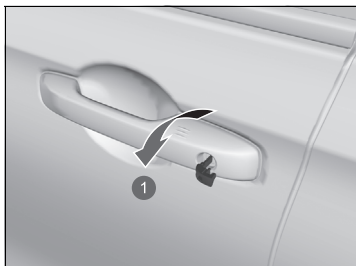

- ❶ Luk

Lås førerdøren med nøglen. Inden for 10 sekunder efter at have drejet nøglen tilbage til midterposition drejes nøglen i låseretningen og holdes dér.

Slip knappen for at stoppe ruderne i den ønskede position. Hvis du ønsker at foretage yderligere justeringer, skal du udføre samme handling igen.

▣ Åbning/lukning af ruderne med fjernbetjeningen

Du kan slå indstillingen, der åbner ruderne med den nøglefri fjernbetjening, til og fra vha. audio-/informationsskærmen.

▣ **Sådan tilpasses køretøjsindstillingerne**
S. 331

POWER knap

Ændring af strømtilstand

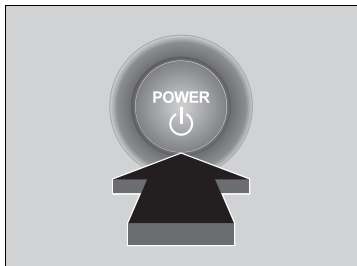

Hvis du medbringer den nøglefri fjernbetjening og trykker på **POWER** knappen uden at træde på bremsepedalen, ændres strømtilstanden i følgende rækkefølge: KØRETØJ FRA → TILBEHØR → TIL → KØRETØJ FRA.

KØRETØJ FRA:

Strømmen til bilen er slukket.

TILBEHØR:

Lydanlægget og noget af tilbehøret kan betjenes.

TIL

Alt tilbehøret kan betjenes.

Automatisk slukning

Hvis du forlader bilen i 30 til 60 minutter med gearvælgeren i positionen **P** og strømtilstanden indstillet til TILBEHØR, skifter bilen automatisk til tilstanden svarende til KØRETØJ FRA (LÅST) for at undgå at aflade 12 V batteriet.

Når den er i denne tilstand: Rattet låses ikke. Du kan ikke låse døre op eller i med fjernbetjeningen eller det nøglefri adgangssystem. Tryk to gange på **POWER** knappen for at skifte tilstanden til KØRETØJ FRA (LÅST).

Påmindelse om strømtilstand

Hvis du åbner førerdøren, mens strømtilstanden er indstillet til TILBEHØR, høres der en advarselslyd.

POWER knap

Hvis den nøglefri fjernbetjening opbevares i et opbevaringsrum eller et andet sted, hvor signalet kan afbrydes, ændrer strømtilstanden sig muligvis ikke.

Du kan blive ude af stand til at køre, hvis du lader strømtilstanden være indstillet til TILBEHØR eller TIL, hvilket aflader 12 V batteriet.

Når strømtilstanden er indstillet til TIL, ændres strømtilstanden til TILBEHØR, hvis der trykkes på **POWER** knappen, mens gearvælgeren er i en anden position end **P**.

■ Påmindelse om nøglefri fjernbetjening



Når strømtilstanden er indstillet til alt andet end FRA, og du tager den nøglefri fjernbetjening ud af bilen og lukker døren, lyder der en alarm. Hvis alarmen fortsætter, skal du flytte den nøglefri fjernbetjening et andet sted hen.

■ **Når strømtilstanden TILBEHØR er aktiveret**
Alarmen lyder uden for bilen.

■ **Når strømtilstanden TIL er aktiveret**
Der lyder en alarm både inde fra og uden for bilen. Derudover vises en advarselsindikator på instrumentpanelet.

⌘ Påmindelse om nøglefri fjernbetjening

Når den nøglefri fjernbetjening er inden for systemets rækkevidde, og førerdøren er lukket, annulleres advarselsfunktionen.

Hvis den nøglefri fjernbetjening tages ud af bilen, efter at elsystemet er blevet aktiveret, kan du ikke længere ændre strømtilstanden eller aktivere elsystemet igen. Sørg altid for, at den nøglefri fjernbetjening er i bilen, når **POWER** knappen betjenes.

Hvis den nøglefri fjernbetjening fjernes fra bilen gennem et vindue, aktiveres advarselslyden ikke.

Læg ikke den nøglefri fjernbetjening på instrumentbrættet eller i handskerummet. Det kan udløse advarselslyden. Under visse andre omstændigheder, som kan forhindre bilen i at lokalisere fjernbetjeningen, kan advarselslyden også blive udløst, selv om fjernbetjeningen er inden for systemets rækkevidde.

Lygter

■ Forlygter/positionslys

Lygterne tændes automatisk afhængigt af det omgivende lys. De kan også tændes og slukkes manuelt.

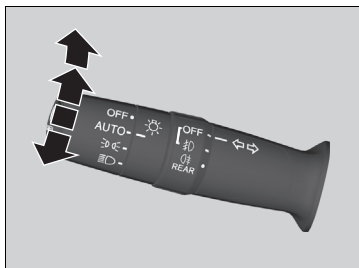

De udvendige lygter tændes automatisk, når lygtekontakten er indstillet til **AUTO**, mens strømtilstanden er indstillet til TIL.

■ Manuel betjening

Forlygter/positionslys:

Drej lygtekontakten til positionen .

Positionslys:

Drej lygtekontakten til positionen .

Forlygter/positionslys slukket:

Drej lygtekontakten til positionen **OFF**, og slip den, mens gearvælgeren er i positionen **P**, og parkeringsbremsen er aktiveret.

► Lygterne tændes igen automatisk, når:

- Lygtekontakten drejes til positionen **OFF** igen og slippes.
- Gearvælgeren flyttes ud af positionen **P**, og parkeringsbremsen deaktiveres.

☒ Lygter



Når lygterne er tændt, lyser indikatoren på instrumentpanelet.

☒ Indikator for tændte lygter S. 116

De forlygter, der er monteret på bilen, er egnet til kørsel i både venstre og højre side, uden at det er nødvendigt at foretage justeringer eller bruge afdækningstape, i henhold til regulativ nr. 48 fra De Forenede Nationers Økonomiske Kommission for Europa (Dover-regulativet).

☒ Forlygter/positionslys

Når positionslyset tændes, tændes baglygterne og det bageste nummerpladelys også.

Når lygtekontakten drejes til positionen  eller , og der slukkes for strømmen, høres en biplyd, når førerdøren åbnes.

Når lygtekontakten drejes til positionen **AUTO**, og det omgivende lys er svagt, tændes forlygterne og positionslyset, hvis du låser en dør op. De slukker, når døren låses.

■ Fjernlys

Når forlygterne er tændt, skubbes kontaktarmen fremad. Træk kontaktarmen tilbage for at skifte tilbage til nærlys.

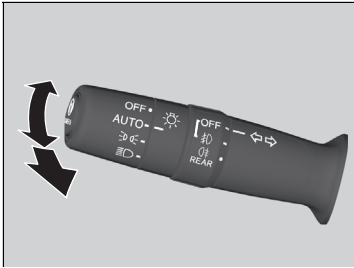

■ Blink med fjernlys

Træk kontaktarmen tilbage for at tænde for fjernlyset.

- Slip kontaktarmen for at skifte tilbage til nærlys.

■ Afviserblink

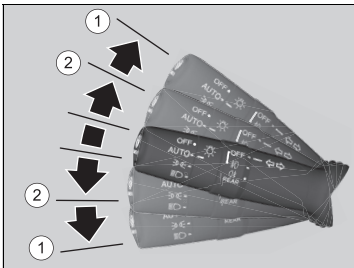

Afviserblinkene virker, når strømtilstanden er indstillet til TIL.

■ ①: Afviserblink

Skub kontaktarmen op eller ned, afhængigt af hvilken vej du drejer, hvorefter afviserblinket blinker.

■ ②: 1-tryks afviserblink

Når du skubber kontaktarmen let op eller ned, blinker afviserblinket 3 gange.

- Hvis du skubber kontaktarmen let i den modsatte retning, mens der blinkes, stoppes blinket.

►► Forlygter/positionslys

Placering af lyssensoren fremgår nedenfor. Lyssensoren må ikke tildækkes.

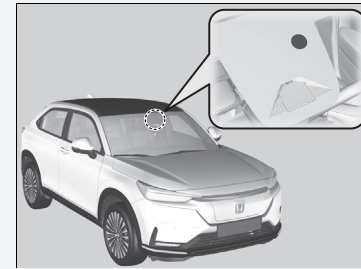

Lad ikke lygterne være tændt, når elsystemet er slukket, da det kan føre til, at 12 V batteriet aflades.

Hvis du har mistanke om, at forlygterne ikke er indstillet korrekt, skal du få bilen efterset af en forhandler.

►► Afviserblink

Indikatoren for afviserblink på instrumentpanelet blinker, når de udvendige afviserblink blinker.

- **Indikatorer for afviserblink og katastrofeblink** s. 115

■ Forlygteintegrering med vinduesviskerne

Forlygterne tændes automatisk, når vinduesviskerne aktiveres gentagne gange inden for et bestemt tidsrum, hvis forlygtekontakten er i positionen **AUTO**.

Forlygterne slukker automatisk et par minutter senere, hvis vinduesviskerne deaktiveres.

■ Automatisk slukning af lygter

Forlygterne, alle andre udvendige lygter og lyset i instrumentpanelet slukkes efter 15 sekunder, når du har indstillet strømtilstanden til KØRETØJ FRA, taget fjernbetjeningen med dig og lukket førerdøren.

Hvis kontakten imidlertid er i positionen , forbliver positionslysene tændt.

Hvis du indstiller strømtilstanden til KØRETØJ FRA med forlygtekontakten slået til, men ikke åbner døren, slukkes lygterne efter 10 minutter (3 minutter, hvis kontakten er i positionen **AUTO**).

Lyset tændes igen, når du låser førerdøren op eller åbner den. Hvis du låser døren op, men ikke åbner den inden for 15 sekunder, slukker lygterne. Hvis du åbner døren i førersiden, vil du høre en alarmklokke, der advarer dig om, at lygterne er tændt.

☒ Forlygteintegrering med vinduesviskerne

Denne funktion aktiveres, mens forlygterne er slukket i positionen **AUTO**. Instrumentpanelets lysstyrke ændres ikke, når forlygterne tændes.

Under mørke lysforhold tænder den automatiske lysstyringsfunktion forlygterne, uanset hvor hurtigt vinduesviskerne kører.

Du kan slå forlygternes integration med viskerfunktionen til og fra.

☒ **Sådan tilpasses køretøjsindstillingerne**
S. 331

☒ Automatisk slukning af lygter

Du kan ændre indstillingen af timeren for automatisk slukning af forlygter.

☒ **Sådan tilpasses køretøjsindstillingerne**
S. 331

■ Tågelygter

Tågelygterne kan benyttes, når strømtilstanden er indstillet til TIL.

■ Tågeforlygter

Kan benyttes, når positionslyset eller forlygterne er tændt.

■ Tågebaglygte

Kan benyttes, når forlygterne eller tågeforlygterne er tændt.

■ Kontakt til tågeforlygter og tågebaglygte

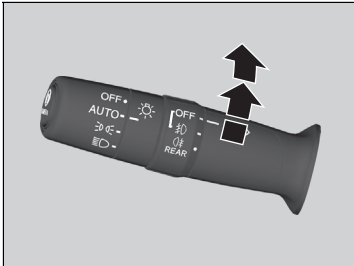

Sådan tændes tågeforlygterne:

Drej kontakten op fra positionen **OFF** til positionen 30D. 30D indikatoren tændes.

Sådan tændes tågeforlygterne og tågebaglygten:

Drej kontakten én position op fra positionen 30D. 30D og 03 indikatorerne tændes.

Sådan tændes tågebaglygten:

Drej kontakten én position op fra positionen 30D, og drej derefter kontakten én position ned fra positionen 30D. Indikatoren 03 forbliver tændt. Sluk tågebaglygten ved at dreje forlygtekontakten til positionen **OFF**.

■ Kørelys

Kørelyset tændes automatisk, når følgende betingelser er opfyldt:

- Strømtilstanden er indstillet til TIL.
- Forlygtekontakten er i positionen **AUTO**.
- Det omgivende lys er skarpt.

Når bilen er standset, og hvis du drejer lygtekontakten til positionen **OFF** og slipper den, slukkes kørelyset. Når gearvælgeren flyttes ud af positionen **P**, og parkeringsbremsen deaktiveres, tændes lyset igen. Drejes lygtekontakten til positionen **OFF** endnu engang, tændes lyset igen.

☒ Kørelys

Kørelyset og positionslyset bruger den samme lyskilde.

Kørelyset lyser kraftigere end positionslyset.

Kørelyset kan ikke tændes, hvis positionslyset er blevet tændt manuelt.

Justering af forlygter

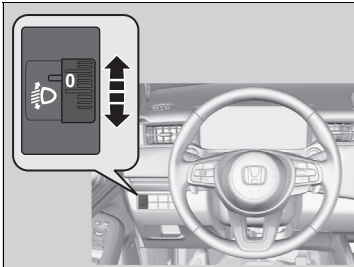

Nærlyshøjden på forlygterne kan justeres, når strømtilstanden er indstillet til TILBEHØR eller TIL.

Drej på drejekontakten for at vælge en passende vinkel til forlygterne.

Det største tal angiver den laveste vinkel.

■ Sådan vælges den korrekte drejekontaktposition

Den korrekte drejekontaktposition i forhold til bilens kørsels- og belastningsforhold fremgår af nedenstående tabel.

Betingelse	Drejekontaktposition
En fører	0
En fører og en forsædepassager	0
Fem personer på for- og bagsæde	1
Fem personer på for- og bagsæde samt bagage i bagagerummet inden for grænserne for maksimalt tilladt akselbelastning og maksimalt tilladt køretøjsvægt	2
En fører samt bagage i bagagerummet inden for grænserne for maksimalt tilladt akselbelastning og maksimalt tilladt køretøjsvægt	3

Automatisk fjernlys

Frontkameraet med bred visningstilstand registrerer lyskilder foran bilen såsom lygterne fra et forankørende eller modkørende køretøj og gadelygter. Når du kører efter mørkets frembrud, sørger systemet automatisk for, at forlygterne skifter mellem nærlys og fjernlys afhængigt af situationen.

■ Sådan benyttes automatisk fjernlys

■ Aktivering af systemet

Når alle følgende betingelser er opfyldt, tændes indikatoren for automatisk fjernlys, og systemet skifter automatisk mellem fjernlys og nærlys afhængigt af situationen.

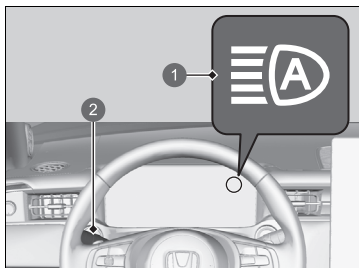

- 1 Indikator for automatisk fjernlys
- 2 Lygtekontakt

Hvis indikatoren for automatisk fjernlys ikke tændes, selv om alle betingelserne er opfyldt, skal du udføre en af nedenstående procedurer for at tænde indikatoren.

- Træk kontaktarmen ind mod dig selv, og slip den.
- Drej lygtekontakten til positionen  og derefter til positionen **AUTO**.

►► Automatisk fjernlys

Det automatiske fjernlyssystem aktiveres ikke altid i alle situationer. Systemets formål er blot at hjælpe føreren. Du skal altid holde øje med omgivelserne og skifte manuelt mellem fjernlys og nærlys, hvis det er nødvendigt.

Kameraets rækkevidde og den afstand, hvor det kan genkende objekter, varierer afhængigt af forholdene omkring bilen.

Hvad angår håndtering af kameraet, der er monteret indvendigt på forruden, henvises til følgende.

► Frontkamera med bred visningstilstand S. 478

For at det automatiske fjernlys kan fungere korrekt:

- Læg ikke genstande, der reflekterer lyset, på instrumentbrættet.
- Hold forruden omkring kameraet ren. Pas ved rengøring af forruden på ikke at komme ruderens på kameranlinsen.
- Påsæt ikke genstande, klistermærker eller folie i området omkring kameraet.
- Rør ikke kameranlinsen.

Hvis kameraet får et hårdt slag, eller hvis området omkring kameraet skal repareres, kontaktes en forhandler.

► Sådan slås det automatiske fjernlyssystem fra

Du kan slå det automatiske fjernlyssystem til og fra.

► Sådan tilpasses køretøjsindstillingerne S. 331

■ Automatisk skift mellem fjernlys og nærlys

Når indikatoren for automatisk fjernlys tændes, skifter forlygterne mellem fjernlys og nærlys ud fra følgende betingelser.

Fjernlys

Alle de nedenstående betingelser skal være opfyldt, før fjernlyset aktiveres.

- Hastigheden er 40 km/t eller derover.
- Der er ikke noget forankørende eller modkørende køretøj med tændte forlygter eller baglygter.
- Der er få gadelygter på vejen forude.



Nærlys

En af de nedenstående betingelser skal være opfyldt, før nærlyset aktiveres.

- Hastigheden er 24 km/t eller derunder.
- Der er et forankørende eller modkørende køretøj med tændte forlygter eller baglygter.
- Der er mange gadelygter på vejen forude.

☒ Sådan benyttes automatisk fjernlys

I følgende tilfælde skifter det automatiske fjernlyssystem muligvis ikke forlygternes lys korrekt, eller timingen af skiftet kan være ændret. Hvis funktionen til automatisk skift ikke passer til dine kørevaner, skal du skifte manuelt.

- Lysstyrken fra forankørende eller modkørende biler er kraftig eller svag.
- Dårlig sigtbarhed pga. vejret (regn, sne, tåge, frost osv.).
- Lyskilder omkring dig, såsom gadelygter, lysskilte og trafiklys, oplyser vejen forude.
- Lysrefleksionerne fra vejen foran ændres hele tiden.
- Vejen er ujævn eller har mange sving.
- Et køretøj dukker pludselig op foran dig, eller et køretøj foran dig kører ikke lige foran eller lige imod dig.
- Din bil hænger med bagenden pga. stor belastning på bagakslen.
- Et trafikskilt, et spejl eller andre reflekterende genstande foran dig reflekterer kraftigt lys mod bilen.
- Det modkørende køretøj forsvinder ofte under træer ved vejen eller bag midterautoværn.
- Det forankørende eller modkørende køretøj er en motorcykel, en cykel, en knallert eller et andet mindre køretøj.

Det automatiske fjernlyssystem holder nærlyset aktiveret, når:

- Vinduesviskerne kører med høj hastighed.
- Kameraet har registreret tæt tåge.

■ Manuelt skift mellem fjernlys og nærlys

Hvis du ønsker at skifte manuelt mellem fjernlys og nærlys, skal du følge en af nedenstående procedurer. Bemærk, at når du gør det, slukkes indikatoren for automatisk fjernlys, og det automatiske fjernlys deaktiveres.

Vha. kontaktarmen:

Træk kontaktarmen ind mod dig selv for at blinke med fjernlyset, og slip kontaktarmen eller skub den fremad til positionen for fjernlys.

- Hvis du vil aktivere det automatiske fjernlys, skal du følge en af nedenstående procedurer, hvorefter indikatoren for automatisk fjernlys tændes.
- Træk kontaktarmen ind mod dig selv, og slip den.
- Drej lygtekontakten til positionen  og derefter til positionen **AUTO**, når kontaktarmen er i positionen for nærlys.

Vha. lygtekontakten:

Drej lygtekontakten til positionen .

- Hvis du vil aktivere det automatiske fjernlys, skal du dreje lygtekontakten til positionen **AUTO**, når kontaktarmen er i positionen for nærlys, hvorefter indikatoren for automatisk fjernlys tændes.

Vinduesviskere og sprinklere

■ Forrudeviskere/-sprinklere

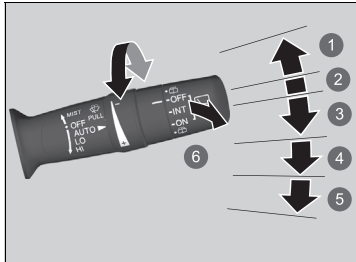

- ① MIST
- ② OFF
- ③ AUTO
- ④ LO: Lavhastighedsviskning
- ⑤ HI: Højhastighedsviskning
- ⑥ Sprinkler

Forrudeviskerne og -sprinklerne kan aktiveres, når strømtilstanden er indstillet til TIL.

■ MIST

Vinduesviskerne kører med høj hastighed, indtil du slipper kontaktarmen.

■ Kontakt til vinduesvisker (OFF, AUTO, LO, HI)

Flyt håndtaget opad eller nedad for at ændre viskerindstillingerne.

■ Sprinkler

Sprøjter sprinklervæske, når du trækker kontaktarmen mod dig.

Når du slipper kontaktarmen i mere end ét sekund, deaktiveres sprinkleren, mens viskerne kører 2-3 gange mere for at rengøre forruden, hvorefter de stopper.

► Vinduesviskere og sprinklere

BEMÆRK / NOTE

Brug ikke vinduesviskerne, når ruden er tør. Det kan ridse ruden og beskadige viskerbladene.

BEMÆRK / NOTE

Sluk for forrudesprinklerne, hvis der ikke er mere sprinklervæske. Pumpen kan blive beskadiget.

Viskermotoren kan standse midlertidigt for at forhindre overbelastning. Vinduesviskerne vender tilbage til normal funktion inden for et par minutter.

BEMÆRK / NOTE

I koldt vejr kan viskerbladene fryse fast til forruden. Betjening af vinduesviskerne i denne tilstand kan beskadige viskerne. Brug afdugningsfunktionen til at varme forruden op, og tænd for vinduesviskerne.

Hvis vinduesviskerne stopper på grund af en blokering såsom sne, der har ophobet sig, parkeres bilen et sikkert sted. Sæt kontakten til vinduesviskerne i positionen **OFF**, og indstil strømtilstanden til TILBEHØR eller KØRETØJ FRA, og fjern derefter blokeringen.

■ Automatiske intervalviskere

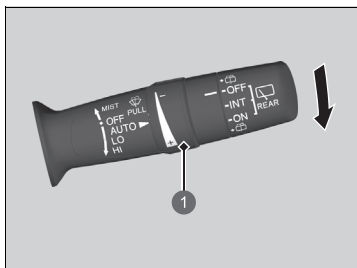

- ① Justeringsring
-: Lav følsomhed
+: Høj følsomhed

Når du trykker kontaktarmen ned til **AUTO**, kører vinduesviskerne en enkelt gang og skifter til automatisk tilstand.

Vinduesviskerne kører i interval ved lav eller høj hastighed og standser afhængigt af den regnmængde, som regnsensoren registrerer.

■ Justering af følsomhed for AUTO

Når viskerkontakten er i positionen **AUTO**, kan du justere følsomheden på regnsensoren (vha. justeringsringen), så vinduesviskerne arbejder i overensstemmelse med dine præferencer.

►► Automatiske intervalviskere

Placering af regnsensoren fremgår nedenfor.

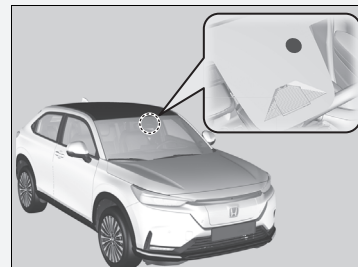

BEMÆRK / NOTE

AUTO skal altid indstilles til **OFF** inden følgende situationer for at forhindre alvorlig beskadigelse af vinduesviskersystemet:

- Rengøring af forruden
- Ophold i bilvaskehal
- Ingen regn

■ Bagrudevisker/-sprinkler

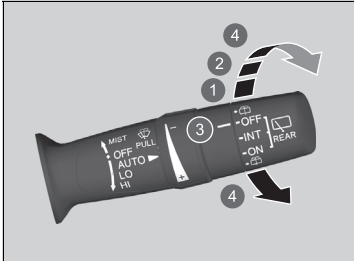

- 1 INT (interval)
- 2 ON (kontinuerlig viskning)
- 3 OFF
- 4 Sprinkler

Bagrudeviskeren og -sprinkleren kan aktiveres, når strømtilstanden er indstillet til ON.

■ Kontakt til vinduesvisker (OFF, INT, ON)

Indstil kontakten til vinduesviskerne i forhold til den mængde regn, der falder.

■ Sprinkler

Sprøjter sprinklervæske, når kontakten drejes til denne position.

Hold den i denne position for også at aktivere bagrudeviskeren. Når du slipper kontakten, stopper sprinkleren, og bagrudeviskeren vender tilbage til den indstilling, der er valgt på kontakten, efter et par visk.

■ Betjening i bakgear

Når du sætter gearvælgeren i positionen **R**, mens forrudeviskerne kører, starter bagrudeviskeren automatisk, selv om kontakten til bagrudeviskeren er slukket.

Forrudeviskerens position	Bagrudeviskerens viskerfunktion
AUTO (interval)	Interval
LO (lavhastighedsviskning) HI (højhastighedsviskning)	Kontinuerligt

Knap til elbagrude/elopvarmede sidespejle

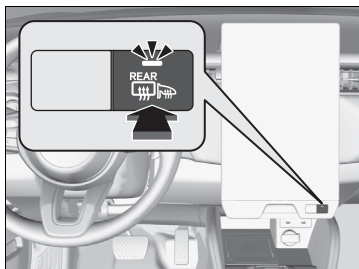

Tryk på knappen til elbagruden og de elopvarmede sidespejle for at afdugge bagruden og spejlene, når strømtilstanden er indstillet til TIL.

Elbagruden og de elopvarmede sidespejle slukker automatisk efter 10-30 minutter afhængigt af udetemperaturen. Hvis udetemperaturen er 0 °C eller derunder, slukkes den dog ikke automatisk.

☒ Knap til elbagrude/elopvarmede sidespejle

Systemet forbruger meget strøm, så slå det fra, når ruden er afrimet. Undlad også at bruge systemet i længere tid, mens elsystemet er afbrudt. Det kan svække 12 V batteriet og gøre det svært at aktivere elsystemet.

Når strømtilstanden indstilles til TIL, og udendørstemperaturen er under 5 °C, aktiveres de elopvarmede sidespejle muligvis automatisk i 10 minutter.

Lysstyrkeregulering

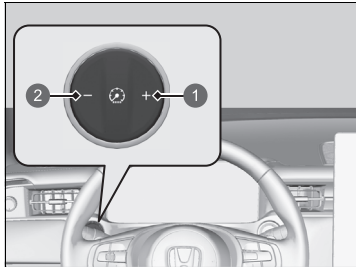

- 1 knap
- 2 knap

Målerens lysstyrke justeres automatisk afhængigt af det omgivende lys.

- Lysstyrken bliver mørkere, når det omgivende lys er svagt.
- Lysstyrken bliver lysere, når det omgivende lys er skarpt.

■ Manuel justering af lysstyrken

Når strømtilstanden er indstillet til TIL, kan du bruge lysstyrkereguleringsknappen til at justere instrumentpanelets lysstyrke.

Højere lysstyrke: Tryk på knappen.

Lavere lysstyrke: Tryk på knappen.

- Du kan ændre indstillingen, også når det omgivende lys er skarpt, men målerens lysstyrke kan ikke ændres.

■ Lysstyrkeindikator

Lysstyrken vises i førerinformationssystemet, mens du justerer den.

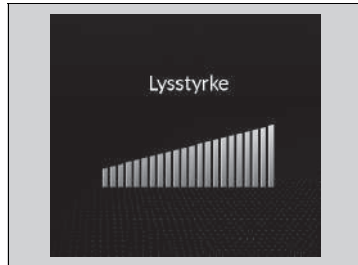

☒ Lysstyrkeregulering

Nogle sekunder efter at du har justeret lysstyrken, vendes der automatisk tilbage til det forrige skærbillede.

Ratindstilling

Rattet kan indstilles både i højden og i længderetningen, så det sikres, at du får et komfortabelt greb om rattet og sidder i en komfortabel kørestilling.

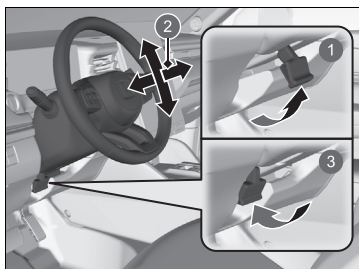

- 1 Udløs
- 2 Juster
- 3 Lås

1. Træk op i håndtaget til indstilling af rattet, mens bilen er standset.
 - Håndtaget til indstilling af rattet sidder nederst til venstre for ratstammen.
2. Rattet kan indstilles i højden og i længderetningen.
 - Kontrollér, at du kan se målerne og indikatorerne på instrumentpanelet.
3. Tryk håndtaget til indstilling af rattet ned for at fastlåse rattet i den ønskede position.
 - Kontrollér efter indstillingen, at rattet er fastlåst ved at bevæge det op og ned og frem og tilbage.

► Ratindstilling

⚠ ADVARSEL

Indstilling af rattet under kørsel kan medføre, at du mister kontrollen over bilen med alvorlig personskade til følge i tilfælde af kollision.

Rattet må kun indstilles, når bilen holder stille.

Indvendigt bakspejl

Bakspejlet skal indstilles, når du sidder i korrekt kørestilling.

Bakspejl med automatisk nedblændingsfunktion

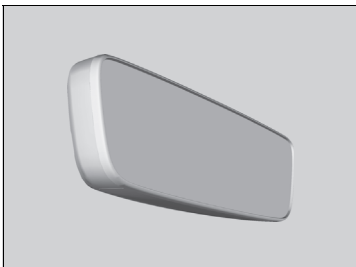

Når der køres efter mørkets frembrud, reducerer den automatiske nedblændingsfunktion i bakspejlet genskinnet fra bagvedkørende køretøjers forlygter baseret på input fra sensoren i spejlet. Denne funktion er altid aktiv.

Indvendigt bakspejl

Kontrollér, at de indvendige og udvendige spejle er rene og korrekt indstillet.

Foretag alle indstillinger, inden du begynder at køre.

➤ **Forsæder** S. 210

Bakspejl med automatisk nedblændingsfunktion

Den automatiske nedblændingsfunktion annulleres, når gearvælgeren sættes i positionen **R**.

Elsidespejle

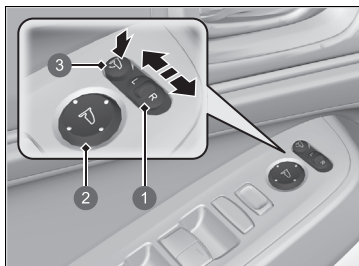

- 1 Vælgerkontakt
- 2 Justeringskontakt
- 3 Knap til indklapning af sidespejle

Sidespejlene kan indstilles, når strømtilstanden er indstillet til TIL.

■ Indstilling af sidespejle

L/R-vælgerkontakt: Vælg venstre eller højre sidespejl. Efter indstilling af sidespejlet skal kontakten sættes tilbage i midterposition.

Kontakt til indstilling af sidespejl: Tryk på kontakten for at bevæge sidespejlet til venstre, højre, op eller ned.

■ Sidespejle med indklapningsfunktion

Tryk på knappen til indklapning af sidespejle for at klappe sidespejlene ind og ud.

■ Sidespejl med nedadvipningsfunktion

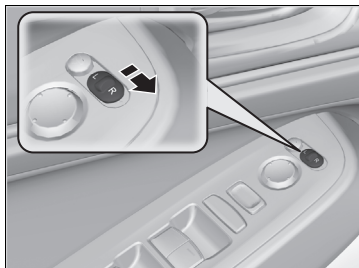

Hvis denne funktion er aktiveret, vippes sidespejlet i passagersiden automatisk ned, når du sætter gearvælgeren i positionen **R**: dette giver et godt overblik i passagersiden, når du bakker. Spejlet vender automatisk tilbage til den oprindelige position, når du flytter gearvælgeren ud af positionen **R**.

For at aktivere denne funktion indstilles strømtilstanden til TIL, og vælgerkontakten skubbes mod passagersiden.

■ Automatisk indklapning af sidespejle

■ Indklapning af sidespejlene

Tryk på låseknappen på den nøglefri fjernbetjening, eller berør dørlåssensoren på en af fordørene.

- ▶ Sidespejlene klappes automatisk ind.

■ Udklapning af sidespejlene

Tryk på oplåsningsknappen på den nøglefri fjernbetjening, eller tag fat i dørhåndtaget på en af fordørene.

- ▶ Sidespejlene klappes automatisk ud.

☒ Automatisk indklapning af sidespejle

Sidespejlene klappes ikke automatisk ud, hvis de er blevet klappet ind med kontakten til indklapning af sidespejle.

Du kan slå funktionen til automatisk indklapning af sidespejle til og fra.

☒ Sådan tilpasses køretøjsindstillingerne

S. 331

Sidespejlene klappes ikke automatisk ind, når der låses inde fra bilen med låsetappen eller hovedkontakten til centrallåsen.

Forsæder

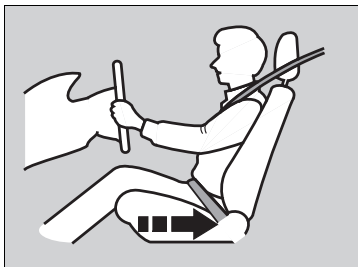

Flyt sædet bagud, indtil du har plads nok.

Indstil førersædet så langt tilbage som muligt, samtidig med at du har fuld kontrol over bilen. Du skal kunne sidde oprejst og godt tilbage i sædet, du skal kunne træde på pedalerne uden at være nødt til at læne dig forover, og du skal kunne nå rattet, så det føles behageligt at køre. Passagersædet skal indstilles på samme måde, så det er så langt væk fra den forreste airbag i instrumentbrættet som muligt.

☒ Sæder

Indstilling af sædet skal altid foretages før kørslen.

☒ Forsæder

⚠ ADVARSEL

At sidde for tæt på en airbag kan medføre alvorlig personskade eller dødsfald, hvis airbaggen udløses.

Sid altid så langt væk fra de forreste airbags som muligt, samtidig med at du har kontrol over bilen.

Ud over at indstille sædet kan du også indstille rattet op og ned og frem og tilbage. Sørg for, at der er mindst 25 cm mellem midten af rattet og brystkassen.

■ Indstilling af sæde

■ Indstilling af elektriske forsæder

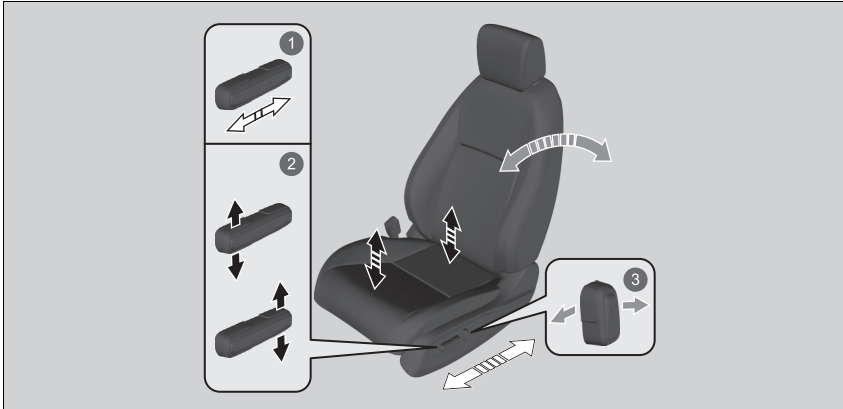

1 Indstilling i længderetningen

Skub på håndtaget for at flytte sædet.

2 Indstilling i højden (kun førerside)

Træk håndtaget op eller tryk håndtaget ned for at hæve eller sænke sædet.

3 Indstilling af ryglænets hældning

Tryk håndtaget fremad, eller træk det bagud for at ændre vinklen.

■ Indstilling af manuelle forsæder

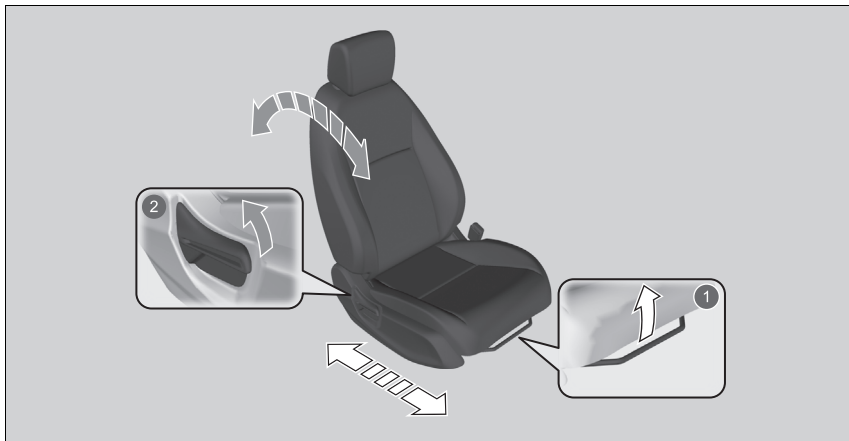

1 Indstilling i længderetningen

Træk op i bøjlen for at flytte sædet, og slip derefter bøjlen.

2 Indstilling af ryglænets hældning

Træk op i håndtaget for at ændre vinklen.

► Indstilling af manuelle forsæder

Når sædet er indstillet korrekt, skal det rokkes frem og tilbage for at sikre, at det er fastlåst.

■ Indstilling af ryglæn

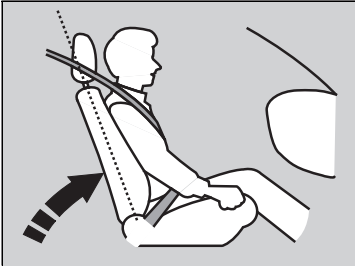

Førersædets ryglæn skal indstilles til en behagelig, opretstående position, og der skal være tilstrækkelig afstand mellem din brystkasse og airbagdækslet midt på rattet.

Forsædepassageren skal også indstille sit ryglæn til en behagelig, opretstående position.

Hvis ryglænet hælder så meget bagud, at skulderdelen af trepunktsselen ikke længere hviler mod passagerens brystkasse, nedsættes selens beskyttende egenskaber. Det øger også risikoen for at glide ud af selen ved kollision med alvorlig personskade til følge. Jo mere ryglænet hælder bagud, jo større er risikoen for personskade.

▣ Indstilling af ryglæn

⚠ ADVARSEL

Hvis ryglænet hælder for meget bagud, kan det medføre alvorlig personskade eller dødsfald i tilfælde af kollision.

Indstil ryglænet til en opretstående position, og sæt dig godt tilbage i sædet.

Undlad at have en pude eller andet mellem ryglænet og din ryg.

Dette kan medføre, at sikkerhedsselen eller airbaggen ikke fungerer korrekt.

Hvis du ikke kan komme langt nok væk fra rattet og stadig nå instrumenter, kontakter og betjeningsanordninger, anbefales du at undersøge, om der findes ekstraudstyr, som kan hjælpe dig.

Bagsæder

■ Nedklapning af bagsæder

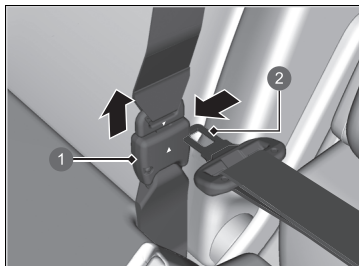

- 1 Selelås
- 2 Selespænde

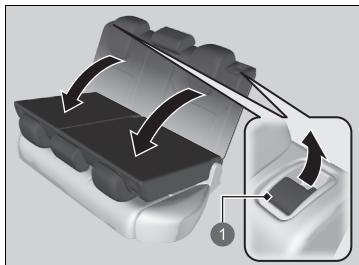

- 1 Udløserhåndtag

1. Gem først den midterste sikkerhedssele af vejen. Indsæt selespændet i åbningen på siden af selelåsen.
2. Træk sikkerhedsselen ind i holderen i loftet.
 - ❏ **Sikkerhedssele med aftagelig selelås** S. 54
3. Sænk nakkestøtten på bagsædet helt ned.
4. Træk i udløserhåndtaget, og klap sædet ned.

» Nedklapning af bagsæder

⚠ ADVARSEL

Sørg for, at ryglænen er låst forsvarligt på plads før kørsel.

Bagsæderyglænet kan klappes ned for at skabe mere plads til bagage i bagagerummet.

Skub ryglænet hårdt tilbage for at flytte det tilbage til dets oprindelige position. Kontrollér, at alle skulderseler bagi er placeret foran ryglænene.

Kontrollér, at alle genstande i bagagerummet eller genstande, der stikker ud gennem åbningen i bagsæderne, er fastgjort. Løse genstande kan blive slynget fremad i bilen ved hård opbremsning.

Påmindelse om ting på bagsæde

Denne funktion advarer dig om, at der kan være passagerer eller genstande på bagsæderne, før du stiger ud af bilen. Den aktiveres, når strømtilstanden indstilles til KØRETØJ FRA, hvis bagdørene blev åbnet, kort tid før eller efter at bilen blev tændt.

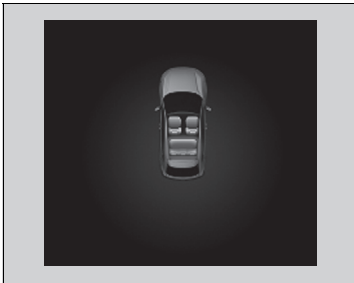

Der vises en påmindelse i førerinformationssystemet, og der lyder en alarm, når strømtilstanden er indstillet til KØRETØJ FRA.

☒ Påmindelse om ting på bagsæde

Når strømtilstanden er indstillet til KØRETØJ FRA, vises påmindelsen kortvarigt, hvorefter funktionen deaktiveres.

Påmindelsen fungerer ikke, hvis strømtilstanden ikke er blevet indstillet til TIL inden for 10 minutter efter betjening af bagdørene.

Systemet registrerer ikke passagerer på bagsæderne. I stedet registrerer det, når en bagdør åbnes eller lukkes, hvilket indikerer, at der kan være noget på bagsæderne.

Notifikationsindstillingen kan deaktiveres.

☒ Sådan tilpasses køretøjsindstillingerne

S. 331

Oprethold en korrekt siddestilling

Når alle passagererne har indstillet deres sæde og nakkestøtte og spændt deres sikkerhedssele, er det meget vigtigt at sidde oprejst, godt tilbage i sædet og med fødderne i gulvet, indtil bilen holder stille, og strømtilstanden er afbrudt.

En forkert siddestilling kan øge risikoen for personskade i tilfælde af kollision. Hvis en passager f.eks. synker sammen i sædet, ligger ned, sidder sidelæns, læner sig forover, bagover eller til siden eller sætter fødderne op, øges risikoen for personskade betydeligt i tilfælde af kollision.

Endvidere kan en forsædepassager i en forkert siddestilling blive alvorligt kvæstet eller omkomme i tilfælde af kollision, hvis vedkommende rammer dele i kabinen eller bliver ramt af en udløst airbag.

► Oprethold en korrekt siddestilling

⚠ ADVARSEL

En forkert siddestilling kan medføre alvorlig personskade eller dødsfald i tilfælde af kollision.

Sid altid oprejst, godt tilbage i sædet og med fødderne i gulvet.

Nakkestøtter

Bilen er udstyret med nakkestøtter på alle siddepladser.

■ Indstilling af de forreste nakkestøtters positioner

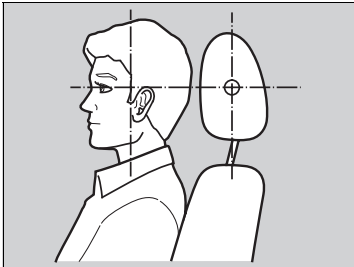

Nakkestøtter beskytter bedst mod piskesmæld og anden personskade i tilfælde af kollision, når passagerens bagehoved hviler midt på nakkestøtten. Den øverste del af passagerens øre bør flugte med midten af nakkestøtten.

Sørg for at holde hovedet midt på nakkestøtten.

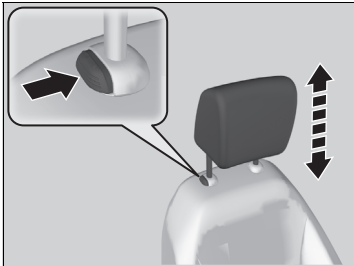

Sådan flyttes en nakkestøtte opad: Træk nakkestøtten opad.

Sådan flyttes en nakkestøtte nedad: Skub den nedad, samtidig med at du trykker på udløserknappen.

► Indstilling af de forreste nakkestøtters positioner

⚠ ADVARSEL

Forkert indstilling af nakkestøtterne nedsætter deres evne til at give støtte og øger risikoen for alvorlig personskade i tilfælde af kollision.

Kontrollér, at nakkestøtterne er korrekt monteret og indstillet før kørslen.

For at nakkestøtterne kan fungere korrekt:

- Undlad at hænge genstande på nakkestøtterne eller omkring nakkestøtternes ben.
- Undlad at placere genstande mellem en passager og ryglænet.
- Kontrollér, at alle nakkestøtterne er monteret korrekt.

■ Indstilling af nakkestøtterne på bagsædet

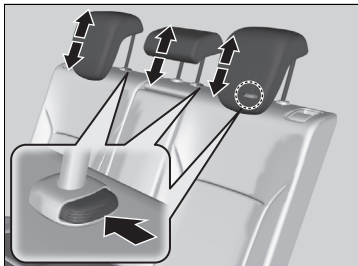

Passagerer, der sidder på bagsædet, skal indstille højden på nakkestøtten til en egnet position, før kørslen påbegyndes.

Sådan flyttes en nakkestøtte opad:

Træk nakkestøtten opad.

Sådan flyttes en nakkestøtte nedad:

Skub den nedad, samtidig med at du trykker på udløserknappen.

▣ Indstilling af nakkestøtterne på bagsædet

Når du bruger nakkestøtten på bagsædet, skal du trække den helt op. Du må ikke bruge dem i en lavere position.

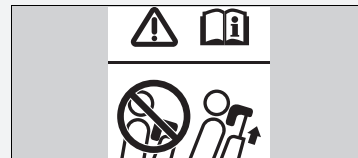

■ Af- og påmontering af nakkestøtter

Nakkestøtterne kan afmonteres ved rengøring eller reparation.

Sådan afmonteres en nakkestøtte:

Træk nakkestøtten så langt op, som den kan komme. Tryk derefter på udløserknappen, og træk nakkestøtten op og ud.

Sådan genmonteres en nakkestøtte:

Sæt nakkestøttens ben tilbage i hullerne, og regulér derefter nakkestøtten i højden, samtidig med at du trykker på udløserknappen. Prøv at trække nakkestøtten op for at sikre, at den er fastlåst.

☒ Af- og påmontering af nakkestøtter

⚠ ADVARSEL

Det kan medføre alvorlig personskade i tilfælde af kollision, hvis nakkestøtterne ikke er korrekt monteret.

Sørg altid for, at nakkestøtterne er monteret før kørslen.

Armlæn

■ Brug af armlæn på forsæde

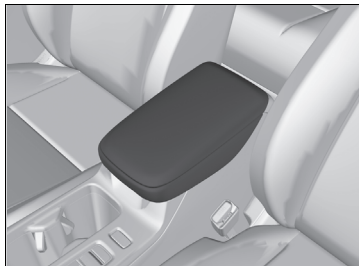

Låget til midterkonsollen kan anvendes som armlæn.

■ Brug af armlæn på bagsæde

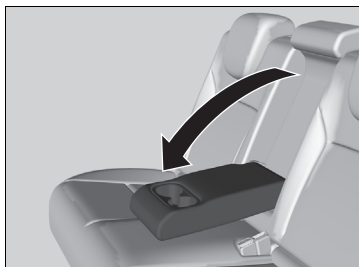

Vip armlænet ved det midterste ryglæn ned.

Interiørlys

■ Kontakter til interiørlys

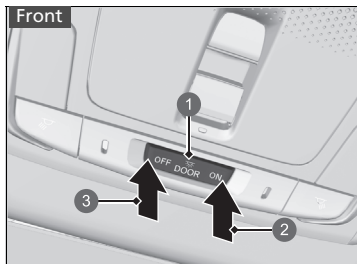

- 1 Tændt ved døråbning
- 2 Til
- 3 Fra

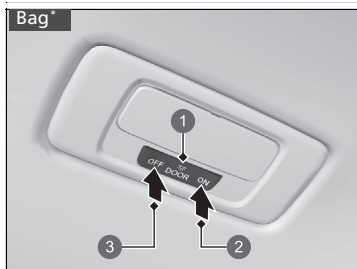

- 1 Tændt ved døråbning
- 2 Til
- 3 Fra

■ ON

Interiørlyset tændes, uanset om dørene er åbne eller lukkede.

■ Tændt ved døråbning

Interiørlyset tændes i følgende situationer:

- Når en af dørene åbnes.
- Når du låser førerdøren op.
- Når strømtilstanden indstilles til KØRETØJ FRA.

■ OFF

Interiørlyset er slukket, uanset om dørene er åbne eller lukkede.

☒ Kontakter til interiørlys

I positionen "tændt ved døråbning" dæmpes og slukkes interiørlyset ca. 30 sekunder, efter at dørene lukkes. Interiørlyset slukkes efter ca. 30 sekunder i følgende situationer:

- Når du låser førerdøren op, men ikke åbner den.
- Når du indstiller strømtilstanden til KØRETØJ FRA, men ikke åbner en dør.

Du kan ændre dæmpningsindstillingen for interiørlyset.

☒ Sådan tilpasses køretøjsindstillingerne

S. 331

Interiørlyset slukkes med det samme i følgende situationer:

- Når du låser førerdøren.
- Når du lukker døren i førersiden i strømtilstanden TILBEHØR.
- Når du indstiller strømtilstanden til TIL.

For at undgå at aflade 12 V batteriet må du ikke lade interiørlyset være tændt i en længere periode, når elsystemet er slået fra.

Når du lader en af dørene stå åben i tilstanden KØRETØJ FRA, slukkes interiørlyset efter ca. 15 minutter.

■ Kontakter til læselamper

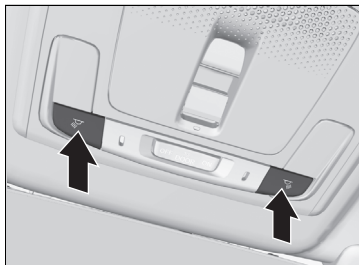

■ Forsæde

Læselamperne kan tændes og slukkes ved at trykke på kontakterne.

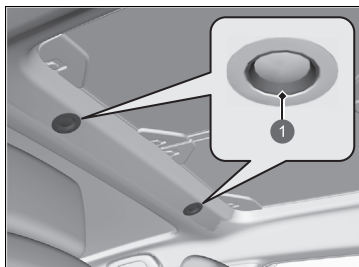

■ Bagsæde*

Læselamperne kan tændes og slukkes ved at berøre dem.

① Berør

☒ Kontakter til læselamper

Når kontakten til interiørlyset foran er i positionen "tændt ved døråbning", og en af dørene er åben, slukker læselampen ikke, når du trykker på knapperne eller berører læselamperne*.

■ Lys i bagagerum

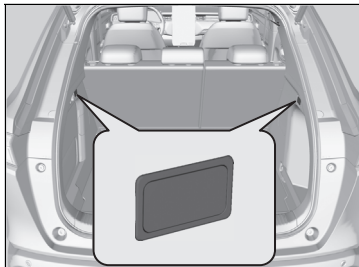

Bagagerumslyset tændes, når du åbner bagklappen.

Opbevaringsfaciliteter

■ Handskerum

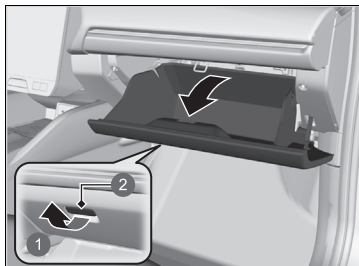

Træk i håndtaget for at åbne handskerummet.

- 1 Træk
- 2 Håndtag

■ Konsolboks

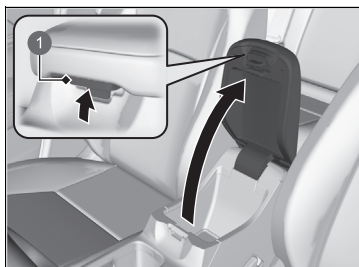

Træk i knappen for at åbne konsolboksen.

- 1 Knap

☒ Handskerum

⚠ ADVARSEL

Et åbent handskerum kan forårsage alvorlig personskade i tilfælde af kollision, selv om forsædepassageren har sikkerhedssele på.

Hold altid handskerummet lukket under kørsel.

■ Kopholdere

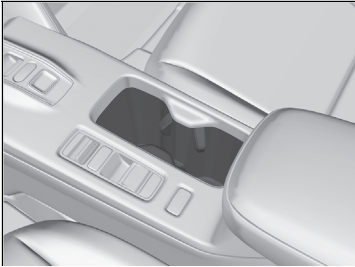

■ Kopholdere ved forsæde

Placeret i konsollen mellem forsæderne.

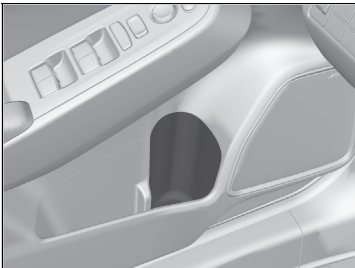

■ Kopholdere i fordøre

Placeret i sidelommerne på begge fordøre.



■ Kopholdere i bagdøre

Placeret i begge bagdøre.

☒ Kopholdere

BEMÆRK / NOTE

Spildt væske kan beskadige indtræk, gulvmåtter og elektriske komponenter i kabinen.

Pas på, når du bruger kopholderne. Varm væske kan forårsage skoldning.



■ Kopholdere ved bagsæde

Vip armlænet ned for at bruge kopholderne ved bagsædet.

■ Jakkekroge



Der er monteret jakkekroge på de bageste håndtag i venstre og højre side.

▣ Jakkekroge

Jakkekrogene er ikke beregnet til store og tunge genstande.

■ Fastgørelsesforankringer

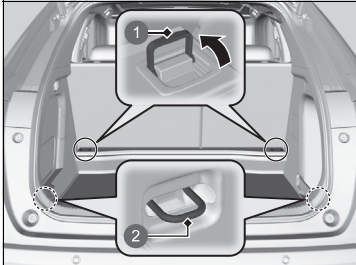

Fastgørelsesforankringerne i bagagerummets gulv kan bruges til at montere et net til fastgørelse af genstande.

- ① Befæstningspunkter
- ② Befæstningspunkter*

■ Bagagekrog

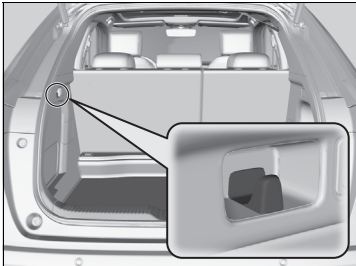

Bagagekrogen i bagagerummet kan bruges til at hænge lette genstande op på.

»» Fastgørelsesforankringer

Lad ikke nogen forsøge at få fat i ting i bagagerummet under kørsel. Løse genstande kan forårsage skader ved hård opbremsning.

»» Bagagekrog

BEMÆRK / NOTE

Hæng ikke store genstande eller genstande, som vejer mere end 3 kg, på bagagekrogen i siden. Hvis der hænges tunge eller store genstande på bagagekrogen, kan den blive beskadiget.

* Ikke tilgængelig på alle modeller

■ Bagagerum

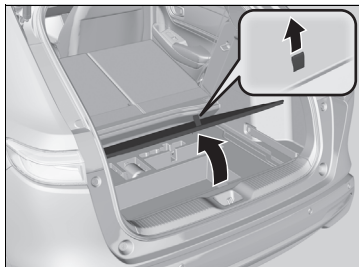

Ved at skubbe bagsædet frem og sætte gulvlemmen i øverste position kan du opbevare større genstande i bagagerummet.

1. Nedklapning af bagsædet.

► **Nedklapning af bagsæder** S. 214

2. Træk i stroppen for at åbne lemmen.

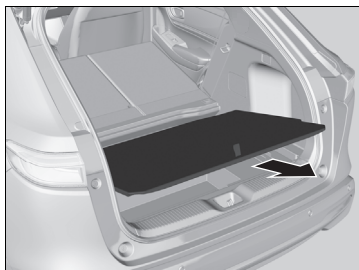

3. Træk lemmen ind mod dig selv.

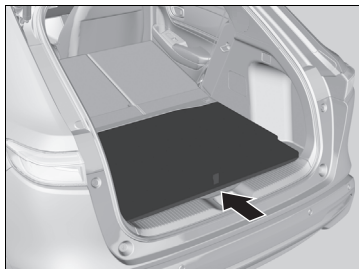

4. Sæt lemmen i øverste position.

■ Opbevaringsrum under gulvet

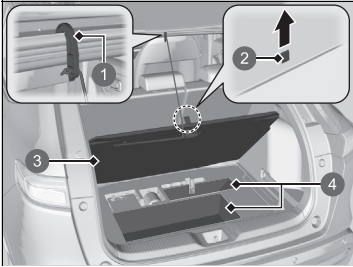

- ❶ Krog
- ❷ Strop
- ❸ Gulvlem i bagagerummet
- ❹ Boks under bagagerumsgulv

1. Træk i stropen, og åbn lemmen.
2. Tag krogen ud, og fastgør den i bagklappens åbning.

☒ Opbevaringsrum under gulvet

⚠ ADVARSEL

Du må ikke tage genstande ind eller ud under kørsel.

Dette kan forårsage en uforudset ulykke eller personskade ved pludselig opbremsning.

Kør ikke med låget åbent.

Dette kan forårsage en uforudset ulykke eller personskade ved pludselig opbremsning.

■ Bagagerumsafdækning

Bagagerumsafdækningen kan afmonteres for at give dig mere plads til bagage.

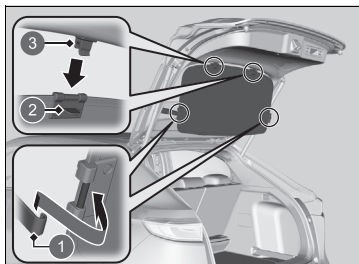

- 1 Kroge
- 2 Tap
- 3 Føring

■ Sådan afmonteres bagagerumsafdækningen

1. Åbn bagklappen.
2. Tag bagagerumsafdækningen af kroge på begge sider.
3. Tag afdækningen af styret, mens du holder tappen nede.

Udfør denne procedure i omvendt rækkefølge for at montere bagagerumsafdækningen.

Når bagagerumsafdækningen er monteret igen, skal du sørge for, at den er fastlåst korrekt.

■ Sådan opbevares bagagerumsafdækningen

1. Hold fast i hjørnet i nærheden af mærket på afdækningen.

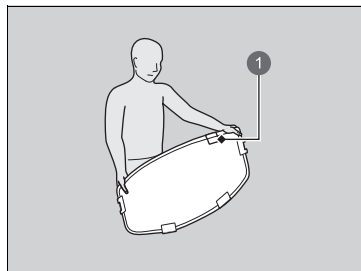

- 1 Mærke

▣ Bagagerumsafdækning

Anbring ikke genstande oven på bagagerumsafdækningen, og undlad at stable genstande højere end toppen af bagsædet. De kan blokere for dit udsyn og blive kastet rundt i bilen ved en kollision eller en pludselig opbremsning.

Når du tager bagagerumsafdækningen af, skal du holde godt fast i den med hænderne, da den kan gå pludseligt løs. Kontrollér omhyggeligt omgivelserne, og åbn langsomt afdækningen, mens du holder fast i den med begge hænder.

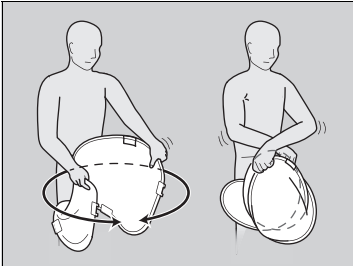

2. Hold fast i begge hjørner af bagagerumsafdækningen med korslagte arme, og fold afdækningen sammen.

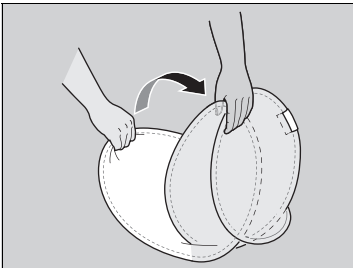

3. Fold de to runde halvdele nøjagtigt sammen.



4. Anbring bagagerumsafdækningen i lommen bag på forsædet, mens du holder den trykket sammen med hånden.

Andre interiør-komfortfaciliteter

■ Strømodtag til tilbehør

Strømodtaget til tilbehør kan anvendes, når strømtilstanden er indstillet til TILBEHØR eller TIL.

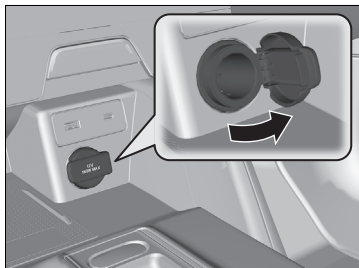

■ Konsolpanel

Vip dækslet op for at få adgang.

» Strømodtag til tilbehør

BEMÆRK / NOTE

Der må ikke indsættes en cigartænder i dette strømodtag. Dette kan overophede strømodtaget til tilbehør.

Strømodtaget til tilbehør er beregnet til at levere 12 V jævnstrøm til tilbehør, der er normeret til 180 W (15 A) eller mindre.

Brug kun strømodtaget til tilbehør, når elsystemet er slået til, for at undgå at aflade 12 V batteriet.

Når strømodtaget til tilbehør ikke er i brug, lukkes dækslet for at forhindre, at der trænger små fremmedlegemer ind i strømodtaget til tilbehør.

■ Trådløs oplader

For at bruge den trådløse oplader skal strømtilstanden være indstillet til TILBEHØR eller TIL. Oplad en kompatibel enhed med trådløs Qi-opladning på det område, der er angivet med  mærket på følgende måde:

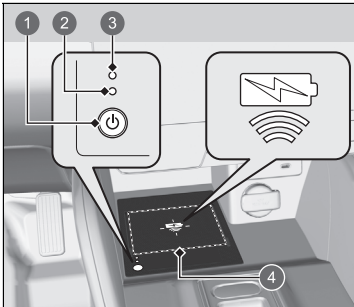

- 1  knap (tænd/sluk)
- 2 Grøn indikator
- 3 Gul indikator
- 4 Opladningsområde

1. For at slå systemet til og fra skal du trykke på og holde  knappen (tænd/sluk) nede.
 - Når systemet aktiveres, tænder den grønne indikator.
2. Placér enheden, du vil oplade, på opladningsområdet.
 - Systemet begynder automatisk at oplade enheden, og den gule indikator tænder.
 - Sørg for, at enheden er kompatibel med systemet og anbringes med den opladelige side i midten af opladningsområdet.
3. Når opladningen er udført, tænder den grønne indikator.
 - Afhængigt af enheden forbliver den gule indikator tændt.

►► Trådløs oplader

⚠ FORSIGTIG

Metalgenstande mellem opladningspuden og den enhed, der skal oplades, bliver varme og kan give forbrændinger.

- Husk altid at fjerne fremmedlegemer fra opladningspuden, før enheden oplades.
- Sørg for, at overfladen er fri for støv og andre urenheder før opladning.
- Undgå at spilde væsker (f.eks. vand, drikkevarer osv.) på opladeren og enheden.
- Brug ikke olie, fedt, sprit, rensbenzin eller fortynder til at rengøre opladningspuden.
- Tildæk ikke systemet med håndklæder, tøj eller andre genstande under opladning osv.
- Undgå aerosoler, som kan komme i kontakt med opladningspudens overflade.

Dette system bruger meget strøm. Undlad at bruge systemet i længere tid, mens elsystemet er slået fra. Det kan svække 12 V batteriet og gøre det svært at aktivere elsystemet.

Når du bruger den trådløse oplader, skal du se i betjeningsvejledningen, der fulgte med den kompatible enhed, du vil oplade.

 vises på audio-/informationskærmen, når enheden oplades vha. den trådløse oplader.

■ Hvis opladningen ikke går i gang

Gennemfør en af løsningerne i nedenstående tabel.

Indikator		Årsag	Løsning
Grøn og gul	Blinker samtidig	Der er en eller flere forhindringer mellem opladningsområdet og enheden.	Fjern forhindringerne.
		Enheden er ikke placeret på opladningsområdet.	Tag enheden, og flyt den til midten af opladningsområdet, hvor  er placeret.
		Temperaturen på overfladen til trådløs opladning stiger.	Afbryd midlertidigt opladningen af enheden. Vent på, at temperaturen falder, og forsøg at oplade enheden igen.
Gul	Blinker	Den trådløse oplader er defekt.	Kontakt en forhandler med henblik på reparation.

► Trådløs oplader

Den trådløse oplader kan understøtte op til 15 W, men opladningshastigheden varierer afhængigt af enheden og andre forhold.

BEMÆRK / NOTE

Placér ikke magnetiske optagelsesmedier eller finmekanik i opladningsområdet under opladning. Du kan miste data på f.eks. dine kreditkort på grund af den magnetiske effekt. Finmekanik som f.eks. ure kan også blive påvirket.

"Qi" og  mærkerne er registrerede varemærker tilhørende Wireless Power Consortium (WPC).

I følgende tilfælde kan opladningen stoppe eller undlade at starte:

- Enheden er allerede fuldt opladet.
- Enhedens temperatur er meget høj under opladning.
- Du befinder dig på et sted, der udsender stærke elektromagnetiske bølger eller støj, f.eks. en tv-station, et elektricitetsværk eller en tankstation.
- Enheden har et cover, etui eller tilbehør, som ikke er kompatibelt med trådløs opladning.

En enhed kan muligvis ikke oplade, hvis størrelsen eller formen af den opladelige side ikke er egnet til brug på opladningsområdet.

Ikke alle enheder er kompatible med systemet.

I opladningsfasen er det normalt, at opladningsområdet og enheden bliver varme.

☒ Trådløs oplader

Opladningen kan afbrydes kortvarigt, når:

- Alle dørene eller bagklappen er lukket
- for at undgå at påvirke det nøglefri adgangssystem.
- Placeringen af enheden ændres.

Oplad ikke mere end én enhed ad gangen på opladningsområdet.

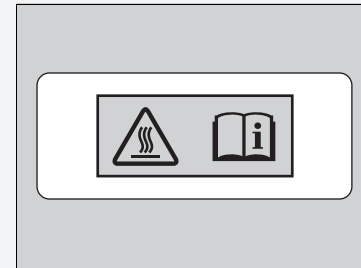

Risiko for at brænde sig:

Metalgenstande mellem opladningspladen og enheden kan blive meget varme.

Hvis enheden bliver for varm, og dens batteribeskyttelsesfunktion aktiveres, kan den oplade meget langsomt eller holde op med at oplade. Temperaturen, som batteribeskyttelsesfunktionen aktiveres ved, afhænger af enheden.

■ Ratvarmer*

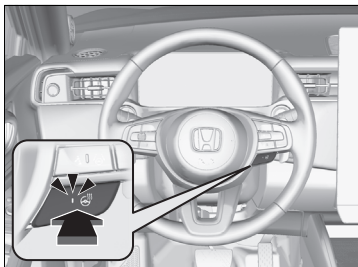

Strømtilstanden skal være indstillet til TIL, for at ratvarmeren kan benyttes.

Tryk på knappen foruden på rattet.

Når en behagelig temperatur er nået, skal du trykke på knappen igen for at deaktivere den.

Ratvarmeren deaktiveres, hver gang du slår elsystemet til, også selv om du aktiverede ratvarmeren, sidste gang du kørte i bilen.

☒ Ratvarmer*

Brug ikke ratvarmeren konstant, når elsystemet er slået fra. Under disse forhold kan 12 V batteriet blive svækket, og det kan blive svært at slå elsystemet til.

Forsædevarmere



Sædevarmerne kan benyttes, når strømtilstanden er indstillet til TIL.



1 Ikon for sædevarmere

Vælg ikonet for sædevarmere:

- Én gang - Indstillingen HI (tre indikatorer lyser)
- To gange - Indstillingen MID (to indikatorer lyser)
- Tre gange - Indstillingen LO (én indikator lyser)
- Fire gange - Indstillingen OFF (ingen indikatorer lyser)

Når strømtilstanden aktiveres, efter at den har været deaktiveret, opretholdes den tidligere indstilling.

Forsædevarmere

⚠ ADVARSEL

Brug af sædevarmere kan medføre forbrænding.

Personer med nedsat temperaturfølsomhed (f.eks. personer med diabetes, beskadiget nervesystem eller lammelse) eller følsom hud bør ikke bruge sædevarmere.

Brug ikke sædevarmerne (ikke engang i indstillingen LO), når elsystemet er slukket. Dette kan dræne 12 V batteriet og gøre det svært at starte elsystemet.

Efter et vist tidsrum vil styrkeindstillingen på sædevarmeren automatisk blive reduceret ét niveau ad gangen, indtil sædevarmeren slås helt fra. Tidsrummet afhænger af betingelserne i kabinen.

Når **ECON**-tilstanden er aktiv, og **ECO-tilstand for sædevarme** er indstillet til **TIL**, fungerer sædevarmeren i henhold til klimaanlæggets status. Hvis du kun vil bruge klimaanlægget, skal du indstille **ECO-tilstand for sædevarme** til **FRA**.

► **Køretilstandskontakt** S. 391

► **Tilpasning af klimaanlægget** S. 249

■ Bageste solskærme*

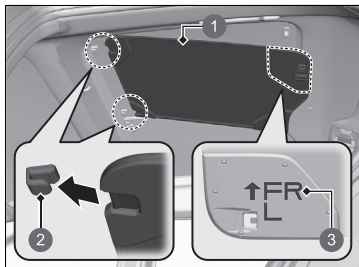

- 1 Bageste solskærm
- 2 Kroge
- 3 **↑FR** Mærke

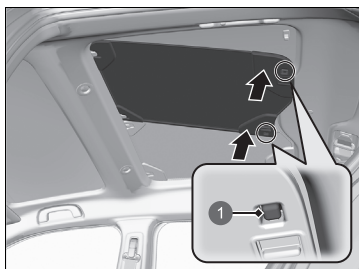

- 1 Lås

■ Montering af bageste solskærme

1. Sæt forsiden ind i krogene.
 - Montér den bageste solskærm med **↑FR** mærket mod fronten af bilen.

2. Skub den bageste side op, og lås den.
 - Skub de bageste solskærme, indtil du hører et klik.

▣ Bageste solskærme*

Parkér bilen et sikkert sted, før de bageste solskærme af- og påmonteres. Sørg også for, at de bageste solskærme er forsvarligt klikket på plads igen før kørsel.

Læg den afmonterede bageste solskærm i etuiet, og opbevar det i bagagerummet.

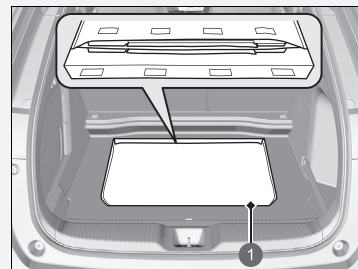

- 1 Etui

Følg nedenstående anvisninger for at undgå at beskadige de bageste solskærme.

- Anbring ikke ting oven på etuiet.
- Udvis forsigtighed, så ting omkring ikke rammer etuiet.

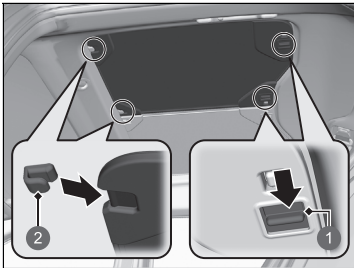

- ① Håndtag
- ② Kroge

■ Afmontering af bageste solskærme

1. Tryk på håndtaget, hold det inde, og træk de bageste solskærme ned.
2. Træk de bageste solskærme bagud, og afmonter dem.

■ Solskærm



Solskærmen kan forlænges i vandret retning.

Brug af automatisk klimaanlæg

Det automatiske klimaanlæg opretholder den valgte kabinetemperatur. Det vælger også automatisk den rette kombination af varm og afkølet luft, der hurtigst muligt hæver eller sænker kabinetemperaturen til den ønskede temperatur.

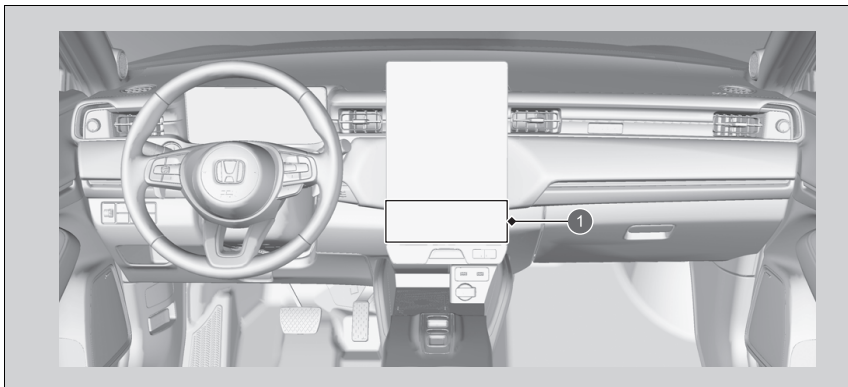

1 Klimaanlægsskærbillede

Brug af automatisk klimaanlæg

Hvis der trykkes på nogen af ikonerne/knapperne, mens klimaanlægget er i automatisk tilstand, har funktionen, der er tilknyttet de ikoner/knapper, der blev trykket på, førsteprioritet.

AUTO-indikatoren slukkes, men funktioner, der ikke er knyttet til det ikon/den knap, der blev trykket på, vil blive styret automatisk.

For at forhindre kold luft udefra i at blæse ind i kabinen starter ventilatoren muligvis ikke med det samme, når **AUTO** ikonet vælges.

Hvis der er meget varmt i kabinen, kan du køle den hurtigere ned ved at åbne ruderne delvist, sætte systemet i automatisk tilstand og vælge den lave temperaturindstilling. Skift fra friskluftstilstand til recirkulationstilstand, indtil temperaturen er faldet tilstrækkeligt.

Når du indstiller temperaturen til laveste eller højeste grænse, vises **Lo** eller **Hi** på displayet.





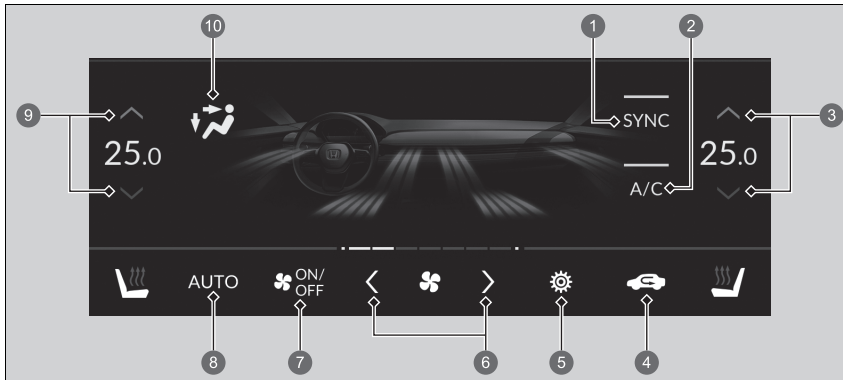

Klimaanlægget tændes og slukkes ved at vælge  ikonet. Når klimaanlægget tændes, vender det tilbage til de forrige indstillinger.

Venstrestyret model

Brug systemet, når elsystemet er aktiveret.

1. Vælg **AUTO** ikonet.
2. Indstil den ønskede kabinetemperatur med temperaturreguleringsikonerne.
3. Vælg  ikonet (TIL/FRA) for at annullere.







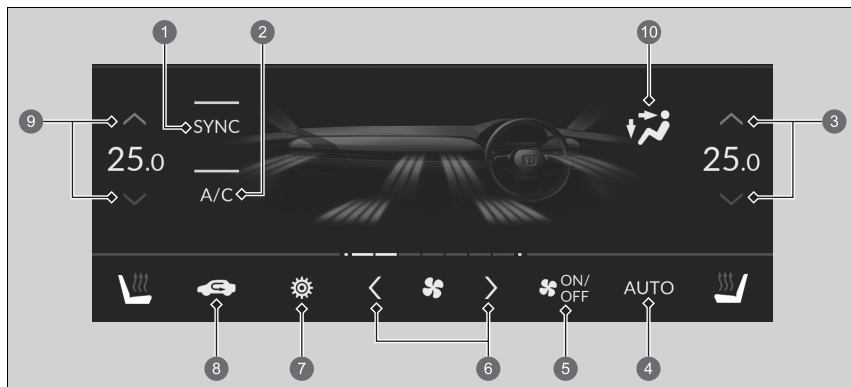

- | | |
|-----------------------------------------------------------------------------------------------------------------------------------------------------------------------------------------------------------------------------------------------------------------------------------------------------------------------------------------------------------------------------------------------------------------------------------------------------------------------------------------------------------------------------------------------------|-----------------------------------------------------------------------------------------------------------------------------------------------------------------------------------------------------------------------------------------------------------------------------------------------------------------------------------------------------------------------------------------------------------------------------------------------------------------------------------------------------------------------------------------------------------------------------------------------------------------------------------------------------------------------------------------------------------------------------------------------|
| <ol style="list-style-type: none"> 1 SYNC ikon 2 A/C ikon 3 Temperaturreguleringsikoner for passagersiden 4  ikon for recirkulationstilstand 5 Ikon for tilpasning 6 Ikoner for blæserregulering 7  ikon for tænd/sluk 8 AUTO ikon 9 Ikoner for temperaturregulering for førersiden | <ol style="list-style-type: none"> 10 Ikon for tilstand <ul style="list-style-type: none"> •  Luften strømmer ud fra dyserne på instrumentbrættet •  Luften strømmer ud fra dyserne i gulvet og på instrumentbrættet •  Luften strømmer ud fra dyserne i gulvet •  Luften strømmer ud fra dyserne i gulvet og ved forruden. |
|-----------------------------------------------------------------------------------------------------------------------------------------------------------------------------------------------------------------------------------------------------------------------------------------------------------------------------------------------------------------------------------------------------------------------------------------------------------------------------------------------------------------------------------------------------|-----------------------------------------------------------------------------------------------------------------------------------------------------------------------------------------------------------------------------------------------------------------------------------------------------------------------------------------------------------------------------------------------------------------------------------------------------------------------------------------------------------------------------------------------------------------------------------------------------------------------------------------------------------------------------------------------------------------------------------------------|

Højrestyret model

Brug systemet, når elsystemet er aktiveret.

1. Vælg **AUTO** ikonet.
2. Indstil den ønskede kabinetemperatur med temperaturreguleringsikonerne.
3. Vælg  ikonet (TIL/FRA) for at annullere.



- | | |
|----------------------------------------------------------------------------------------------------------------------------------------------------------------------------------------------------------------------------------------------------------------------------------------------------------------------------------------------------------------------------------------------------------------------------------------------------------------------------------------------------------------------------------------------|-----------------------------------------------------------------------------------------------------------------------------------------------------------------------------------------------------------------------------------------------------------------------------------------------------------------------------------------------------------------------------------------------------------------------------------------------------------------------------------------------------------------------------------------------------------------------------------------------------------------------------------------------------------------------------------------------------------------------------------------------|
| <ul style="list-style-type: none"> 1 SYNC ikon 2 A/C ikon 3 Ikoner for temperaturregulering for førersiden 4 AUTO ikon 5  ikon for tænd/sluk 6 Ikoner for blæserregulering 7 Ikon for tilpasning 8  ikon for recirkulationstilstand 9 Temperaturreguleringsikoner for passagersiden | <ul style="list-style-type: none"> 10 Ikon for tilstand <ul style="list-style-type: none"> •  Luften strømmer ud fra dyserne på instrumentbrættet •  Luften strømmer ud fra dyserne i gulvet og på instrumentbrættet •  Luften strømmer ud fra dyserne i gulvet •  Luften strømmer ud fra dyserne i gulvet og ved forruden. |
|----------------------------------------------------------------------------------------------------------------------------------------------------------------------------------------------------------------------------------------------------------------------------------------------------------------------------------------------------------------------------------------------------------------------------------------------------------------------------------------------------------------------------------------------|-----------------------------------------------------------------------------------------------------------------------------------------------------------------------------------------------------------------------------------------------------------------------------------------------------------------------------------------------------------------------------------------------------------------------------------------------------------------------------------------------------------------------------------------------------------------------------------------------------------------------------------------------------------------------------------------------------------------------------------------------|

■ Skift mellem recirkulations- og friskluftstilstand

Vælg  ikonet for recirkulationstilstand, og skift tilstand i henhold til de miljømæssige forhold.

Recirkulationstilstand (indikator tændt): Cirkulerer luften i bilens kabine igennem systemet igen.

Friskluftstilstand (indikator slukket): Blæser luft udefra ind i kabinen. Brug altid friskluftstilstand i normale situationer.

»» Brug af automatisk klimaanelæg

Hvis højspændingsbatteriniveauet er lavt, kan det reducere klimaanelæggets ydeevne.

■ Afrimning af forrude og sideruder

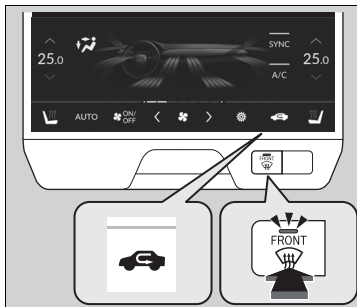



Tryk på  forrudeafrimningsknappen for at tænde airconditionssystemet og automatisk sætte det i friskluftstilstand.

Tryk på  knappen igen for at slukke, hvorefter systemet går tilbage de forrige indstillinger.

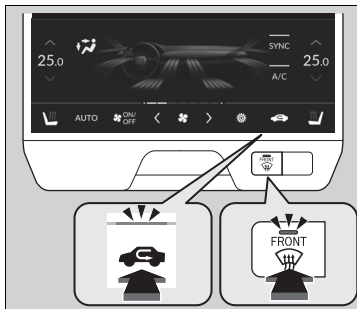
■ Sådan afrimes ruderne hurtigt



1. Tryk på  knappen (indikator tændt).
2. Vælg  ikonet (indikator tændt).

►► Afrimning af forrude og sideruder

Kontrollér for din sikkerheds skyld, at du har godt udsyn gennem alle ruder før kørslen.

Indstil ikke temperaturen i nærheden af laveste eller højeste grænse.

Når kold luft rammer forruden, kan ydersiden af forruden dugge til.

►► Sådan afrimes ruderne hurtigt

Efter afrimning af ruderne skal du skifte til friskluftstilstand. Hvis systemet forbliver i recirkulationstilstand, kan vinduerne dugge til pga. luftfugtigheden. Dette hæmmer udsynet.

■ Synkroniseringstilstand

Du kan indstille temperaturen synkront for førersiden og passagersiden i synkroniseringstilstand.

1. Vælg **SYNC** ikonet.
► Systemet skifter til synkroniseringstilstand.
2. Justér kabinetemperaturen vha. temperaturreguleringsikonerne for førersiden.

Vælg **SYNC** ikonet, eller justér kabinetemperaturen vha. temperaturreguleringsikonerne for passagersiden for at vende tilbage til dobbelt styringstilstand.

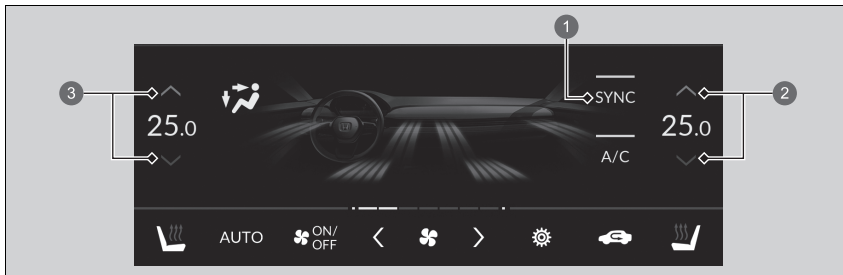

- 1 **SYNC** ikon
- 2 Ikoner for temperaturregulering for passagersiden
- 3 Ikoner for temperaturregulering for førersiden

» Synkroniseringstilstand

Hvis anlægget er i dobbelt styringstilstand, kan temperaturen i førersiden og passagersiden indstilles særskilt.

Når du trykker på  knappen, skifter systemet til synkroniseringstilstand.

■ Fjernbetjent klargøring af klima anlæg

Du kan betjene klima anlægget udefra.

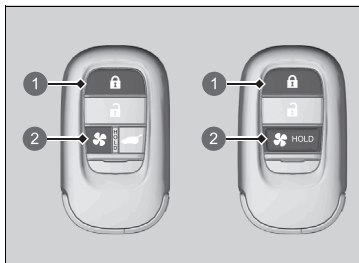

- ① Låseknop
- ② Knap til klima anlæg

■ Sådan aktiveres anlægget

1. Tryk på låseknappen.
 - Visse udvendige lygter blinker.
2. Tryk på og hold knappen til klima anlægget nede inden for ca. fem sekunder.
 - Visse udvendige lygter blinker.
 - Efter et par sekunder blinker visse udvendige lygter 6 gange, og klima anlægget tændes.

■ Sådan slås anlægget fra

- Tryk på og hold knappen til klima anlægget nede.
- Visse udvendige lygter blinker, og klima anlægget slukkes.

⌘ Fjernbetjent klargøring af klima anlæg

⚠ ADVARSEL

Kontroller, at der ikke befinder sig personer i bilen, når du bruger det fjernbetjente klima anlæg. Efter at et bestemt tidsrum er gået, slår systemet fra midlertidigt. I denne periode kan bilens kabine blive opvarmet eller afkølet afhængigt af den omgivende temperatur. Hvis et barn efterlades inde i bilen, kan ekstreme temperaturer medføre dødsfald eller alvorlig skade på barnet.

Klima anlægget er ikke aktivt, hvis en af følgende betingelser er til stede.

- En dør eller bagagerumsklappen er ikke lukket.
- Strømtilstanden indstilles til TIL.
- Højspændingsbatteriniveauet er lavt.

Klima anlægget slukker automatisk, hvis en af følgende betingelser er til stede.

- Systemet har været i gang i mere end den indstillede tid.
- Højspændingsbatteriniveauet bliver lavt.
- En dør eller frontklappen åbnes.
- Strømtilstanden indstilles til TIL.

» Fjernbetjent klargøring af klima anlæg

Følgende funktioner fungerer også afhængigt af temperaturen:

Når det er varmt udenfor:

- Airconditionlægget aktiveres i recirkulationstilstand.

Når det er koldt udenfor:

- Forrudevarmeren aktiveres efter behov, når automatisk afrimning er valgt.
- Elbagruden aktiveres.
- Forsædevarmeren aktiveres.

» **Forsædevarmere** S. 237

- Ratvarmeren* aktiveres.

» **Ratvarmer*** S. 236

Afhængigt af opladningsmiljøet kan højspændingsbatteriets lademængde blive reduceret, selv om ladestikket er tilsluttet.

Du kan justere klima anlæggets temperatur, ændre driftstiden og slukke for den automatiske rudevarmer vha. audio-/informationskærmen.

» **EV-menu** S. 312



Du kan tilpasse indstillingerne for klima anlæggets tidsplan.

» **EV-menu** S. 312

* Ikke tilgængelig på alle modeller

■ Valg af det ønskede luftspjæld

Du kan vælge det ønskede luftspjæld ved at dreje drejeknappen til den tilsvarende position.

-  vælger spjæld **2**.
-  vælger spjæld **3**.
-  vælger blokering af både **2** og **3**.

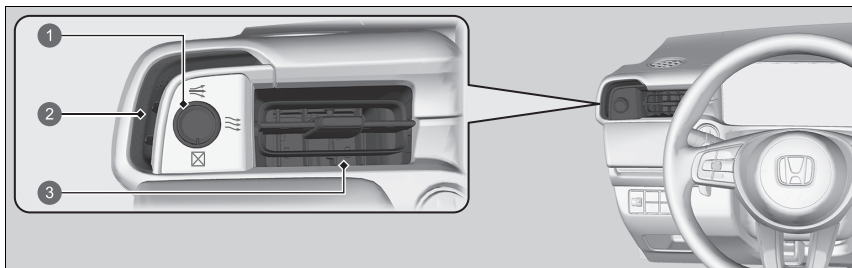

- 1** Drejeknap
- 2** Luftspjæld
- 3** Luftspjæld

■ Tilpasning af klimaanelægget

Vælg ikonet for tilpasning, og vælg et indstillingselement.



1 Ikon for tilpasning

■ ECO-tilstand for sædevarme

ECO-tilstand for sædevarme er indstillet til **FRA** fra fabrikken. Når **ECO-tilstand for sædevarme** er indstillet til **TIL**, og køretilstanden er indstillet til **ECON**-tilstand, fungerer forsædevarmeren automatisk afhængigt af temperaturen inde i bilen.

► **Køretilstandskontakt** S. 391

► **Forsædevarmere** S. 237

►► Tilpasning af klimaanelægget

I forbindelse med tilpasning af indstillinger:

- Sørg for, at bilen holder helt stille.
- Gearvælgeren er i positionen **P**.

Sensorer til automatisk klima anlæg

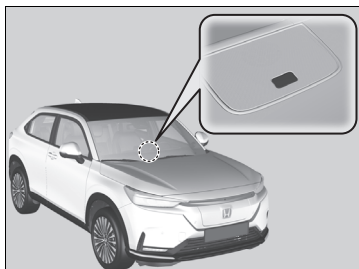

Det automatiske klima anlæg er udstyret med sensorer. Undlad at overdække dem, og pas på ikke at spilde væske på dem.



Funktioner

Dette kapitel beskriver, hvordan de teknologiske funktioner betjenes.

Lydanlæg		
Om lydanlægget	252	
Tyverisikring af lydanlæg	253	
Lydanlæg med standarddisplay		
Start.....	254	
Grundlæggende betjening	255	
Indbygget instruktionsbog.....	260	
Stemmestyringsfunktioner.....	261	
Audio-/informationskærm.....	264	
Indstilling af ur	273	
Regulering af lyd	276	
Displayindstilling	277	
Systemopdateringer	278	
Afspilning af FM-radio	283	
Afspilning af DAB-radio	288	
Afspilning af en iPod	291	
Afspilning af en USB-nøgle	293	
Afspilning af Bluetooth®-lyd.....	297	
Wi-Fi-forbindelse	300	
Apple CarPlay	302	
Android Auto™	308	
EV-menu	312	
Effektflow	317	
Funktioner, der kan tilpasses	321	
Nulstilling af alle indstillinger til standard	340	
Håndfrit telefonsystem	341	
Fejlmeddelelser for lydanlæg	357	
Generelle oplysninger om lydanlægget	358	
Nødopkald (eCall)	366	

Om lydanlægget

Lydanlægget har FM-radio og DAB-tjeneste (Digital Audio Broadcast). Det kan også afspille USB-nøgler, iPod-, iPhone-, *Bluetooth*®-enheder.

Lydanlægget kan betjenes via fjernbetjeningsknapperne på rattet eller via ikonerne på berøringsskærmen.

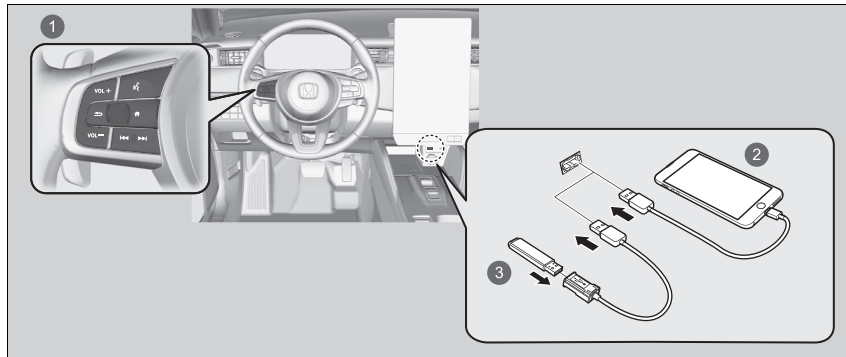

- 1 Fjernbetjeningsknapper
- 2 iPod
- 3 USB-nøgle

Tyverisikring af lydanlæg

Lydanlægget deaktiveres, når det frakobles en strømkilde, f.eks. hvis 12 V batteriet bliver frakoblet eller bliver helt afladet. Under visse omstændigheder kan systemet vise et skærbillede til indtastning af en adgangskode. Hvis det sker, skal du genaktivere lydanlægget.

■ Genaktivering af lydanlægget

1. Indstil strømtilstanden til TIL.
2. Tænd lydanlægget.
3. Vælg  **Audio**, og hold det inde i mere end 2 sekunder.
 - ▶ Lydanlægget genaktiveres, når lydanlæggets styreenhed opretter forbindelse til bilens styreenhed. Hvis styreenheden ikke kan genkende lydenheden, skal du gå til en forhandler og få lydenheden kontrolleret.

Start

Lydanlægget med standarddisplay starter automatisk, når du indstiller strømtilstanden til TILBEHØR eller TIL. Ved opstart vises følgende skærbillede om ansvarsfraskrivelsen.

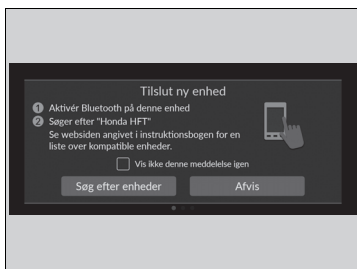
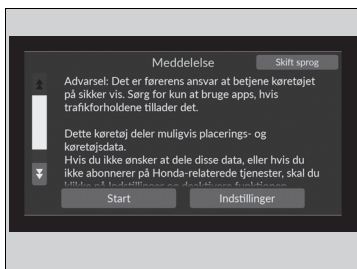

Vælg **Start**.

- ▶ Hvis du ikke vælger **Start**, skifter systemet automatisk til startskærbilledet efter et stykke tid.
- ▶ Hvis der ikke findes en registreret enhed, skal du vælge **Start**, hvorefter **Bluetooth®**-parringsskærbilledet vises.
- ▶ Hvis du vil ændre indstillingerne for dataoverførsel, skal du vælge **Indstillinger** og derefter vælge TIL/FRA-indstillingerne på skærbilledet **Datadelingsindstilling**.

■ Sådan parres en mobiltelefon (hvis der ikke i forvejen er parret nogen telefon til systemet)

1. Sørg for, at telefonen er i søgetilstand eller i søgbar tilstand.
2. Vælg **Honda HFT** på telefonen.
 - ▶ Hvis du vil parre en telefon fra dette lydanlæg med standarddisplay, skal du vælge **Søg efter enheder** og derefter vælge din telefon, når den vises på listen.
 - ▶ Hvis du markerer feltet **Vis ikke denne meddelelse igen**, vises skærbilledet ikke.

Start

Datadelingsindstilling

TIL: Datakommunikation tilgængelig.

FRA: Datakommunikation ikke tilgængelig.

Grundlæggende betjening

Lydanlæggets funktioner

For at lydanlægget kan fungere, skal strømtilstanden være aktiveret eller indstillet til tilbehørstilstand.

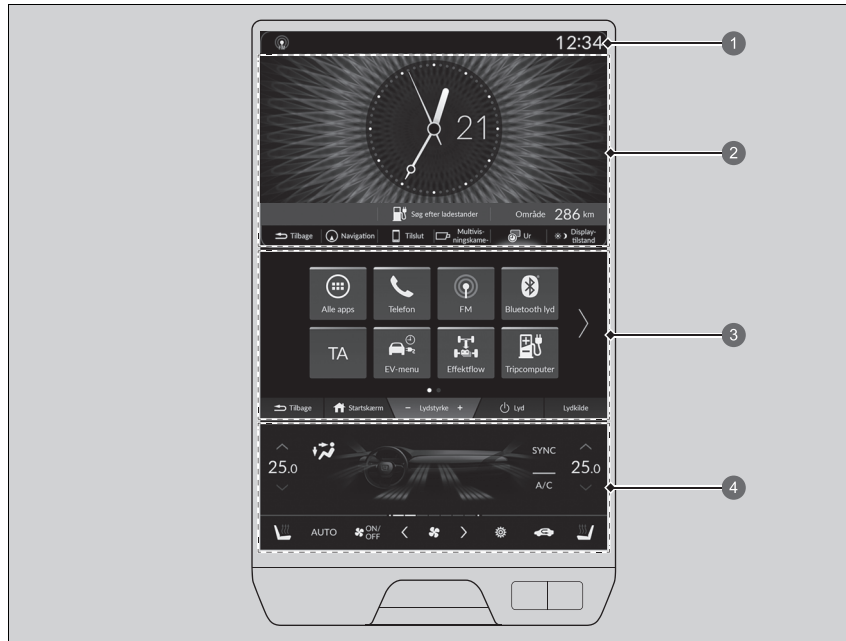

- 1 Overskriftsområde
- 2 Øverste skærbillede
- 3 Midterste skærbillede
- 4 Klimaanlægsskærbillede

Overskriftsområde: Viser status for det pågældende lydanlæg.

Øverste skærm billede

► Øverste skærm billede S. 264

Midterste skærm billede

► Midterste skærm billede S. 266

Klimaanlægsskærm billede: Viser bilens klimaanlæg.

► Klimaanlæg S. 240

USB-porte

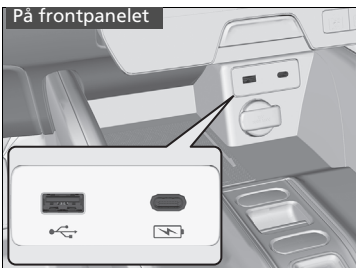

■ På frontpanelet (🔌)

USB-porten (2,5 A) er beregnet til opladning af enheder, afspilning af lydfile og tilslutning af telefoner, der er kompatible med Apple CarPlay eller Android Auto.

- For at undgå potentielle problemer skal du sørge for at bruge et Apple MFi-certificeret Lightning-stik til Apple CarPlay, og til Android Auto skal USB-kablerne være certificerede af USB-IF til at være kompatible med USB 2.0-standarden.

■ På frontpanelet (⚡)

USB-porten (3,0 A) er kun beregnet til opladning af enheder.

- Du kan ikke afspille musik, selv når du har sluttet musikafspillere til den.

USB-porte

- Efterlad ikke en iPod eller en USB-nøgle i bilen. Direkte sollys og høje temperaturer kan beskadige den.
- Vi anbefaler, at du bruger et USB-kabel, når du tilslutter en USB-nøgle til USB-porten.
- Tilslut ikke din iPod eller din USB-nøgle via en hub.
- Brug ikke enheder, såsom en kortlæser eller en harddisk, eftersom det kan beskadige enheden eller dine filer.
- Vi anbefaler, at du tager en sikkerhedskopi af dine data, før du benytter enheden i bilen.
- De viste meddelelser kan variere alt efter enhedsmodel og softwareversion.

USB-opladning

USB-porten kan levere en effekt på op til 2,5 A/3,0 A. Der leveres ikke en effekt på 2,5 A/3,0 A, medmindre enheden behøver det.

For at få oplysninger om strømstyrken bedes du læse betjeningsvejledningen til den enhed, der skal oplades.

Under visse omstændigheder kan en enhed, der er tilsluttet porten, frembringe støj ved den radiostation, du lytter til.

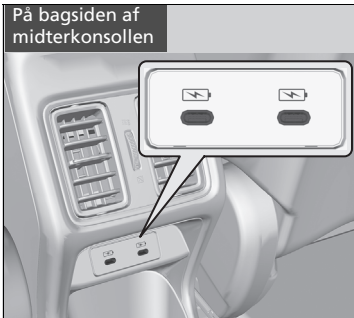

■ **På bagsiden af midterkonsollen**

USB-portene (3,0 A) er kun beregnet til opladning af enheder.

- Du kan ikke afspille musik, selv når du har sluttet musikafspillere til dem.

■ Fjernbetjeningsknapper til lydanlægget

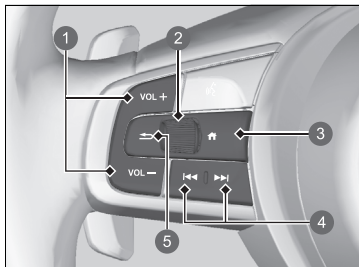

- 1 VOL + / VOL - knapper (lydstyrke)
- 2 Venstre vælgerhjul
- 3 knap (hjem)
- 4 knapper (søg/spring over)
- 5 knap (tilbage)

VOL + / VOL - knapper (lydstyrke)

Tryk på VOL +: For at skrue op for lyden.

Tryk på VOL -: For at skrue ned for lyden.

Venstre vælgerhjul

- Når du vælger audiofunktion

Tryk på knappen (hjem), og rul op eller ned for at vælge (lyd) i førerinformationssystemet, og tryk derefter på venstre vælgerhjul.

► Fjernbetjeningsknapper til lydanlægget

Nogle tilstande vises kun, når en passende enhed eller et passende medie anvendes.

Afhængigt af den Bluetooth®-enhed, du tilslutter, vil det eventuelt ikke være muligt at betjene bestemte funktioner.

Tryk på knappen (tilbage) på førerinformationssystemet for at vende tilbage til forrige skærm eller annullere en kommando.

Tryk på knappen (hjem) for at gå tilbage til førerinformationssystemets startskærm.

Rul op eller ned:

For at rulle gennem audiofunktionerne skal du rulle op eller ned og derefter trykke på venstre vælgerhjul:

FM/DAB/iPod/USB/*Bluetooth*®-lyd/apps (Apple CarPlay/Android Auto)

- ▶ Afhængigt af en tilsluttet enhed kan de viste indstillinger ændres.

◀◀/▶▶| knapper (søg/spring over)

- Ved afspilning af radio
 - Tryk på ▶▶|**: For at vælge den næste forvalgte radiostation.
 - Tryk på |◀◀**: For at vælge den forrige forvalgte radiostation.
 - Tryk på og hold ▶▶|**: For at vælge næste kraftige station.
 - Tryk på og hold |◀◀**: For at vælge den forrige kraftige station.
- Ved afspilning af en iPod, USB-nøgle, *Bluetooth*®-lyd eller en smartphone-forbindelse
 - ▶ Afhængigt af en tilsluttet enhed kan funktioner ændres.
 - Tryk på ▶▶|**: For at springe videre til den næste sang.
 - Tryk på |◀◀**: For at gå tilbage til forrige sang.
- Ved afspilning af en USB-nøgle
 - Tryk på og hold ▶▶|**: For at springe videre til næste mappe.
 - Tryk på og hold |◀◀**: For at gå tilbage til forrige mappe.
- Ved afspilning af en iPod:
 - Tryk på og hold ▶▶|**: For at springe videre til den næste sang.
 - Tryk på og hold |◀◀**: For at gå tilbage til forrige sang.

Indbygget instruktionsbog

Du kan se indholdet af instruktionsbogen på lydanlægget med standarddisplay.

■ Åbn instruktionsbogen

1. Vælg  **Alle apps**.
2. Vælg **Instruktionsbog**.

■ Installation/opdatering af instruktionsbogen

Du modtager automatisk en meddelelse om, hvornår du kan installere eller opdatere instruktionsbogen.

Opdatering:

1. Tryk på meddelelsen.
 - Versionskærbilledet vises.
2. Vælg de elementer, der skal opdateres.
3. Tryk på **Opdatér**.

Hvis du fjerner markeringen for et element på versionskærbilledet, modtager du ikke meddelelse om det.

» Indbygget instruktionsbog

Denne funktion omfatter ikke alle tilgængelige sprog for lydanlægget med standarddisplay.

Ændring af sprog for lydanlægget med standarddisplay ændrer også instruktionsbogens sprog. Hvis instruktionsbogen ikke er tilgængelig eller installeret på det pågældende sprog, er instruktionsbogen som standard indstillet til engelsk.

» Installation/opdatering af instruktionsbogen

Der kan være forskelle i det viste indhold afhængigt af instruktionsbogens version.

Hvis instruktionsbogen endnu ikke er installeret, kan du installere den via Wi-Fi.

» **Opret forbindelse mellem bilen og et Wi-Fi-hotspot** S. 300

Gælder for alle andre sprog end engelsk, tysk, fransk, italiensk og spansk

Hvis du installerer instruktionsbogen på et nyt sprog, fjernes den instruktionsbog, du downloadede tidligere.

Stemmestyringsfunktioner

Bilen har et stemmestyringssystem, der giver mulighed for håndfri betjening.



Stemmestyringssystemet anvender  knappen (tale) på rattet og en mikrofon i nærheden af læselamperne i loftet.

Stemmegenkendelse

Sådan opnås optimal stemmegenkendelse ved brug af stemmestyringssystemet:

- Sørg for, at det korrekte skærbillede er vist for de stemmekommandoer, du bruger. Systemet genkender kun bestemte kommandoer.
Tilgængelige stemmekommandoer.
 **Stemmeportalskærbillede** S. 262
- Luk ruderne.
- Indstil luftdyserne i instrumentbrættet og i siden, så der ikke blæses luft på mikrofonen i loftet.
- Tal tydeligt med en klar, naturlig stemme uden pauser mellem ordene.
- Reducér eventuel baggrundsstøj, hvis det er muligt. Systemet kan muligvis misforholke din kommando, hvis der er mere end én person, som taler på samme tid.

Stemmestyringsfunktioner

Når du trykker på  knappen, spørger en hjælpsom prompt dig om, hvad du ønsker at gøre. Tryk på og slip  knappen igen for at omgå denne prompt og afgive en kommando.

Sprogene, som stemmestyringssystemet kan genkende, er engelsk, tysk, fransk, spansk og italiensk.

■ Stemmeportalskærbillede

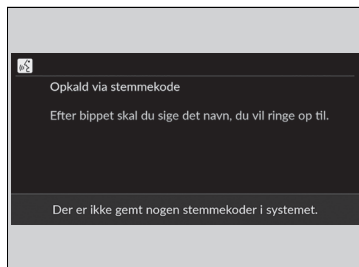

Når  knappen (tale) trykkes ind, vises tilgængelige stemmekommandoer på skærbilledet.

Du kan få vist en komplet liste over kommandoer ved at sige "Help" efter bippet.

Afhængigt af den valgte tilstand er de viste kommandoer forskellige på stemmeportalskærbilledet. De genkendte kommandoer er de samme, uanset hvilket skærbillede der er valgt.

Normal tilstand: En liste over eksempler på kommandoer vises, så du hurtigt kan udføre den ønskede funktion.

Hjælpetilstand: En liste over grundlæggende kommandoer vises for at hjælpe dig trin for trin gennem stemmestyringsmenuen.

Du kan skifte tilstanden på skærbilledet

Generelle indstillinger.

► Stemmestyring S. 330

Systemet genkender kun kommandoerne på de følgende sider på visse skærbilleder.

Frit sammenstillede stemmekommandoer genkendes ikke.

■ Generelle kommandoer

Når stemmeportalskærbilledet vises, skifter det plads til øverst på skærbilledet for hver funktion, når du bruger de globale kommandoer.

- *Music Search*
- *FM*
- *Navigation*
- *Phone*

■ Telefonkommandoer

Når systemet genkender en telefonkommando, skifter skærbilledet til det pågældende telefonstemmegenkendelsesskærbillede. Disse kommandoer kan kun bruges, når en telefon er tilsluttet.

■ Telefonkommandoer

- *Call <navn>*
- *Call <nummer>*

Systemet genkender kun kontaktnavne, der er gemt i telefonbogen på din telefon. Hvis et fuldt navn er registreret i feltet Fornavn, genkender systemet fornavn og efternavn som én kontaktperson.

Telefonkommandoerne er ikke tilgængelige, hvis du bruger Apple CarPlay.

■ Lydkommandoer

Når systemet genkender lydkommandoen, skifter skærbilledet til det pågældende lydstemmegenkendelsesskærbillede.

■ FM-kommandoer

- *Tune to <FM-frekvens>*

■ iPod-kommandoer

- *List Album* <navn>
- *List Artist* <navn>
- *List Genre* <navn>
- *List Playlist* <navn>
- *Play* <kunstner> <album>
- *Play*
- *Play Album* <navn>
- *Play Artist* <navn>
- *Play Genre* <navn>
- *Play Music* <tekst:medie_kombination>
- *Play Playlist* <navn>
- *Play Song* <navn>

■ USB-kommandoer

- *List Album* <navn>
- *List Artist* <navn>
- *List Playlist* <navn>
- *Play* <kunstner> <album>
- *Play*
- *Play Album* <navn>
- *Play Artist* <navn>
- *Play Music* <tekst:medie_kombination>
- *Play Playlist* <navn>
- *Play Song* <navn>

■ Navigationskommandoer

Skærmbilledet skifter til navigations-skærmbilledet.

📖 **Se manualen til navigationssystemet**

■ Standardkommandoer

- *Voice Help*
- *Cancel*
- *Back*

Voice Help indeholder vejledning til det aktuelle skærmbillede.

■ Listekommandoer

- *Previous*
- *Next*
- *Yes*
- *No*

Audio-/informationskærm

■ Øverste skærbillede

Viser skærbilledet med navigation, smartphone-forbindelse, multivisningskamera* og ur.

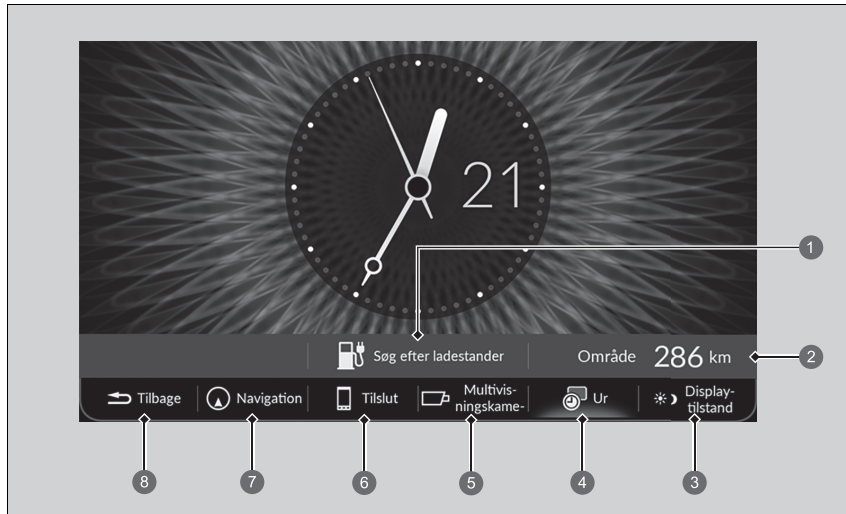

- 1 Søg efter ladestander
- 2 Rækkevidde
- 3 Displaytilstand
- 4 Ur
- 5 Multivisningskamera*
- 6 Tilslut
- 7 Navigation
- 8 Tilbage

☒ Audio-/informationskærm

Betjening af berøringskærmen

- Benyt simple fagter – herunder berøring, stryging og rulning – til at betjene visse audiofunktioner.
- Visse punkter er nedtonet under kørslen for at minimere risikoen for forstyrrelse under kørslen.
- Du kan vælge dem, når bilen holder stille.
- Handsker kan forringe berøringskærmens reaktionsevne eller forhindre dens funktion.

Du kan ændre følsomhedsindstillingen for berøringskærmen.

☒ **Funktioner, der kan tilpasses** S. 321

Søg efter ladestander: Søger efter en ladestander.

📖 **Se manualen til navigationssystemet**

Område: Viser køreområdet.

Displaytilstand: Vælg for at ændre skærmens lysstyrke.

Ur: Viser uret.

Multivisningskamera*: Viser skærbilledet for multivisningskamasystemet.

📖 **Multivisningskamera** * S. 504

Tilslut: Viser Apple CarPlay eller Android Auto.

Navigation: Åbner navigationsskærbilledet.

📖 **Se manualen til navigationssystemet**

Tilbage: Vælg for at gå tilbage til det forrige øverste skærbillede.

■ Midterste skærbillede

Viser status for lyd. Du kan gå til forskellige opsætningsmuligheder fra dette skærbillede.

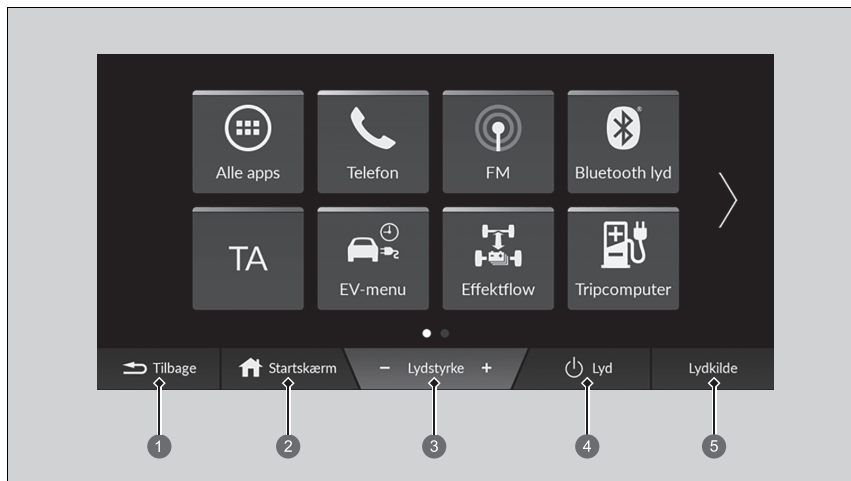

- 1 **Tilbage** ikon
- 2 **Hjem** ikon
- 3 **Lydstyrke +/-** ikoner
- 4 **Lyd** ikon
- 5 **Lydkilde** ikon

Tilbage ikon: Vælg for at gå tilbage til det forrige midterste skærbillede.

Hjem ikon: Vælg for at gå til startskærbilledet.

Lydstyrke +/- ikoner: Vælg for at justere lydstyrken.

Lyd ikon: Vælg for at tænde og slukke for lyden.

Lydkilde ikon: Vælg for at ændre lydkilden.

■ Appgenvejsfunktion

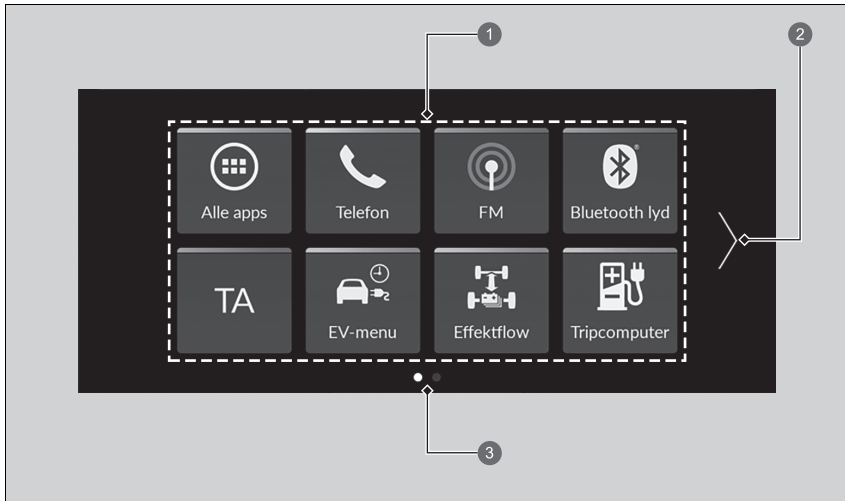

- ① Appgenvejsikoner
- ② Pil
- ③ Sideindikator

■ Sådan skiftes der til det næste skærbillede

Valg af eller eller ved at stryge til venstre eller højre går du videre til det næste skærbillede.

▶ Appgenvejsfunktion

Startskærbilledet kan tilføjes op til 6 sider.

Vælg **Hjem** for at gå fra en vilkårlig side direkte tilbage til den første side på startskærbilledet.

■ Sådan tilføjes appikoner på startskærbilledet

Der kan tilføjes appikoner på startskærbilledet.

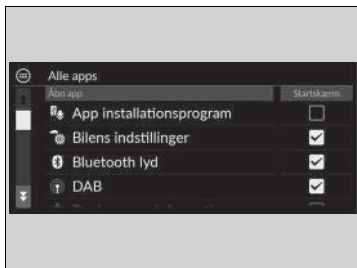

1. Vælg **Hjem**.
2. Vælg **Alle apps**.
3. Vælg feltet, der er markeret ud for de ønskede apps.

►► Sådan tilføjes appikoner på startskærbilledet

Forudinstallerede apps starter muligvis ikke normalt. Hvis det er tilfældet, skal du nulstille systemet.

► Nulstilling af alle indstillinger til standard S. 340

Hvis du udfører **Fabriksdatanulstilling**, kan alle indstillinger blive nulstillet til fabriksindstillingerne.

► Nulstilling af alle indstillinger til standard S. 340

Hvis disse apps stadig ikke starter normalt selv efter **Nulstilling af fabriksdata**, så kontakt din forhandler.

■ Sådan flyttes ikoner på startskærbilledet

Du kan ændre placeringen på startskærbilledet.



1. Vælg **Hjem**.
2. Tryk på og hold et ikon nede.
 - ▶ Skærbilledet skifter til brugertilpasningsskærbilledet.
3. Træk og slip ikonet dér, hvor du ønsker det.
4. Vælg **Færdig**.
 - ▶ Der vendes tilbage til startskærbilledet.

▶▶ Sådan flyttes ikoner på startskærbilledet

Vælg **Tips** for at få vist tips. Skjul dem ved at vælge funktionen igen.

■ Sådan fjernes ikoner fra startskærbilledet

Du kan slette ikonerne på startskærbilledet.

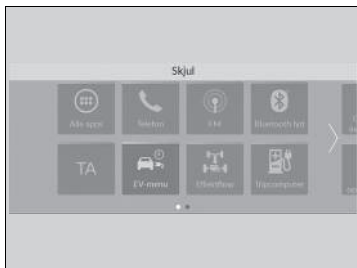

1. Vælg **Hjem**.
2. Tryk på og hold et ikon nede.
 - Skærbilledet skifter til brugertilpasningskærbilledet.
3. Træk og slip det ikon, du vil fjerne, til overskriftsområdet.
 - Ikonet fjernes fra startskærbilledet.
4. Vælg **Færdig**.
 - Der vendes tilbage til startskærbilledet.

► Sådan fjernes ikoner fra startskærbilledet

Apps slettes ikke, når ikonet slettes på startskærbilledet.

Vælg **Tips** for at få vist tips. Skjul dem ved at vælge funktionen igen.

Statusområde



1. Vælg systemstatusikonet.
► Statusområdet vises.
2. Vælg et element for at få vist detaljerne.
3. Vælg **Tilbage** på det øverste skærmbillede, eller vælg systemstatusikonet for at lukke området.

- 1 Ikonet Systemstatus
- 2 Statusområde

■ Valg af en lydkilde

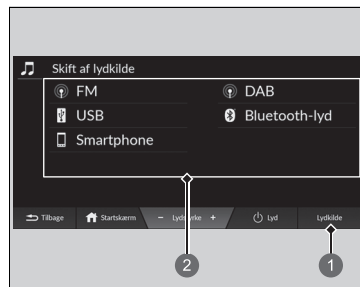

Vælg **Lydkilde** på det midterste skærbillede, og vælg derefter et ikon på kildeliste for at skifte lydkilde.

- 1 **Lydkilde** ikon
- 2 Ikoner på kildeliste

■ Begrænsninger for manuel betjening

Visse manuelle funktioner er deaktiverede eller uanvendelige, når bilen kører. Du kan ikke vælge en nedtonet indstilling, før bilen holder stille.

Indstilling af ur

■ Indstilling af ur

Du kan indstille klokkeslættet manuelt og indsætte en baggrund med et ur på audio-/informationskærmen.

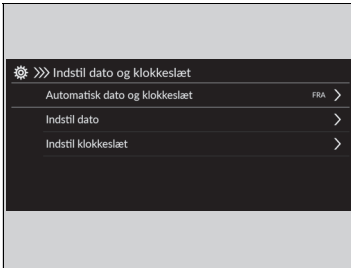

1. Vælg **Hjem**.
2. Vælg **Generelle indst.**
3. Vælg **System**.
4. Vælg **Dato og klokkeslæt**.
5. Vælg **Indstil dato og klokkeslæt**.
6. Vælg **Automatisk dato og klokkeslæt** og derefter **FRA**.

Sådan indstilles datoen:

7. Vælg **Indstil dato**.
8. Vælg **▲/▼**.
9. Vælg **Gem** for at indstille datoen.

Sådan indstilles klokkeslættet:

7. Vælg **Indstil klokkeslæt**.
8. Vælg **▲/▼**.
9. Vælg **Gem** for at indstille klokkeslættet.

☒ Indstilling af ur

Uret opdateres automatisk via bilens lydanlæg.

Du kan også justere uret ved at trykke på det ur, der vises i overskriftsområdet på audio-/informationskærmen, ved at trykke på **Ur** på det øverste skærmbillede eller ved at trykke på **Alle apps**.

1. Tryk på uret på skærmen.
Der vises et ur af skivetypen.
2. Vælg **Indstillinger**.
3. Vælg **Dato og klokkeslæt**.
4. Vælg **Indstil dato og klokkeslæt**.
5. Vælg **Automatisk dato og klokkeslæt** og derefter **FRA**.
6. Vælg **Indstil dato** eller **Indstil klokkeslæt**.
7. Indstilling af datoer, timer og minutter ved at vælge **▲/▼**.
8. Vælg **Gem** for at indstille klokkeslættet.

Du kan tilpasse urvisningen.

☒ **System** S. 322

■ Indstilling af baggrund med ur

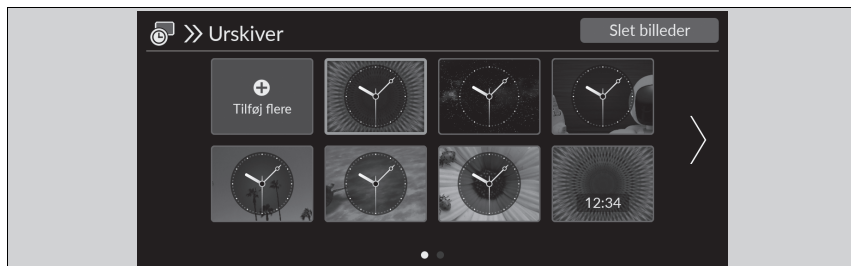

■ Import af baggrund med ur

1. Tilslut USB-nøglen til USB-porten.
 - **USB-porte** S. 256
2. Vælg **Ur** på det øverste skærmbillede.
3. Vælg **Indstillinger**.
4. Vælg **Urskiver**.
5. Vælg **Tilføj flere**.
 - Navnet på de billeder, der er gemt på USB-nøglen, vises på listen.
6. Vælg et billede, du vil importere.
 - Flere billeder kan vælges på samme tid.
7. Vælg **OK**.
 - De valgte billeder vises.
8. Vælg **Overfør**.
 - Der skiftes til indstillingskærmbilledet for baggrund med ur.

▣ Indstilling af baggrund med ur

- Ved import af baggrundsfiler skal billedet være i USB-nøglen's rodbibliotek. Billeder i en mappe kan ikke importeres.
- Filnavnet skal være mindre end 64 bytes.
- Filformatet på billedet, der kan importeres, er BMP (bmp) eller JPEG (jpg).
- Den maksimale størrelse for hver enkelt fil er mindre end 10 MB.
- Hvis USB-nøglen ikke indeholder nogen billeder, vises en meddelelse.
- Der kan importeres op til 11 billeder.
- Den maksimale billedstørrelse er 4.096 x 2.304 pixel. Hvis billedstørrelsen er mindre end 1.280 x 554 pixel, vises billedet midt på skærmen med det omkringliggende område i sort.

■ Vælg baggrund med ur

1. Vælg **Ur** på det øverste skærbillede.
2. Vælg **Indstillinger**.
3. Vælg **Urskiver**.
4. Vælg et billede, du vil indstille.
 - ▶ Forhåndsvisningen vises på skærmen.
5. Vælg **Gem**.
 - ▶ Urskærbilledet, som baggrunden er indstillet til, vises.

■ Slet baggrund med ur

1. Vælg **Ur** på det øverste skærbillede.
2. Vælg **Indstillinger**.
3. Vælg **Urskiver**.
4. Vælg **Slet billeder**.
5. Vælg et billede, du vil slette.
 - ▶ Flere billeder kan vælges på samme tid.
6. Vælg **OK**.
 - ▶ De valgte billeder vises.
7. Vælg **Slet**.
 - ▶ Der skiftes til indstillingsskærbilledet for baggrund med ur.

Regulering af lyd

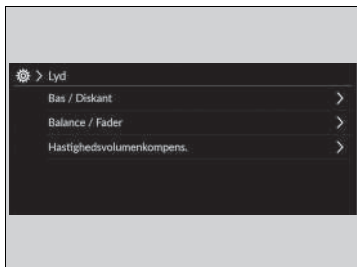

1. Vælg **Hjem**.
2. Vælg et lydkildeikon.
3. Vælg **Lyd**.

Vælg et element blandt følgende valgmuligheder:

- **Bas / Diskant:** Diskant, mellemtone, bas
- **Balance / Fader:** Balance, fader
- **Hastighedsvolumenkompens.:** Indstiller, hvor meget lydstyrken skal øges.

►► Regulering af lyd

Hastighedsvolumenkompens. (SVC) justerer lydstyrken ud fra bilens hastighed. Når du kører hurtigere, øges lydstyrken. Når du kører langsommere, reduceres lydstyrken.

Du kan også indstille lyden på følgende måde.

1. Vælg **Hjem**.
2. Vælg **Generelle indst.**
3. Vælg **Lyd**.

For at nulstille indstillingerne for **Bas / Diskant**, **Balance / Fader** og **Hastighedsvolumenkompens.** skal du vælge **Standard** på de respektive indstillingsskærbilleder.

Displayindstilling

Du kan indstille skærmens lysstyrke.

Manuelt skift af displaytilstand



Vælg **Displaytilstand**.

- Lysstyrkebjælken vises i nogle få sekunder.
- Vælg ***** eller ***** for at justere lysstyrken.
- Vælg **FRA** for at slukke for audio-/informationskærmen. Hvis du vil tænde for skærmen, skal du vælge **Hjem**, **Tilbage**, **Lyd** eller **Lydkilde** eller berøre den midterste skærm et vilkårligt sted.

Displayindstilling

Du kan justere lysstyrken på skærmen ved at stryge eller trykke med fingeren på lysstyrkebjælken.

Du kan også ændre skærmens lysstyrke via følgende fremgangsmåder.

1. Vælg **Hjem**.
2. Vælg **Generelle indst.**
3. Vælg **Display**.
4. Vælg den ønskede indstilling.

Vælg **Standard** for at nulstille indstillingerne.



Systemopdateringer

Lydanlæggets firmware kan opdateres vha. en Wi-Fi-forbindelse eller vha. en USB-enhed.

Lydanlæggets firmware kan også opdateres med telematikstyreenheden via en abonnementsbaseret tjeneste.

■ Sådan opdaterer du

Når en opdatering til lydanlægget er tilgængelig, vises meddelelsen i statusområdet. Brug følgende fremgangsmåde for at opdatere systemet.

1. Vælg **Hjem**.

2. Vælg **Systemopdateringer**.

► Hvis **Systemopdateringer** ikke vises på startskærbilledet, skal du vælge  **Alle apps**.

► Systemet kontrollerer, om der er opdateringer.

► Hvis opdateringsikonet vises på startskærbilledet, skal du vælge statusikonet.

📄 **Statusområde** S. 271

3. Vælg **Download**.

► En meddelelse om, at brugeren skal acceptere downloaden, vises på skærmen.

4. Vælg **Installer nu** eller **Installer, mens køretøjet er slukket**.

► Der vises en meddelelse på skærmen, hvis opdateringen er klar.

» Sådan opdaterer du

Du kan opdatere anlægget via Wi-Fi, men du kan ikke bruge betalings siden, der kræver login eller accept af vilkår for brug i browseren.

Downloaden annulleres, hvis:

- Din Wi-Fi-forbindelse afbrydes.
- Du slukker for elsystemet, når 12 V batteriet er næsten afladet.

Download genoptages næste gang der oprettes en Wi-Fi-forbindelse.

For at beskytte 12 V batteriet kan **Installer, mens køretøjet er slukket** ikke vælges, når batteriet er ved at løbe tør for strøm. Hvis du vil installere de opdaterede data, skal batteriet genoplades, eller du kan vælge **Installer nu**.

■ Indstillinger for systemopdateringer

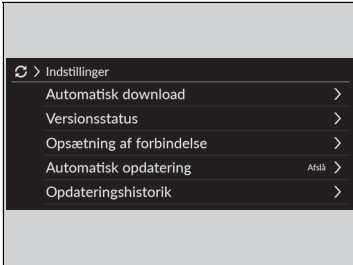

Følgende indstillinger angives:

- **Automatisk download**
- **Versionsstatus**
- **Opsætning af forbindelse**
- **Automatisk opdatering**
- **Opdateringshistorik**

■ Indstillinger for automatisk download

Brug følgende fremgangsmåde til at skifte til indstilling for automatisk download.

1. Vælg **Hjem**.
2. Vælg **Systemopdateringer**.
 - ▶ Hvis **Systemopdateringer** ikke vises på startskærbilledet, skal du vælge  **Alle apps**.
3. Vælg **Indstillinger**.
4. Vælg **Automatisk download**.
5. Vælg adgangspunktet og derefter **Aktivér**.
 - ▶ Hvis du ikke vil opdatere systemet automatisk, skal du vælge **Deaktivér**.

■ Få vist en version, og opdater status

Brug følgende fremgangsmåde for at bekræfte version og opdateringsstatus.

1. Vælg **Hjem**.
2. Vælg **Systemopdateringer**.
 - ▶ Hvis **Systemopdateringer** ikke vises på startskærbilledet, skal du vælge  **Alle apps**.
3. Vælg **Indstillinger**.
4. Vælg **Versionsstatus**.

■ Opsætning af forbindelse

Brug følgende fremgangsmåde til at oprette forbindelse til internettet via et Wi-Fi-netværk.

1. Vælg **Hjem**.
2. Vælg **Systemopdateringer**.
 - Hvis **Systemopdateringer** ikke vises på startskærmbilledet, skal du vælge  **Alle apps**.
3. Vælg **Indstillinger**.
4. Vælg **Opsætning af forbindelse**.
5. Vælg **OK**.
6. Vælg et adgangspunkt på listen over netværk.
 - Hvis du vil oprette forbindelse til et hotspot, der ikke registreres automatisk, skal du vælge **Indstillinger** og derefter **Tilføj netværk**.
7. Indtast adgangskoden.
 - Hvis du markerer afkrydsningsfeltet **Brug netværk til automatisk at downloade systemopdateringer**, kan du indstille netværket til at blive brugt til systemopdateringer.
8. Vælg **Tilslut**.

■ Indstillinger for automatisk opdatering

Brug følgende fremgangsmåde for at skifte til indstillingen for automatisk opdatering.

1. Vælg **Hjem**.
2. Vælg **Systemopdateringer**.
 - Hvis **Systemopdateringer** ikke vises på startskærmbilledet, skal du vælge  **Alle apps**.
3. Vælg **Indstillinger**.
4. Vælg **Automatisk opdatering**.
5. Vælg **Acceptér**.
 - Hvis du ikke vil opdatere systemet automatisk, skal du vælge **Afslå**.

■ Få vist opdateringshistorikken

Brug følgende fremgangsmåde for at bekræfte opdateringshistorikken.

1. Vælg **Hjem**.
2. Vælg **Systemopdateringer**.
 - Hvis **Systemopdateringer** ikke vises på startskærmbilledet, skal du vælge  **Alle apps**.
3. Vælg **Indstillinger**.
4. Vælg **Opdateringshistorik**.

■ Sådan opdaterer du trådløst

■ Funktion til opsætning af trådløs forbindelse

1. Vælg **Hjem**.
2. Vælg **Systemopdateringer**.
 - ▶ Hvis **Systemopdateringer** ikke vises på startskærmbilledet, skal du vælge  **Alle apps**.
3. Vælg **Indstillinger**.
4. Vælg **Opsætning af forbindelse**.
5. Vælg **OK**.
6. Vælg et adgangspunkt på listen over netværk.
 - ▶ Hvis du vil oprette forbindelse til et hotspot, der ikke registreres automatisk, skal du vælge **Indstillinger** og derefter **Tilføj netværk**.
7. Indtast adgangskoden.
 - ▶ Hvis du markerer afkrydsningsfeltet **Brug netværk til automatisk at downloade systemopdateringer**, kan du indstille netværket til at blive brugt til systemopdateringer.
8. Vælg **Tilslut**.

■ Sådan opdaterer du

1. Vælg **Hjem**.
2. Vælg **Systemopdateringer**.
 - ▶ Hvis **Systemopdateringer** ikke vises på startskærmbilledet, skal du vælge  **Alle apps**.
3. Vælg **via trådløs**.
4. Vælg **Download**.
 - ▶ En meddelelse om, at brugeren skal acceptere downloaden, vises på skærmen.
5. Vælg **Installer nu** eller **Installer, mens køretøjet er slukket**.
 - ▶ Der vises en meddelelse på skærmen, hvis opdateringen er klar.

■ Sådan opdaterer du med en USB-enhed

■ Download opdateringsfilerne fra serveren

1. Vælg **Hjem**.
2. Vælg **Systemopdateringer**.
 - Hvis **Systemopdateringer** ikke vises på startskærbilledet, skal du vælge  **Alle apps**.
3. Vælg **Andre metoder**.
4. Vælg **Via USB-adgang**.
 - Der vises en meddelelse på skærmen.
5. Slut en USB-enhed til USB-porten.
 - Lagrede data kopieres til USB-enheden.
 - 📄 **USB-porte** S. 256
6. Tag USB-enheden ud af USB-porten.
7. Slut USB-enheden til computeren, og download derefter opdateringsfilerne.
 - Følg linket for at downloade de ønskede softwareopdateringsfiler. Se vejledningen på <https://usb.honda.com>.

■ Opdatering af lydanlægget

1. Vælg **Hjem**.
2. Vælg **Systemopdateringer**.
3. Vælg **Andre metoder**.
4. Vælg **Via USB-adgang**.
 - Der vises en meddelelse på skærmen.
5. Slut USB-enheden med opdateringsfilerne til USB-porten.
 - Der vises en meddelelse på skærmen.
 - 📄 **USB-porte** S. 256
6. Vælg **Installer nu**.
 - Der vises en meddelelse på skærmen, hvis opdateringen gennemføres.

📄 Sådan opdaterer du med en USB-enhed

En FAT32-formateret USB-enhed på mellem 8 GB og 32 GB med mindst 8 GB ledig plads anbefales.

Sørg for at få slettet eventuelt tidligere lager eller opdateringsfiler fra USB-nøglen, inden USB-opdateringen påbegyndes.

Afspilning af FM-radio

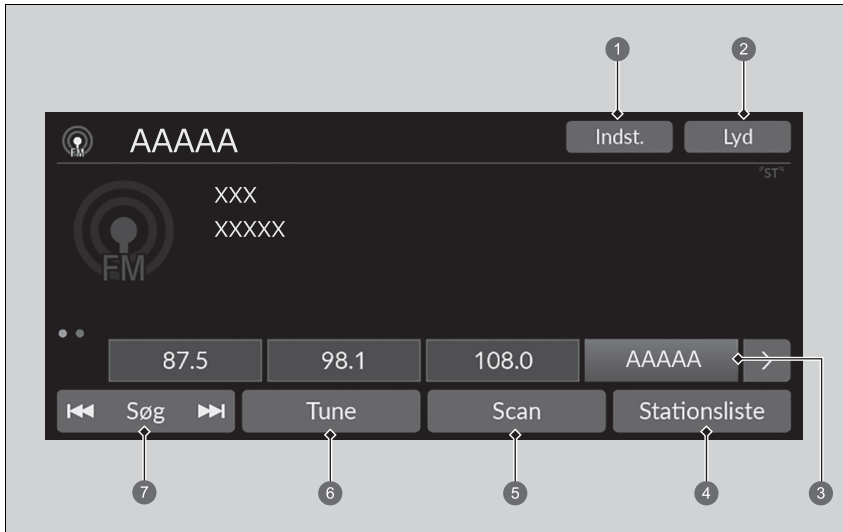

- ① Indstillinger ikon
- ② Lyd ikon
- ③ Ikoner for forudindstillede stationer
- ④ Stationsliste ikon
- ⑤ Scan ikon
- ⑥ Tune ikon
- ⑦ Søg ikon

■ Forvalgshukommelse

Indstiller radiofrekvensen til forvalgshukommelsen.

Sådan gemmes en station:

1. Stil ind på den valgte station.
2. Tryk på og hold ikonet for en forudindstillet station inde for at gemme stationen.
 - ▶ Vælg **Tryk på og hold** for at indstille en ny forvalgt station.

■ Stationsliste

Viser en liste over de kraftigste stationer på det valgte bånd.

1. Vælg **Stationsliste** for at få vist en liste.
2. Vælg stationen.

■ Manuel opdatering

Opdaterer din liste over tilgængelige stationer til enhver tid.



1. Vælg **Stationsliste** for at få vist en liste.
2. Vælg **Opdater**.

■ Scan

Prøver hver af de kraftigste stationer i det valgte bånd i 10 sekunder.

Vælg **Scan** på det midterste skærbillede for at begynde scanning, og vælg **Stop** eller **Tilbage** for at afbryde scanning.

■ Søg

Vælg  eller  for at søge op og ned inden for det valgte frekvensområde og finde en station med et kraftigt signal.

☒ Forvalgshukommelse

ST indikatoren vises på displayet og angiver FM i stereo.

Skift af audiofunktion

Rul op eller ned på venstre vælgerhjul for at vælge  (lyd).

☒ **Fjernbetjeningsknapper til lydanlægget**
S. 258

Du kan gemme 12 FM-stationer i forvalgshukommelsen.

■ Lyd

Justerer lydindstillingerne.

🔧 **Regulering af lyd** S. 276

■ Skærbilledet for manual indstilling af radiofrekvens

Vælger at bruge skærmtastaturet til at indtaste radiofrekvensen direkte.

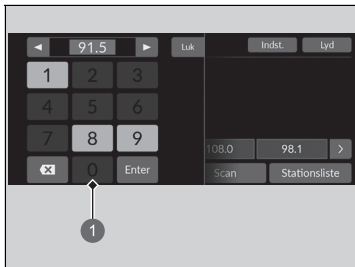

① Skærmtastatur

1. Vælg **Indstil**.
2. Indtast den ønskede radiofrekvens vha. skærmtastaturet.
3. Vælg **Enter** for at stille ind på frekvensen.

🔧 Skærbilledet for manual indstilling af radiofrekvens

Du kan indstille FM-frekvensens interval mellem 87,5 til 108,0 MHz.

◀▶ **ikoner:**

Vælg ◀ eller ▶ for at indstille radiofrekvensen.

■ Radio Data System (RDS)

Giver tekstdatainformation relateret til din valgte RDS-kompatible FM-station.

■ Sådan finder du en RDS-station på listen over stationer

1. Vælg **Stationsliste** for at få vist en liste, mens du lytter til en FM-station.
2. Vælg stationen.

■ Manuel opdatering

Opdaterer din liste over tilgængelige stationer til enhver tid.

1. Vælg **Stationsliste** for at få vist en liste, mens du lytter til en FM-station.
2. Vælg **Opdater**.

■ Trafikmeldingsfunktion (TA)

Med TA-standbyfunktionen er systemet i standby til at modtage trafikmeldinger i alle tilstande, mens funktionen er slået til. Den sidst indstillede station skal understøtte trafikmeldinger og kunne sende RDS.

Sådan slås funktionen til: Vælg **TA**. Når en trafikmelding begynder, vises informationskærbilledet på audio-/informationskærmen. Systemet vender tilbage til den sidst valgte tilstand, når trafikmeldingen er færdig.

- Hvis du vil vende tilbage til den tilstand, der var aktiv, før trafikmeldingen begyndte, skal du vælge **Stop**.

Sådan slås funktionen fra: Vælg **TA** igen.

☒ Radio Data System (RDS)

Når du vælger en FM-station med RDS-funktion, tændes RDS automatisk, og frekvensen viser ændringer af stationens navn. Men hvis signalet fra den pågældende station bliver svagt, ændres visningen fra stationens navn til frekvensen.

☒ Trafikmeldingsfunktion (TA)

TA indikatoren vises i overskriftsområdet, mens TA-standbyfunktionen er slået til.

Hvis du vælger **Scan**, mens TA-standbyfunktionen er slået til, søger systemet kun efter TP-stationer.

Når **TA** vælges, mens trafikmeldingsfunktionen er slået til, afbryder det ikke TA-standbyfunktionen.

■ Indstillinger

Ændrer RDS-indstillingerne.

1. Indstillinger.

2. Vælg en indstilling.

- **TA-information:** Aktiverer og deaktiverer trafikinformation. (**TIL/FRA***)
- **AF:** Aktiverer og deaktiverer funktionen, der automatisk skifter frekvens for det program, du lytter til, når du kører ind i et andet område. (**TIL***/**FRA**)
- **REG:** Aktiverer og deaktiverer funktionen, der fastholder de samme stationer inden for det pågældende område, selv om signalet bliver svagt. (**TIL***/**FRA**)
- **NYHEDER:** Aktiverer og deaktiverer funktionen for automatisk skift til nyhedsprogrammet. (**TIL/FRA***)

*1: Standardindstilling

Afspilning af DAB-radio

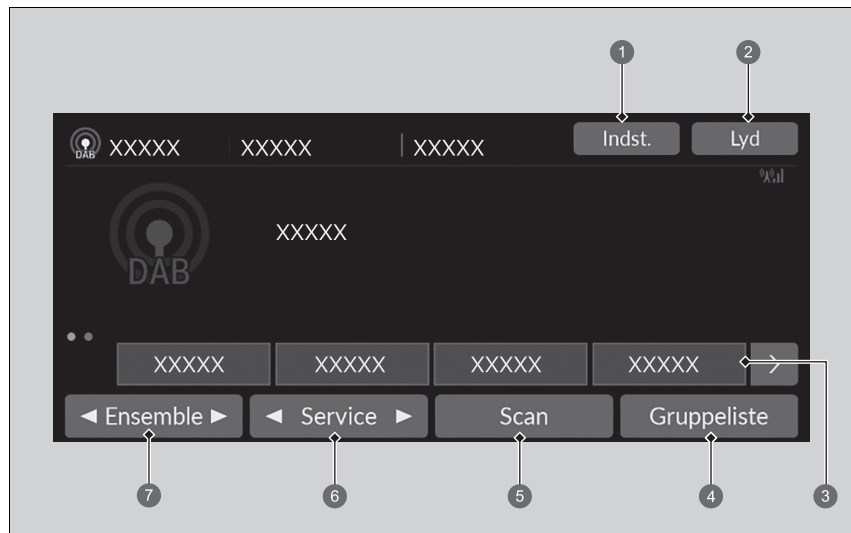

- 1 Indstillinger ikon
- 2 Lyd ikon
- 3 Ikoner for forudindstillede stationer
- 4 Gruppetliste ikon
- 5 Scan ikon
- 6 Service ikoner
- 7 Ensemble ikoner

■ Forvalgshukommelse

Indstiller den forudindstillede frekvens.

Sådan lagres en tjeneste:

1. Stil ind på den valgte tjeneste.
2. Tryk på og hold ikonet for en forudindstillet station inde for at gemme stationen.
 - ▶ Vælg **Tryk på og hold** for at indstille en ny forvalgt station.

■ Gruppeliste

Viser en liste over de grupper, der kan modtages med den valgte tjeneste.

1. Vælg **Gruppeliste** for at få vist en liste.
2. Vælg gruppen.





■ Manuel opdatering

Opdaterer din liste over tilgængelige grupper til enhver tid.

1. Vælg **Gruppeliste** for at få vist en liste.
2. Vælg **Opdater**.

■ Gruppe

Indstiller gruppen.

1. Vælg  for at  indstille gruppen.
2. Vælg og hold  eller  nede for at gennemse den valgte tjeneste oppefra og nedad efter en gruppe, indtil der findes en gruppe, der kan modtages.

■ Service

Indstiller servicekomponenten.

Vælg  eller  for at indstille den.

☒ Forvalgshukommelse

Skift af audiofunktion

Rul op eller ned på venstre vælgerhjul for at vælge  (lyd).

- ☒ **Fjernbetjeningsknapper til lydanlægget**
S. 258

Du kan gemme 12 DAB-stationer i forvalgshukommelsen.

■ Scan

Afspiller eksempler på gruppen eller tjenesten, der kan modtages med den valgte tjeneste i 10 sekunder.

Vælg **Scan** på det midterste skærbillede for at begynde scanning, og vælg **Stop** eller **Tilbage** for at afbryde scanning.

■ Lyd

Justerer lydindstillingerne.

➤ **Regulering af lyd** S. 276

■ Indstillinger

Ændrer DAB-indstillingerne.

1. **Indstillinger.**
2. Vælg den indstilling, du vil ændre.

Afspilning af en iPod

Brug USB-stikket, slut iPod'en til USB-porten, og vælg derefter USB-tilstand.

➤ **USB-porte** S. 256

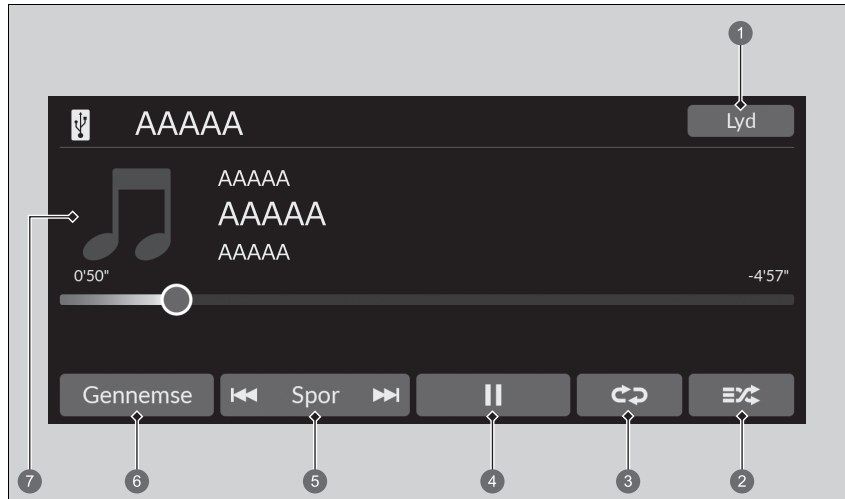

- | | |
|---------------------|-----------------|
| ➊ Lyd ikon | ➋ Spør ikoner |
| ➌ Bland ikon | ➌ Gennemse ikon |
| ➍ Gentag ikon | ➍ Cover |
| ➎ Afspil/pause ikon | |

■ Sådan vælges en sang fra musiksøgningslisten

1. Vælg **Gennemse**.
2. Vælg en søgekategori (f.eks. kunstnere, album osv.).
3. Fortsæt med at foretage valg, indtil du finder din foretrukne sang.

▶ Afspilning af en iPod

Hvilke betjeningsfunktioner der er tilgængelige, afhænger af model og version. Visse funktioner er muligvis ikke tilgængelige via bilens lydanlæg.

Hvis der er problemer, vises der muligvis en fejlmeddelelse på audio-/informationskærmen.

➤ **iPod/USB-nøgle** S. 357

Hvis du bruger musikappen på din iPhone/iPod, mens telefonen er sluttet til bilens lydanlæg, kan du muligvis ikke benytte samme app på audio-/informationskærmen. Tilslut om nødvendigt enheden igen.

Hvis en iPhone eller smartphone tilsluttes via Apple CarPlay eller Android Auto, er iPod-/USB-kilden utilgængelig, og lydfiler på telefonen kan kun afspilles i Apple CarPlay eller Android Auto.

■ Sådan vælges en afspilningstilstand

Du kan vælge tilstandene "bland" og "gentag", når du afspiller en fil.

■ Bland/Gentag

Vælg Bland eller Gentag ikonet gentagne gange, indtil du finder den ønskede afspilningsfunktion.

Bland

 **Bland slået fra:** Slår Bland-funktionen fra.

 **Bland alle sange:** Afspiller alle tilgængelige sange på den valgte liste i tilfældig rækkefølge.

Gentag

 **Gentag slået fra:** Slår Gentag-funktionen fra.



 **Gentag sang:** Gentager den aktuelle sang.

 **Gentag alle:** Gentager alle sange.

■ Sådan afbrydes en afspilningstilstand

Vælg den tilstand, du vil deaktivere.

■ Sådan skiftes en sang

Du kan vælge  eller  for at skifte sange. Vælg og hold nede for at gå hurtigt frem eller tilbage inden for en sang.

Afspilning af en USB-nøgle

Lydsystemet læser og afspiller lyd- og videofiler på en USB-nøgle.
Tilslut din USB-nøgle til USB-porten, og vælg derefter USB-tilstand.

📁 **USB-porte** S. 256

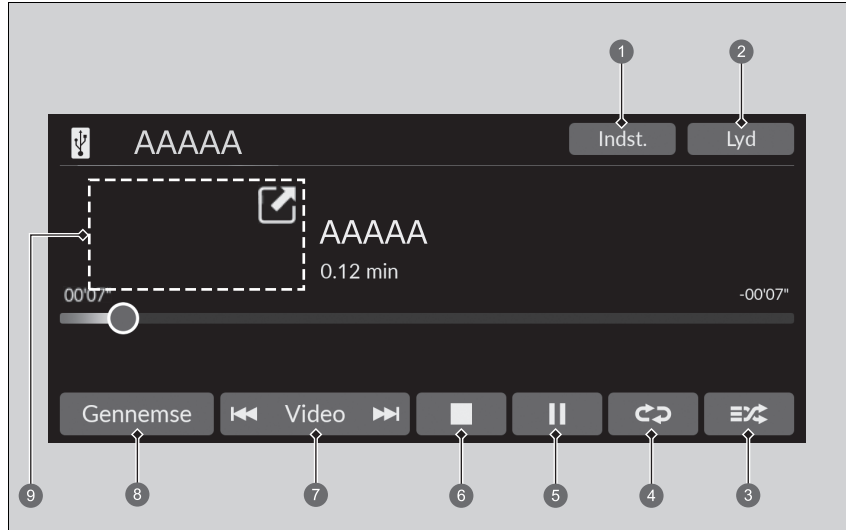

- | | |
|------------------------------------------------------|-----------------------------------------------|
| 1 Indstillinger ikon (afspilning af en video) | 6 Stop ikon (afspilning af en video) |
| 2 Lyd ikon | 7 Spor/Video ikoner |
| 3 Tilfældig ikon | 8 Gennemse ikon |
| 4 Gentag ikon | 9 Cover (afspilning af musik)/ |
| 5 Afspil/pause ikon | Miniafspiller (afspilning af en video) |

▶▶ Afspilning af en USB-nøgle

Du kan bruge følgende formater til at afspille lyd- eller videofiler på en USB-nøgle.
Under afspilning af en lydfil: MP3, WMA, AAC*, FLAC, PCM/WAVE
Under afspilning af en videofil: MP4, AVI, MKV, ASF/WMV

*1: Kun filer i AAC-format optaget med iTunes kan afspilles på dette lydanlæg.

■ Sådan vælges en fil fra musiksøgningslisten

Du kan vælge at få vist skærmbilledet for musiksøgningslisten.

1. Vælg **Gennemse**.
2. Vælg **Aktuel afspilningsliste, Musik** eller **Video**.
3. Fortsæt med at foretage valg, indtil du finder din foretrukne fil eller video.

► Afspilning af en USB-nøgle

Brug altid anbefalede USB-nøgler.

► **Generelle oplysninger om lydanlægget**

S. 358

WMA- og AAC-filer, som er ophavsretligt beskyttede (DRM), kan ikke afspilles.

Lydanlægget viser **Fil kan ikke afspilles** og går videre til den næste fil.

Hvis der er problemer, vises der muligvis en fejlmeddelelse på audio-/informationsskærmen.

► **iPod/USB-nøgle** S. 357

■ Sådan vælges en afspilningstilstand

Du kan vælge tilstandene Gentag og Tilfældig, når du afspiller en fil.

■ Tilfældig/Gentag

Vælg Tilfældig eller Gentag ikonet gentagne gange, indtil du finder den ønskede afspilningsfunktion.

Tilfældig

 (tilfældig fra): Tilfældig tilstand fra.

 (tilfældig alle filer): Afspiller alle filer i tilfældig rækkefølge.

 (tilfældigt i mappe): Afspiller alle filer i den aktuelle mappe i tilfældig rækkefølge.

Gentag





 (gentag fra): Slår Gentag-funktionen fra.

 (gentag fil): Gentager den aktuelle fil.

 (gentag mappe): Gentager alle filer i den aktuelle mappe.

■ Under afspilning af en videofil

 (stop): Vælg for at stoppe en fil.

 / : Vælg  for at formindske et videoskærbillede. Vælg  for at udvide et videoskærbillede.

■ Sådan standses eller fortsættes afspilning af en fil

Klik på afspilnings-/pauseikonet.

■ Sådan skiftes en fil

Spor/Video ikoner

Du kan vælge  eller  for at skifte filer. Vælg og hold nede for at gå hurtigt frem eller tilbage inden for en fil.

■ Lyd

Du kan justere lydindstillingerne.

➤ **Regulering af lyd** S. 276

■ Indstillinger

Ændrer USB-indstillingerne ved afspilning af en videofil.

1. Indstillinger.

2. Vælg en indstilling.

- **Billedindstillinger:** Ændrer lysstyrken for audio-/informationsskærmen. Vælg **Standard** for at nulstille indstillingerne. (**Lysstyrke/Kontrast/Sortniveau/Farve/Nuance**).
- **Aspektforhold:** Vælger visningstilstanden med et andet aspektforhold. (**Original/Normal***1/**Fuld/Zoom**)
- **Overlejr Urskærm:** Ændrer layoutet for urvisningen. (**Øverst til højre***1/**Øverst til venstre/Nederst til højre/Nederst til venstre/FRA**)

*1: Standardindstilling

Afspilning af Bluetooth®-lyd

På lydanlægget kan du afspille musik fra din Bluetooth®-kompatibel telefon. Denne funktion er tilgængelig, når telefonen er parret og forbundet med bilens håndfri telefonsystem.

☒ **Telefonopsætning** S. 347

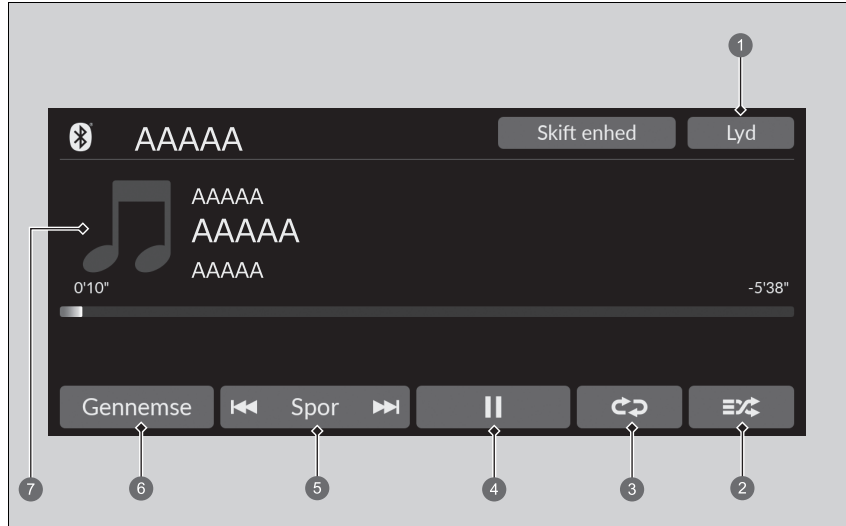

- | | |
|---------------------|-----------------|
| 1 Lyd ikon | 5 Spor ikoner |
| 2 Bland ikon | 6 Gennemse ikon |
| 3 Gentag ikon | 7 Cover |
| 4 Afspil/pause ikon | |

☒ Afspilning af Bluetooth®-lyd

Ikke alle Bluetooth®-aktiverede telefoner med funktion til streaming af lyd er kompatible med anlægget. Spørg en forhandler for at finde ud af, om din telefon er kompatibel.

I visse lande kan det være ulovligt at benytte visse dataenheders funktioner under kørsel.

Der kan kun anvendes én telefon med HFT ad gangen. Når der er parret mere end én telefon i bilen, opretter systemet automatisk forbindelse til den prioriterede telefon. Du kan tildele prioritet til en telefon på Bluetooth®-enhedslisten.

☒ **Telefonopsætning** S. 347

Den tilsluttede telefon for Bluetooth®-lyd kan være forskellig.

Hvis der er mere end en telefon parret med det håndfri telefonsystem, er der en forsinkelse, før anlægget begynder at spille.

I visse tilfælde vises navnet på kunstneren, albummet eller sangen muligvis ikke korrekt.

Nogle funktioner er muligvis ikke tilgængelige på visse enheder.

Hvis en telefon aktuelt er tilsluttet via Apple CarPlay eller Android Auto, er Bluetooth®-lyd fra denne telefon tilgængelig. En anden allerede parret telefon kan imidlertid streame Bluetooth®-lyd, hvis der vælges  på Bluetooth®-enhedslisten.

☒ **Telefonopsætning** S. 347

■ Sådan afspilles *Bluetooth*®-lydfiler

1. Sørg for, at telefonen er parret og forbundet med systemet.
 📌 **Telefonopsætning** S. 347
2. Vælg *Bluetooth*®-lydtilstand.

Hvis telefonen ikke genkendes, kan en anden HFT-kompatibel telefon, der ikke er kompatibel med *Bluetooth*®-lyd, allerede være tilsluttet.

■ For at afspille en fil eller sætte den på pause

Klik på afspilnings-/pauseikonet.

■ Søgning efter musik

1. Vælg **Gennemse**.
2. Vælg en søgekategori (f.eks. album).
3. Vælg et punkt.
 ► Afspilningen af valgt musik begynder.

🔗 Sådan afspilles *Bluetooth*®-lydfiler

For at kunne afspille lydfile skal du muligvis betjene din telefon. Følg telefonproducentens anvisninger.

Hvis der skiftes til en anden tilstand, standser det musikken fra telefonen midlertidigt.

Du kan skifte den tilsluttede telefon ved at vælge **Skift enhed**.

📌 **Telefonopsætning** S. 347

🔗 Søgning efter musik

Afhængigt af den *Bluetooth*®-enhed, du tilslutter, vises nogle eller alle disse lister ikke.

■ Sådan vælges en afspilningstilstand

Du kan vælge tilstandene "bland" og "gentag", når du afspiller en fil.

■ Bland/gentag

Vælg Bland eller Gentag ikonet gentagne gange, indtil du finder den ønskede afspilningsfunktion.

Bland

 **Bland slået fra:** Slår Bland-funktionen fra.

 **Bland alle sange:** Afspiller alle tilgængelige sange på den valgte liste i tilfældig rækkefølge.

Gentag

 **Gentag slået fra:** Slår Gentag-funktionen fra.

 **Gentag sang:** Gentager det aktuelle nummer.

 **Gentag gruppe:** Gentager den aktuelle gruppe.



 **Gentag alle:** Gentager alle sange.

Afhængigt af den Bluetooth®-enhed, du tilslutter, vises nogle eller alle disse funktioner ikke.

■ Sådan afbrydes en afspilningstilstand

Vælg den tilstand, du vil deaktivere.

■ Sådan skiftes en fil

Du kan vælge  eller  for at skifte filer. Vælg og hold nede for at gå hurtigt frem eller tilbage inden for en fil.

Wi-Fi-forbindelse

Denne bil er udstyret med Wi-Fi-forbindelse. Du kan oprette forbindelse til et eksternt Wi-Fi-hotspot eller en tilsvarende kommunikationsenhed. Derudover kan bilen bruges af andre kommunikationsenheder som et Wi-Fi-hotspot via telematikstyreenheden.

- Opret forbindelse mellem bilen og et Wi-Fi-hotspot
- Brug Wi-Fi inde i bilen

■ Opret forbindelse mellem bilen og et Wi-Fi-hotspot

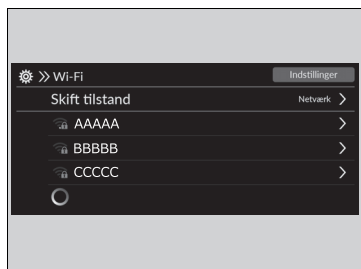

1. Vælg **Hjem**.
2. Vælg **Generelle indst.**
3. Vælg **Forbindelser**.
4. Vælg **Wi-Fi**.
5. Vælg **OK**.
6. Vælg et adgangspunkt på listen over netværk.
 - Hvis du vil oprette forbindelse til et hotspot, der ikke registreres automatisk, skal du vælge **Indstillinger** og derefter **Tilføj netværk**.
7. Indtast adgangskoden.
 - Hvis du markerer afkrydsningsfeltet **Brug netværk til automatisk at downloade systemopdateringer**, kan du indstille netværket til at blive brugt til systemopdateringer.
 - **Systemopdateringer** S. 278
8. Vælg **Tilslut**.

■ Deaktivering af Wi-Fi-forbindelsen

1. Vælg **Skift tilstand**.
2. Vælg **FRA**.

►► Wi-Fi-forbindelse

Wi-Fi og Wi-Fi Direct er registrerede varemærker tilhørende Wi-Fi Alliance®.



►► Opret forbindelse mellem bilen og et Wi-Fi-hotspot

Du kan ikke gå igennem indstillingsproceduren, mens bilen bevæger sig. Parkér på et sikkert sted for at indstille lydanlægget i Wi-Fi-tilstand.

Nogle mobiltelefonoperatører kræver gebyrer for netdeling og smartphonedataforbrug. Kontrollér telefonens dataabonnement.

Se i telefonens manual for at finde ud af, om telefonen har mulighed for Wi-Fi-tilslutning.

Du kan kontrollere, om Wi-Fi-forbindelsen er aktiveret eller deaktiveret, med  ikonet på systemets statusområde. Valgt gear og andet vil ikke blive vist i dette skærmbillede.

► **Statusområde** S. 271

Hvis du har oprettet en Wi-Fi-forbindelse med din telefon, skal du sikre dig, at telefonens Wi-Fi-indstillinger er i adgangspunkttilstand (internetdeling).

■ Indstilling af lydanlægget som et Wi-Fi-hotspot

Du kan indstille netværket som et Wi-Fi-hotspot på dette lydanlæg. Benyt følgende trin til opsætning.



1. Vælg **Hjem**.
2. Vælg **Wi-Fi Hotspot**.
 - Hvis **Wi-Fi Hotspot** ikke vises på startskærm-billedet, skal du vælge **Alle apps**.
3. Aktivér hotspottet.
4. Vælg **Indstillinger**.
 - **SSID-netværk** og **Adgangskode** vises, og du kan ændre indstillingerne.

Følgende indstillinger er tilgængelige for opsætning.

- **SSID-netværk:** Angiv netværksnavnet.
- **Adgangskode:** Angiv adgangskoden for anmodning om indtastning af adgangskode ved tilslutning af Wi-Fi-enhed til dette netværk.
 - Adgangskoder kan oprettes med alfanumeriske tegn og udvalgte specialtegn.

☒ Indstilling af lydanlægget som et Wi-Fi-hotspot

Specialtegn som kan bruges til adgangskoder.

!)	;]
"	*	<	^
#	+	=	-
\$,	>	`
%	-	?	{
&	.	@	
'	/	[}
(:	~	

Apple CarPlay

Når du slutter en Apple CarPlay-kompatibel iPhone til lydanlægget via USB-porten eller trådløst, kan du bruge audio-/informationskærmen i stedet for iPhone-displayet til at foretage telefonopkald, lytte til musik, få vist kort (navigation) og åbne meddelelser.

► **USB-porte** S. 256



1 Apple CarPlay

► Apple CarPlay

De billeder, der vises her (design, specifikationer osv.), kan afvige fra det, der vises på skærmen.

Kun iPhone 5 eller nyere versioner med iOS 8.4 eller nyere er kompatible med Apple CarPlay®.

Vi anbefaler, at du bruger det nyeste operativsystem.

Parkér et sikkert sted, før du slutter din iPhone til Apple CarPlay, og når du begynder at bruge eventuelle kompatible apps.

Når du har oprettet forbindelse til Apple CarPlay, foretages opkald kun gennem Apple CarPlay. Hvis du vil foretage et opkald med det håndfri telefonsystem, skal du slå Apple CarPlay fra.

► **Opsætning af Apple CarPlay** S. 304

Når din iPhone har forbindelse til Apple CarPlay, er det ikke muligt at bruge *Bluetooth*®-lyd eller HFT-systemet (håndfri telefon). Andre tidligere parrede telefoner kan dog streame lyd via *Bluetooth*®, mens Apple CarPlay er tilsluttet.



► **Telefonopsætning** S. 347

Apple CarPlay og Android Auto kan ikke køre samtidig.

For at få flere oplysninger om lande og regioner, hvor Apple CarPlay er tilgængelig, samt oplysninger om funktionen, henvises til Apples hjemmeside.

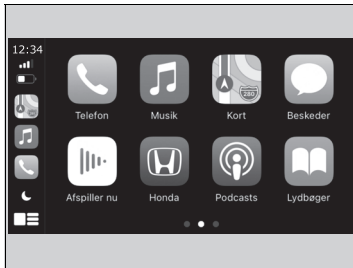
Apple CarPlay-menu



- **Telefon**
Få adgang til listen over kontaktpersoner, foretag opkald, eller lyt til telefonsvareren.
- **Musik**
Afspil musik, der er gemt på din iPhone.
- **Kort**
Få vist Apple-kort, og benyt navigationsfunktionen på samme måde, som du ville på din iPhone.
- **Beskeder**
Kontrollér og besvar sms'er, eller få læst meddelelser op.
- **Honda**
Vælg ikonet Honda for at gå tilbage til startskærm-billedet.
- 
Gå tilbage til Apple CarPlay-instrumentbrætskærm-billedet
- 
Gå tilbage til Apple CarPlay-menuskærm-billedet.

Apple CarPlay

Krav til og begrænsninger i betjeningen af Apple CarPlay

Apple CarPlay kræver en kompatibel iPhone med en aktiv mobilforbindelse og et dataabonnement. Operatørens betalingsbetingelser er gældende.

Ændringer i operativsystemer, hardware, software og anden teknologi, der er nødvendig for at kunne opnå Apple CarPlay-funktionaliteten, samt nye eller ændrede myndighedskrav kan medføre en reduktion eller ophør af Apple CarPlay-funktionalitet og -tjenester. Honda kan ikke give og giver ikke nogen garanti for Apple CarPlays fremtidige ydeevne eller funktionalitet.

Det er muligt at anvende apps fra tredjepart, hvis de er kompatible med Apple CarPlay. Der henvises til Apples hjemmeside for at få oplysninger om kompatible apps.

■ Opsætning af Apple CarPlay

Når du har sluttet din iPhone til systemet via USB-porten eller trådløst, skal du bruge følgende fremgangsmåde for at konfigurere Apple CarPlay. Brug af Apple CarPlay medfører overførsel af visse bruger- og biloplysninger (f.eks. bilens position, hastighed og status) til din iPhone med henblik på at forbedre Apple CarPlay-oplevelsen. Du skal give dit samtykke til videregivelse af disse oplysninger på audio-/informationskærmen.

■ Tilslutning af Apple CarPlay vha. et USB-kabel til USB-porten

1. Tilslut din iPhone til USB-porten vha. USB-kablet.
 - 📌 **USB-porte** S. 256
 - Bekræftelseskærbilledet vises.
2. Vælg **Ja**.
 - Hvis du ikke vil oprette forbindelse til Apple CarPlay, skal du vælge **Nej**.

Du kan ændre indstillingerne for samtykke i indstillingsmenuen **Smartphone-forbindelse**.

■ Trådløs tilslutning af Apple CarPlay

■ Trådløs tilslutning af Apple CarPlay fra det øverste skærbillede

1. Vælg **Tilslut**.
2. Vælg + **Tilslut ny enhed**.
3. Par din iPhone til bilens håndfri telefonsystem.
 - 📌 **Telefonopsætning** S. 347
4. Vælg **Ja**.
 - Hvis din iPhone beder om tilladelse til at acceptere en Apple CarPlay-forbindelse, skal du acceptere for at oprette forbindelse.

☒ Opsætning af Apple CarPlay

Du kan også bruge nedenstående metode til at konfigurere Apple CarPlay:

Vælg **Generelle indstillinger** → **Smartphone-forbindelse** → **Apple CarPlay** → Vælg enhed

Brug af bruger- og biloplysninger

Brug og håndtering af bruger- og biloplysninger, der overføres til/fra din iPhone via Apple CarPlay, er underlagt Apple iOS' betingelser og vilkår samt Apples politik om beskyttelse af personlige oplysninger.

☒ Trådløs tilslutning af Apple CarPlay

Trådløs Apple CarPlay og hotspot kan ikke bruges samtidig. Når du bruger Apple CarPlay og hotspot samtidig, skal du oprette forbindelse til Apple CarPlay med et USB-kabel.

■ Trådløs tilslutning af Apple CarPlay på Apple CarPlay-enhedslisten

1. Vælg **Hjem**.
2. Vælg **Generelle indst.**
3. Vælg **Smartphone-forbindelse**.
4. Vælg **Apple CarPlay**.
5. Vælg **+ Tilslut ny enhed**.
6. Par din iPhone til bilens håndfri telefonsystem.
 - **Telefonopsætning** S. 347
7. Vælg **Ja**.
 - ▶ Hvis din iPhone beder om tilladelse til at acceptere en Apple CarPlay-forbindelse, skal du acceptere for at oprette forbindelse.

■ Trådløs tilslutning af Apple CarPlay på *Bluetooth*®-enhedslisten

1. Vælg **Hjem**.
2. Vælg **Generelle indst.**
3. Vælg **Forbindelser**.
4. Vælg **Bluetooth**.
5. Vælg **+ Tilslut ny enhed**.
6. Par din iPhone til bilens håndfri telefonsystem.
 - **Telefonopsætning** S. 347
7. Markér feltet på **Apple CarPlay**.
 - ▶ Hvis du vælger **Apple CarPlay**, kan du ikke vælge **Audio** og **Telefon**.
8. Vælg **Tilslut**.
9. Vælg **Ja**.
 - ▶ Hvis din iPhone beder om tilladelse til at acceptere en Apple CarPlay-forbindelse, skal du acceptere for at oprette forbindelse.

■ Trådløs tilslutning af Apple CarPlay fra rattet

1. Tryk på og hold  knappen (tale) inde på rattet
2. Par din iPhone til bilens håndfri telefonsystem.
 - **Telefonopsætning** S. 347
3. Markér feltet på **Apple CarPlay**.
 - Hvis du vælger **Apple CarPlay**, kan du ikke vælge **Audio** og **Telefon**.
4. Vælg **Tilslut**.
5. Vælg **Ja**.
 - Hvis din iPhone beder om tilladelse til at acceptere en Apple CarPlay-forbindelse, skal du acceptere for at oprette forbindelse.

■ Trådløs tilslutning af Apple CarPlay ved opstart (når der ikke er parret en telefon med systemet)

1. Indstil strømtilstanden til TILBEHØR eller TIL.
2. Vælg **Start**.
 - Hvis der ikke findes en registreret enhed, vises *Bluetooth*[®]-parringsskærbilledet.
 - Hvis du markerer feltet **Vis ikke denne meddelelse igen**, vises skærbilledet ikke.
3. Par din iPhone til bilens håndfri telefonsystem.
 - **Telefonopsætning** S. 347
4. Markér feltet på **Apple CarPlay**.
 - Hvis du vælger **Apple CarPlay**, kan du ikke vælge **Audio** og **Telefon**.
5. Vælg **Tilslut**.
6. Vælg **Ja**.
 - Hvis din iPhone beder om tilladelse til at acceptere en Apple CarPlay-forbindelse, skal du acceptere for at oprette forbindelse.

■ Styring af Apple CarPlay med Siri

Tryk på  knappen (tale), og hold den nede for at aktivere Siri.

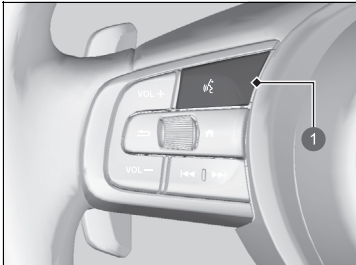

1  knap (tale)

Tryk på knappen, og hold den nede for at aktivere Siri.

Tryk på knappen igen for at deaktivere Siri.

Tryk på og slip knappen for at aktivere standardstemmegenkendelsessystemet.

► Styring af Apple CarPlay med Siri

Nedenfor finder du eksempler på spørgsmål og kommandoer for Siri:

- Hvilke film vises i dag?
- Ring til far på arbejdet.
- Hvilken sang er dette?
- Hvordan bliver vejret i morgen?
- Læs min seneste e-mail.

Få flere oplysninger ved at gå til www.apple.com/ios/siri.

Android Auto™

Når du slutter en Android-telefon til lydanlægget med via USB-porten, aktiveres Android Auto automatisk. Når der er oprettet forbindelse via Android Auto, kan du bruge audio-/informationskærmen til at få adgang til funktionerne Telefon, Google Maps (navigation) og Google Now. Når du bruger Android Auto første gang, vises en vejledning på skærmen. Vi anbefaler, at du gennemfører dette selvstudie, mens du holder sikkert ind til siden, inden du bruger Android Auto.

🔌 **USB-porte** S. 256

🔌 **Automatisk parringsforbindelse** S. 310



1 Android Auto

Android Auto™

De billeder, der vises her (design, specifikationer osv.), kan afvige fra det, der vises på skærmen.

Vi anbefaler, at du opdaterer Android OS til den nyeste version, når du bruger Android Auto. *Bluetooth* A2DP kan ikke bruges, mens din telefon er tilsluttet Android Auto.

Du skal downloade Android Auto-appen fra Google Play til din smartphone for at bruge Android Auto på en smartphone med Android 9.0 (Pie) eller tidligere.

Parkér et sikkert sted, før du slutter din Android-telefon til Android Auto, og når du begynder at bruge eventuelle kompatible apps.

Hvis du vil bruge Android Auto, skal du slutte USB-kablet til USB-porten.

🔌 **USB-porte** S. 256

Når din Android-telefon er sluttet til Android Auto, er det ikke muligt at bruge *Bluetooth*®-lyd. Andre tidligere parrede telefoner kan dog streame lyd via *Bluetooth*®, mens Android Auto er tilsluttet.

🔌 **Telefonopsætning** S. 347

Apple CarPlay og Android Auto kan ikke køre samtidig.

Android Auto er et varemærke tilhørende Google LLC.

Android Auto-menu

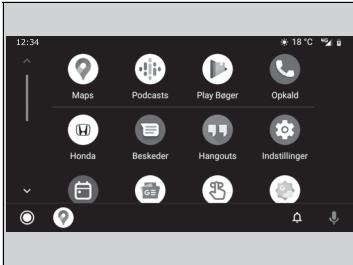

- **Maps**

Få vist Google Maps, og benyt navigationsfunktionen på samme måde, som du ville på din Android telefon. Når bilen kører, er det ikke muligt at foretage tastaturindtastninger. Stop bilen et sikkert sted for at foretage en søgning eller give andre input.

- **Opkald**

Foretag og modtag telefonopkald, og lyt til telefonsvareren.

- **Honda**



Styr Android Auto med din stemme.



Du kan kontrollere Android-meddelelser.

- (Android Auto Home)

Få vist nyttige oplysninger, som Android Auto opstiller i enkle kort, der kun vises, når der er behov for det.

Android Auto™

For at få flere oplysninger om lande og regioner, hvor Android Auto er tilgængelig, samt oplysninger om funktionen, henvises til Android Autos hjemmeside.

Skærme kan variere, afhængigt af hvilken version af Android Auto-appen du bruger.

Krav til og begrænsninger i betjeningen af Android Auto

Android Auto kræver en kompatibel Android telefon med en aktiv mobilforbindelse og dataabonnement. Operatørens betalingsbetingelser er gældende.

Ændringer i operativsystemer, hardware, software og anden teknologi, der er nødvendig for at kunne opnå Android Auto-funktionaliteten, samt nye eller ændrede myndighedskrav kan medføre en reduktion eller ophør af Android Auto-funktionalitet og -tjenester. Honda kan ikke give og giver ikke nogen garanti for Android Autos fremtidige ydeevne eller funktionalitet.

Det er muligt at anvende apps fra tredjepart, hvis de er kompatible med Android Auto. Der henvises til Android Autos hjemmeside for at få oplysninger om kompatible apps.

■ Automatisk parringsforbindelse

Når du slutter en Android-telefon til enheden via USB-porten, aktiveres Android Auto automatisk.

■ Aktivering af Android Auto

Vælg **Ja** på skærbilledet for at aktivere Android Auto efter at have tilsluttet en Android-telefon til systemet.

Du kan ændre indstillingerne for samtykke i indstillingsmenuen **Smartphone-forbindelse**.

☒ Aktivering af Android Auto

Du bør kun initialisere Android Auto, når du har parkeret forsvarligt. Når Android Auto først har registreret telefonen, skal du konfigurere telefonen, så automatisk parring kan finde sted. Se betjeningsvejledningen, der følger med telefonen.

Du kan bruge nedenstående metode til at ændre Android Auto indstillingerne, når du har fuldført den indledende opsætning:

Vælg **Generelle indstillinger** →
Smartphone-forbindelse → **Android Auto** →
Vælg enhed

Brug af bruger- og biloplysninger

Brug og håndtering af bruger- og biloplysninger, der overføres til/fra din telefon via Android Auto, er underlagt Googles privatlivspolitik om beskyttelse af personlige oplysninger.

■ Betjening af Android Auto med stemmegenkendelse

Tryk på og hold  knappen (tale) nede for at betjene Android Auto med stemmen.

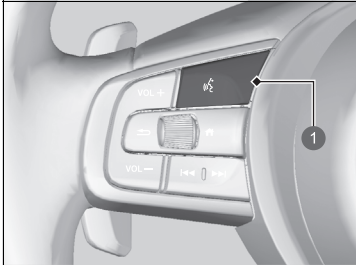

1  knap (tale)

Tryk på og hold nede for at betjene Android Auto med stemmen.

Tryk på og slip knappen for at aktivere standardstemmegenkendelsessystemet.

☒ Betjening af Android Auto med stemmegenkendelse

Nedenfor er eksempler på kommandoer, du kan give med stemmegenkendelse:

- Svar på sms.
- Ring til min kone.
- Naviger til Honda.
- Afspil min musik.
- Send en sms til min kone.
- Ring til blomsterbutikken.

For at få flere oplysninger henvises til Android Autos hjemmeside.

Du kan også aktivere stemmegenkendelsesfunktionen ved at vælge  ikonet i nederste venstre hjørne af skærbilledet.

EV-menu

De forskellige indstillinger for EV-tilstanden på skærbilledet **EV-menu**. Vælg **EV-menu** på startskærbilledet.

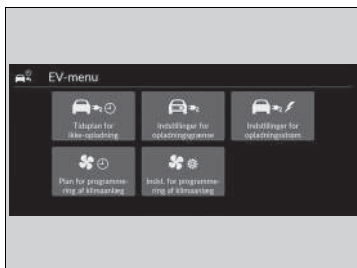

Følgende punkter kan indstilles.

- Tidsplan for ikke-opladning
- Indstillinger for opladningsgrænse
- Indstillinger for opladningsstrøm
- Plan for programmering af klimaanlæg
- Indstillinger for forhåndsprogrammering af klimaanlæg

■ Indstillingen Tidsplan for ikke-opladning

Tidsplan for ikke-opladning kan indstilles.

Vælg en ønsket indstilling.

📄 **Brug af en timer** S. 554

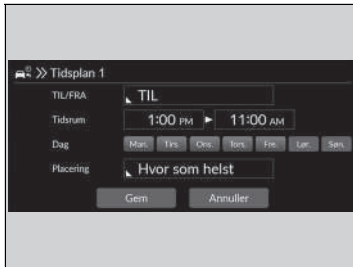

■ Indstillinger for opladningsgrænse

Opladningsgrænse kan indstilles.

Vælg en ønsket indstilling.

➤ **Maksimal opladningsindstilling** S. 556

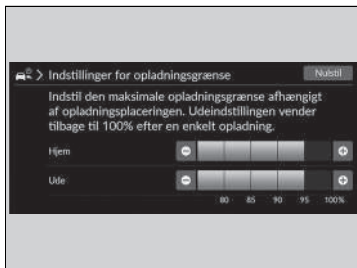

■ Indstillinger for opladningsstrøm

Opladningsstrøm kan indstilles.

Vælg en ønsket indstilling.

➤ **Indstillinger for opladningsstrøm** S. 557

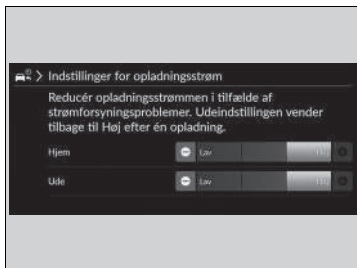

■ Indstillingen Plan for programmering af klimaanlæg

Plan for programmering af klimaanlæg aktiverer klimaanlægget før det valgte afgangstidspunkt for at bringe temperaturen inde i bilen tættere på den indstillede temperatur.

Du kan indstille op til 7 forskellige tidsplaner.



1. Vælg **TIL/FRA**, og vælg derefter indstillinger for alle elementer i rækkefølge fra toppen.
2. Vælg **Gem**.

☒ Indstillingen Plan for programmering af klimaanlæg

Programmering af klimaanlæg kan kun udføres i op til 30 minutter. En ny tidsplan kan ikke angives, hvis der er en anden gyldig tidsplan inden for de 30 minutter.

Systemet fungerer ikke, når ladestikket ikke er tilsluttet.

■ Indstillinger for forhåndsprogrammering af klimaanlæg

Indstillinger for forhåndsprogrammering af klimaanlæg kan indstilles.

Vælg en ønsket indstilling.

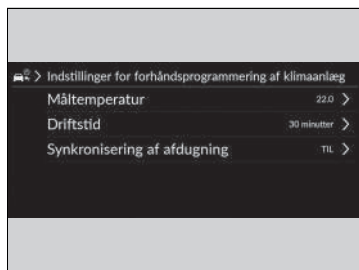

Følgende punkter kan indstilles.

- **Måltemperatur:** Vælger temperaturjusteringer. (**Lo ~ 15,5 ~ 22,0*1 ~ 28,5 ~ Hi**)
- **Driftstid:** Vælger driftstid. (**10 minutter/20 minutter/30 minutter*1**)
- **Synkronisering af afdugning:** TIL/FRA-indstillinger for automatisk drift af rudevarmeren. (**TIL*1/FRA**)

*1 : Standardindstilling

▣ Indstillinger for forhåndsprogrammering af klimaanlæg

Denne indstilling er mulig, når klimaanlægget er blevet aktiveret med den nøglefri fjernbetjening.

- ▣ **Fjernbetjent klargøring af klimaanlæg**
S. 246

Effektflow

Skærbilledet for energiflow viser bilens effektflow, det gennemsnitlige energiforbrug, rækkevidde og indikator for klimaanlæg til/fra.

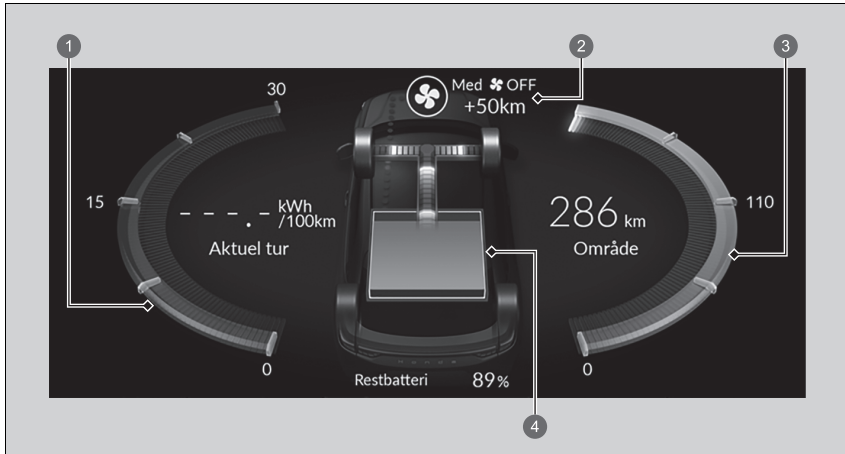



- ❶ Gennemsnitligt energiforbrug
 - ❷ Indikator for klimaanlæg til/fra
 - ❸ Rækkevidde med højspændingsbatteri
 - ❹ Højspændingsbatterimåler
- 📄 **Ekstra rækkevidde** S. 320

Viser højspændingsbatteriets effektflow og angiver, hvad der leverer strøm til bilen og/eller oplader batteriet.

► Indikatoren for kraftoverførsel vises med blå og batteriets opladning med grønt.

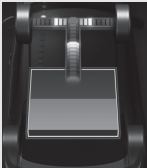
Når gearvælgeren er i positionen D

Skærm	Indikatorernes farve	Bilens tilstand
	Blå	Under kørsel: Strømmen leveres af højspændingsbatteriet.
	Grøn	Ved deceleration: Højspændingsbatteriet oplades ved regenerativ bremsning.
	—	Når bilen holder stille: Bilen kører i tomgang (standbytilstand).

Når gearvælgeren er i positionen P

Skærm	Indikatorernes farve	Bilens tilstand
 <p>Tilkøbt</p>	Blå	Strømmen til klimaanlægget leveres af højspændingsbatteriet.
 <p>Oplader</p>	Grøn	Højspændingsbatteriet oplades af en AC- eller CCS2 DC-oplader.

■ Ekstra rækkevidde

Viser det anslåede antal kilometer, som du kan tilbagelægge med den resterende mængde strøm. Dette skøn er baseret på energiforbruget fra dine tidligere ture og højspændingsbatteriets resterende opladningsniveau.

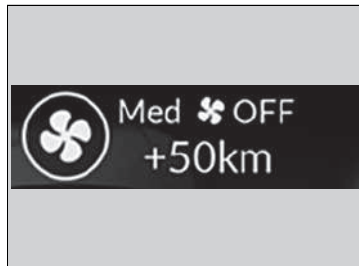

Du kan øge rækkevidden ved at slukke klimaanlægget. Afstanden, der vises under

med  **OFF**, er den ekstra anslåede afstand, som bilen kan køre, når klimaanlægget er slukket.

Vælg  ikonet for at slukke for klimaanlægget.

 **Klimaanlæg** S. 240

►► Ekstra rækkevidde

Den viste ekstra rækkevidde er kun et skøn og kan variere i forhold til det faktiske antal kilometer, bilen kan køre.

Rækkevidden afhænger af kørselsforholdene og brug af klimaanlægget. Da klimaanlægget i denne bil kører på elektricitet, bruger det elektricitet, når det er i brug. Klimaanlægget kræver mere elektricitet til opvarmning end til afkøling. Når du bruger varmefunktionen, især når den omgivende temperatur er meget lav, forkortes den afstand, du kan køre på den resterende effekt, derfor. Audio-/informationsskærmen viser rækkevidden samt den mængde elektricitet, som motoren og klimaanlægget har forbrugt.

Funktioner, der kan tilpasses

Brug audio-/informationsskærmen til at tilpasse visse funktioner.

■ Sådan tilpasses de generelle indstillinger

Med strømtilstanden indstillet til TIL skal du vælge **Hjem** efterfulgt af **Generelle indstillinger** og derefter vælge et indstillingspunkt.

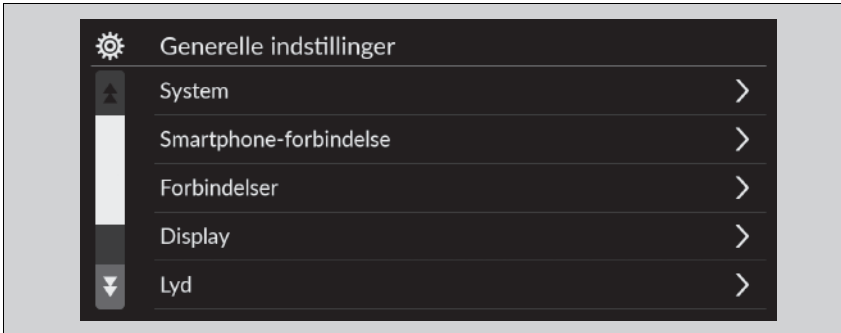

- **System** ➤ S. 322
- **Smartphone-forbindelse** ➤ S. 324
- **Forbindelser** ➤ S. 325
- **Display** ➤ S. 327
- **Lyd** ➤ S. 328
- **Kamera** ➤ S. 329
- **Stemmestyring** ➤ S. 330

☒ Funktioner, der kan tilpasses

Når du tilpasser indstillingerne, skal du sørge for, at bilen holder helt stille, og skifte til **[P]**.

■ System

Funktioner, der kan tilpasses		Beskrivelse	Mulige indstillinger	
Dato og klokkeslæt	Automatisk dato og klokkeslæt	Vælg TIL for at få GPS'en til at indstille uret automatisk. Vælg FRA for at annullere denne funktion.	TIL *1/ FRA	
	Indstil dato og klokkeslæt	Indstil dato	Indstiller dato. ☞ Indstilling af ur S. 273	Dag/måned/år
		Indstil klokkeslæt	Indstiller klokkeslættet. ☞ Indstilling af ur S. 273	Timer/minutter AM/PM
	Tidszone	Automatisk tidszone	Indstiller lydanlægget til automatisk at justere uret ved kørsel gennem forskellige tidszoner.	TIL *1/ FRA
		(Vælg tidszone)	Ændrer tidszonen manuelt.	—
	Auto Dagslys	Indstiller uret til at opdatere i henhold til sommertid.	TIL *1/ FRA	
	Datoformat	Vælg datoformat.	MM/DD/ÅÅÅÅ/ DD/MM/ÅÅÅÅ *1/ ÅÅÅÅ/MM/DD	
Tidsformat	Vælg tidsformat.	12-H *1/ 24-H		

*1: Standardindstilling

Funktioner, der kan tilpasses		Beskrivelse	Mulige indstillinger
Sprog		Ændrer skærmsproget på hhv. førerinformationssystemet og audio-/informationsskærmen.	Engelsk * ¹ Se andre sprog, som kan vælges, på skærmen.
Touchpanels følsomhed		Indstiller berøringsskærmens følsomhed.	Høj/Normal * ¹
Systemlydstyrke	Systemlyde	Indstiller systemets lydstyrke.	—
	Tekst-til-tale	Indstiller lydstyrken for tekst-til-tale.	—
	Navigationsvejledning	Indstiller lydstyrken for navigationsvejledning.	—
	Ringetone	Indstiller lydstyrken for ringetonen.	—
	Standard	Nulstiller alle indstillinger for Systemlydstyrke til standardværdierne.	
Datadelingsindstilling	Datadelingsindstilling	Slår indstillingen for datadeling til og fra.  Start S. 254	TIL/FRA * ¹

*1: Standardindstilling

Funktioner, der kan tilpasses		Beskrivelse	Mulige indstillinger
Om	Status		
	Juridiske oplysninger		
	Modelnummer	Viser Android-indstillingspunkter.	—
	Android-version		
	Kernelversion		
	Buildnummer		
Nulstilling af fabriksdata	Nulstiller alle indstillinger til fabriksstandard.  Nulstilling af alle indstillinger til standard S. 340	Fortsæt/annuller	
Detaljerede oplysninger	Programstyring	Viser oplysninger om Android-systemhukommelse og apps.	—

■ Tilslutning af smartphone



Funktioner, der kan tilpasses		Beskrivelse	Mulige indstillinger
Apple CarPlay	+ Tilslut ny enhed	Parrer en ny telefon med Apple CarPlay.  Telefonopsætning S. 347	—
	(Gemte enheder)	Tilslutter, frakobler eller sletter en parret telefon.  Telefonopsætning S. 347	—
Android Auto	(Gemte enheder)	Tilslutter, frakobler eller sletter en parret telefon.  Telefonopsætning S. 347	—

■ **Forbindelser**

Funktioner, der kan tilpasses		Beskrivelse	Mulige indstillinger	
Wi-Fi	Skift tilstand	Ændrer Wi-Fi-tilstanden.	Netværk/Smartphone^{*2}/ FRA^{*1}	
	(tilgængelige netværk/tilsluttede enheder)	Viser tilgængeligt/tilgængelige netværk eller aktuelt tilsluttet/tilsluttede enhed(er).	—	
	Indstillinger	Tilføj netværk	Tilføjer et nyt netværk til tilslutning via Wi-Fi.	—
		Gemte netværk	Gemmer de tilsluttede netværk.	—
		SSID-netværk	Angiver netværksnavnet.	—
	Opsætning	Sikkerhed	Viser netværkssikkerheden.	—
		Adgangskode	Angiver adgangskoden for anmodning om indtastning af adgangskode ved tilslutning af Wi-Fi-enhed til netværket.	—
		Wi-Fi-bånd	Viser Wi-Fi-båndet.	—

*1: Standardindstilling

*2: Vises kun, når Apple CarPlay er tilsluttet trådløst.

Funktioner, der kan tilpasses		Beskrivelse	Mulige indstillinger
Bluetooth	Indstillinger		
	Bluetooth	Tænder og slukker for <i>Bluetooth</i> [®] .	TIL ^{*1} / FRA
	Prioritetsenhed	Viser prioritetsenheden.	—
	+ Tilslut ny enhed	Parrer en ny telefon til det håndfri telefonsystem.  Telefonopsætning S. 347	—
	(Gemte enheder)	Tilslutter, frakobler eller sletter en parret telefon.  Telefonopsætning S. 347	—

* 1: Standardindstilling

■ Skærm

Funktioner, der kan tilpasses	Beskrivelse	Mulige indstillinger
Lysstyrke	Ændrer lysstyrken for audio-/informationsskærmen.	—
Kontrast	Ændrer kontrasten for audio-/informationsskærmen.	—
Sort-niveau	Ændrer sortniveauet for audio-/informationsskærmen.	—
Standard	Nulstiller alle brugerdefinerede indstillinger for lysstyrke, kontrast og sortniveau.	—

■ Lyd

Funktioner, der kan tilpasses	Beskrivelse	Mulige indstillinger
<p>Bas / Diskant</p> <p style="margin-left: 40px;">Diskant</p> <hr style="margin-left: 40px;"/> <p style="margin-left: 40px;">Mellemtone</p> <hr style="margin-left: 40px;"/> <p style="margin-left: 40px;">Bas</p> <hr style="margin-left: 40px;"/>	<p>Justerer indstillingerne for højttalerlyd. ► Regulering af lyd s. 276</p>	<p>—</p>
<p>Balance / Fader</p> <hr/>		
<p>Hastighedsvolumenkompensation</p>		

■ Kamera

Funktioner, der kan tilpasses		Beskrivelse	Mulige indstillinger
Bakkamera*	Fast vejledning	Viser styrelinjer, der ikke flytter sig i takt med rattets bevægelser. ► Multivisningsbakkamera* S. 502	TIL*1/FRA
	Dynamisk vejledning	Viser styrelinjer, der flytter sig i takt med rattets bevægelser. ► Multivisningsbakkamera* S. 502	TIL*1/FRA
Multivisningskamera*	Styrelinjer	Fast vejledning Viser styrelinjer, der ikke flytter sig i takt med rattets bevægelser. ► Multivisningskamera* S. 504	TIL*1/FRA
		Dynamisk vejledning Viser styrelinjer, der flytter sig i takt med rattets bevægelser. ► Multivisningskamera* S. 504	TIL*1/FRA
	Tilpas	Vis efter skift fra bak Vælger, om billedet fra frontkameraet skal vises, når der skiftes fra R til D .	TIL/FRA*1
	Automatisk visning, når der registreres en forhindring	Viser billedet fra frontkameraet, når en parkeringssensor registrerer en forhindring.	TIL*1/FRA
Krydstrafikmonitor		Viser pile på bakkameraskræmen for at markere køretøjer, der nærmer sig fra siderne. ► Bakzoneassistent* S. 498	TIL*1/FRA

*1: Standardindstilling

* Ikke tilgængelig på alle modeller

■ Stemmestyring

Funktioner, der kan tilpasses	Beskrivelse	Mulige indstillinger
Stemmestyringstilstand	Vælger en tilstand på stemmeportalskærbilledet. ☒ Stemmestyringsfunktioner S. 261	Hjælp/Normal *1

*1: Standardindstilling

■ Sådan tilpasses køretøjsindstillingerne

Med strømtilstanden indstillet til TIL skal du vælge **Hjem** efterfulgt af **Bilens indstillinger** og derefter vælge et indstillingspunkt.



■ **Dæktryk advarselssystem**

Funktioner, der kan tilpasses	Beskrivelse	Mulige indstillinger
Dæktryk advarselssystem	Annullerer/kalibrerer dæktrykadvarselssystemet. ☒ Dæktrykadvarselssystem S. 398	Initialisér/Annuller

■ Systemopsætning fører-assist

Funktioner, der kan tilpasses	Beskrivelse	Mulige indstillinger
Advarselsafstand til køretøj foran	Vælger afstanden for, hvornår der aktiveres hørbare og visuelle advarsler, når der er risiko for frontkollision. ➤ Kollisionsbegrænsende bremsesystem S. 411	Lang/Normal^{*1}/Kort
ACC Advarselstone køretøj foran	Slår den hørbare advarsel til og fra for, når et køretøj har bevæget sig inden for eller uden for rækkevidden af den aktive fartpilot. ➤ Aktiv fartpilot med følgefunktion ved lav hastighed S. 424	TIL/FRA^{*1}
Indstilling for udvidet vognbaneassistent	Vælger driftstilstand for den udvidede vognbaneassistent. ➤ Udvidet vognbaneassistent S. 463	Tidlig/Normal/ Forsinket^{*1}
Annulleringslyd vognbaneassistent	Slår advarselsbippene for vognbaneassistenten og Traffic Jam Assist til og fra. ➤ Vognbaneassistent S. 441 ➤ Traffic Jam Assist S. 453	TIL/FRA^{*1}
Oplysninger om blind vinkel	Slår den hørbare advarsel for blindvinkelassistenten til og fra. ➤ Blindvinkelassistent[*] S. 402	Hørbar og visuel advarsel^{*1}/Kun visuel advarsel
Display for system til registrering af trafikskilte	Viser systemet til registrering af trafikskilte på instrumentpanelet. ➤ System til registrering af trafikskilte S. 471	Display^{*1}/Intet
Bip for nyt hastighedsbegrænsningsskilt	Vælger, om der skal høres en biplyd, når et nyt hastighedsbegrænsningsskilt passerer. ➤ System til registrering af trafikskilte S. 471	TIL/FRA^{*1}

*1: Standardindstilling

* Ikke tilgængelig på alle modeller

Funktioner, der kan tilpasses	Beskrivelse	Mulige indstillinger
Aktivér parkeringsbremsen, når Honda-parkeringsassistenten har været i brug*	Aktiverer automatisk parkeringsbremsen ved udførelse af en Honda parkeringsassistentmanøvre. <input checked="" type="checkbox"/> Honda parkeringsassistent* S. 518	TIL^{*1}/FRA
Biplyd, når Honda-parkeringsassistenten registrerer en ledig parkeringsplads*	Slår det hørbare signal til/fra, når Honda parkeringsassistenten registrerer en ledig parkeringsplads. <input checked="" type="checkbox"/> Honda parkeringsassistent* S. 518	TIL^{*1}/FRA

*1: Standardindstilling

■ Instrumentindstilling

Funktioner, der kan tilpasses	Beskrivelse	Mulige indstillinger
Advarselsmeddelelse	Vælger, om der skal vises en advarselsmeddelelse. ➤ Advarsels- og informationsmeddelelser i førerinformationssystemet S. 124	TIL/FRA *1
Justér udetemperaturvisning	Vælger, om udetemperaturvisningen skal justeres nogle få grader. ➤ Udetemperatur S. 138	-3 °C ~ ±0 °C*1 ~ +3 °C
Timer for nulstilling af triptæller A	Vælger, hvornår triptæller A skal nulstilles. ➤ Energiforbrug / triptæller S. 141 ➤ Hastighed/tid/triptæller S. 143	Når opladet/Manuel nulstilling *1/ Tænding slået fra
Timer for nulstilling af triptæller B	Vælger, hvornår triptæller B skal nulstilles. ➤ Energiforbrug / triptæller S. 141 ➤ Hastighed/tid/triptæller S. 143	Når opladet/Manuel nulstilling *1/ Tænding slået fra
Indstil lydstyrke alarm	Ændrer lydstyrken for alle systemadvarsler, for døråbningsadvarslen og for afviserblinkene.	Højt/Middel *1/ Lavt
Advarselstone om bakposition	Slår bakalarmen til og fra.	TIL *1/ FRA
Sving-for-sving-visning	Aktiverer/deaktiverer pop op-advarsel i sving-for-sving-navigation i førerinformationssystemet. ➤ Trinvis rutevejledning S. 145	TIL *1/ FRA

*1: Standardindstilling

Funktioner, der kan tilpasses	Beskrivelse	Mulige indstillinger
Hastigheds-/distanceenheder	Vælger tripcomputerens enheder. ➤ Hastigheds-/distanceenheder s. 153	Venstrestyret model km/h · km^{*1}/mph · miles Højrestyret model km/h · km/mph · miles^{*1}
Påmindelse om ting på bagsæde	Slår funktionen til påmindelse om ting på bagsæde til og fra.	TIL^{*1}/FRA

*1: Standardindstilling

■ **Nøglefri adgang opsætning**

Funktioner, der kan tilpasses	Beskrivelse	Mulige indstillinger
Lysblink ved nøglefri adgang	Får visse udvendige lygter til at blinke, når du oplåser/låser dørene.	TIL^{*1}/FRA

*1: Standardindstilling

■ Lysopsætning

Funktioner, der kan tilpasses	Beskrivelse	Mulige indstillinger
Automatisk fjernlys	Slår automatisk fjernlys til og fra.	TIL *1/ FRA
Varighed af indvendig lysdæmpning	Indstiller, hvor lang tid der skal gå, før kabinelyset slukker, efter dørene er blevet lukket. ➤ Interiørlys S. 221	60sek./30sek.*1/15sek.
Forlygter auto sluk timer	Indstiller, hvor lang tid der skal gå, før de udvendige lygter slukker, efter du har lukket førerdøren. ➤ Automatisk slukning af lygter S. 194	60sek./30sek./15sek.*1/0sek.
Sensitivitet interiørbelysning	Vælger følsomhed for automatisk dæmpning af instrumentbelysningen, når forlygtekontakten er i positionen AUTO .	Min./Lav/Med *1/ Høj/Maks.
Nærlys integration med viskere	Slår forlygteintegration med vinduesviskerne til og fra, når forlygtekontakten er i positionen AUTO . ➤ Forlygteintegrering med vinduesviskerne S. 194	TIL *1/ FRA

*1: Standardindstilling

■ Dør/rude opsætning

Funktioner, der kan tilpasses	Beskrivelse	Mulige indstillinger
Forindstilling af låse*	Slår funktionen til forindstilling af låse til og fra.	TIL*¹/FRA
Nøglefri låsebesked	Vælger, om de udvendige lygter skal blinke, når dørene låses op og i med fjernbetjeningen. ➤ Brug af fjernbetjeningen S. 176	TIL*¹/FRA
Automatisk indklappeligt sidespejl	Ændrer, hvordan sidespejlene klappes ind.	TIL*¹/FRA
Fjernbetjening af ruder	Slår fjernbetjening af ruder til og fra.	TIL*¹/FRA

*1: Standardindstilling

■ Elektrisk bagklap-opsætning*

Funktioner, der kan tilpasses	Beskrivelse	Mulige indstillinger
Nøglefri døroplåsning	Ændrer den nøglefri indstilling for, hvornår den elektriske bagklap åbner.	Altid*¹/Når oplåst
El-åbning med ydre håndtag	Ændrer indstillingen for at åbne den elektriske bagklap med det udvendige håndtag.	TIL (automatisk/manuel)*¹/FRA (kun manuel)
Håndfri adgang	Ændrer indstillingen for at åbne den elektriske bagklap med en hurtig sparkebevægelse frem og tilbage under bagkofangeren.	TIL*¹/FRA

*1: Standardindstilling

■ **Vedligeholdelsesinfo***

Funktioner, der kan tilpasses	Beskrivelse	Mulige indstillinger
Vedligeholdelsesinfo	Nulstiller vedligeholdelsesoplysningerne. 🗑 Servicepåmindelsessystem* S. 566	Vælg Nulstil elementer

* Ikke tilgængelig på alle modeller

Nulstilling af alle indstillinger til standard

Nulstil alle menuindstillinger og tilpassede indstillinger til fabriksindstillinger.

■ Skifter de generelle indstillinger til standard

1. Vælg **Hjem**.
2. Vælg **Generelle indst.**
3. Vælg **System**.
4. Vælg **Nulstilling af fabriksdata**.
 - Der vises en bekræftelsesmeddelelse på skærmen.
5. Vælg **Fortsæt** for at nulstille indstillingerne.
6. Vælg **Fortsæt** igen for at nulstille indstillingerne.
 - Systemet genstarter.

■ Skifter køretøjsindstillinger til standard

1. Vælg **Hjem**.
2. Vælg **Køretøjsindst..**
3. Vælg **Standard**.
4. Vælg **Ja**.

» Nulstilling af alle indstillinger til standard

Når du overdrager bilen til en tredjepart, skal du nulstille alle indstillinger til standard og slette alle personlige data.

Hvis du udfører **Nulstilling af fabriksdata**, nulstilles de forudinstallerede apps til fabriksindstillingen.

Håndfrit telefonsystem

Med det håndfri telefonsystem kan du foretage og modtage telefonopkald via bilens lydanlæg uden at skulle bruge din mobiltelefon.

Knapper til håndfri telefon

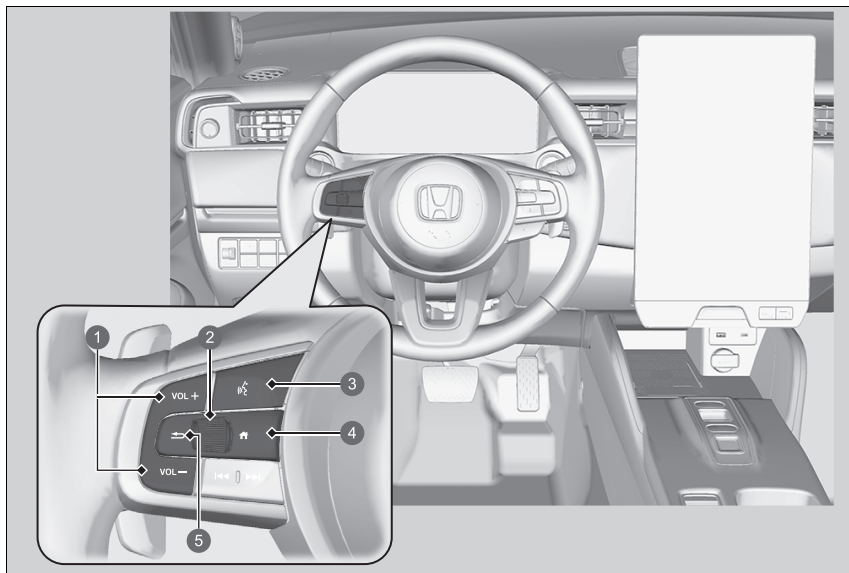

- 1 VOL + / VOL - knapper (lydstyrke)
- 2 Venstre vælgerhjul
- 3 knap (tale)
- 4 knap (hjem)
- 5 knap (tilbage)

► Håndfrit telefonsystem

Placér din telefon, hvor du kan få god modtagelse.

For at kunne benytte det håndfri telefonsystem skal mobiltelefonen være *Bluetooth*®-kompatibel. Henvend dig hos en forhandler eller din lokale Honda forhandler for at få en liste over kompatible telefoner, parringsprocedurer og særlige funktioner.

For at bruge systemet skal **Bluetooth**-indstillingen være **TIL**.

► **Funktioner, der kan tilpasses** S. 321

Tips til stemmestyring

- Justér dyserne, så de vender væk fra loftet, og luk vinduerne, da støj fra dem kan gå i mikrofonerne.
- Tryk på knappen, hvis du vil ringe op til et nummer vha. et navn eller et nummer i telefonbogen. Tal tydeligt og naturligt efter bippet.
- Hvis mikrofonen opfanger andre stemmer end din egen, kan kommandoer blive misforstået.
- Hvis du vil ændre lydstyrken, kan den ændres med lydstyrken til lydanlægget.

Hvis der ikke findes en post med foretrukket kontakt i systemet, vises pop op-meddelelsen på skærmen.

► **Foretrukne kontakter** S. 351

 **knap (tale):** Tryk her for at åbne stemmeportalskærbilledet.

 **knap (hjem):** Tryk her for at gå tilbage til startskærmen på førerinformationssystemet.

Venstre vælgerhjul: Tryk på  knappen (hjem). Rul op eller ned for at vælge **Telefon** i førerinformationssystemet, og tryk derefter på venstre vælgerhjul.

Når du modtager et opkald, vises skærbilledet for indgående opkald i førerinformationssystemet. Du kan besvare opkaldet vha. venstre vælgerhjul.

 **Sådan modtages et opkald** S. 355

 **knap (tilbage):** Tryk her for at gå tilbage til det forrige skærbillede eller for at annullere en kommando på førerinformationsskærmen.

For at gå til telefonskærbilledet:

1. Vælg **Hjem**.
2. Vælg **Telefon** for at skifte til telefonskærbilledet.

► Håndfrit telefonsystem

Trådløs *Bluetooth*[®]-teknologi
Bluetooth[®]-ordmærket og -logoerne er registrerede varemærker tilhørende *Bluetooth SIG, Inc.*, og brug af sådanne mærker af Honda Motor Co., Ltd. sker under licens. Andre varemærker og handelsnavne tilhører deres respektive ejere.

Begrænsninger for håndfri telefon
Et indgående opkald på det håndfri telefonsystem slår lydanlægget fra, hvis dette spiller. Lydanlægget slås til igen, når opkaldet afsluttes.

■ Statusvisning for håndfri telefon

Audio-/informationskærmen giver dig besked, når der er et indgående opkald.

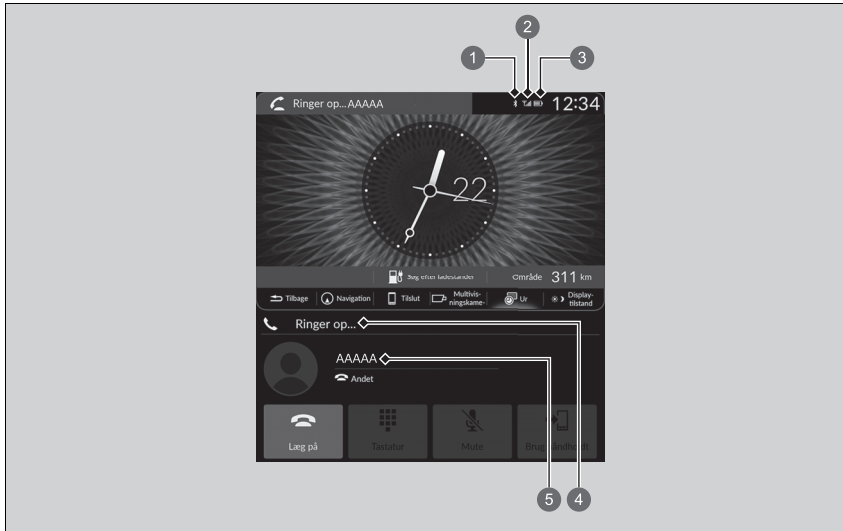

- 1 Bluetooth®-indikator
Vises, når din telefon er tilsluttet det håndfrie telefonsystem.
- 2 Signalstyrke
- 3 Batteritilstand
- 4 HFT-tilstand
- 5 Navnet på den, der ringer (hvis registreret)/nummeret på den, der ringer (hvis ikke registreret)

▶ Statusvisning for håndfri telefon

Hvilke oplysninger der vises på audio-/informationskærmen, afhænger af telefonmodellen.

■ Begrænsninger for manuel betjening

Visse manuelle funktioner er deaktiverede eller uanvendelige, når bilen kører. Du kan ikke vælge en nedtonet indstilling, før bilen holder stille.

Der kan kun ringes til tidligere gemte navne eller numre i telefonbogen vha. stemmekommandoer, mens bilen kører.

📄 **Foretrukne kontakter** S. 351

■ Menuer for håndfri telefon

Strømtilstanden skal være indstillet til TILBEHØR eller TIL, for at systemet kan bruges. Vælg **Hjem** og derefter **Telefon**.

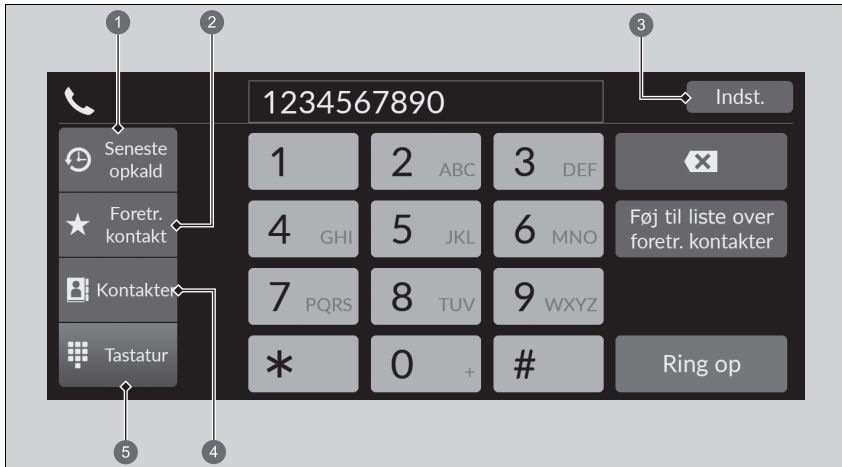

- ❶ Seneste opkald
- ❷ Foretrukne kontakter
- ❸ Indstillinger
- ❹ Kontakter
- ❺ Tastatur

Seneste opkald: Få vist de seneste udgående, indgående og ubesvarede opkald.

Foretrukne kontakter: Ring op til det valgte nummer på listen over foretrukne kontakter.

Indstillinger: Skift telefonindstillingerne.

Kontakter: Få vist telefonbogen i den parrede telefon.

Tastatur: Indtast et telefonnummer, der skal ringes op til.

☒ Menuer for håndfri telefon

For at kunne benytte det håndfri telefonsystem skal du først parre din *Bluetooth*®-kompatible mobiltelefon til systemet, mens bilen holder parkeret.

Visse funktioner er begrænset under kørslen.

■ Skærbillede med telefonindstillinger

For at få vist skærbilledet med telefonindstillinger skal du vælge **Indstillinger** på telefonskærbilledet.

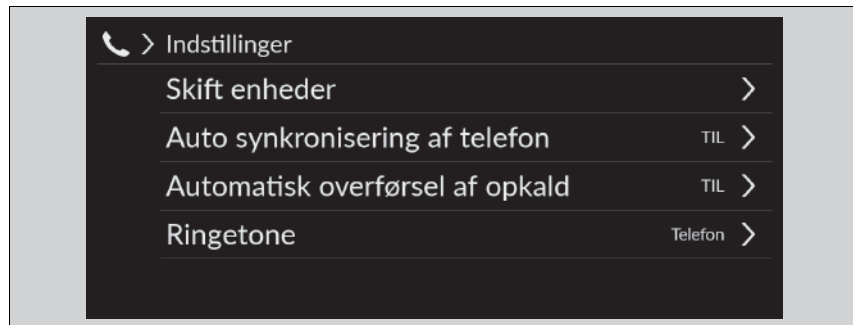

Skift enheder: Par en ny telefon med systemet, og tilslut, frakobl eller slet en parret enhed.

Auto synkronisering af telefon: Indstil data for telefonbog og opkaldshistorik til at blive automatisk importeret, når en telefon parres til det håndfri telefonsystem.

Automatisk overførsel af opkald: Indstil opkaldene til automatisk at blive overført fra din telefon til den håndfri telefon, når du sætter dig ind i bilen.

Ringetone: Vælg ringetonen.

■ Telefonopsætning

■ Bluetooth®-opsætning

Du kan slå *Bluetooth*®-funktionen til og fra.

1. Vælg **Hjem**.
2. Vælg **Generelle indst.**
3. Vælg **Forbindelser**.
4. Vælg **Bluetooth**.
5. Vælg **Indstillinger**.
6. Vælg **Bluetooth** og derefter **TIL**.

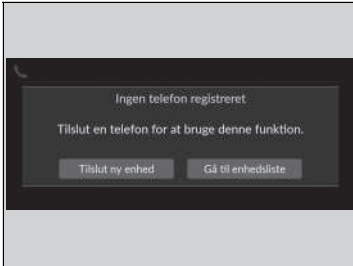

■ Sådan parres en mobiltelefon (hvis der ikke i forvejen er parret nogen telefon til systemet)

1. Vælg **Telefon**.
2. Vælg **Tilslut ny enhed**.
3. Sørg for, at telefonen er i søgetilstand eller i søgbar tilstand.
4. Vælg **Honda HFT** på telefonen.
 - Hvis du vil parre en telefon fra dette lydanlæg med standarddisplay, skal du vælge **Søg efter enheder** og derefter vælge din telefon, når den vises på listen.
5. Systemet giver dig en parringskode på audio-/informationsskærmen.
 - Bekræft, om parringskoden på skærmen og telefonen passer sammen. Dette kan variere alt efter telefonen.
6. Vælg de ønskede funktioner og derefter **Tilslut**.

☒ Telefonopsætning



Din *Bluetooth*®-kompatible telefon skal være parret med systemet, før du kan foretage eller modtage håndfri opkald.

Tips til telefonparring:

- Du kan ikke parre telefonen, mens bilen er i bevægelse.
- Der kan parres op til seks telefoner.
- Telefonens batteri kan blive afladet hurtigere, når telefonen er parret med systemet.

Når du har parret en telefon, kan du se den vist på skærmen med et eller flere ikoner i højre side.







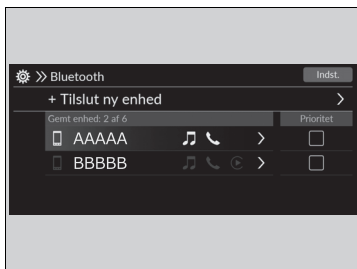

Disse ikoner angiver følgende:

- : Telefonen er kompatibel med *Bluetooth*®-lyd.
- : Telefonen kan anvendes sammen med det håndfri telefonsystem.
- : Telefonen er kompatibel med Apple CarPlay.

Hvis der er en aktiv forbindelse til Apple CarPlay eller Android Auto, er parring af yderligere *Bluetooth*®-kompatible enheder ikke mulig.



■ Sådan skiftes den aktuelt parrede telefon

1. Gå til skærmbilledet med telefonindstillinger.
 - **Skærmbillede med telefonindstillinger**
S. 346
2. Vælg **Skift enheder**.
3. Vælg en telefon, der skal tilsluttes.
 - Det håndfrie telefonsystem afbryder den tilsluttede telefon og begynder at søge efter en anden parret telefon.
 - Du kan indstille den tilsluttede telefons prioritet. Vælg det markerede felt på telefonen, du vil prioritere.
4. Vælg ,  eller .
 -  og  kan vælges samtidigt. Men når  er valgt, kan  og  ikke vælges.
5. Vælg **Aktivér**.

■ Sådan slettes en parret telefon

1. Gå til skærmbilledet med telefonindstillinger.
 - **Skærmbillede med telefonindstillinger**
S. 346
2. Vælg **Skift enheder**.
3. Vælg en telefon, du vil slette.
4. Vælg **Slet**.
5. Der vises en bekræftelsesmeddelelse på skærmen. Vælg **Slet**.

► Sådan skiftes den aktuelt parrede telefon

Hvis der ikke bliver fundet eller parret andre telefoner, når du forsøger at skifte til en anden telefon, informerer det håndfrie telefonsystem dig om, at den originale telefon er tilsluttet igen.

For at parre andre telefoner skal du vælge **+ Tilslut ny enhed** fra **Bluetooth** skærmbilledet.

■ Ringetone

Du kan ændre ringetoneens indstilling.

1. Gå til skærbilledet med telefonindstillinger.
 ▶ **Skærbillede med telefonindstillinger** S. 346
2. Vælg **Ringetone**.
3. Vælg **Bil** eller **Telefon**.

■ Automatisk overførsel

Hvis du stiger ind i bilen, mens du taler i telefon, kan samtalen automatisk overføres til det håndfri telefonsystem.

1. Gå til skærbilledet med telefonindstillinger.
 ▶ **Skærbillede med telefonindstillinger** S. 346
2. Vælg **Auto overførsel af opkald**.
3. Vælg **TIL** eller **FRA**.

☒ Ringetone

Køretøj: Den faste ringetone lyder fra højttalerne.

Telefon: Afhængigt af mærket og modellen af mobiltelefon lyder ringetonen, der er gemt i telefonen, hvis telefonen er tilsluttet.

■ Automatisk import af mobiltelefonbog og opkaldshistorik

■ Når Automatisk telefonsynkronisering er indstillet til Til:

Når telefonen er parret, importeres indholdet af dens telefonbog og opkaldshistorik automatisk til systemet.

■ Skift af indstillingen Automatisk telefonsynkronisering

1. Gå til skærbilledet med telefonindstillinger.





☒ **Skærbillede med telefonindstillinger** S. 346

2. Vælg **Auto synkronisering af telefon**.

3. Vælg **TIL** eller **FRA**.

☒ Automatisk import af mobiltelefonbog og opkaldshistorik

Når du vælger et navn på listen i mobiltelefonbogen, kan du se et kategori-ikon. Ikonerne viser, hvilke typer numre der er gemt for det pågældende navn.

	Foretrukne		Fax
	Hjem		Bil
	Mobil		Tale
	Arbejde		Andet
	Person søger		

På visse telefoner er det måske ikke muligt at importere kategori-ikonerne til systemet.

Telefonbogen opdateres efter hver forbindelse.
Opkaldshistorikken opdateres efter hver forbindelse eller hvert opkald.

Foretrukne kontakter



■ Sådan tilføjes en foretrukken kontakt

1. Vælg **Telefon**.
2. Vælg **Seneste opkald, Kontakter** eller **Tastatur**.

På skærbilledet **Seneste opkald** eller **Kontakter**

3. Vælg stjerneikonet.

1 Stjerneikon

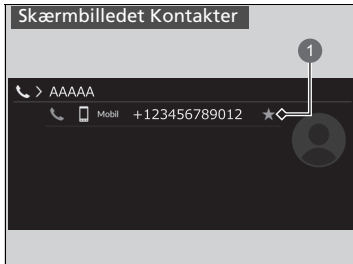

1 Stjerneikon

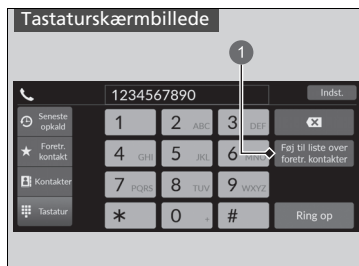

1 Føj til liste over foretr. kontakter

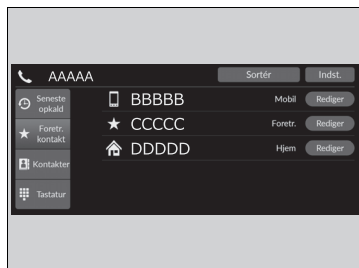

På tastaturskærm billedet

3. Vælg Føj til liste over foretr. kontakter.

- Der vises en meddelelse på skærmen, hvis den foretrukne kontakt er blevet gemt.
- Vælg stjerneikonet igen for at fjerne den foretrukne kontakt.

■ Sådan redigeres en foretrukket kontakt

1. Vælg **Telefon**.
2. Vælg **Foretr. kontakt**.
3. Vælg **Rediger** på den post i foretrukne kontakter, du vil redigere.
4. Vælg den ønskede indstilling.
5. Vælg **Færdig**.

■ Sådan slettes en foretrukket kontakt

1. Vælg **Telefon**.
2. Vælg **Foretr. kontakt**.
3. Vælg **Rediger** på den post i foretrukne kontakter, du vil slette.
4. Vælg **Fjern**.
5. Der vises en bekræftelsesmeddelelse på skærmen. Vælg **Ja**.

■ Sådan foretages et opkald



Du kan foretage opkald ved at indtaste et telefonnummer eller ved at bruge de importerede poster **Seneste opkald**, **Foretr. kontakt** og **Kontakter**.

■ Sådan foretages et opkald vha. den importerede telefonbog

1. Vælg **Telefon**.
2. Vælg **Kontakter**.
3. Vælg et navn.
 - Du kan sortere efter **Fornavn** eller **Efternavn**. Vælg ikonet øverst til højre på skærmen.
4. Vælg et nummer.
 - Opkaldet starter automatisk.

►► Sådan foretages et opkald

Når et opkald besvares, høres modtagerens stemme gennem bilens højttalere.

Når der er en aktiv forbindelse til Apple CarPlay, kan telefonopkald ikke foretages med det håndfri telefonsystem (HFT), men kun via Apple CarPlay.

■ Sådan foretages et opkald vha. et telefonnummer

1. Vælg **Telefon**.
2. Vælg **Tastatur**.
3. Vælg et nummer.
 - Brug tastaturet på berøringsskærmen til at indtaste tal.
4. Vælg **Opkald**.
 - Opkaldet starter automatisk.

■ Sådan foretages et opkald vha. opkaldshistorikken

Opkaldshistorikken gemmes som **Alle**, **Kaldt**, **Mislykket** og **Modtaget**.

1. Vælg **Telefon**.
2. Vælg **Seneste opkald**.
 - Du kan sortere efter **Alle**, **Kaldt**, **Mislykket** eller **Modtaget**. Vælg ikonet øverst til højre på skærmen.
3. Vælg et nummer.
 - Opkaldet starter automatisk.

■ Sådan foretages et opkald vha. en post i foretrukne kontakter

1. Vælg **Telefon**.
2. Vælg **Foretr. kontakt**.
 - Du kan ændre rækkefølgen af posterne i Foretrukne kontakter ved at vælge **Omorganisér**.
3. Vælg et nummer.
 - Opkaldet starter automatisk.

☒ Sådan foretages et opkald vha. opkaldshistorikken

Opkaldshistorikken viser de sidste 100 udgående, ubesvarede eller indgående opkald.
(Vises kun, når der er tilsluttet en telefon til systemet)

■ Sådan modtages et opkald

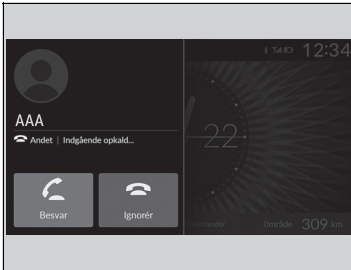

Ved et indgående opkald høres et signal (hvis det er aktiveret), og skærbilledet **Indgående opkald...** vises.

Du kan besvare opkaldet vha. venstre vælgerhjul. Rul op eller ned for at vælge  (besvar) i førerinformationssystemet for at besvare opkaldet, og tryk derefter på venstre vælgerhjul.

- Hvis du vil afvise eller afslutte opkaldet, skal du vælge  (ignorér) i førerinformationssystemet vha. venstre vælgerhjul.

» Sådan modtages et opkald



Opkald venter

Vælg  (besvar) for at parkere den aktuelle samtale og besvare det indgående opkald.

Vælg  vha. venstre vælgerhjul for at vende tilbage til det aktuelle opkald.

Vælg  (ignorér) for at ignorere det indgående opkald, hvis du ikke vil besvare det.

Vælg , hvis du vil afslutte den aktuelle samtale.

Du kan vælge ikonerne på audio-/informationskærmen i stedet for  og  i førerinformationssystemet.

■ Valg under en samtale

Følgende valg er tilgængelige under en samtale.

Mute: Slår mikrofonen fra.

Brug håndholdt: Viderestil et opkald fra systemet til din telefon.

Tastatur: Afsend numre under et opkald. Dette er praktisk, når du ringer til et menurevet telefonsystem.

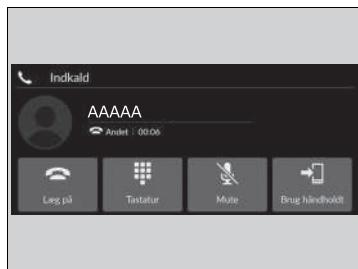

De tilgængelige indstillinger er vist på den nederste halvdel af skærmen.

Vælg indstillingen.

- Mute-ikonet vises, når **Mute** er valgt, når skærbilledet med en anden kilde end telefonskærbilledet vises. Vælg **Mute** igen for at deaktivere funktionen.

►► Valg under en samtale

Tastatur: Findes på visse telefoner.

Du kan vælge ikonerne på audio-/informationsskærmen.

iPod/USB-nøgle

Hvis der opstår en fejl under afspilning af en iPod, kan følgende fejlmeddelelser blive vist. Hvis du ikke kan få fejlmeddelelsen til at forsvinde, skal du kontakte en forhandler.

Fejlmeddelelse	Løsning
Prøv at oprette forbindelse igen	Vises, når systemet ikke genkender iPod'en. Tilslut iPod'en igen.
Filen kan ikke afspilles	Vises, når filerne på USB-nøglen er ophavsretligt beskyttet eller i et ikke-understøttet format. Denne fejlmeddelelse vises i et par fem sekunder, hvorefter næste fil afspilles.
Ingen data	iPod Vises, når iPod'en er tom. USB-nøgle Vises, når USB-nøglen er tom, eller når der ikke er nogen MP3-, WMA-, AAC-, FLAC- eller WAV-filer på USB-nøglen. iPod og USB-nøgle Kontrollér, om der er kompatible filer gemt på enheden.
Ikke understøttet*1 Ikke-understøttet*2	Vises, når en ikke-understøttet enhed tilsluttes. Hvis den vises, når en understøttet enhed tilsluttes, skal enheden forsøges tilsluttet igen.
Enhed svarer ikke	Vises, når systemet ikke kommunikerer med en tilsluttet enhed. Hvis den vises, når en enhed er tilsluttet, skal du kontakte det sted, hvor du har købt din enhed.
USB-hub understøttes ikke	Vises, når kun en HUB er tilsluttet. Hvis den vises, skal du tilslutte en USB-nøgle til HUB'en.
Der er opstået en opladningsfejl med den tilsluttede USB-enheden. Når det er sikkert, skal du kontrollere enhedens og USB-kablets kompatibilitet og prøve igen.	Vises, når en ikke-kompatibel enhed tilsluttes. Frakobl enheden. Sluk derefter lydanlægget, og tænd det igen. Lad være med at tilslutte enheden, som forårsagede fejlen, igen.

Kompatible iPods, iPhones og USB-nøgler

■ Kompatibilitet med iPod- og iPhone-modeller

Model
Udviklet til iPod touch (5. til 6. generation) udgivet mellem 2012 og 2015
Udviklet til iPhone 4s/iPhone 5/iPhone 5s/iPhone 5c/iPhone 6/iPhone 6 Plus/iPhone 6S/iPhone 6S Plus/iPhone SE/iPhone 7/iPhone 7 Plus/iPhone 8/iPhone 8 Plus/iPhone X/iPhone XS/iPhone XS Max/iPhone XR/iPhone 11/iPhone 11 Pro/iPhone 11 Pro Max/iPhone SE (2. generation)/iPhone 12/iPhone 12 Pro/iPhone 12 Pro Max/iPhone 12 mini

☒ Kompatibilitet med iPod- og iPhone-modeller

Dette anlæg fungerer muligvis ikke med alle softwareversioner af disse enheder.

Lightning-stikket fungerer med iPhone 5, iPhone 5s, iPhone 5c, iPhone 6, iPhone 6 Plus, iPhone 6S, iPhone 6S Plus, iPhone SE, iPhone 7, iPhone 7 Plus, iPhone 8, iPhone 8 Plus, iPhone X, iPhone XS, iPhone XS Max, iPhone XR, iPhone 11, iPhone 11 Pro, iPhone 11 Pro Max, iPhone SE (2. generation), iPhone 12, iPhone 12 Pro, iPhone 12 Pro Max, iPhone 12 mini, iPod touch (5. og 6. generation).

Det 30-benede stik fungerer med iPhone 4s.

USB fungerer sammen iPhone 4s, iPhone 5, iPhone 5s, iPhone 5c, iPhone 6, iPhone 6 Plus, iPhone 6S, iPhone 6S Plus, iPhone SE, iPhone 7, iPhone 7 Plus, iPhone 8, iPhone 8 Plus, iPhone X, iPhone XS, iPhone XS Max, iPhone XR, iPhone 11, iPhone 11 Pro, iPhone 11 Pro Max, iPhone SE (2. generation), iPhone 12, iPhone 12 Pro, iPhone 12 Pro Max, iPhone 12 mini, iPod touch (5. og 6. generation).

☒ USB-nøgler

Filer på USB-nøglen afspilles i den rækkefølge, de er gemt. Denne rækkefølge kan afvige fra den rækkefølge, der vises på din pc eller enhed.

■ USB-nøgler

- En USB-nøgle på 256 MB eller mere anbefales.
- Visse digitale afspillere er muligvis ikke kompatible.
- Visse USB-nøgler (f.eks. enheder med sikkerhedslås) kan muligvis ikke benyttes.
- Visse softwarefiler vil muligvis ikke tillade afspilning eller visning af tekstdata.
- Visse versioner af formaterne MP3, WMA, AAC, FLAC, PCM/WAVE, AVI, MP4, MKV eller ASF/WMV understøttes muligvis ikke.

Om open source-licenser

Udfør følgende trin for at få vist oplysninger om open source-licenser.

1. Vælg **Hjem**.
2. Vælg **Generelle indstillinger**.
3. Vælg **System**.
4. Vælg **Om**.
5. Vælg **Juridiske oplysninger**.
6. Vælg **Licens**.

Licensoplysninger

■ Bluetooth

Bluetooth[®]-ordmærket og -logoerne er registrerede varemærker tilhørende Bluetooth SIG, Inc., og brug af sådanne mærker af Panasonic Automotive Systems Co., Ltd. sker under licens. Andre varemærker og handelsnavne tilhører deres respektive ejere.

<https://www.bluetooth.com/develop-with-bluetooth/marketing-branding/>



■ Windows Media

Dette produkt er beskyttet af visse intellektuelle ejendomsrettigheder tilhørende Microsoft. Brug eller distribution af sådan teknologi uden for dette produkt er forbudt uden en licens fra Microsoft.

■ Apple

"Made for iPod" og "Made for iPhone" betyder, at et elektronisk tilbehør er blevet designet til at kunne tilsluttes specifikt til henholdsvis iPod eller iPhone, og at det er blevet certificeret af udvikleren til at overholde Apples standarder for ydeevne. Apple er ikke ansvarlig for brugen af denne enhed eller for dens overholdelse af sikkerheds- og lovmæssige standarder. Bemærk, at brugen af dette tilbehør sammen med iPod eller iPhone kan påvirke den trådløse ydeevne. Apple, Apple-logoet, iPhone er varemærker tilhørende Apple Inc., der er registreret i USA og andre lande. Apple CarPlay, iPod, iPhone, iTunes, Siri og Lightning er varemærker tilhørende Apple Inc. App Store er et servicemærke tilhørende Apple Inc.



■ MPEG

Mpeg4 Visual

DETTE PRODUKT ER LICENSERET UNDER MPEG-4 VISUAL-PATENTPORTEFØLJELICENSEN TIL PERSONLIG OG IKKE-KOMMERCIEL BRUG AF EN FORBRUGER TIL (i) KODNING AF VIDEO I OVERENSSTEMMELSE MED MPEG-4 VISUAL-STANDARDEN ("MPEG-4 VIDEO") OG/ELLER (ii) AFKODNING AF MPEG-4-VIDEO, SOM ER KODET AF EN FORBRUGER, DER ER ENGAGERET I EN PERSONLIG OG IKKE-KOMMERCIEL AKTIVITET, OG/ELLER SOM ER INDHENTET FRA EN VIDEOUDBYDER, DER ER LICENSERET AF MPEG LA TIL AT LEVERE MPEG-4-VIDEO. INGEN LICENS ER TILDELT ELLER ER UNDERFORSTÅET TIL ANDEN BRUG. YDERLIGERE OPLYSNINGER, HERUNDER OPLYSNINGER OM SALGSFREMMEDE, INTERNE OG KOMMERCIELLE ANVENDELSER OG LICENSER, KAN FÅS HOS MPEG LA, LLC. SE [HTTP://WWW.MPEGLA.COM](http://www.mpegla.com).

VC-1

DETTE PRODUKT ER LICENSERET UNDER VC-1-PATENTPORTEFØLJELICENSEN TIL PERSONLIG OG IKKE-KOMMERCIEL BRUG AF EN FORBRUGER TIL (i) KODNING AF VIDEO I OVERENSSTEMMELSE MED VC-1-STANDARDEN ("VC-1 VIDEO") OG/ELLER (ii) AFKODNING AF VC-1-VIDEO, SOM ER KODET AF EN FORBRUGER, DER ER ENGAGERET I EN PERSONLIG OG IKKE-KOMMERCIEL AKTIVITET, OG/ELLER SOM ER INDHENTET FRA EN VIDEOUDBYDER, DER ER LICENSERET TIL AT LEVERE VC-1-VIDEO. INGEN LICENS ER TILDELT ELLER ER UNDERFORSTÅET TIL ANDEN BRUG. YDERLIGERE OPLYSNINGER KAN FÅS HOS MPEG LA, LLC. SE [HTTP://WWW.MPEGLA.COM](http://www.mpegla.com).

AVC/H.264

DETTE PRODUKT ER LICENSERET UNDER AVC-PATENTPORTEFØJELICENSEREN TIL PERSONLIG OG IKKE-KOMMERCIEL BRUG AF EN FORBRUGER TIL (I) KODNING AF VIDEO I OVERENSSTEMMELSE MED AVC-STANDARDEN ("AVC VIDEO") OG/ELLER (II) AFKODNING AF AVC-VIDEO, SOM ER KODET AF EN FORBRUGER, DER ER ENGAGERET I EN PERSONLIG OG IKKE-KOMMERCIEL AKTIVITET, OG/ELLER SOM ER INDHENTET FRA EN VIDEOUDBYDER, DER ER LICENSERET TIL AT LEVERE AVC-VIDEO. INGEN LICENS ER TILDELT ELLER ER UNDERFORSTÅET TIL ANDEN BRUG.

YDERLIGERE OPLYSNINGER KAN FÅS HOS MPEG LA, LLC. SE

[HTTP://WWW.MPEGLA.COM](http://www.mpegla.com).

Juridiske oplysninger om Apple CarPlay/Android Auto

■ INSTRUKTIONSBOGENS LICENS/ANSVARSERKLÆRINGER

BRUG AF APPLE CARPLAY ER AFHÆNGIG AF DIN ACCEPT AF CARPLAYS BETINGELSER FOR BRUG, SOM UDGØR EN DEL AF APPLE IOS' BETINGELSER FOR BRUG. SOM OPsummering FRASKRIVER CARPLAYS BETINGELSER FOR BRUG APPLES OG DETS TJENESTEUDBYDERES ANSVAR, HVIS TJENESTERNE IKKE FUNGERER KORREKT ELLER OPHØRER, BEGRÆNSER APPLES OG DETS TJENESTEUDBYDERES ØVRIGE FORPLIGTELSE NØJE, BESKRIVER DEN TYPE BRUGEROPLYSNINGER (HERUNDER, FOR EKSEMPEL, BILENS POSITION, BILENS HASTIGHED OG BILENS STATUS), SOM INDSAMLES OG GEMMES AF APPLE OG DETS TJENESTEUDBYDERE, OG VIDERE GIVER EVENTUELLE RISICI, DER ER FORBUNDET MED BRUGEN AF CARPLAY, HERUNDER MULIGHEDEN FOR AT DISTRAHERE FØREREN. SE APPLES POLITIK OM BESKYTTELSE AF PERSONLIGE OPLYSNINGER FOR AT FÅ NÆRMERE OPLYSNINGER OM APPLES BRUG OG HÅNDTERING AF DATA, SOM OVERFØRES AF CARPLAY.

BRUG AF ANDROID AUTO ER AFHÆNGIG AF DIN ACCEPT AF ANDROID AUTOS BETINGELSER FOR BRUG, SOM SKAL ACCEPTERES, NÅR ANDROID AUTO-PROGRAMMET DOWNLOADES PÅ DIN ANDROID-TELEFON. SOM OPsummering FRASKRIVER ANDROID AUTOS BETINGELSER FOR BRUG GOOGLES OG DETS TJENESTEUDBYDERES ANSVAR, HVIS TJENESTERNE IKKE FUNGERER KORREKT ELLER OPHØRER, BEGRÆNSER GOOGLES OG DETS TJENESTEUDBYDERES ØVRIGE FORPLIGTELSE NØJE, BESKRIVER DEN TYPE BRUGEROPLYSNINGER (HERUNDER, FOR EKSEMPEL, BILENS POSITION, BILENS HASTIGHED OG BILENS STATUS), SOM INDSAMLES OG GEMMES AF GOOGLE OG DETS TJENESTEUDBYDERE, OG VIDERE GIVER EVENTUELLE RISICI, DER ER FORBUNDET MED BRUGEN AF ANDROID AUTO, HERUNDER MULIGHEDEN FOR AT DISTRAHERE FØREREN. SE GOOGLES POLITIK OM BESKYTTELSE AF PERSONLIGE OPLYSNINGER FOR AT FÅ NÆRMERE OPLYSNINGER OM GOOGLES BRUG OG HÅNDTERING AF DATA, SOM OVERFØRES AF ANDROID AUTO.

ANSVARFRASKRIVELSE FOR GARANTI, ANSVARSBEGRÆNSNING

DU ANERKENDER OG ACCEPTERER UDTRYKKELT, AT BRUGEN AF APPLE CARPLAY ELLER ANDROID AUTO (PROGRAMMERNE) ER PÅ EGEN RISIKO, OG AT DEN FULDE RISIKO I FORBINDELSE MED TILFREDSSTILLEDE KVALITET, YDEEVNE, NØJAGTIGHED OG EFFEKTIVITET LIGGER HOS DIG I DET OMFANG GÆLDENDE LOV TILLADER DET, OG AT PROGRAMMERNE OG OPLYSNINGERNE OM PROGRAMMERNE STILLES TIL RÅDIGHED SOM DE ER OG SOM DE FOREFINDES MED ALLE FEJL OG UDEN NOGEN FORM FOR GARANTI, OG HONDA FRASKRIVER SIG HERMED ALLE GARANTIER OG BETINGELSER MED HENSYN TIL PROGRAMMERNE OG OPLYSNINGERNE OM PROGRAMMERNE, ENTEN UDTRYKKELT, UNDERFORSTÅET ELLER LOVMÆSSIGT, HERUNDER, MEN IKKE BEGRÆNSET TIL, STILTIENDE GARANTIER OG/ELLER BETINGELSER FOR SALGBARHED, TILFREDSSTILLEDE KVALITET, EGNETHED TIL ET BESTEMT FORMÅL, NØJAGTIGHED, UFORSTYRRET NYDELSE OG IKKE-KRÆNKELSE AF TREDJEPARTS RETTIGHEDER. INGEN MUNDTLIGE ELLER SKRIFTLIGE OPLYSNINGER ELLER RÅDGIVNING VIDERE GIVET AF HONDA ELLER EN AUTORISERET REPRÆSENTANT UDGØR EN GARANTI. SOM EKSEMPLER, OG UDEN BEGRÆNSNING, FRASKRIVER HONDA SIG ENHVER GARANTI FOR NØJAGTIGHEDEN AF OPLYSNINGER, DER VIDERE GIVES AF PROGRAMMERNE, SÅSOM NØJAGTIGHEDEN AF VEJLEDNINGER, ANSLÅET KØRSELSTID, FARTGRÆNSER, VEJRFORHOLD, NYHEDER, TRAFIKFORHOLD ELLER ANDET INDHOLD, SOM VIDERE GIVES AF APPLE, GOOGLE, DETS ASSOCIEREDE SELSKABER ELLER TREDJEPARTSUDBYDERE; HONDA GARANTERER IKKE IMOD TAB AF PROGRAMDATA, SOM NÅR SOM HELST KAN GÅ TABT; HONDA GARANTERER IKKE, AT PROGRAMMERNE ELLER EVENTUELLE TJENESTER, DER STILLES TIL RÅDIGHED Gennem DEM, TIL ENHVER TID VIDERE GIVES, ELLER AT EVENTUELLE ELLER ALLE TJENESTER VIL VÆRE TIL RÅDIGHED PÅ ET BESTEMT TIDSPUNKT ELLER STED. TJENESTER KAN FOR EKSEMPEL SUSPENDERES ELLER AFBRYDES UDEN VARSEL SOM FØLGE AF REPARATION, VEDLIGEHOLDELSE, SIKKERHEDSRETTELSE, OPDATERINGER OSV., OG TJENESTER KAN VÆRE UTILGÆNGELIGE I DIT OMRÅDE ELLER PÅ DIN PLACERING OSV. DERUDOVER ER DU INDFORSTÅET MED, AT ÆNDRINGER I TREDJEPARTS TEKNOLOGI ELLER MYNDIGHEDSREGULERING KAN GØRE TJENESTER OG/ELLER PROGRAMMER FORÆLDEDE OG/ELLER UBRUGELIGE.

I DET OMFANG DET IKKE ER FORBUDT VED LOV, ER HONDA ELLER DETS ASSOCIEREDE SELSKABER UNDER INGEN OMSTÆNDIGHEDER ANSVARLIGE FOR PERSONSKADE ELLER HÆNDELIGE, SÆRLIGE, INDIREKTE SKADER ELLER FØLGESKADER AF NOGEN ART, HERUNDER, UDEN BEGRÆNSNING, ERSTATNING FOR TAB AF FORTJENESTE, KORRUPTION ELLER TAB AF DATA, MANGLENDE OVERFØRSEL ELLER MODTAGELSE AF DATA, DRIFTSFORSTYRRELSER ELLER ANDRE KOMMERCIELLE SKADER ELLER TAB, DER OPSTÅR SOM FØLGE AF ELLER I FORBINDELSE MED PROGRAMMERNE ELLER DIN BRUG AF ELLER MANGLENDE EVNE TIL AT BRUGE PROGRAMMERNE ELLER OPLYSNINGER OM PROGRAMMERNE, UANSET ÅRSAG, UANSET TEORI OM ERSTATNINGSANSVAR (KONTRAKT, SKADEVOLDENDE HANDLING ELLER PÅ ANDEN MÅDE), OGSÅ SELV OM HONDA ER BLEVET GJORT OPMÆRKSOM PÅ MULIGHEDEN FOR SÅDANNE SKADER. NOGLE OMRÅDER OG JURISDIKTIONER TILLADER MULIGVIS IKKE UDELUKKELSE ELLER BEGRÆNSNING AF ERSTATNINGSANSVAR FOR SKADER, SÅ DISSE BEGRÆNSNINGER OG UDELUKKELSER GÆLDER MULIGVIS IKKE FOR DIG. OVENSTÅENDE BEGRÆNSNINGER GÆLDER, SELV OM DEN OVENFOR ANFØRTE AFHJÆLPNING IKKE OPFYLDER SIT EGENTLIGE FORMÅL.

Automatisk nødopkald

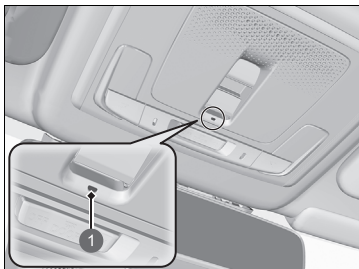

1 eCall-indikator

- Stelnummeret (VIN)
- Typen af køretøj (personbil eller let erhvervskøretøj)
- Typen af drivmiddel i køretøj (benzin/diesel/naturgas/flaskegas/el/hydrogen)
- Køretøjets sidste tre placeringer
- Køretøjet
- Udløsningstilstand (automatisk eller manuel)
- Tidsstempel

Når et nødopkald startes, deaktiveres bilens højttalere, så du kan høre operatøren.

Når strømtilstanden er indstillet til TIL, lyser eCall-indikatoren grønt i 1 sekund og derefter rødt i 1 sekund.

📞 Nødopkald (eCall)

Din bil er udstyret med det 112-baserede eCall-tjenestesystem.

Den 112-baserede eCall-tjeneste er en offentlig tjeneste og er gratis.

Det 112-baserede eCall-system til biler aktiveres, når strømtilstanden indstilles til TIL. I tilfælde af en kollision bestemmer systemet alvorsgraden af kollisionen baseret på oplysninger indsamlet fra de indbyggede sensorer og foretager et nødopkald, hvis det vurderer det nødvendigt.

Det 112-baserede eCall-system i bilen kan også udløses manuelt, hvis det er nødvendigt.

📞 **Manuelt nødopkald** S. 368

Enhver behandling af personoplysninger via det 112-baserede eCall-system til biler skal overholde reglerne om beskyttelse af personoplysninger, der er fastsat i direktiv 95/46/EF (erstattet af direktiv 2016/679/EF) og 2002/58/EF, og skal især baseres på nødvendigheden af at beskytte enkeltpersoners vitale interesser i overensstemmelse med artikel 7(d) i direktiv 95/46/EF (erstattet af direktiv 2016/679/EF).

Behandling af sådanne data er strengt begrænset til formålet, for hvilket det fælles europæiske alarmnummer 112 er udpeget.

Hvis eCall-systemet fungerer korrekt, lyser indikatoren grønt.

- **Grøn:** eCall-systemet er klart.
- **Blinker grønt:** eCall-systemet er tilsluttet og er i gang med at foretage et eCall til en PSAP-operatør.
- **Der gentages et mønster af korte blink med rødt lys:** eCall-systemet kunne ikke oprette forbindelse til en operatør. eCall-indikatoren fortsætter med dette mønster i 5 sekunder, hvorefter den lyser grønt.

Hvis det 112-baserede eCall-system deaktiveres i tilfælde af kritisk systemfejl, gives følgende advarsler til køretøjets brugere:

- **Lyser rødt eller lyser slet ikke:** Der er opstået et problem med eCall-systemet. Hvis indikatoren fortsætter med at lyse rødt eller slet ikke lyser, selv efter at du har genstartet køretøjet, skal systemet kontrolleres af en forhandler.
- **Blinker rødt:** Backup-batteriets niveau er for lavt. Mens strømmen er tændt, genoplades batteriet. Når batteriet er opladet til et bestemt niveau, lyser eCall-indikatoren grønt.

☒ Nødopkald (eCall)

Modtagere af data behandlet af det 112-baserede eCall-system til biler er de relevante offentlige sikkerhedsmyndigheder, der er udpeget af de respektive offentlige myndigheder i det land, hvor de befinder sig, og som er de første til at modtage opkaldet, og for hvem det fælles europæiske alarmnummer 112 er beregnet.

Bilen kan muligvis IKKE oprette forbindelse til en PSAP-operatør, hvis:

- Både 12 V batteriets og backup-batteriets niveau er for lavt.
- Køretøjet befinder sig i et område uden tilstrækkelig mobildækning.
- Der er et problem med eCall-systemet eller dets eksterne udstyr som f.eks. mikrofon eller højttalere.

Backup-batteriet er designet til at fungere i mindst 3 år, hvorefter det muligvis skal udskiftes.

Backup-batteriet kan ikke købes direkte. Ved udskiftning skal du derfor kontakte en forhandler.

Manuelt nødopkald

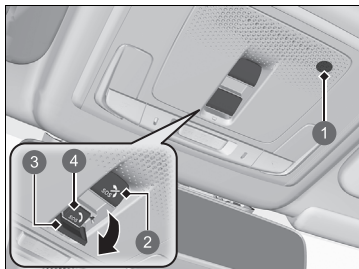

- 1 Mikrofon
- 2 **SOS** annulleringsknap
- 3 Dæksel
- 4 **SOS** knap

SOS knappen er beskyttet af et dæksel. Åbn dækslet for at få adgang.

Når et nødopkald startes, deaktiveres bilens højttalere, så du kan høre operatøren.

Manuelt nødopkald

Tryk **IKKE** på knappen, mens du kører. Hvis det er nødvendigt at kontakte en operatør, skal du parkere bilen et sikkert sted, inden du foretager et opkald.

Hvis eCall-systemet i første omgang ikke opretter forbindelse til en PSAP-operatør, vil det forsøge igen, indtil en forbindelse er etableret. Men hvis 2 minutter er gået siden det første forsøg, forsøger systemet ikke længere at oprette forbindelse.

SOS annulleringsknappen annullerer ikke et opkald, når systemet har forbindelse til en operatør.

» Nødopkald (eCall)

Beskyttelse af personlige oplysninger

Det 112-baserede eCall-system til biler er designet til at sikre følgende:

- At data indeholdt i systemhukommelsen ikke er tilgængelige uden for systemet, før et eCall udløses.
- At data ikke kan spores eller udsættes for konstant sporing under normal driftstilstand.
- At data i systemets interne hukommelse fjernes automatisk og kontinuerligt.

For at systemet kan fungere normalt, overskrives køretøjets lokaliseringsdata konstant i systemets interne hukommelse, så køretøjets sidste tre placeringer holdes ajourførte.

Loggen over aktivitetsdata i det 112-baserede eCall-system til biler opbevares ikke længere, end det er nødvendigt for håndteringen af eCall-nødopkaldet, og under alle omstændigheder ikke længere end 13 timer fra det øjeblik, et eCall-nødopkald blev startet.

►► Nødopkald (eCall)

Ejerens rettigheder

Den registrerede (køretøjets ejer) har ret til adgang til data og om nødvendigt til at anmode om berigtigelse, sletning eller blokering af data vedrørende ham eller hende, hvis behandling ikke er i overensstemmelse med bestemmelserne i direktiv 95/46/EF (erstattet af direktiv 2016/679/EF).

Enhver tredjepart, over for hvem dataene er blevet offentliggjort, skal underrettes om en sådan rettelse, sletning eller blokering, der udføres i overensstemmelse med dette direktiv, medmindre det viser sig umuligt eller indebærer en uforholdsmæssig indsats.

Den registrerede har ret til at klage til den kompetente databeskyttelsesmyndighed, hvis han eller hun mener, at hans eller hendes rettigheder er blevet overtrådt som følge af behandlingen af hans eller hendes personoplysninger.

Oplysninger om Honda eCall-tjenesten:
Hvis du har spørgsmål om eCall, skal du kontakte det relevante kontor i det land, hvor du befinder dig.
Se servicebogen eller dit lokale Honda websted for at få en liste over kontorer.

Kørsel



Dette kapitel omhandler kørsel og opladning.

Før der køres	372	Blindvinkelassistent*	402	Bremsning	480
Kørsel med anhænger	376	Honda Sensing	407	Parkering af bilen	490
Under kørsel		Kollisionsbegrænsende		Multivisningsbakkamera*	502
Start af elsystemet	377	bremsesystem	411	Multivisningskamera*	504
Sikkerhedsforanstaltninger ved kørsel	380	Aktiv fartpilot med følgefunktion ved		Honda parkeringsassistent*	518
Gearkasse	381	lav hastighed	424	Sonarsensorer	543
Gearskift	382	Vognbaneassistent	441	Opladning	544
Decelerationsknop på rattet	388	Traffic Jam Assist	453	Energiøkonomi	560
Køretilstandskontakt	391	Udvidet vognbaneassistent	463		
Akustisk køretøjsalarmsystem	394	System til registrering af trafikskilte	471		
VSA-system	395	Frontkamera med bred			
Manøvreringsassistent	397	visningstilstand	478		
Dæktrykadvarselssystem	398				

* Ikke tilgængelig på alle modeller

Forberedelse

Kontrollér følgende, før der køres.

Udvendig kontrol

- Kontrollér, at der ikke er genstande, som blokerer for ruder, sidespejle, lygter eller andre dele af bilen.
 - ▶ Fjern frost, sne og is.
 - ▶ Fjern eventuel sne fra taget, da det kan glide ned og blokere udsynet under kørsel. Hvis det er frosset fast, fjernes isen, når den har løsnet sig.
 - ▶ Ved fjernelse af is omkring hjulene skal det sikres, at hverken hjulene eller hjulkomponenterne tager skade.
- Sørg for, at frontklappen er lukket forsvarligt.
 - ▶ Hvis frontklappen åbner under kørsel, vil du ikke kunne se ud af forruden.
- Sørg for, at dækkene er i god stand.
 - ▶ Kontrollér lufttrykket, og se efter skader og overdreven slitage.
 - ▶ **Kontrol og udskiftning af dæk** S. 598
- Kontrollér, at der ikke er personer eller genstande bag ved eller omkring bilen.
 - ▶ Vær opmærksom på blinde vinkler.
- Frakobl opladerkablet.

Udvendig kontrol

BEMÆRK / NOTE

Hvis dørene er frosset fast, skal du påføre varmt vand rundt om dørene for at få isen til at smelte. Forsøg ikke at tvinge dørene op, da det kan beskadige gummikanten rundt i dørene. Tør vandet af, så det ikke også fryser til is.

Hæld ikke varmt vand i dørlåsen. Du vil ikke kunne sætte nøglen i dørlåsen, hvis den fryser til.

■ Indvendig kontrol

- Opbevar og fastgør alle genstande i kabinen forsvarligt.
 - ▶ Hvis du kører med for meget last eller ikke opbevarer den korrekt, kan det påvirke bilens styring, stabilitet og bremselængde samt dækkene og gøre bilen usikker.
 - ☒ **Lastgrænse** S. 375
- Stabil ikke genstande højere end sædehøjden.
 - ▶ De kan blokere for dit udsyn og blive slynget fremad i bilen ved hård opbremsning.
- Undgå at anbringe genstande på gulvet foran i bilen. Kontrollér, at gulvmåtten er fastgjort.
 - ▶ En genstand eller en ikke-fastgjort gulvmåtte kan komme i klemme mellem bremsepedalen eller speederen, når du kører.
- Hvis du kører med dyr i kabinen, må de ikke bevæge sig frit rundt i kabinen.
 - ▶ De kan forstyrre kørslen og forårsage trafikulykker.
- Luk alle dørene og bagklappen forsvarligt.
- Indstil sædet korrekt.
 - ▶ Indstil også nakkestøtterne.
 - ☒ **Sæder** S. 210
 - ☒ **Indstilling af de forreste nakkestøtters positioner** S. 217
- Indstil spejlene og rattet, så de passer til dig.
 - ▶ Indstil dem, mens du sidder i korrekt kørestilling.
 - ☒ **Spejle** S. 207
 - ☒ **Ratindstilling** S. 206

☒ Indvendig kontrol

Varme fra elsystemet kan antænde brændbare materialer under frontklappen og forårsage brand. Hvis bilen har været parkeret i længere tid, skal du efterse den samt fjerne eventuelt affald, som kan have samlet sig, som f.eks. tørt græs og blade, som er faldet ned eller er blevet båret ind til redebygning af mindre dyr. Se også efter under frontklappen, om der er efterladt brændbare materialer, efter at du eller en anden har udført vedligeholdelse på bilen.

Forlygternes lyskegle er fabriksindstillet og behøver normalt ikke indstilles. Hvis du jævnligt kører med tunge genstande i bagagerummet, skal du imidlertid få lyskeglen genjusteret af en forhandler eller kvalificeret tekniker.

Du kan selv justere vinklen af nærlyset.

☒ **Justering af forlygter** S. 197

- Kontrollér, at genstande på gulvet bag forsæderne ikke kan rulle ind under sæderne.
 - De kan gøre det svært for føreren at betjene pedalerne eller blokere for sædernes funktion.
- Alle passagerer i bilen skal have sikkerhedssele på.
 - 📖 **Spænding af sikkerhedssele** S. 51
- Kontrollér, at indikatorerne på måleren tændes, når du starter bilen, og at de slukkes kort tid efter.
 - Få altid en forhandler til at udføre en kontrol, hvis en indikator indikerer en fejl.
 - 📖 **Indikatorer** S. 104

Lastgrænse

Når du transporterer bagage, må den samlede vægt af bilen, passagererne og bagagen ikke overstige den maksimalt tilladte vægt.

➤ **Specifikationer** S. 670

Belastningen på for- og bagakslerne må heller ikke overstige den maksimalt tilladte akselbelastning.

➤ **Specifikationer** S. 670

» Lastgrænse

⚠ ADVARSEL

Hvis der læsses for meget på bilen, eller hvis den læsses forkert, kan det påvirke bilens styreegenskaber samt stabilitet og forårsage en ulykke med alvorlig personskade eller dødsfald til følge.

Overhold alle lastgrænser, og følg retningslinjerne for transport af bagage i denne instruktionsbog.

Bilen er ikke beregnet til at trække en anhænger. Hvis dette forsøges, kan det medføre, at garantien bortfalder.

Start af elsystemet

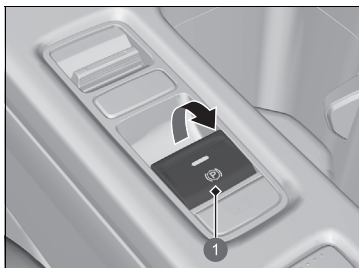

1 Kontakt til elektronisk parkeringsbremse

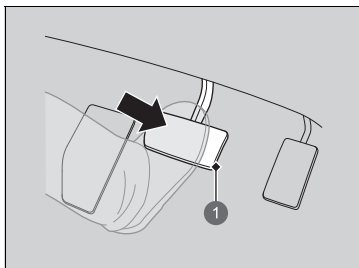

1 Brems pedal

1. Kontrollér, at parkeringsbremsen er deaktiveret.
 - ▶ Indikatoren for parkeringsbremsen og bremsesystemet (rød) lyser i 30 sekunder, når du trækker kontakten til det elektroniske parkeringsbremsesystem opad.

2. Træd på bremsepedalen.

Start af elsystemet

Træd bremsepedalen helt ned, når du starter elsystemet.

Når du tænder for elsystemet i koldt vejr, skal du slukke alt elektrisk tilbehør, såsom lygter, klimaanlæg og elbagrunder, for at forebygge, at 12 V batteriet aflades.

Hvis højspændingsbatteriets temperatur falder til -30°C eller derunder, vil elsystemet ikke starte. Vent på, at højspændingsbatteriet varmer op, eller kør bilen til et varmere sted. Bemærk, at brug af batteriets varmesystem ikke hjælper i dette tilfælde.

Bring den nøglefri fjernbetjening tæt på **POWER** knappen, hvis batteriet i den nøglefri fjernbetjening er svagt.



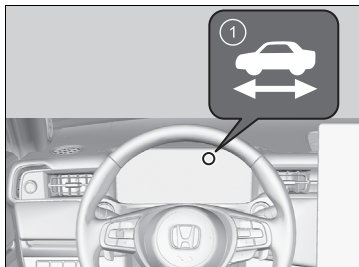
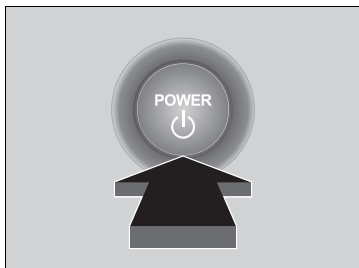

▶ **Hvis batteriet i den nøglefri fjernbetjening er svagt** S. 641

Elsystemet aktiveres muligvis ikke, hvis den nøglefri fjernbetjening udsættes for kraftige radiobølger.



1  indikator (Klar)

3. Uden at træde på speederen skal du trykke på **POWER** knappen, mens bremsepedalen trædes ned.

4. Kontrollér  indikatoren (Klar).
- Bliv ved med at træde på bremsepedalen, indtil  indikatoren tændes.
 -  indikatoren tændes, når elsystemet er slået til, og du kan begynde at køre.
 - Hvis udetemperaturen er ekstremt lav, kan du ikke køre, før forholdene er forbedret. I dette tilfælde tændes  indikatoren ikke, og der vises en advarselmeddelelse på måleren.

 **Indikatorer** S. 104

► Start af elsystemet

Hvis du trykker på **POWER** knappen, mens bremsepedalen trædes ned, og  indikatoren er tændt, er strømtilstanden indstillet til KØRETØJ FRA, og du kan ikke begynde at køre.

 **Klar-indikator** S. 109

Startspærrefunktionen beskytter bilen mod tyveri. Hvis der benyttes en forkert kodet nøgle (eller anden enhed), aktiveres elsystemet ikke.

 **Startspærrefunktion** S. 182

Når du indstiller strømtilstanden til TIL, kan du fornemme, at bremsepedalen synker en smule ned. Dette er helt normalt.

■ Start på kørsel

1. Bliv ved med at holde højre fod på bremsepedalen, og kontrollér, at  indikatoren er tændt, og sæt derefter gearvælgeren i positionen **D**. Vælg positionen **R**, hvis du vil bakke.
2. Slip bremsepedalen, og træd forsigtigt på speederen med parkeringsbremsen aktiveret.
 - ▶ Sørg for, at indikatoren for parkeringsbremsen og bremsesystemet (rød) slukker.
 - 🔧 **Parkeringsbremse** S. 480
 - 🔧 **Hvis indikatoren for gearkassesystemet blinker samtidig med advarselmeddelelsen** S. 653

■ Hill Start Assist-system

Hill Start Assist-systemet holder bremsen aktiveret kortvarigt for at hjælpe med at forhindre bilen i at rulle på skråninger, når du flytter foden fra bremsepedalen til speederen.

Sæt gearvælgeren i positionen **D**, når du vender op ad bakke, eller i positionen **R**, når du vender ned ad bakke, og slip derefter bremsepedalen.

■ Afbrydelse af elsystemet

Du kan slukke for elsystemet, når bilen holder helt stille.

1. Træd på bremsepedalen, og skift derefter til **P**.
 - ▶ Du må ikke slippe bremsepedalen, før du har bekræftet, at **P** vises på indikatoren for gearvælgerposition.
2. Tryk på **POWER** knappen.

►► Start på kørsel

Du kan også deaktivere parkeringsbremsen ved at trykke på kontakten til den elektroniske parkeringsbremse og samtidig træde bremsepedalen ned.

Når bilen vender ned ad bakke, kan du sætte i gang mere jævnt ved at deaktivere den elektroniske parkeringsbremse end ved at træde på speederen.

►► Hill Start Assist-system

Det er ikke sikkert, at Hill Start Assist-systemet kan forhindre bilen i at rulle ned ad bakke på en meget stejl eller glat skrånning, og det fungerer ikke på små skråninger.

Hill Start Assist-systemet fungerer, selv om VSA-systemet ikke er aktiveret.

Hill Start Assist-systemet erstatter ikke parkeringsbremsen.

Sikkerhedsforanstaltninger ved kørsel

■ I tåge

Sigtbarheden forringes, når det er tåget. Når du kører, skal du tænde for nærlyset selv i dagtimerne. Sænk farten, og brug midterstriberne, autoværn og baglygterne på forankørende biler til at navigere efter.

■ I kraftig blæst

Hvis en kraftig sidevind trækker i eller skubber til bilen under kørslen, skal du holde godt fast i rattet. Sænk langsomt bilens hastighed, og hold bilen midt på vejen. Vær forsigtig ved vindstød, især når bilen kører ud af en tunnel, når der køres på en bro, langs en flodbred eller gennem åbne områder som f.eks. et stenbrud, og når en stor lastbil passerer.

» Sikkerhedsforanstaltninger ved kørsel

FORSIGTIG: Kør ikke på veje, hvor der er dybt vand. Hvis du kører gennem dybt vand, vil det beskadige elsystemet og det elektriske udstyr, og bilen vil bryde sammen.

BEMÆRK / NOTE

Vælg ikke en skifteknop, samtidig med at du træder på speederen. Det kan ødelægge gearkassen.

BEMÆRK / NOTE

Hvis du gentagne gange drejer rattet ved ekstremt langsom hastighed eller holder rattet i venstre eller højre yderposition i længere tid, bliver systemet til elektrisk servostyring (EPS) varmt. Systemet går i beskyttelsestilstand, og dets ydeevne begrænses. Rattet bliver tungere og tungere at dreje. Når servosystemet er kølet af, genoprettes servostyringen. Gentagne manøvrer under disse forhold kan til sidst beskadige systemet.

■ I regnvej

Vejen er glat, når det regner. Undgå hårde opbremsninger, hurtig acceleration og pludselige ryk i rattet, og vær mere forsigtig under kørslen. Du vil muligvis kunne opleve akvaplaning, hvis du kører på en opkørt vej med vandpytter. Undgå kørsel i dybt vand og på oversvømmede veje. Dette kan beskadige elsystemet eller gearkassen og forårsage fejl i elektriske komponenter.

■ Andre sikkerhedsforanstaltninger

Ved et kraftigt sammenstød med noget neden under bilen skal du køre ind til siden et sikkert sted. Kontrollér undersiden af bilen for materielle skader samt væskelækager.

Gearkasse

■ Krybekørsel

Ligesom en almindelig benzindrevet bil med automatisk gearkasse har denne bil også krybeeffekt.

Bliv ved med at træde bremsepedalen helt ned, når bilen er standset.

☒ Sikkerhedsforanstaltninger ved kørsel

Hvis strømtilstanden indstilles til TILBEHØR under kørsel, slukkes elsystemet, og al servokraft til styre- og bremsefunktionerne afbrydes, så det bliver svært at styre bilen.

Vælg ikke positionen **[N]** under kørsel, da du ellers vil miste regenerativ bremsekraft (og accelerationskraft).

Undgå hårde opbremsninger de første 300 km, efter at du har købt din nye bil eller udskiftet bremseklodserne eller bremsekiverne, for at muliggøre korrekt indkøring.

☒ I regnvej

Vær forsigtig, hvis der er risiko for akvaplaning. Når du kører med for høj hastighed på en vej, der er dækket af vand, opbygges et lag af vand mellem dækkene og vejbanen. Hvis dette sker, kan bilen ikke reagere på førerinput, f.eks. styring og bremsning.

Sænk hastigheden langsomt, når du øger decelerationshastigheden med decelerationsknappen på rattet. Hvis vejen er glat, kan pludselig regenerativ bremsning få dækkene til at skride.

Gearskift

Skift gearposition efter kørselsbehov.

■ Gearskiftepositioner



P Parkering

Bruges ved parkering eller før strømmen slås til eller fra

R Bak

Bruges ved bakning

N Frigear

Gearkassen er ikke låst

D Kørsel

Bruges til:
Normal kørsel

I en anden tilstand end SPORT

- Decelerationsknappen på rattet kan bruges midlertidigt.

Når SPORT-tilstand er slået til

- Decelerationsknappen på rattet kan bruges.

⚠ Gearskift

⚠ ADVARSEL

Bilen kan risikere at rulle væk, hvis du forlader den uden at sikre dig, at parkeringsbremsen er aktiveret.

En bil, der ruller væk, kan medføre en ulykke og forårsage alvorlig personskade eller dødsfald.

Du skal altid have foden på bremsepedalen, indtil du har bekræftet, at **P** vises på indikatoren for gearvælgerposition.

For at undgå defekt og utilsigtet indkobling:

- Undgå at spilde væske på eller i nærheden af skifteknapperne.
- Undgå at anbringe eller tabe genstande på eller i nærheden af skifteknapperne.
- Lad ikke passagerer eller børn betjene skifteknapperne.

Meddelelsen vises i førerinformationssystemet, når du træder speederen ned med gearvælgeren i positionen **N**.

⚠ Advarsels- og informationsmeddelelser i førerinformationssystemet S. 124

Flyt gearvælgeren til positionen **D** eller **R** med bremsepedalen trådt ned.

■ **P** knap (parkering)

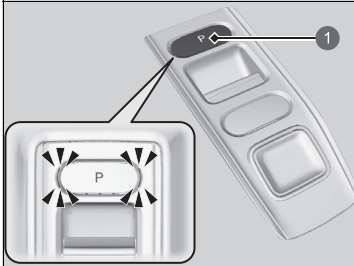

Gearvælgerpositionen skifter til **P**, når du trykker på **P** knappen, mens bilen holder parkeret med strømtilstanden indstillet til TIL. Indikatorerne på siderne af **P** knappen tændes.

① **P** knap

Gearskiftebetjening

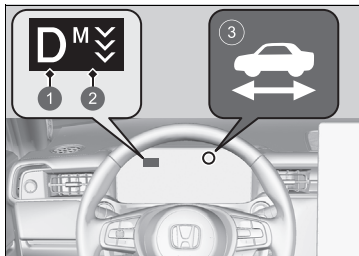

- 1 Indikator for gearvælgerposition
- 2 Indikator for decelerationsknap på rattet
- 3  indikator (Klar)

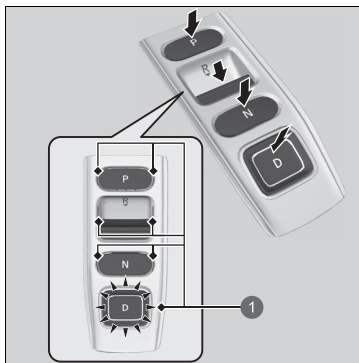

- 1 Indikator for skifteknop

P: Tryk på **P** knappen.

R: Tryk **R** knappen bagud.

N: Tryk på **N** knappen.

D: Tryk på **D** knappen.

Gearskiftebetjening

BEMÆRK / NOTE

Når du skifter fra positionen **D** til positionen **R** og omvendt, skal bilen holde helt stille, og du skal træde bremsepedalen helt ned.

Hvis skifteknappen betjenes, før bilen holder helt stille, kan det beskadige gearkassen.

Du skal altid have foden på bremsepedalen, indtil du har bekræftet, at **P** vises på indikatoren for gearvælgerposition.

Brug indikatoren for gearvælgerposition og indikatoren for skifteknappen til at kontrollere gearpositionen, før og efter der vælges en skifteknop.

Hvis indikatoren for den aktuelt valgte gearvælgerposition eller alle indikatoren for gearvælgerposition blinker samtidig, er der et problem med gearkassen.

Undgå pludselig acceleration, og få gearkassen eftersat af en forhandler hurtigst muligt.

Bipperen lyder én gang, når du skifter til **R**.

Sådan tilpasses køretøjsindstillingerne

S. 331

Når du skifter gear ved ekstremt lave temperaturer (-30 °C), kan der opstå en mindre forsinkelse, før gearpositionen vises. Kontrollér altid, at gearpositionen er korrekt, inden kørslen påbegyndes.

■ Når førerdøren åbnes

Hvis du åbner førerdøren under følgende betingelser, ændres gearvælgerpositionen automatisk til **P**.

- Bilen holder stille med strømtilstanden indstillet til TIL eller bevæger sig med 2 km/t eller langsommere.
- Gearvælgeren er ikke i **P**.
- Sikkerhedsselen ved førersædet er ikke i brug.
 - Hvis du skifter gearvælgerpositionen manuelt fra **P** med bremsepedalen trådt ned, vender gearvælgerpositionen automatisk tilbage til **P**, når du slipper bremsepedalen.

■ Når strømtilstanden afbrydes

Hvis du afbryder elsystemet, mens bilen holder stille, og gearvælgeren ikke er i positionen **P**, ændres gearvælgerpositionen automatisk til **P**.

⌘ Når førerdøren åbnes

Systemet er udviklet til automatisk at skifte gearvælgerposition til **P** under de beskrevne betingelser, men af sikkerhedshensyn skal du altid vælge **P**, inden førerdøren åbnes.

Sørg for at parkere bilen et sikkert sted.

➤ **Når den er standset** S. 490

Hvis du vil køre med bilen, efter at gearvælgerpositionen automatisk er ændret til **P** under de beskrevne betingelser, skal du lukke døren, spænde sikkerhedsselen, træde på bremsepedalen og derefter skifte gearvælgerposition.

Hvis du forlader bilen, skal du slukke for elsystemet og låse dørene.

■ Hvis du vil holde gearvælgeren i **N** (bilvasktilstand)

Med elsystemet tændt:

1. Træd på bremsepedalen, og hold den nede.

2. Vælg **N**.

3. Tryk på **POWER** knappen inden for 5 sekunder.

Strømtilstanden skifter til TILBEHØR, og der vises en meddelelse i førerinformationssystemet.

► Dette sætter bilen i bilvasktilstand. Denne tilstand skal bruges, når bilen trækkes gennem et automatisk vaskeanlæg med transportbånd, hvor hverken du selv eller personalet bliver siddende i bilen.

► Gearvælgeren forbliver i **N** med strømtilstanden indstillet til TILBEHØR i 15 minutter, hvorefter den automatisk skifter til **P**.

Manuelt skift til **P** annullerer strømtilstanden TILBEHØR. **P** indikatoren lyser, og strømtilstanden skifter til FRA.



⌘ Hvis du vil holde gearvælgeren i **N**

Bemærk, at gearkassen muligvis ikke forbliver i positionen **N**, mens en af følgende indikatorer er tændt:

- Indikator for elsystem
- Indikator for gearkassesystem
- Indikator for 12 V batteriladesystem

■ **Restriktioner for valg af gearvælgerposition**

Du vil under visse omstændigheder, som eventuelt kan føre til en kollision, ikke kunne vælge en bestemt gearvælgerposition.

Når gearvælgeren er i:	1. Under disse omstændigheder:	2. Hvis du forsøger at skifte til følgende:	3. Gearvælgerpositionen forbliver i/skifter til:	Sådan ændres gearvælgerpositionen
P	Bremsepedalen er ikke trådt ned. Speederen trædes ned.	Andre gearvælgerpositioner	P	Slip speederen, og tråd på bremsepedalen.
N	Bilen kører med lav hastighed, uden at der trædes på bremsepedalen. Bilen kører med lav hastighed med speederen trådt ned.		N	
N eller D	Bilen bevæger sig fremad.			R
R eller N	Bilen bevæger sig bagud.			
R , N eller D	Bilen bevæger sig.		P	Kør ind til siden et sikkert sted.
P eller N	 indikatoren tænder ikke.	En anden gearvælgerposition end P eller N	P eller N	Sørg for, at  indikatoren tænder.

Decelerationsknap på rattet

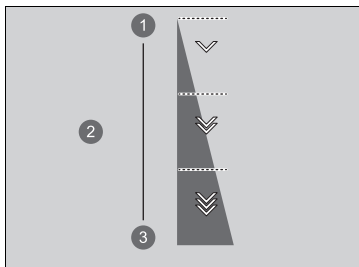

Når du slipper speederen, kan du styre decelerationshastigheden uden at fjerne hænderne fra rattet. Vha. decelerationsknappen på rattet kan du sekventielt skifte mellem tre decelerationstrin.

Når du kører ned ad bakke, kan du bruge decelerationsknappen på rattet til at hjælpe med at opretholde decelerationshastigheden, hvilket gør det muligt at holde en sikker afstand til bilen foran.



- 1 Reducere
- 2 Decelerationstrin
- 3 Øge

Sådan vælger du de forskellige decelerationstrin:

- Træk  knappen (højre side) tilbage for at reducere decelerationstrinnet.
- Træk  knappen (venstre side) tilbage for at øge decelerationstrinnet.

Træk  knappen tilbage i et par sekunder, når du vil annullere decelerationsknappen på rattet.

»» Decelerationsknap på rattet

⚠ FORSIGTIG

Hurtig øgning af decelerationshastigheden ved hurtigt skift med decelerationsknappen på rattet kan få dækkene til at skride, hvilket kan resultere i en ulykke med personskade eller dødsfald til følge.

Sørg altid for at opretholde en fornuftig decelerationshastighed.

Hvis du trækker højre og venstre knap på rattet tilbage samtidig, ændres decelerationstrinnet måske ikke.

I følgende situationer ændres trinnet måske ikke, og ikonet for trin blinker, selv om du trækker knappen tilbage.

Decelerationstrinnet kan reduceres eller øges automatisk:

- Højspændingsbatteriet er fuldt opladet, eller dets temperatur er for lav eller høj.
- Bilens hastighed er over decelerationsområdet med **SPORT**-tilstand deaktiveret.
- Det er nødvendigt at beskytte elsystemet.
- Knappen på rattet betjenes, mens bilen automatisk er bragt til standsning af den aktive fartpilot med følgefunktion ved lav hastighed.

Hvornår systemet skal benyttes

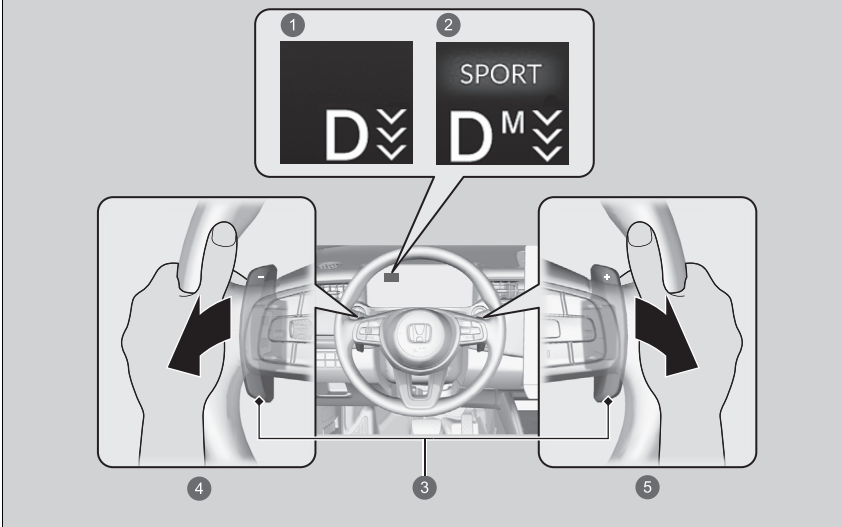

Gearvælgeren er i positionen **D**

- ❶ I en anden tilstand end **SPORT** vises decelerationstrinnet.
- ❷ Når **SPORT**-tilstand er slået til, vises decelerationstrinnet og **M**.
- ❸ Knap på rattet
- ❹ Øg decelerationstrinnet ved at trække **-** knappen (venstre side) tilbage
- ❺ Reducér decelerationstrinnet ved at trække **+** knappen (højre side) tilbage

»» Decelerationsknap på rattet

Hvis en af knapperne på rattet betjenes, deaktiveres den aktive fartpilot med følgefunktion ved lav hastighed automatisk.

■ I en anden tilstand end **SPORT**

Hvis du trækker knappen på rattet tilbage, ændres decelerationshastigheden midlertidigt, og trinnet vises på måleren.

Hvis du vil annullere decelerationsknappen på rattet, skal du trække  knappen (højre side) tilbage i et par sekunder.

Decelerationsknappen på rattet annulleres automatisk, og decelerationstrinnet vises ikke længere på måleren, når du kører med konstant hastighed, og i situationer med acceleration og deceleration, lige inden bilen standses.

■ Når **SPORT**-tilstand er aktiveret

Hvis du trækker knappen på rattet tilbage, ændres decelerationshastigheden, og trinnet vises sammen med **M** på måleren. Decelerationstrinnet annulleres ikke automatisk, når **SPORT**-tilstand er aktiveret.

Hvis du vil annullere decelerationsknappen på rattet, skal du deaktivere **SPORT**-tilstand eller trække  knappen (højre side) tilbage i et par sekunder. Når den annulleres, forsvinder decelerationstrinnet på måleren.

Køretilstandskontakt

Du kan vælge mellem tre tilstande, **SPORT**, **NORMAL** og **ECON** vha. **DRIVE MODE** kontakten.

Den aktuelle tilstand vises i førerinformationssystemet, og den enkelte tilstand vises forskelligt.

Valg af køretilstand

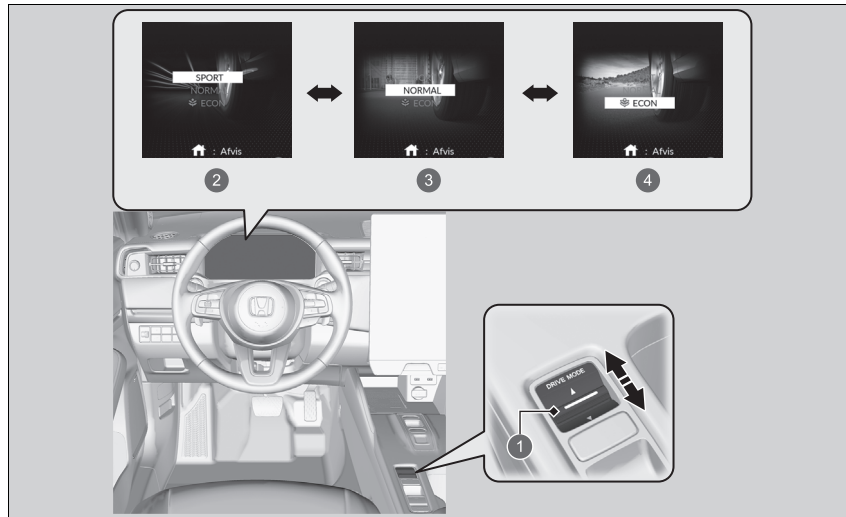

- 1 **DRIVE MODE** kontakt
- 2 **SPORT**-tilstand

- 3 **NORMAL**-tilstand
- 4 **ECON**-tilstand

⌘ Køretilstandskontakt

Tilstanden kan muligvis ikke ændres under visse kørselsforhold.

Hvis der er en fejl i køretøjssystemet, vises følgende meddelelse også i førerinformationssystemet, og du kan ikke vælge en anden tilstand.



■ SPORT-tilstand



Forbedrer reaktionsevnen i forhold til førerens input.

■ NORMAL-tilstand



Optimerer balancen mellem manøvrering og komfort.

ECON-tilstand



Gør det nemmere at køre brændstofbesparende.

Tilstand for næste opstart

Tilstanden for næste opstart gemmes i henhold til følgende skema.

Seneste tilstand	Næste tilstand
SPORT eller NORMAL	NORMAL
ECON	ECON

ECON-tilstand

I **ECON**-tilstand vil klimaanlægget være mindre effektivt og bilen langsommere til at accelerere.

I **ECON**-tilstand har klimaanlægget større temperaturudsving og aktiverer sædevarmeren.

► **Forsædevarmere** S. 237

Akustisk køretøjsalarmsystem

Advarer fodgængere, når en bil drives udelukkende af elektricitet og nærmer sig med en hastighed på ca. 32 km/t eller derunder.

VSA-system

VSA-systemet bidrager til at stabilisere bilen i skarpe sving, hvis bilen drejer mere eller mindre skarpt end tilsigtet. VSA-systemet bidrager også til at bevare vejgrebet på glatte kørebaner. Dette sker ved, at systemet regulerer motoreffekten og bremses bilens hjul selektivt.

■ Betjening af VSA-system

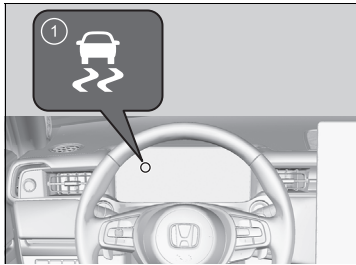

1 Indikator for VSA-system

Når VSA-systemet er aktiveret, vil du muligvis bemærke, at motoren ikke reagerer på speederen. Du vil muligvis også bemærke støj fra hydraulikbremssystemet. Du vil også se indikatoren blinke.

⊗ VSA-system

VSA-systemet fungerer muligvis ikke korrekt, hvis der monteres dæk af forskellig type og størrelse. Sørg for at bruge dæk af samme type og størrelse, og kontrollér, at dæktrykket er korrekt.

Hvis VSA-indikatoren tændes og bliver ved med at lyse under kørsel, er der muligvis et problem med systemet. Det er ikke sikkert, at det påvirker normal kørsel, men få alligevel bilen efterset af en forhandler med det samme.

VSA-systemet kan ikke forbedre stabiliteten i alle køresituationer og styrer ikke hele bremsesystemet. Du skal stadig køre og foretage skarpe sving ved hastigheder, der er forsvarlige og tilpasset de givne forhold, og du skal altid holde en tilstrækkelig sikkerhedsafstand.

VSA-systemets hovedfunktion er også almindeligt kendt som elektronisk stabilitetskontrol (ESC). Systemet omfatter også en styreenhed til antispind-system.

Indikatorerne for VSA-system, aktiv fartpilot med følgefunktion ved lav hastighed, vognbaneassistent, sikkerhedshjælp, udvidet vognbaneassistent samt lavt dæktryk/dæktrykadvarselssystem kan begynde at lyse gult, samtidig med at der vises en meddelelse i førerinformationssystemet, når du indstiller strømtilstanden til TIL efter gentilslutning af 12 V batteriet. Kør en kort tur med mere end 20 km/t. De enkelte indikatorer skal slukke. Hvis nogen af dem ikke slukker, skal bilen efterses af en forhandler.

■ Aktivering og deaktivering af VSA-systemet

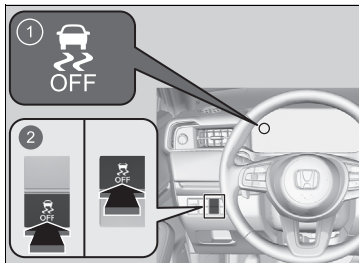

- 1 Indikator for VSA-system deaktiveret
- 2  afbryderknap til VSA-system

Denne knap er placeret på instrumentpanelet i førersiden.

For delvist at deaktivere VSA-systemets funktioner skal du trykke på knappen og holde den inde, indtil du hører et bip.

Bilen vil kunne bremse og dreje som normalt, men antispind-funktionen vil være mindre effektiv.

VSA-systemets funktioner genetableres ved at trykke på  afbryderknappen til VSA-systemet og holde den inde, indtil du hører et bip.

VSA-systemet aktiveres, hver gang du aktiverer elsystemet, også selv om du deaktiverede systemet, sidste gang du kørte i bilen.

▣ VSA-system

I visse usædvanlige situationer, når f.eks. bilen sidder fast i mudder eller sne, kan det være lettere at få den fri med VSA-systemet midlertidigt deaktiveret.

Når der trykkes på  knappen, bliver vejgrebsfunktionen mindre effektiv. Dette giver hjulene mulighed for at dreje mere frit ved lav hastighed. Du bør kun forsøge at få bilen fri med VSA-systemet deaktiveret, hvis du ikke kan få den fri med VSA-systemet aktiveret.

Så snart bilen er kommet fri, skal du aktivere VSA-systemet igen. Det anbefales ikke at køre bilen med VSA-systemet deaktiveret.

Du vil muligvis høre en motorlyd fra under frontklappen, mens systemkontrollen udføres umiddelbart efter aktivering af elsystemet eller under kørslen. Dette er helt normalt.

Manøvreringsassistent

Bremser let på for- og baghjul efter behov, når du drejer på rattet, og bidrager til køretøjets stabilitet og ydeevne i en kurve.

Manøvreringsassistent

Manøvreringsassistenten kan ikke øge stabiliteten i alle situationer under kørsel. Du skal stadig køre og foretage skarpe sving ved hastigheder, der er forsvarlige og tilpasset de givne forhold, og du skal altid holde en tilstrækkelig sikkerhedsafstand.

Når indikatoren for VSA-systemet tændes og bliver ved med at lyse under kørsel, aktiveres manøvreringsassistenten ikke.

Du vil muligvis høre en lyd ude under frontklappen, mens manøvreringsassistenten aktiveres. Dette er helt normalt.

Dæktrykadvarselssystem

I stedet for direkte at måle trykket i hvert dæk overvåger og sammenligner dæktrykadvarselssystemet på denne bil rulleradius og rotationsegenskaber for alle hjul og dæk, mens du kører, for at fastslå, om dæktrykket er for lavt i et eller flere dæk.

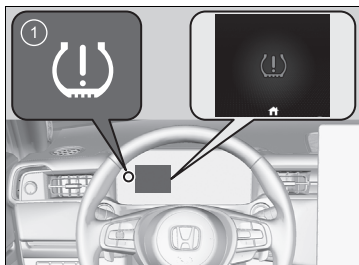

- 1 Indikator for lavt dæktryk/
dæktrykadvarselssystem

Hvis det er tilfældet, vil indikatoren for lavt dæktryk/dæktrykadvarselssystem lyse, og en meddelelse vises på måleren.

» Dæktrykadvarselssystem

Systemet overvåger ikke dækkene, når du kører ved lav hastighed.

Forhold som f.eks. lave udetemperaturer og højden over havets overflade påvirker dæktrykket direkte og kan udløse indikatoren for lavt dæktryk/dæktrykadvarselssystem, så den tændes.

Hvis dæktrykket kontrolleres eller dækket pumpes op i:

- varmt vejr, kan dæktrykket blive for lavt i koldere vejr.
- koldt vejr, kan dæktrykket blive for højt i varmere vejr.

Indikatoren for lavt dæktryk/dæktrykadvarselssystem tændes ikke, når dæktrykket er for højt.

Dæktrykadvarselssystemet fungerer muligvis ikke korrekt, hvis der monteres dæk af forskellig type og størrelse.

Sørg for at bruge dæk af samme type og størrelse.

» **Kontrol og udskiftning af dæk** s. 598

Indikatoren for lavt dæktryk/dæktrykadvarselssystem kan tændes med en forsinkelse eller tændes muligvis slet ikke, hvis:

- Bilen accelereres/nedbremses hurtigt, eller rattet drejes hurtigt.
- Du kører på tilsneede eller glatte veje.
- Der anvendes snekæder.

» Dæktrykadvarselssystem

Indikatoren for lavt dæktryk/dæktrykadvarselssystem kan tændes under følgende forhold:

- Der er en tungere og uens belastning på dækkene, end det var tilfældet ved kalibreringen.
- Der anvendes snekæder.

Indikatorerne for VSA-system, aktiv fartpilot med følgefunktion ved lav hastighed, vognbaneassistent, sikkerhedshjælp, udvidet vognbaneassistent samt lavt dæktryk/dæktrykadvarselssystem kan begynde at lyse gult, samtidig med at der vises en meddelelse i førerinformationssystemet, når du indstiller strømtilstanden til TIL efter gentilslutning af 12 V batteriet.

Kør en kort tur med mere end 20 km/t. De enkelte indikatorer skal slukke. Hvis nogen af dem ikke slukker, skal bilen efterses af en forhandler.

■ Dæktrykadvarselssystem: Kalibrering

Du skal kalibrere dæktrykadvarselssystemet, hver gang du:

- Justerer trykket i et eller flere dæk.
- Flytter rundt på dækkene.
- Udskifter et eller flere dæk.

Inden du kalibrerer dæktrykadvarselssystemet, skal du:

- Kalibrere dæktrykket for alle fire dæk, mens de er kolde.
 📄 **Kontrol af dæk** S. 598

Kontrollér, at:

- Bilen er helt stoppet.
- Gearvælgeren er i **P**.
- Strømtilstanden er indstillet til TIL.

📄 Dæktrykadvarselssystem: Kalibrering

Kalibreringsprocessen kræver ca. 20 minutters samlet kørsel ved en hastighed på mellem 35 og 105 km/t.

Hvis elsystemet er slået til under denne proces, og bilen ikke kører inden for 45 sekunder, vil du muligvis opleve, at indikatoren for lavt dæktryk tændes kortvarigt. Det er normalt og angiver, at kalibreringsprocessen endnu ikke er fuldført.

Hvis der er monteret snekæder, skal de fjernes, inden dæktrykadvarselssystemet kalibreres.

Hvis indikatoren for lavt dæktryk/dæktrykadvarselssystemet tændes, selv om der er monteret almindelige dæk, der er pumpet op til det korrekte tryk, skal du få bilen eftersat af en forhandler.

Vi anbefaler, at dæk udskiftes med samme mærke, model og størrelse som de originale dæk. Bed en forhandler om oplysninger.



Når du kalibrerer dæktrykadvarselssystemet, skal du gøre følgende.

► **Grundlæggende betjening** S. 255

1. Indstil strømtilstanden til TIL.
2. Vælg **Hjem**.



3. Vælg **Bilens indstillinger**.

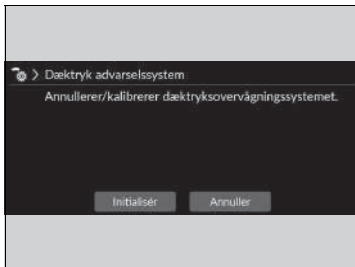

4. Vælg **Dæktryk advarselssystem**.
5. Vælg **Annuller** eller **Initialiser**.

- Hvis meddelelsen **Kalibrering kunne ikke startes** vises, gentages trin 5.
- Kalibreringsprocessen slutter automatisk.

Blindvinkelassistent*

Når systemet registrerer køretøjer, der nærmer sig bagfra i tilstødende vognbaner, tændes den relevante indikator for at hjælpe dig, når du skifter vognbane.

►► Blindvinkelassistent*

Vigtig sikkerhedspåmindelse

Som alle hjælpesystemer har blindvinkelassistenten sine begrænsninger. Kig altid i spejlene, til højre og venstre for bilen og bag dig efter andre biler, før du skifter vognbane. Det kan resultere i en kollision, hvis du stoler for meget på blindvinkelassistenten.

Få bilen eftersat af en forhandler i følgende situationer:

- Bagkofangeren eller området omkring radarsensorerne får et kraftigt stød.
- Indikatoren tændes ikke, selv om der skulle være registreret et køretøj i advarselszonen.
- Bagkofangeren eller eventuelle systemkomponenter skal repareres.

Hvis bagkofangeren eller nogen af systemkomponenterne repareres, vil systemet kun vende tilbage til advarselszone 1, indtil det er i stand til at tilpasse sig og udvide til advarselszone 1 og 2.

■ Sådan virker systemet

Systemet aktiveres, når bilen kører fremad med ca. 32 km/t eller derover.

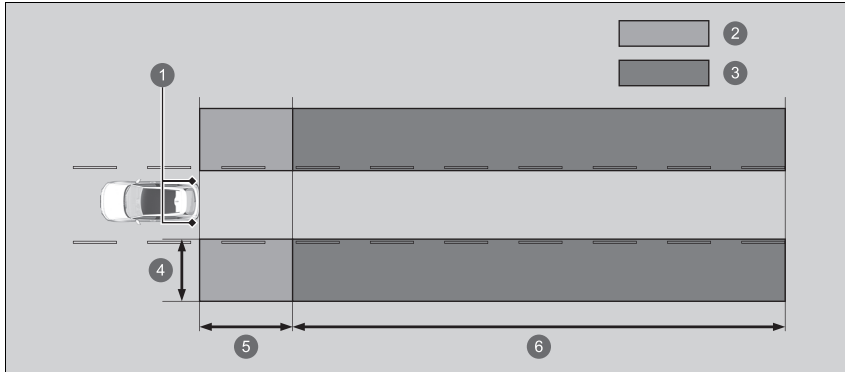

❶ Radarsensorer: Under bagkofangerens hjørner

❷ Advarselszone 1

❸ Advarselszone 2

Advarselszoneområde

❹ Ca. 0,5-3 m fra bilens side.

❺ Ca. 3 m fra bagkofangeren.

❻ Ca. 3-25 m bagved i forhold til bagkofangeren. (Jo hurtigere det køretøj, der nærmer sig, kører, jo længere væk registreres det.)

Den advarselszone, der oprindeligt blev indstillet, er advarselszone 1. Efter at bilen har kørt på lige veje med trafik og genstande i vejsiden, vil systemet med tiden tilpasse og udvide advarselszonen (advarselszone 1 og 2).

■ Når systemet registrerer et køretøj

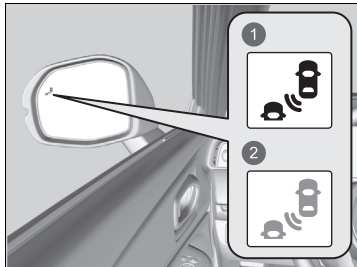

- 1 Tændes
- 2 Blinker

Advarselsindikator for blindvinkelassistent:
Placeret på det udvendige bakspejl i begge sider.

Tændes, når:

- Et køretøj nærmer sig bagfra for at overhale dig med en hastighedsforskel på højst ca. 50 km/t.
- Du passerer et køretøj med en hastighedsforskel på ca. 20 km/t.

Blinker og bipper, når:

Du bruger kontaktarmen til afviserblinket til at signalere et retningsskift i retning af det registrerede køretøj, mens advarselsindikatoren for blindvinkelassistenten er tændt.

- Der høres en biplyd tre gange.

►► Blindvinkelassistent*

For korrekt brug af blindvinkelassistenten:

- Hold altid bagkofangeren og området omkring radarsensorerne rene.
- Dæk ikke området ved bagkofangerens hjørner med mærkater eller klistermærker af nogen art.

Systemet er kun ment som en hjælp. Selv om en genstand befinder sig inden for advarselszonen, kan følgende situationer opstå:

- Advarselsindikatoren for blindvinkelassistenten tændes ikke, og  **Blindvinkel information ikke tilgængelig** vises i førerinformationssystemet.
- Advarselsindikatoren for blindvinkelassistenten tændes muligvis, selv om meddelelsen vises.

Indikatorerne for VSA-system, aktiv fartpilot med følgefunktion ved lav hastighed, vognbaneassistent, sikkerhedshjælp, udvidet vognbaneassistent samt lavt dæktryk/dæktrykadvarselssystem kan begynde at lyse gult, samtidig med at der vises en meddelelse i førerinformationssystemet, når du indstiller strømtilstanden til TIL efter gentilslutning af 12 V batteriet.

Kør en kort tur med mere end 20 km/t. De enkelte indikatorer skal slukke. Hvis nogen af dem ikke slukker, skal bilen efterses af en forhandler.

■ Aktivering og deaktivering af blindvinkelassistenten

Du kan slå systemet til og fra vha. førerinformationssystemet.

➤ **Sikkerhedshjælp** S. 152

Blindvinkelassistenten forbliver i den tidligere valgte indstilling, dvs. aktiveret eller deaktiveret, hver gang du slår elsystemet til.

» Blindvinkelassistent*

Du kan ændre indstillingen for blindvinkelassistenten.

➤ **Sådan tilpasses køretøjsindstillingerne**

S. 331

* Ikke tilgængelig på alle modeller

■ Betingelser og begrænsninger for blindvinkelassistenten

Advarselsindikatoren for blindvinkelassistenten tændes muligvis ikke under følgende forhold:

- Der er stor hastighedsforskel mellem din bil og køretøjet i den tilstødende vognbane.
- Et køretøj er parkeret i en sidevognbane.
- En genstand, som ikke registreres af radarsensorerne, nærmer sig eller passerer din bil.
- Det køretøj, der kører i den tilstødende vognbane, er en motorcykel eller et andet lille køretøj.

Blindvinkelassistenten fungerer muligvis ikke korrekt under følgende forhold:

- Drejning i vejkryds.
- Der registreres genstande som f.eks. autoværn, pæle, træer osv.
- En genstand, der ikke kaster radiobølger særlig godt tilbage, eller en motorcykel befinder sig i advarselszonen.
- Kørsel på en kurvet vej.
- En bil bevæger sig fra en vognbane langt væk til den tilstødende vognbane.
- Systemet opfanger signalinterferens såsom andre radarsensorer fra et andet køretøj eller kraftige radiobølger sendt fra et anlæg i nærheden.
- Bagkofangeren eller området omkring radarsensorerne er dækket af snavs, mudder, sne, is osv.
- Bagkofangeren eller området omkring radarsensorerne er blevet beskadiget eller deformeret.
- I dårligt vejr (kraftig regn, sne og tåge).
- Der foretages en skarp drejning eller køres på en ujævn vej, hvor bilen vipper en smule.
- En genstand som f.eks. en cykelholder er fastgjort bag på bilen.

Honda Sensing er et hjælpesystem for føreren, som gør brug af et frontkamera med bred visningstilstand, der er monteret indvendigt på forruden bag bakspejlet.

Honda Sensing omfatter følgende funktioner.

■ Funktioner, der ikke aktiveres vha. en kontakt

- Kollisionsbegrænsende bremsesystem ➤ S. 411
- Udvidet vognbaneassistent ➤ S. 463
- System til registrering af trafikskilte ➤ S. 471

■ Funktioner, der aktiveres vha. en kontakt

- Aktiv fartpilot med følgefunktion ved lav hastighed ➤ S. 424
- Vognbaneassistent ➤ S. 441
- Traffic Jam Assist ➤ S. 453

■ Kontakter til aktiv fartpilot med følgefunktion ved lav hastighed/ vognbaneassistent/Traffic Jam Assist

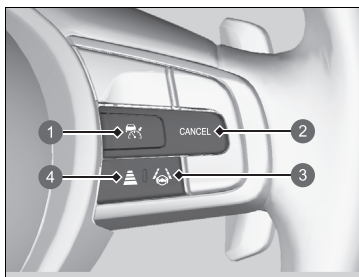

1  **knap**
Tryk for at aktivere standbytilstand for den aktive fartpilot med følgefunktion ved lav hastighed. Eller tryk for at annullere systemet.

2 **CANCEL knap**
Tryk for at annullere den aktive fartpilot med følgefunktion ved lav hastighed.

3 **Knap til vognbaneassistent**
Tryk for at aktivere standbytilstand for vognbaneassistenten og Traffic Jam Assist. Eller tryk for at annullere disse systemer.

4 **Knap til indstilling af følgeafstand**
Tryk for at ændre følgeafstanden for den aktive fartpilot med følgefunktion ved lav hastighed.

5 **RES/+ og SET/- knapper**
Tryk på **RES/+** knappen for at indstille eller genoptage den aktive fartpilot med følgefunktion ved lav hastighed eller for at øge kørehastigheden.
Tryk på **SET/-** knappen for at indstille den aktive fartpilot med følgefunktion ved lav hastighed eller for at reducere kørehastigheden.

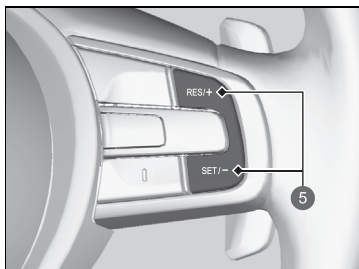

Målervisning

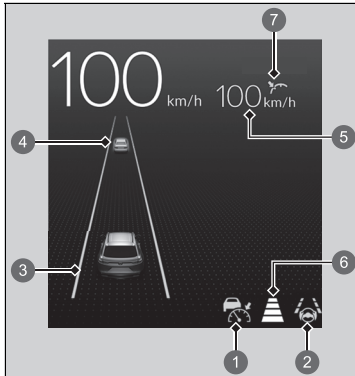

Du kan se den aktuelle tilstand for den aktive fartpilot med følgefunktion ved lav hastighed, vognbaneassistenten og Traffic Jam Assist.

- 1 Angiver, at den aktive fartpilot med følgefunktion ved lav hastighed er klar til at blive aktiveret.
 - Hvid: Systemet er i standby.
 - Grøn: Systemet er aktiveret.
 - Gul: Der er et problem med systemet.
- 2 Angiver, at vognbaneassistenten eller Traffic Jam Assist er klar til at blive aktiveret.
 - Hvid: Systemet er i standby.
 - Grøn: Systemet er aktiveret.
 - Gul: Der er et problem med systemet.
- 3 Angiver, at vognbaneassistenten eller Traffic Jam Assist er aktiveret, og hvorvidt der registreres vognbanelinjer.
 - Hvide linjer: Der registreres vognbanelinjer.
 - Grønne linjer: Systemet er aktiveret.
 - Gul linje: Der registreres vognbaneskift.
- 4 Angiver, om den aktive fartpilot med følgefunktion ved lav hastighed har registreret det forankørende køretøj.
 - Målkøretøj: Hvid og markeret med grøn
 - Uden for målkøretøj: Grå

- 5 Angiver, at den aktive fartpilot med
følgefunktion ved lav hastighed viser den
indstillede kørehastighed.
 - Hvid: Indstillet kørehastighed
 - Grå: Tidligere indstillet hastighed
- 6 Angiver, at den aktive fartpilot med
følgefunktion ved lav hastighed viser det
indstillede køreinterval.
- 7 Angiver, at den aktive fartpilot med
følgefunktion ved lav hastighed viser
indstillingsstatus.
 - Grøn: Systemet er aktiveret.
 - Grå: Systemet er ikke aktiveret.

Kollisionsbegrænsende bremsesystem

Systemet kan hjælpe dig, når det konstaterer, at der er risiko for, at bilen kolliderer med et forankørende køretøj (herunder motorcykler) bagfra, et modkørende køretøj forfra, et køretøj, der nærmer sig fra siden, en fodgænger eller en cyklist.

Det kollisionsbegrænsende bremsesystem er konstrueret til at advare dig, når en mulig kollision registreres, samt medvirke til at sænke hastigheden, undgå kollisioner og minimere kollisionens alvor.

▣ Kollisionsbegrænsende bremsesystem

⚠️ **Vigtig sikkerhedspåmindelse**

Det kollisionsbegrænsende bremsesystem er konstrueret til at begrænse voldsomheden af en uundgåelig kollision. Det forhindrer ikke kollisioner og stopper ikke bilen automatisk. Det er stadigvæk dit ansvar at betjene bremsepedal og rat korrekt under hensyntagen til kørselsforholdene.

Det kollisionsbegrænsende bremsesystem aktiveres muligvis ikke eller kan ikke registrere et forankørende køretøj under visse forhold:

➤ **Betingelser og begrænsninger for kollisionsbegrænsende bremsesystem**

S. 416

Du kan læse om håndtering af frontkameraet med bred visningstilstand, der er udstyret med dette system.

➤ **Frontkamera med bred visningstilstand**

S. 478

Når det kollisionsbegrænsende bremsesystem er aktiveret, vil det fortsætte med at arbejde, selv om speederen trædes delvist ned. Systemet deaktiveres imidlertid, hvis speederen trædes helt ned.

■ Sådan virker systemet

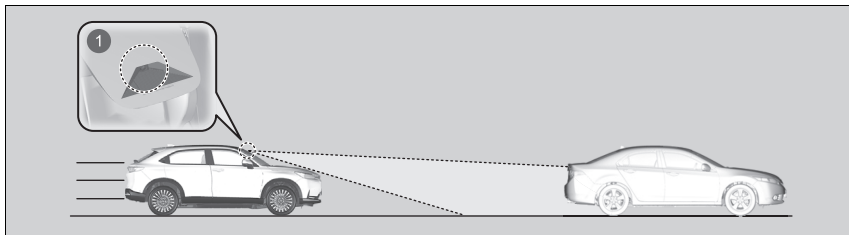

1 Frontkameraet med bred visningstilstand er placeret på bagsiden af bakspejlet.

Systemet starter overvågning af kørebanen foran bilen, når kørehastigheden er ca. 5 km/t eller derover og vil søge efter et køretøj (herunder motorcykler), en fodgænger eller en cyklist.

Det kollisionsbegrænsende bremsesystem aktiveres, når:

- Hastighedsforskellen mellem din bil og et køretøj (herunder motorcykler), en fodgænger eller en cyklist registreret foran bliver ca. 5 km/t og derover med en risiko for en kollision.
- Bilen kører med ca. 30 km/t eller derunder, og der er risiko for en frontal kollision med et registreret modkørende køretøj (herunder motorcykler), fodgænger eller cyklist, når du svinger til venstre^{*1}/højre^{*2} i et vejkryds.
- Bilen kører omkring 100 km/t eller mindre, og systemet vurderer, at der foreligger risiko for kollision med:
 - Et modkørende eller holdende køretøj, der registreres foran.
 - En fodgænger eller en cyklist, der registreres foran.
 - Et køretøj, der nærmer sig fra siden foran dig.

*1 : Venstrestyret model

*2 : Højrestyret model

☞ Sådan virker systemet

Frontkameraet med bred visningstilstand i det kollisionsbegrænsende bremsesystem er også udviklet til at registrere fodgængere.

Funktionen til fodgængerdetektering aktiveres muligvis ikke eller registrerer muligvis ikke en fodgænger foran bilen under visse forhold.

Se forhold vedrørende begrænsninger for fodgængerdetektering på listen.

☒ Betingelser og begrænsninger for kollisionsbegrænsende bremsesystem

S. 416

Det kollisionsbegrænsende bremsesystem annulleres, når bilen standser, eller systemet registrerer, at der ikke længere er risiko for en kollision.

Det kollisionsbegrænsende bremsesystem annulleres ligeledes, når en fører drejer på rattet, og bremsepedalen eller speederen aktiveres for at undgå en kollision.

■ Når systemet aktiveres

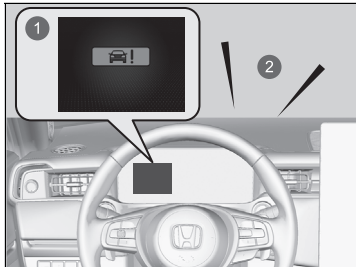

Systemet giver både visuelle og hørbare advarsler om en mulig kollision, og stopper, hvis kollisionen undgås.

- ▶ Træf de nødvendige forholdsregler for at undgå en kollision (træd på bremsepedalen, skift kørebane osv.).

- ① Visuelle advarsler
- ② Hørbar advarsel

Du kan ændre den afstand (**Lang/Normal/Kort**) mellem køretøjerne, hvor systemets tidligste alarm, før en eventuel kollision aktiveres.

➤ **Sådan tilpasses køretøjsindstillingerne** S. 331

■ Advarselstrin før mulig kollision

Systemet har tre advarselstrin før en mulig kollision. Men afhængigt af forholdene går det kollisionsbegrænsende bremsesystem muligvis ikke alle trin igennem, før sidste trin indledes.

Afstand mellem bilerne		Kollisionsbegrænsende bremsesystem		
		Sensorerne registrerer en bil	Hørbare og visuelle ADVARSLER	Bremssning
Trin 1		Der er risiko for en kollision med den forankørende bil.	I indstillingen Lang aktiveres visuelle og hørbare advarsler ved en længere afstand fra et forankørende køretøj end i indstillingen Normal og i indstillingen Kort ved en kortere afstand end i indstillingen Normal .	—
Trin 2		Risikoen for en kollision er øget, og tiden til at reagere er reduceret.	Visuelle og hørbare advarsler.	Let aktivering
Trin 3		Det kollisionsbegrænsende bremsesystem vurderer, at en kollision er uundgåelig.		Kraftig aktivering

- ① Din bil
- ② Forankørende bil
- ③ **Lang**
- ④ **Normal**
- ⑤ **Kort**

■ Aktivering og deaktivering af kollisionsbegrænsende bremsesystem

Du kan slå systemet til og fra vha. førerinformationssystemet.

📖 **Sikkerhedshjælp** S. 152

Det kollisionsbegrænsende bremsesystem aktiveres, hver gang du aktiverer elsystemet, også selv om du deaktiverede systemet, sidste gang du kørte i bilen.

☒ Kollisionsbegrænsende bremsesystem

Du kan ikke deaktivere det kollisionsbegrænsende bremsesystem under kørsel.

Det kollisionsbegrænsende bremsesystem kan blive deaktiveret automatisk, og indikatoren for sikkerhedshjælp (gul) og indikatoren for det kollisionsbegrænsende bremsesystem (gul) tændes og bliver ved med at lyse under visse betingelser.

📖 **Betingelser og begrænsninger for kollisionsbegrænsende bremsesystem**

S. 416

Det kollisionsbegrænsende bremsesystem aktiveres ikke i ca. 15 sekunder, efter at elsystemet er slået til.

Indikatorerne for VSA-system, aktiv fartpilot med følgefunktion ved lav hastighed, vognbaneassistent, sikkerhedshjælp, udvidet vognbaneassistent samt lavt dæktryk/dæktrykadvarselssystem kan begynde at lyse gult, samtidig med at der vises en meddelelse i førerinformationssystemet, når du indstiller strømtilstanden til TIL efter gentilslutning af 12 V batteriet.

Kør en kort tur med mere end 20 km/t. De enkelte indikatorer skal slukke. Hvis nogen af dem ikke slukker, skal bilen efterses af en forhandler.

Få bilen efterset af en forhandler, hvis du oplever uregelmæssigheder i systemet (f.eks. hvis advarselsmeddelelsen vises regelmæssigt).

■ Betingelser og begrænsninger for kollisionsbegrænsende bremsesystem

I følgende situationer kan frontkameraet med bred visningstilstand muligvis ikke registrere køretøjer, fodgængere, cykler i bevægelse eller vejforhold korrekt, hvilket kan medføre, at det kollisionsbegrænsende bremsesystem ikke fungerer korrekt.

➤ Frontkamera med bred visningstilstand S. 478

■ Omgivende forhold

- Kørsel i dårligt vejr (regn, sne, tåge osv.).
- Pludselige ændringer mellem lys og mørke såsom kørsel ind og ud af en tunnel eller skyggen fra træer, bygninger osv.
- Der er lidt kontrast mellem genstande og baggrunden.
- Kørsel mod lavtstående sol (f.eks. ved solopgang eller solnedgang).
- Kraftigt lys reflekteres på køretøjer (herunder motorcykler), fodgængere, cyklister eller vejbanen.
- Genstande eller strukturer på vejbanen fejlforklæres som køretøjer eller fodgængere.
- Vand sprøjtes op af eller sne blæses af et forankørende køretøj.
- Kørsel i mørke om aftenen/natten eller et mørkt sted som f.eks. en tunnel (på grund af dårlige lysforhold registreres køretøjer [herunder motorcykler], fodgængere eller cyklister muligvis ikke).

■ Vejforhold

- Kørsel på vejbaner med sne eller på våde vejbaner (tilslørede vognbaneafmærkninger, lysrefleksioner, vejstænk, stor kontrast).
- Når der køres på snoede eller bakkede veje.
- Vejen er bakket, eller bilen nærmer sig en bakkekam.
- Bilens ryster kraftigt på ujævne vejbaner.

■ Bilens tilstand

- Der er monteret snekæder.
- Kørsel i mørke om aftenen/natten eller et mørkt sted (f.eks. i en tunnel) med forlygterne slukket.
- Frontkameraet med bred visningstilstand er dækket af snavs, tåge, regn, mudder, våd sne, tætningsmaterialer, tilbehør, klistermærker eller film på forruden.
- Forruden er dugget til indvendigt.
- Vinduesviskerne har ikke visket forruden helt ren.
- Når lyset er svagt på grund af snavs, der dækker forlygteglassene, eller hvis der er dårlig sigtbarhed et mørkt sted, fordi forlygterne er forkert indstillet.
- Unormale forhold for dæk eller hjul (forkert størrelse, forskellig størrelse eller konstruktion, forkert dæktryk osv.).
- Bilen hælder på grund af tung bagage i bagagerummet eller på bagsæderne.
- Affjedringen er blevet ændret.
- Der køres med parkeringsbremsen aktiveret.
- Kameraets udsyn er blokeret af vanddråber fra sprinkleren eller viskerbladene.
- Bilens drift er ustabil på grund af glat vej osv.

■ **Eksempler på begrænsninger i forhold til korrekt registrering af frontkameraet med bred visningstilstand på grund af tilstanden af det forankørende køretøj, det modkørende køretøj, køretøjet, der nærmer sig fra siden, fodgængerer eller cyklisten**

- Afstanden mellem din bil og det forankørende køretøj (herunder motorcykler), det modkørende køretøj, køretøjet, der nærmer sig fra siden, fodgængerer eller cyklisten er for kort.
- Det forankørende køretøj (herunder motorcykler), det modkørende køretøj, køretøjet, der nærmer sig fra siden, fodgængerer eller cyklisten skærer pludselig ind foran eller springer pludseligt ud foran dig.
- En cykel eller et køretøj med siden til er standset.
- Det modkørende eller forankørende køretøj (herunder motorcykler) har siden til.
- Når det forankørende køretøj (herunder motorcykler), det modkørende køretøj, køretøjet, der nærmer sig fra siden, fodgængerer eller cyklisten går i ét med baggrunden og forhindrer systemet i at registrere dem.
- Når flere fodgængere bevæger sig foran dig i en gruppe.
- Når flere cykler bevæger sig foran dig i en gruppe.
- Når en fodgænger eller en cykel i bevægelse krydser vejen for hurtigt.
- En fodgænger eller en cykel i bevægelse nærmer sig fra den modsatte retning.
- Forlygterne på et forankørende køretøj eller et modkørende køretøj er tændt i den ene side eller er ikke tændt i den ene eller den anden side et mørkt sted.
- Når en del af en fodgænger (hoved, arme, ben osv.) er skjult af bagage.
- Når en fodgænger bøjer sig forover, sidder på hug eller løber, eller hvis vedkommendes hænder er løftet.
- Når fodgængerer er lavere end ca. 1 meter eller højere end ca. 2 meter.
- Når fodgængerer skubber en kladvogn eller trækker en cykel.
- Et køretøj nærmer sig diagonalt fra siden.
- Et køretøj med en usædvanlig form (f.eks. en tankvogn eller en lastbil en anhænger) nærmer sig fra siden.
- Et køretøj, der nærmer sig fra siden, kører i et sving eller på en bakke.

☒ Kollisionsbegrænsende bremsesystem

Kontrollér, at alle dæk er af samme angivne størrelse, type og mærke, og at de er ensartet slidt.
Hvis du bruger dæk af forskellig størrelse, type, mærke eller grad af slid, fungerer systemet muligvis ikke korrekt.

Der må ikke foretages ændringer i affjedringen. Ændring af bilens højde kan forhindre, at systemet fungerer korrekt.

■ Eksempler på andre begrænsninger i forhold til systemets funktion

- Når det forankørende køretøj er en lille motorcykel, en motorcykel med sidevogn, en rullestol eller et andet køretøj med en usædvanlig form.
- Når et køretøj er lavere bagtil end fortil som f.eks. lastbiler, som ikke er lastet, eller et smalt køretøj.
- Når det forankørende køretøj (herunder motorcykler), det modkørende køretøj, fodgængerer eller cyklisten ikke befinder sig foran bilen.
- Når hastighedsforskellen mellem din bil og det forankørende køretøj (herunder motorcykler), det modkørende køretøj, fodgængerer eller cyklisten er meget stor.
- Når hastighedsforskellen mellem din bil og et køretøj, en fodgænger eller en cyklist, der nærmer sig fra siden, er meget stor.
- Når køretøjet (herunder motorcykler) eller cyklisten foran dig bremser pludseligt.
- Når føreren træder på bremsepedalen og drejer rattet for at undgå en kollision.
- Når du nærmer dig det forankørende køretøj (herunder motorcykler), det modkørende køretøj, fodgængerer eller cyklisten ved hurtig acceleration eller betjening af rattet (undtagen ved venstresving^{*1}/højresving^{*2} i et vejkryds osv.)^{*3}.
- Når cyklisten kører på en cykel i børnestørrelse, en sammenklappelig cykel, en 3-hjulet cykel eller anden form for cykel med små dæk, eller en lang cykel som f.eks. en tandemcykel.
- Når frontkameraet med bred visningstilstand ikke kan identificere formen af det forankørende køretøj (herunder motorcykler), det modkørende køretøj, køretøjet, der nærmer sig fra siden, fodgængerer eller cyklisten korrekt.
- Når et køretøj (herunder motorcykler) med en ekstremt stor minimumsfrihøjde er foran dig eller nærmer sig fra siden.

*1: Venstrestyret model

*2: Højrestyret model

*3: Når der er risiko for en frontal kollision med et modkørende køretøj, mens der svinges til venstre^{*1}/ højre^{*2}, aktiveres det kollisionsbegrænsende bremsesystem. Det aktiveres dog muligvis ikke, hvis du drejer voldsomt på rattet.

■ Automatisk deaktivering

Det kollisionsbegrænsende bremsesystem kan blive deaktiveret automatisk, og indikatoren for sikkerhedshjælp (gul) og indikatoren for det kollisionsbegrænsende bremsesystem (gul) tændes og bliver ved med at lyse, når:

- Der køres i terræn, på en bjergvej eller på kurvede og snoede veje igennem længere tid.
- Kørsel i dårligt vejr (regn, sne, tåge osv.).
- Kørsel med parkeringsbremsen aktiveret.
- Temperaturen i frontkameraet med bred visningstilstand bliver for høj.
- Frontkameraet med bred visningstilstand er dækket af snavs, tåge, regn, mudder, våd sne, tætningsmaterialer, tilbehør, klistermærker eller film på forruden.
- Der registreres en unormal dæktilstand (forkert dækstørrelse, fladt dæk osv.).

Når de problemer, der fik det kollisionsbegrænsende bremsesystem til at blive deaktiveret automatisk, er blevet afhjulpet (f.eks. gennem rengøring af forruden), aktiveres systemet igen.

■ Med lille risiko for en kollision

Selv om der kun er en lille risiko for en kollision, kan det kollisionsbegrænsende bremsesystem aktiveres under følgende omstændigheder:

- Bilen nærmer sig eller overhaler en anden bil, der svinger til venstre eller højre.
- Bilen nærmer sig en forankørende bil, og du skifter kørebane for at overhale.
- Bilen nærmer sig et andet køretøj i et vejkryds osv.

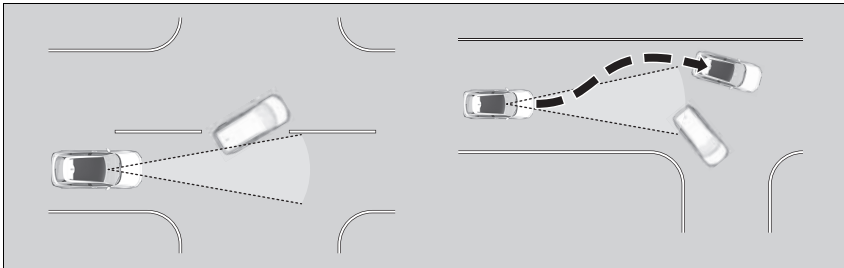

- Når du passerer gennem en lav eller smal låge med en højere hastighed end hastighedsgrænsen.
- Når der er trafikskilte eller konstruktioner som f.eks. rækværk langs vejen i et sving.

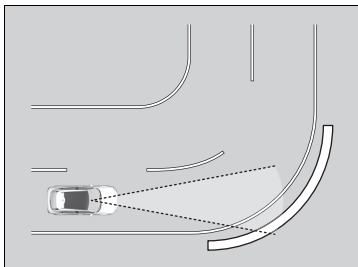

- Bilen når ved kørsel gennem et sving til et punkt, hvor det modkørende køretøj er lige foran dig.

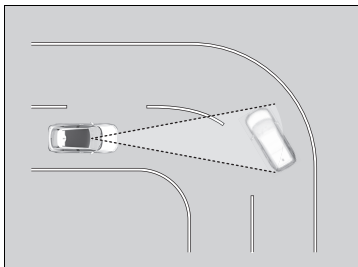

- Når du nærmer dig holdende køretøjer eller mure som f.eks. ved parkering.

- Et køretøj nærmer sig fra siden, mens det kører gennem et sving.
- Du kører forbi et køretøj (herunder motorcykler), en fodgænger eller en cykel, der drejer til venstre eller højre.
- Du passerer foran et køretøj (herunder motorcykler), en fodgænger eller en cykel, der nærmer sig fra siden.
- Et køretøj (herunder motorcykler), en fodgænger eller en cykel drejer til venstre eller højre, mens det nærmer sig din bil fra siden.
- Du forsøger at passere foran et køretøj (herunder motorcykler) eller en cykel, mens du drejer til venstre eller højre.
- Et køretøj (herunder motorcykler) eller en cykel forsøger at passere foran din bil, mens du drejer til venstre eller højre.
- Et køretøj (herunder motorcykler), en fodgænger eller en cykel kører ind i din bils bane og stopper foran dig.
- Når du drejer til venstre eller højre, kommer en krydsende fodgænger ind i din bils bane og stopper foran dig.
- Du passerer tæt ved siden af et køretøj, der holder parkeret.

Aktiv fartpilot med følgefunktion ved lav hastighed

Hjælper med at opretholde en konstant kørehastighed og en indstillet følgeafstand bag et registreret forankørende køretøj og sænker hastigheden og standser bilen, hvis det registrerede forankørende køretøj standser, uden at du behøver at holde foden på bremsen eller speederen.

Når den aktive fartpilot med følgefunktion ved lav hastighed sænker bilens hastighed ved at aktivere bremserne, tændes bilens stoplygter.

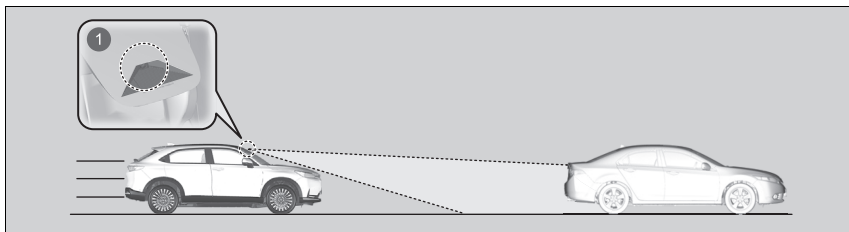

① Et frontkamera med bred visningstilstand er placeret bag bakspejlet.

- Kørehastighed for aktiv fartpilot med følgefunktion ved lav hastighed: **En bil registreres længere fremme inden for området for den aktive fartpilot med følgefunktion ved lav hastighed** - Den aktive fartpilot med følgefunktion ved lav hastighed fungerer ved hastigheder op til 160 km/t.

Der er ikke registreret en bil inden for området for den aktive fartpilot med følgefunktion ved lav hastighed - Den aktive fartpilot med følgefunktion ved lav hastighed fungerer ved hastigheder på 30 km/t eller derover.

- Skifteposition for aktiv fartpilot med følgefunktion ved lav hastighed: i **[D]**.

⚠ Aktiv fartpilot med følgefunktion ved lav hastighed

⚠ ADVARSEL

Forkert brug af den aktive fartpilot med følgefunktion ved lav hastighed kan forårsage trafikulykker.

Brug kun den aktive fartpilot med følgefunktion ved lav hastighed til kørsel på motorvej og under gode vej- og vejrforhold.

⚠ ADVARSEL

Den aktive fartpilot med følgefunktion ved lav hastighed har begrænset bremseevne og standser muligvis ikke bilen i god tid for at undgå en kollision med et forankørende køretøj, der standser brat.

Vær altid parat til at træde på bremsepedalen, hvis forholdene kræver det.

Vigtig påmindelse

Som med alle systemer har den aktive fartpilot med følgefunktion ved lav hastighed sine begrænsninger. Brug bremserne, når det er nødvendigt, og hold altid en sikker afstand til andre køretøjer.

Du kan læse om håndtering af kameraet, der er udstyret med dette system.

📷 **Frontkamera med bred visningstilstand**

S. 478

■ Sådan aktiveres systemet

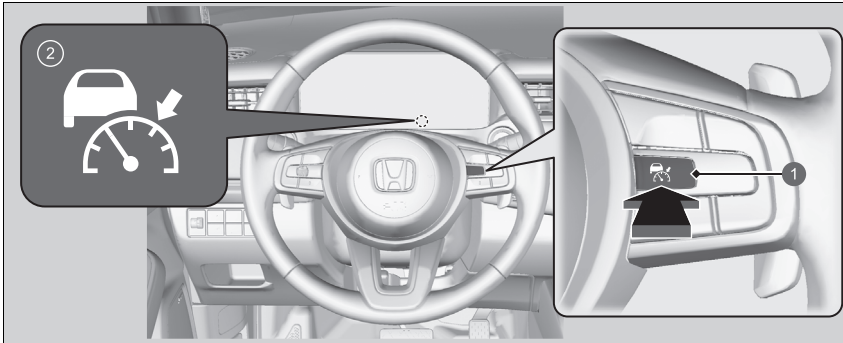

- 1 knap
Tryk på knappen på rattet.
- 2 **indikatoren (hvid) lyser på måleren.**
Den aktive fartpilot med følgefunktion ved lav hastighed er klar til brug.

⚠ Aktiv fartpilot med følgefunktion ved lav hastighed

⚠ ADVARSEL

Hvis føreren stiger ud af en bil, der er standset, mens den aktive fartpilot med følgefunktion ved lav hastighed er aktiveret, kan det medføre, at bilen kører, uden at føreren har kontrol over den.

En bil, der kører, uden at føreren har kontrol over den, kan forårsage en kollision med deraf følgende alvorlige kvæstelser eller dødsfald.

Forlad aldrig en bil, når bilen er standset af den aktive fartpilot med følgefunktion ved lav hastighed.

Den aktive fartpilot med følgefunktion ved lav hastighed fungerer muligvis ikke korrekt under visse betingelser.

➤ **Betingelser og begrænsninger for aktiv fartpilot med følgefunktion ved lav hastighed** S. 431

Når den aktive fartpilot med følgefunktion ved lav hastighed ikke skal bruges:

Slå den aktive fartpilot fra ved at trykke på knappen.

■ Sådan indstilles kørehastigheden

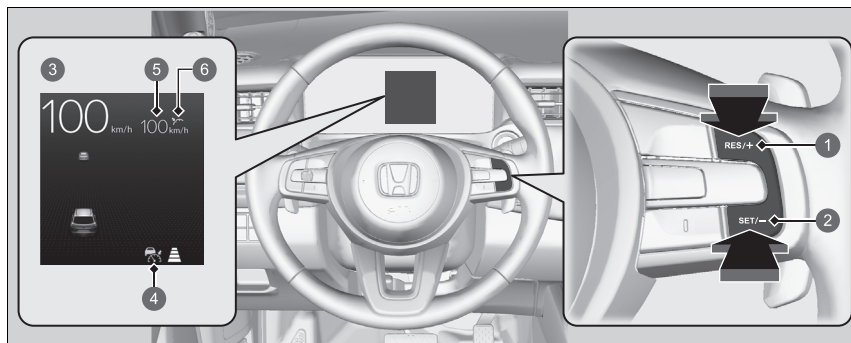

- 1 **RES/+** knap
Tryk og slip
- 2 **SET/-** knap
Tryk og slip
- 3 Tændt, når den aktive fartpilot med følgefunktion ved lav hastighed begynder
- 4 indikator (grøn)
- 5 Indstillet kørehastighed (hvid)
- 6 Indstillingsstatus (grøn)

►► Aktiv fartpilot med følgefunktion ved lav hastighed

Brug ikke den aktive fartpilot med følgefunktion ved lav hastighed i følgende situationer:

- På veje med hyppige vognbaneskift eller længere perioder med standsning og igangsætning kan den aktive fartpilot med følgefunktion ved lav hastighed ikke opretholde en passende afstand mellem din bil og det forankørende køretøj.
- På veje med skarpe sving.
- På veje med betalingsanlæg eller andre genstande imellem vognbanerne, på parkeringspladser eller anlæg med gennemkørsler.
- På veje i dårligt vejr (regn, tåge, sne osv.) registrerer den aktive fartpilot med følgefunktion ved lav hastighed måske ikke afstanden mellem din bil og det forankørende køretøj korrekt.
- På glatte eller isglatte veje. Hjulene kan glide ud, og føreren kan miste kontrollen over bilen på grund af forholdene.
- På veje med stejle opkørsler eller nedkørsler.
- På veje med bølgende skråninger.

Indikatorerne for VSA-system, aktiv fartpilot med følgefunktion ved lav hastighed, vognbaneassistent, sikkerhedshjælp, udvidet vognbaneassistent samt lavt dæktryk/dæktrykadvarselssystem kan begynde at lyse gult, samtidig med at der vises en meddelelse i førerinformationssystemet, når du indstiller strømtilstanden til TIL efter gentilslutning af 12 V batteriet. Kør en kort tur med mere end 20 km/t. De enkelte indikatorer skal slukke. Hvis nogen af dem ikke slukker, skal bilen efterses af en forhandler.

Ved kørsel med ca. 30 km/t eller derover: Fjern foden fra pedalen, og tryk på **RES/+** eller **SET/-** knappen, når du når den ønskede hastighed. Så snart du slipper knappen, indlæses den indstillede hastighed, og den aktive fartpilot med følgefunktion ved lav hastighed begynder.

Ved kørsel med ca. 30 km/t eller derunder: Hvis bilen kører, og der ikke trædes på bremsepedalen, indstilles en fast hastighed på ca. 30 km/t, uanset bilens aktuelle hastighed, når du trykker på knappen.

Når bilen holder stille, kan du indstille kørehastigheden selv med bremsepedalen trådt ned.

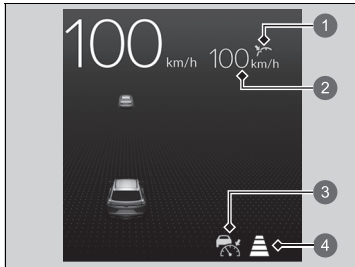

- ❶ Indstillingsstatus (grøn)
- ❷ Indstillet kørehastighed
- ❸  indikator (grøn)
- ❹ Indstillet afstand til forankørende køretøjer

Når den aktive fartpilot med følgefunktion ved lav hastighed betjenes, vises bilikonet, afstandsbjælker og den indstillede hastighed på måleren.

▶▶ Sådan indstilles kørehastigheden

Du kan skifte visningen af den indstillede hastighed i førerinformationssystemet eller på audio-/informationsskærmen mellem km/t og mph.

- ▶ **Hastigheds-/distanceenheder** S. 153
- ▶ **Sådan tilpasses køretøjsindstillingerne** S. 331

■ Når i brug

■ Der er forankørende biler

Den aktive fartpilot med følgefunktion ved lav hastighed registrerer, hvis et køretøj foran dig bevæger sig inden for rækkevidden af den aktive fartpilot med følgefunktion ved lav hastighed. Hvis det registreres, at et køretøj gør dette, opretholder eller reducerer den aktive fartpilot med følgefunktion ved lav hastighed din bils indstillede hastighed for at bevare bilens angivne følgeafstand til det forankørende køretøj.

► Sådan indstilles eller ændres følgeafstanden S. 436

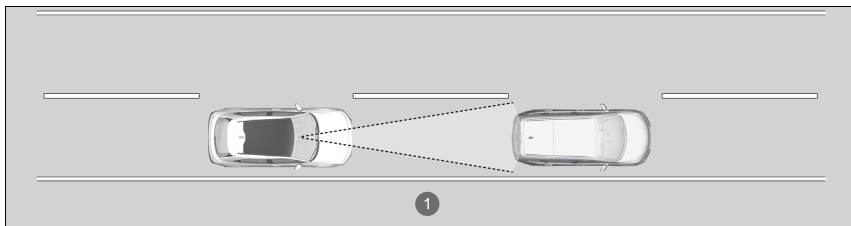

1 Rækkevidde for aktiv fartpilot med følgefunktion ved lav hastighed: 120 m

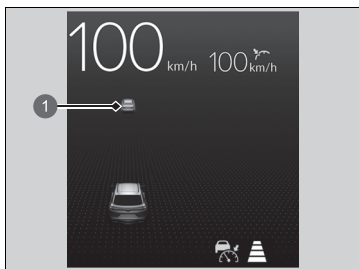

1 Et bilikon vises på måleren.

Når et køretøj, hvis hastighed er lavere end din indstillede hastighed, skærer ind foran dig og registreres af kameraet, begynder din bil at sænke farten.

► Når i brug

Hvis en forankørende bil bremsner pludseligt op, eller en anden bil kører ind foran dig, høres der en biplyd, og der vises en meddelelse i førerinformationssystemet.

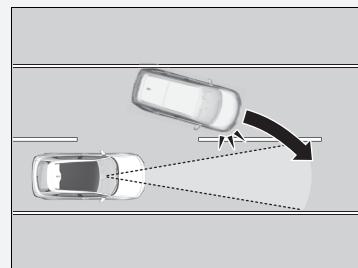

Træd på bremsepedalen, og hold god afstand til det forankørende køretøj.

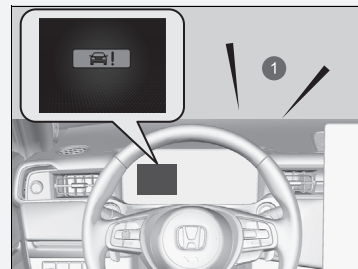

1 Hørbar advarsel

■ Der ikke er nogen forankørende biler



Bilen opretholder den indstillede hastighed, uden at du behøver at træde på bremsen eller speederen. Hvis der tidligere er registreret et forankørende køretøj, som forhindrer din bil i at køre med den indstillede hastighed, accelererer den aktive fartpilot med følgefunktion ved lav hastighed bilen til den indstillede hastighed og opretholder den derefter.

På stejle nedkørsler, mens den aktive fartpilot med følgefunktion ved lav hastighed er aktiveret, bremses den for at forhindre for stor acceleration til, at bilen kan opretholde den indstillede hastighed. Kørehastigheden kan dog blive højere end den indstillede hastighed.

■ Når du træder på speederen

Du kan midlertidigt øge bilens hastighed. I sådanne tilfælde forekommer der ingen hørbar eller visuel advarsel, selv om der er et forankørende køretøj inden for rækkevidden af den aktive fartpilot med følgefunktion ved lav hastighed.

Den aktive fartpilot med følgefunktion ved lav hastighed forbliver aktiveret, medmindre du annullerer den. Når du slipper speederen, genoptager systemet en passende hastighed og opretholder følgeafstanden, så længe et forankørende køretøj er inden for rækkevidden af den aktive fartpilot med følgefunktion ved lav hastighed.

☞ Når i brug

Selv om afstanden til det registrerede forankørende køretøj er kort, kan den aktive fartpilot med følgefunktion ved lav hastighed begynde at accelerere bilen i følgende situationer:

- Det forankørende køretøj kører næsten lige så hurtigt eller hurtigere end dig.
- Et køretøj skærer ind foran dig og kører hurtigere end dig, så afstanden mellem køretøjerne gradvist øges.

Du kan også indstille systemet til at bippe, når et køretøj, der registreres foran dig, bevæger sig ind i og ud af registreringsområdet for den aktive fartpilot med følgefunktion ved lav hastighed. Du kan vælge, om der skal lyde et bip, når der registreres et køretøj.

☞ Sådan tilpasses køretøjsindstillingerne

S. 331

Begrænsninger

Det kan være nødvendigt at bruge bremserne til at holde en sikker afstand ved brug af den aktive fartpilot med følgefunktion ved lav hastighed. Derudover fungerer den aktive fartpilot med følgefunktion ved lav hastighed muligvis ikke korrekt under visse betingelser.

☞ Betingelser og begrænsninger for aktiv fartpilot med følgefunktion ved lav hastighed S. 431

■ **Et registreret forankørende køretøj er inden for rækkevidden af den aktive fartpilot med følgefunktion ved lav hastighed og standser helt**

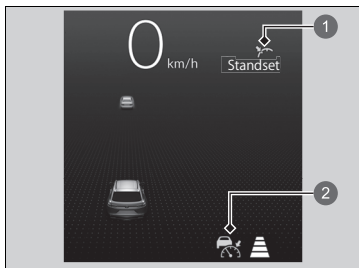

- 1 Indstillingsstatus (grøn)
- 2  indikator (grøn)

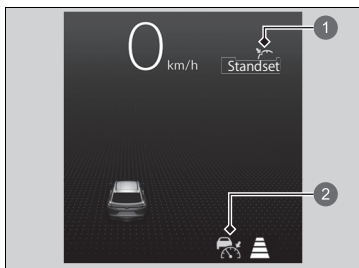

- 1 Indstillingsstatus (grøn)
- 2  indikator (grøn)

Din bil standser også automatisk. Meddelelsen **Standset** vises på måleren.

Når det forankørende køretøj begynder at køre igen, aktiveres den aktive fartpilot med følgefunktion ved lav hastighed igen med den tidligere indstillede hastighed, hvis du trykker på **RES/+** eller **SET/-** knappen eller træder på speederen.

Hvis der ikke er noget køretøj foran dig, før du genoptager kørslen, skal du træde på speederen, hvorefter den aktive fartpilot med følgefunktion ved lav hastighed aktiveres igen med den tidligere indstillede hastighed.

☞ Når i brug

- Den aktive fartpilot med følgefunktion ved lav hastighed kan midlertidigt styre afstanden mellem din bil og køretøjet i den tilstødende vognbane eller omgivelserne omkring bilen afhængigt af vejforholdene (f.eks. sving) eller kørselsforholdene (f.eks. betjening af rattet eller bilens placering i vognbanen).

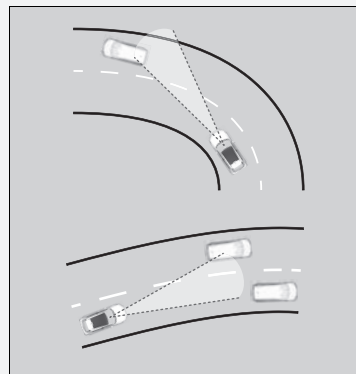

- Når det forankørende køretøj bevæger sig væk, f.eks. når du kører ind i et område med udfletning eller en rasteplass, kan den aktive fartpilot med følgefunktion ved lav hastighed fortsætte med at opretholde den indstillede følgeafstand i kort tid.

■ Betingelser og begrænsninger for aktiv fartpilot med følgefunktion ved lav hastighed

Systemet kan blive deaktiveret automatisk under visse forhold. Nogle eksempler på disse betingelser er angivet nedenfor. Andre forhold kan reducere nogle af funktionerne til den aktive fartpilot med følgefunktion ved lav hastighed.

📷 **Frontkamera med bred visningstilstand** S. 478

■ Omgivende forhold

- Kørsel i dårligt vejr (regn, sne, tåge osv.).
- Pludselige ændringer mellem lys og mørke såsom kørsel ind og ud af en tunnel eller skyggen fra træer, bygninger osv.
- Kraftigt lys reflekteres på køretøjer eller vejbelægninger.
- Vand sprøjtes op af eller sne blæses af et forankørende køretøj.
- Kørsel i mørke om aftenen/natten eller et mørkt sted som f.eks. en tunnel (på grund af dårlige lysforhold registreres hele bilen muligvis ikke).
- Kørsel mod lavtstående sol (f.eks. ved solopgang eller solnedgang).

■ Vejforhold

- Når der køres på snoede, kuperede eller skrånende veje.

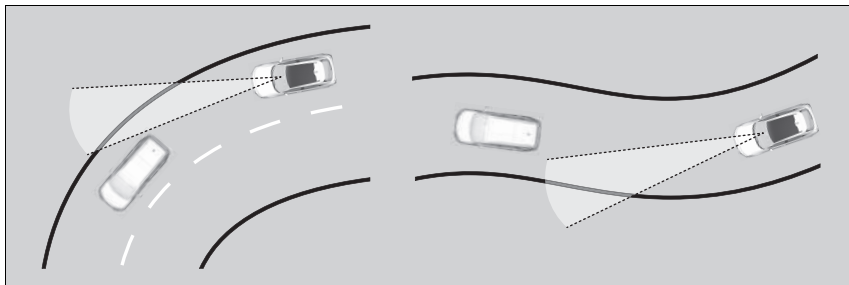

- Kørsel i hjulspor (snedækkede veje eller grusveje osv.).
- Der er pytter eller en film af vand på vejbanen.
- Bilens ryster kraftigt på ujævne vejbaner.

■ Bilens tilstand

- Bilens hældning på grund af tung bagage i bagagerummet eller på bagsæderne.
- Der er monteret snekæder.
- Fronten af kameraet er dækket af snov, tåge, regn, mudder, våd sne, pakninger, tilbehør, klistermærker eller film på forruden.
- Kørsel i mørke om aftenen/natten eller et mørkt sted (f.eks. i en tunnel) med forlygterne slukket.
- Vinduesviskerne har ikke visket forruden helt ren.
- Når lyset er svagt på grund af snov, der dækker forlygteglassene, eller hvis der er dårlig sigtbarhed et mørkt sted, fordi forlygterne er forkert indstillet.
- Unormale forhold for dæk eller hjul (forkert størrelse, forskellig størrelse eller konstruktion, forkert dæktryk osv.).
- Affjedringen er blevet ændret.

■ **Eksempler på forhold, hvor kameraet muligvis ikke registrerer et forankørende køretøj korrekt**

- En bil kører pludseligt ud foran dig.
- Afstanden mellem din bil og det forankørende køretøj er for kort.
- Når det forankørende køretøj går i ét med baggrunden og forhindrer systemet i at registrere det.
- Forlygterne på et forankørende køretøj er tændt i den ene side eller er ikke tændt i den ene eller den anden side et mørkt sted.

■ **Eksempler på forhold, hvor systemet muligvis ikke fungerer korrekt**

- Et forankørende køretøj standser, og hastighedsforskellen mellem din bil og det forankørende køretøj er meget stor.
- Når det forankørende køretøj bremses pludseligt.
- Når et forankørende køretøj har en speciel form.
- Når et køretøj er lavere bagtil end fortil som f.eks. lastbiler, som ikke er lastet, eller et smalt køretøj.

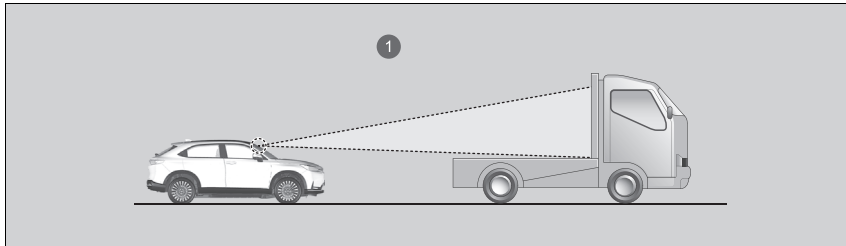

① Et frontkamera med bred visningstilstand registrerer den øverste del af en lastbil uden last.

- Når din bil eller et forankørende køretøj kører helt ude i kanten af vognbanen.
- Når et forankørende køretøj er et smalt køretøj som f.eks. en motorcykel.
- Når minimumsfrihøjden på et forankørende køretøj er ekstremt stor.

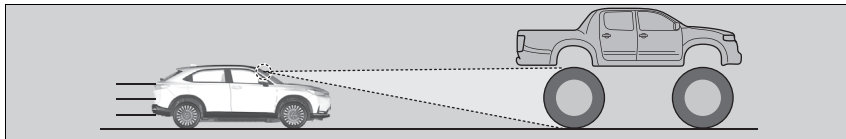

- Når kameraet ikke kan identificere formen af et forankørende køretøj.

■ Sådan indstilles kørehastigheden

Øg eller reducer hastigheden med **RES/+** eller **SET/-** knappen på rattet.

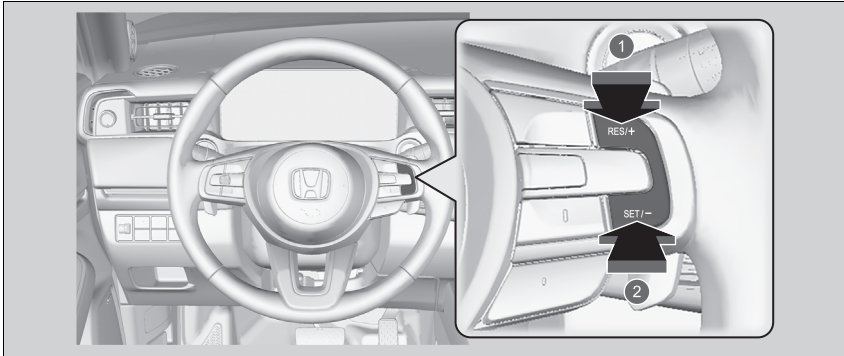

- ❶ Sådan øger du hastigheden
- ❷ Sådan reducerer du hastigheden

- Hver gang du trykker på enten **RES/+** eller **SET/-** knappen, hhv. øges eller sænkes bilens hastighed med ca. 1 km/t.
- Hvis du trykker på enten **RES/+** eller **SET/-** knappen og holder den nede, hhv. øges eller reduceres bilens hastighed med ca. 10 km/t.

▣ Sådan indstilles kørehastigheden

Hvis et registreret forankørende køretøj kører langsommere end din øgede indstillede hastighed, lader den aktive fartpilot med følgefunktion ved lav hastighed muligvis ikke bilen accelerere. Dette sker for at opretholde afstanden til det forankørende køretøj.

Hvis du træder på speederen og derefter trykker på **SET/-** knappen og slipper den igen, indstilles bilens aktuelle hastighed.

■ Sådan indstilles eller ændres følgeafstanden

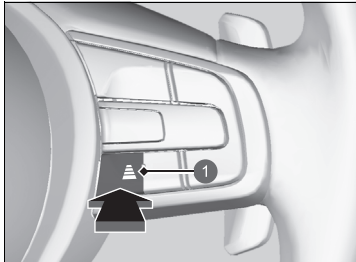





1 Knap til indstilling af følgeafstand

Tryk på knappen til indstilling af følgeafstand for at ændre følgeafstanden for den aktive fartpilot med følgefunktion ved lav hastighed.

Hver gang du trykker på knappen, vil afstandsindstillingen (afstanden til et forankørende køretøj) skifte til ekstra lang, lang, mellemlang og kort følgeafstand.

Bestem, hvilken afstandsindstilling der passer bedst til de specifikke kørselsforhold. Sørg for at følge eventuelle krav til følgeafstand i de lokale lovbestemmelser.

Jo højere bilens følgeafstandshastighed er, desto længere bliver den korte, mellemlange, lange eller ekstra lange følgeafstand. Se følgende eksempler til din orientering.

Følgeafstand		Når den indstillede hastighed er:	
		80 km/t	104 km/t
Kort		26,6 meter 1,2 sek.	33,7 meter 1,2 sek.
Mellemlang		34,6 meter 1,6 sek.	44,9 meter 1,6 sek.
Lang		43,9 meter 2,0 sek.	57,1 meter 2,0 sek.
Ekstra lang		53,6 meter 2,4 sek.	70,0 meter 2,4 sek.

Når bilen standser automatisk, fordi et registreret forankørende køretøj er standset, varierer afstanden mellem de to køretøjer afhængigt af afstandsindstillingen i den aktive fartpilot med følgefunktion ved lav hastighed.

» Sådan indstilles eller ændres følgeafstanden

Føreren skal til enhver tid sørge for at opretholde en passende afstand til det forankørende køretøj og være opmærksom på, at færdselsloven i det område, hvor der køres, kan indeholde bestemmelser angående minimumsafstande til forankørende, og at det er førerens ansvar at overholde disse bestemmelser.

■ Sådan annullerer du dit valg

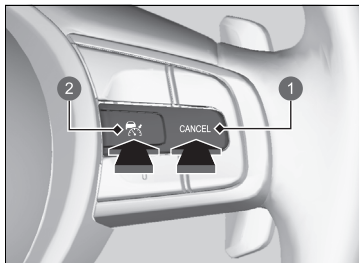

- 1 CANCEL knap
- 2 RES/+ knap

For at slå den aktive fartpilot med følgefunktion ved lav hastighed fra skal du gøre et af følgende:

- Tryk på **CANCEL** knappen.
 - ▶ indikatoren (grøn) på måleren skifter til indikatoren (hvid).
- Tryk på knappen.
 - ▶ indikatoren (grøn) slukker.
- Træd på bremsepedalen, mens bilen bevæger sig fremad.
 - ▶ indikatoren (grøn) på måleren skifter til indikatoren (hvid).

☞ Sådan annullerer du dit valg

Sådan går du tilbage til den tidligere indstillede hastighed: Når du har annulleret den aktive fartpilot med følgefunktion ved lav hastighed, kan du aktivere den aktive fartpilot med følgefunktion ved lav hastighed med den tidligere indstillede hastighed, der vises på måleren (med gråt), ved at trykke på **RES/+** knappen, selv om bilen er standset.

Når du deaktiverer den aktive fartpilot med følgefunktion ved lav hastighed ved at trykke på **CANCEL** knappen eller ved at træde på bremsepedalen, vises den tidligere indstillede hastighed på måleren med gråt.

Når du trykker på **RES/+** knappen, aktiveres den aktive fartpilot med følgefunktion ved lav hastighed med den viste hastighed.

Hvis indikatoren (hvid) vises, og du trykker på **RES/+** knappen, men ingen tidligere indstillet hastighed (med gråt) vises, indstilles hastigheden til bilens aktuelle hastighed.

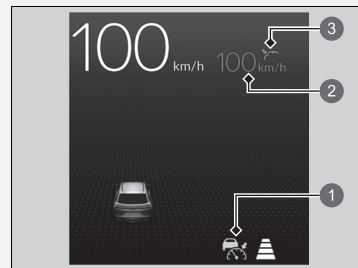



- 1 indikator (hvid)
- 2 Tidligere indstillet hastighed (med gråt)
- 3 Indstillingsstatus (med gråt)

■ Automatisk annullering

Der høres en biplyd og vises en meddelelse på måleren, når den aktive fartpilot med følgefunktion ved lav hastighed automatisk annulleres. Alle disse betingelser kan bevirke, at den aktive fartpilot med følgefunktion ved lav hastighed automatisk annulleres:

- Dårligt vejr (regn, sne, tåge osv.).
- Den forankørende bil kan ikke registreres.
- Der registreres en unormal dæktilstand, eller hjulene mister vejgreb.
- Kørsel på bjergveje eller kørsel uden for vej i længere tid.
- Pludselige ratbevægelser.
- Når ABS-systemet, VSA-systemet eller det kollisionsbegrænsende bremsesystem aktiveres.
- Når indikatoren for VSA-systemet tændes.
- Når bilen standses på en meget stejl skråning.
- Når du aktiverer parkeringsbremsen manuelt.
- Vand sprøjtes op af eller sne blæses af et forankørende køretøj.
- Kørsel mod lavtstående sol (f.eks. ved solopgang eller solnedgang).
- Når det køretøj, der registreres inden for rækkevidden af den aktive fartpilot med følgefunktion ved lav hastighed, er for tæt på din bil.
- Ved hurtig acceleration.
- Fronten af kameraet er dækket af snavs, tåge, regn, mudder, våd sne, pakninger, tilbehør, klistermærker eller film på forruden.
- Bilen er læsset med tung bagage i bagagerummet eller på bagsæderne.
- Ved kørsel igennem mørke områder som f.eks. en tunnel.
- Når indikatoren for parkeringsbremsen og bremsesystemet (gul) tændes.
- Køretøjet har gentagne gange aktiveret bremserne for at opretholde den indstillede hastighed (du er f.eks. på vej ned ad en lang bakke).
- Når systemet ikke registrerer nogen af førerens kørehandlinger i et vist tidsrum, mens vognbaneassistenten også er aktiveret.

▶▶ Sådan annullerer du dit valg

Den indstillede hastighed kan ikke indlæses eller genoptages, når den aktive fartpilot med følgefunktion ved lav hastighed er blevet deaktiveret med  knappen. Tryk på  knappen for at aktivere systemet, og indstil derefter den ønskede hastighed.

Automatisk annullering af den aktive fartpilot med følgefunktion ved lav hastighed kan også udløses af følgende årsager. I disse situationer aktiveres parkeringsbremsen automatisk.

- Førerens sikkerhedssele løsnes, når bilen holder stille.
- Bilen holder stille i mere end 10 minutter.
- Elsystemet afbrydes.

Vognbaneassistent

Giver styreinput til at hjælpe med at holde bilen i midten af en registreret vognbane og giver mærkbare, hørbare og visuelle advarsler, hvis det registreres, at bilen er ved at bevæge sig ud af vognbanen.

■ Styreinputassistent

Systemet tilfører moment til styretøjet for at holde bilen mellem venstre og højre vognbanelinje. Det tilførte moment øges, hvis bilen nærmer sig én af vognbanelinjerne.

■ Mærkbare, hørbare og visuelle advarsler

Hurtige vibrationer i rattet, en hørbar advarsel og et advarselsdisplay advarer dig om, at bilen er ved at bevæge sig ud af en registreret vognbane.

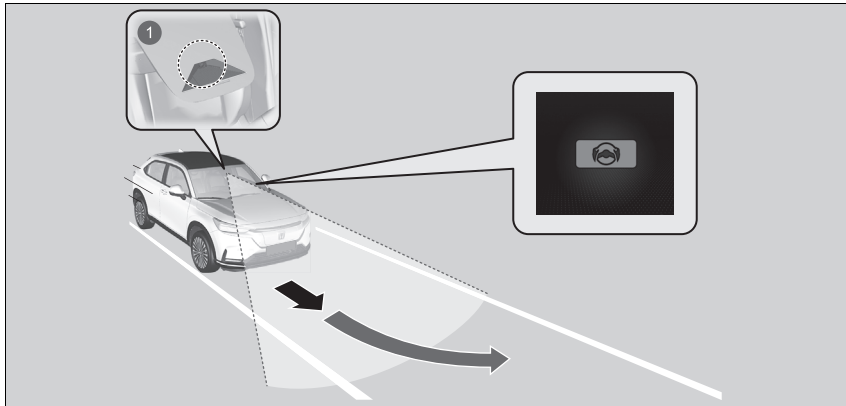

1 Frontkamera med bred visningstilstand: Overvåger vognbanelinjerne

📷 Vognbaneassistent

🚨 Vigtige sikkerhedspåmindelser

Vognbaneassistenten er kun ment som en hjælp. Det er ikke et selvstændigt køresystem, og førerens opmærksomhed og kontrol er altid påkrævet. Systemet fungerer ikke, hvis du fjerner hænderne fra rattet eller undlader at styre bilen.

Vognbaneassistenten er praktisk, når den anvendes på motorveje eller på veje med to vognbaner.

Læg ikke genstande på instrumentpanelet. Genstande kan spejle sig i forruden og forhindre korrekt registrering af vognbaner.

Vognbaneassistenten advarer dig kun, når den registrerer, at bilen er på vej ud af vognbanen, uden at et afviserblink er aktiveret. Vognbaneassistenten registrerer muligvis ikke alle vognbanaefmærkninger eller vognbaneoverskridelser; nøjagtigheden vil variere alt efter vejrforholdene, hastigheden og vognbanaefmærkningernes tilstand. Det er altid dit ansvar at køre bilen sikkert og at undgå kollisioner.

Du kan læse om håndtering af kameraet, der er udstyret med dette system.

- 📷 **Frontkamera med bred visningstilstand**
S. 478

Vognbaneassistenten fungerer muligvis ikke korrekt eller slet ikke under visse forhold:

- 📷 **Betingelser og begrænsninger for vognbaneassistent** S. 449

Når du bruger afviserblinket ved vognbaneskift, tilsidesættes systemet og genoptages, når blinket slukkes.

Hvis du skifter vognbane uden at bruge afviserblinket, aktiveres vognbaneassistentens advarselsfunktioner, og der tilføres moment til styretøjet.

📖 Vognbaneassistent

Hvis det ikke lykkes at registrere vognbaner, bliver systemet midlertidigt annulleret. Når der registreres en vognbane, bliver systemet aktiveret igen automatisk.

Indikatorerne for VSA-system, aktiv fartpilot med følgefunktion ved lav hastighed, vognbaneassistent, sikkerhedshjælp, udvidet vognbaneassistent samt lavt dæktryk/dæktrykadvarselssystem kan begynde at lyse gult, samtidig med at der vises en meddelelse i førerinformationssystemet, når du indstiller strømtilstanden til TIL efter gentilslutning af 12 V batteriet.

Kør en kort tur med mere end 20 km/t. De enkelte indikatorer skal slukke. Hvis nogen af dem ikke slukker, skal bilen efterses af en forhandler.

■ Funktion til hjælp til at blive i vognbane

Hjælper med at holde bilen i midten af vognbanen. Hvis bilen nærmer sig en hvid eller gul linje, bliver styrekraften i den elektriske servostyring mere udpræget.

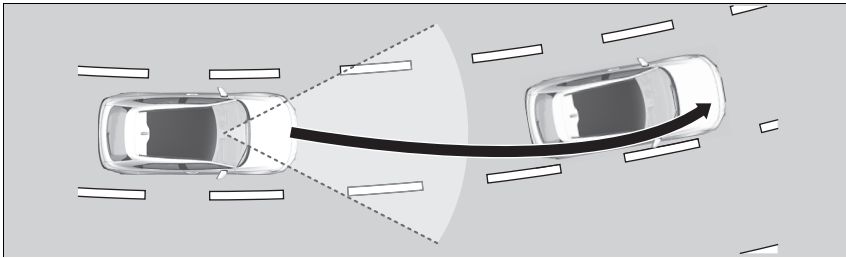

⌘ Vognbaneassistent

Vognbaneassistenten vil muligvis ikke fungere efter hensigten på veje med skarpe sving, eller hvis bilen ofte skal standses og sættes i gang igen.

■ Funktion til advarsel om overskridelse af vognbane

Når bilen bevæger sig ind i advarselsområdet, advarer vognbaneassistenten med lette vibrationer i rattet og hørbare og visuelle advarsler.

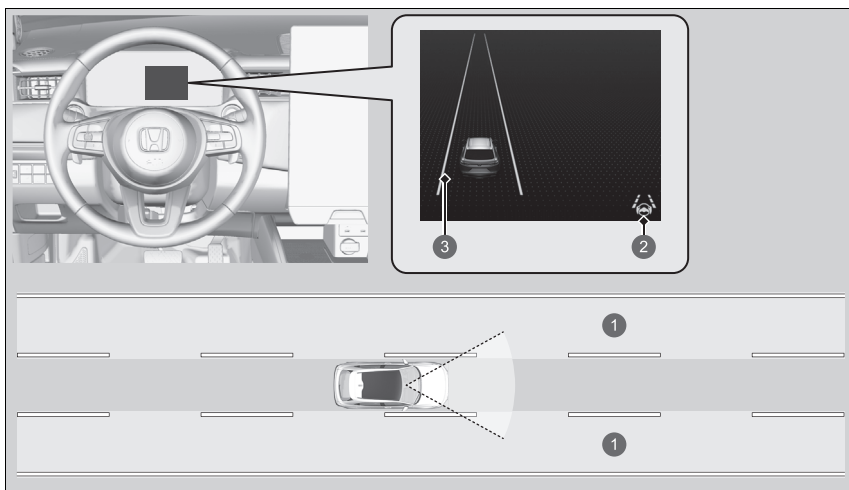

- 1 Advarselsområde
- 2 Indikator for vognbaneassistent (grøn)
- 3 Gul linje

■ Hvornår systemet kan benyttes

Systemet kan benyttes, når følgende betingelser er opfyldt.

- Den vognbane, du kører i, har linjer på begge sider, og bilen er i midten af vognbanen.
- Bilen kører mellem ca. 72 og 180 km/t.
- Du kører på en lige eller let kurvet vej.
- Afviserblinkene er slukket.
- Bremspedalen er ikke trådt ned.

■ Sådan aktiveres systemet

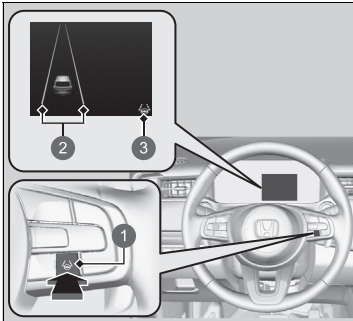

- 1 Knap til vognbaneassistent
- 2 Hvide linjer
- 3 Indikator for vognbaneassistent (hvid)

1. Tryk på knappen til vognbaneassistenten.
 - ▶ Indikatoren for vognbaneassistenten (hvid) vises på måleren.
 - ▶ Hvis der registreres vognbanelinjer, vises der hvide linjer på måleren.

▶▶ Hvornår systemet kan benyttes

Hvis bilen trækker mod enten venstre eller højre vognbanelinje som følge af, at systemet tilfører moment, skal du slukke for vognbaneassistenten og få bilen efterset af en forhandler.

Sørg for at overholde følgende, så systemet kan aktiveres korrekt:

- Hold altid forruden omkring kameraet ren.
- Pas ved rengøring af forruden på ikke at komme ruderens på kameralinsen.
- Rør ikke kameralinsen.
- Påsæt ikke et klistermærke i området omkring kameraet.

Hvis der trykkes på knappen til vognbaneassistenten, når systemet kan anvendes, aktiveres vognbaneassistenten uden standby.

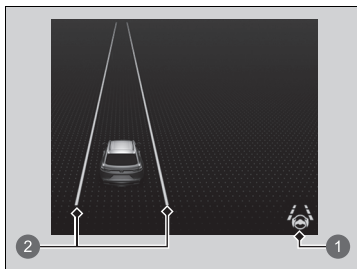

- 1 Indikator for vognbaneassistent (grøn)
- 2 Grønne linjer

2. Hold bilen nær midten af vognbanen under kørsel.

- Indikatoren for vognbaneskift skifter fra hvid til grøn, og hvide linjer skifter til grønne, når systemet begynder at fungere efter registrering af venstre og højre vognbaneafmærkninger.

■ Sådan annullerer du dit valg

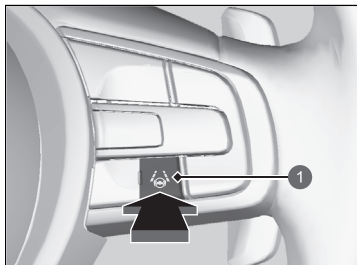

- 1 Knap til vognbaneassistent

Tryk på knappen til vognbaneassistenten.

Vognbaneassistenten deaktiveres, hver gang du slår elsystemet til, også selv om du aktiverede den, sidste gang du kørte i bilen.

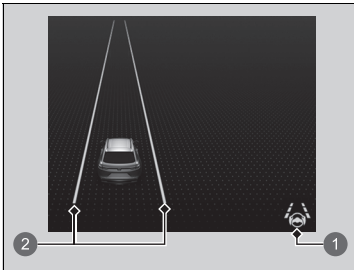

- ❶ Indikator for vognbaneassistent (hvid)
- ❷ Hvide linjer

Når vognbaneassistenten afbrydes, skifter de grønne linjer på måleren til hvide linjer eller forsvinder, og der høres en biplyd (hvis systemet er aktiveret).

■ **Systemets funktion afbrydes, hvis du:**

- Træd på bremsepedalen.
 - Vognbaneassistenten genoptages og begynder at registrere vognbanelinjerne igen, når du slipper bremsepedalen.
- Reducerer kørehastigheden til ca. 64 km/t eller derunder.
 - Når kørehastigheden øges til ca. 72 km/t eller derover, genoptages vognbaneassistenten.
- Bilen kører mod højre eller venstre side af vognbanen.

☒ Systemets funktion afbrydes, hvis du:

Du kan ændre indstillingen af vognbaneassistenten. Du kan vælge, om der skal lyde et bip, når vognbaneassistenten deaktiveres.

► **Sådan tilpasses køretøjsindstillingerne**
S. 331

■ **Vognbaneassistenten kan automatisk blive afbrudt, hvis:**

- Systemet ikke kan registrere vognbanelinjer.
- Rattet drejes hurtigt.
- Bilen styres ikke.
- Der køres igennem et skarpt sving.
- Der køres med en hastighed på mere end ca. 185 km/t.
- ABS- eller VSA-systemet aktiveres.

Når disse betingelser ikke længere er til stede, genoptages vognbaneassistenten automatisk.

■ **Vognbaneassistenten kan automatisk blive annulleret, hvis:**

I følgende tilfælde kan vognbanelinjerne forsvinde på måleren, der kan lyde en biplyd, og vognbaneassistenten kan blive annulleret automatisk:

- Temperaturen i frontkameraet med bred visningstilstand bliver ekstremt høj.
- Frontkameraet med bred visningstilstand bag bakspejlet eller området omkring kameraet, herunder forruden, bliver snavset.

■ Betingelser og begrænsninger for vognbaneassistent

Systemet registrerer muligvis ikke vognbaneafmærkninger og kan derfor ikke holde bilen i midten af vognbanen under visse betingelser, herunder følgende:

■ Omgivende forhold

- Der er ringe kontrast mellem vognbaneafmærkningerne og vejbanen.
- Kørsel i dårligt vejr (regn, sne, tåge osv.).
- Kørsel på en snedækket eller våd vej.
- Kørsel mod lavtstående sol (f.eks. ved solopgang eller solnedgang).
- Skygger fra tilstødende genstande (træer, bygninger, rækværk, køretøjer osv.) er parallelle med hvide (eller gule) linjer.
- Pludselige ændringer mellem lys og mørke såsom kørsel ind og ud af en tunnel eller skyggen fra træer, bygninger osv.
- Kørsel i mørke om aftenen/natten eller et mørkt sted som f.eks. en tunnel (på grund af dårlige lysforhold registreres vognbaneafmærkninger eller vejbelægningen muligvis ikke).
- Afstanden mellem din bil og det forankørende køretøj er for kort, og vognbanelinjerne og vejbelægningen er utydelige.
- Der afspejles et kraftigt lys på vejen.

■ Vejforhold

- Ved kørsel på en vej med midlertidige vognbaneafmærkninger.
- Udviskede, flere eller forskellige vognbaneafmærkninger er synlige på vejbanen pga. vejreparationer eller gamle vognbaneafmærkninger.

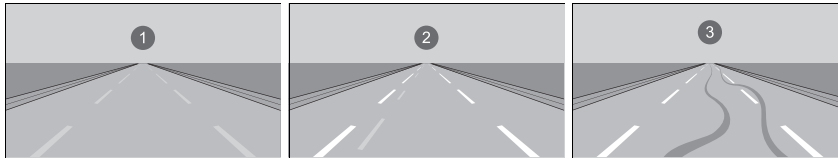

- 1 Udviskede vognbanemarkeringer 2 Dobbelte vognbanemarkeringer 3 Hjulspor

- Vejbanen har indfletningslinjer, opdelingslinjer eller krydsende linjer i et vejkryds eller ved en fodgængerovergang.
- Vognbaneafmærkningerne er ekstremt smalle, brede eller skiftende.

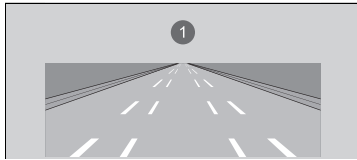

- 1 Meget brede og meget smalle kørebaner
- En del af vognbaneafmærkningerne er skjult af en genstand som f.eks. et køretøj.
 - Vejen er bakket, eller bilen nærmer sig en bakkekam.
 - Bilen ryster kraftigt på ujævne vejbaner.
 - Når genstande på vejen (kantsten, autoværn, master osv.) registreres som hvide (eller gule) linjer.
 - Kørsel på ujævne eller uasfalterede veje eller på ujævne overflader.

- Kørsel på veje med dobbelt optrukne linjer.
- Kørsel på snedækkede eller glatte veje.
- Vejbelægningen er kun delvist synlig på grund af sne eller pytter på vejen.
- Der er pytter eller en film af vand på vejbanen.
- Hvide (eller gule) linjer kan ikke registreres korrekt på grund af vejforhold som f.eks. sving eller bakker.
- Kørsel på ikke-asfalterede veje eller i hjulspor.
- Passage gennem et vejkryds.

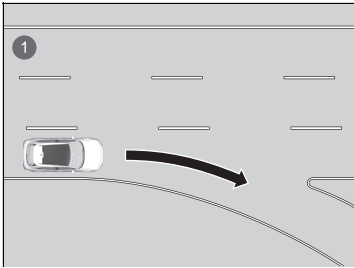

- 1 Kørebaner uden vognbanemarkeringer ved vejkryds

■ Bilens tilstand

- Når lyset er svagt på grund af snavs, der dækker forlygteglassene, eller hvis der er dårlig sigtbarhed et mørkt sted, fordi forlygterne er forkert indstillet.
- Fronten af kameraet er dækket af snavs, tåge, regn, mudder, våd sne, pakninger, tilbehør, klistermærker eller film på forruden.
- Kørsel i mørke om aftenen/natten eller et mørkt sted (f.eks. i en tunnel) med forlygterne slukket.
- Vinduesviskerne har ikke visket forruden helt ren.
- Unormale forhold for dæk eller hjul (forkert størrelse, forskellig størrelse eller konstruktion, forkert dæktryk osv.).
- Bilen hælder på grund af tung bagage i bagagerummet eller på bagsæderne.
- Affjedringen er blevet ændret.
- Der er monteret snekæder.

Traffic Jam Assist

Traffic Jam Assist bruger et frontkamera med bred visningstilstand, der er monteret øverst på forruden, til at registrere og overvåge de hvide (eller gule) vognbanelinjer i venstre og højre side. Baseret på input fra frontkameraet med bred visningstilstand kan systemet anvende styremoment for at holde bilen i midten af den registrerede vognbane.

■ Sådan fungerer Traffic Jam Assist

Når du er i tæt trafik, og vognbaneassistenten er aktiv, vil Traffic Jam Assist, når den registrerer vognbanelinjerne, anvende styremoment for at hjælpe med at holde bilen i midten af vognbanen.

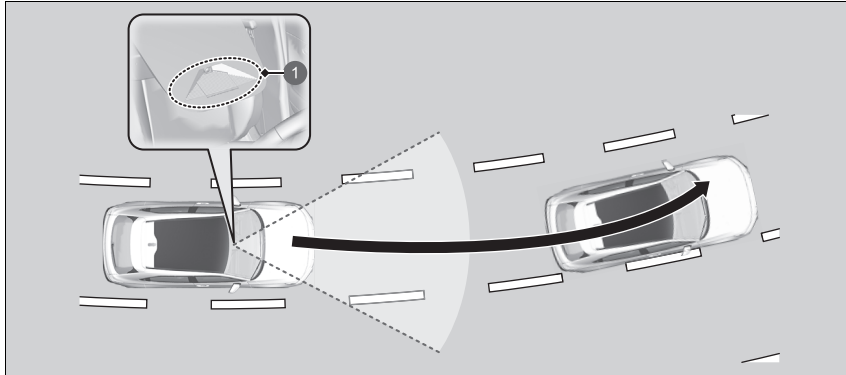

- 1 Frontkamera med bred visningstilstand
Registrerer de hvide (eller gule) vognbanelinjer i venstre og højre side

Når du bruger afviserblinket til at angive et vognbaneskift, deaktiveres Traffic Jam Assist midlertidigt. Den aktiveres igen, når bilen kører i midten af vognbanen, og systemet har registreret vognbanelinjerne.

☒ Traffic Jam Assist

Vigtige sikkerhedspåmindelser

Traffic Jam Assist er kun ment som en hjælp. Det er ikke et selvstændigt køresystem, og førerens opmærksomhed og kontrol er altid påkrævet. Systemet fungerer ikke, hvis du fjerner hænderne fra rattet eller undlader at styre bilen.

Traffic Jam Assist er praktisk, når den anvendes på motorveje eller på veje med to vognbaner.

Du kan læse om håndtering af kameraet, der er udstyret med dette system.

- ☒ **Frontkamera med bred visningstilstand**
S. 478

Traffic Jam Assist advarer dig kun, når den registrerer, at bilen er på vej ud af vognbanen, uden at et afviserblink er aktiveret. Traffic Jam Assist registrerer muligvis ikke alle vognbaneafmærkninger eller vognbaneoverskridelser; nøjagtigheden vil variere alt efter vejforholdene, hastigheden og vognbaneafmærkningernes tilstand. Det er altid dit ansvar at køre bilen sikkert og at undgå kollisioner.

Traffic Jam Assist fungerer muligvis ikke korrekt under visse betingelser:

- ☒ **Traffic Jam Assist: Betingelser og begrænsninger** S. 459

Når føreren har fuld kontrol over bilen, annulleres styreassistentfunktionen midlertidigt. Det styremoment, der påføres, kan muligvis ikke mærkes, når føreren har fuld kontrol over bilen, eller når vejoverfladen er ujævn.

▶ Traffic Jam Assist

Indikatorerne for VSA-system, aktiv fartpilot med følgefunktion ved lav hastighed, vognbaneassistent, sikkerhedshjælp, udvidet vognbaneassistent samt lavt dæktryk/dæktrykadvarselssystem kan begynde at lyse gult, samtidig med at der vises en meddelelse i førerinformationssystemet, når du indstiller strømtilstanden til TIL efter gentilslutning af 12 V batteriet. Kør en kort tur med mere end 20 km/t. De enkelte indikatorer skal slukke. Hvis nogen af dem ikke slukker, skal bilen efterses af en forhandler.

■ Funktion til advarsel om overskridelse af vognbane

Når bilen bevæger sig ind i advarselsområdet, advarer Traffic Jam Assist med en hørbar alarm og en advarsel på displayet.

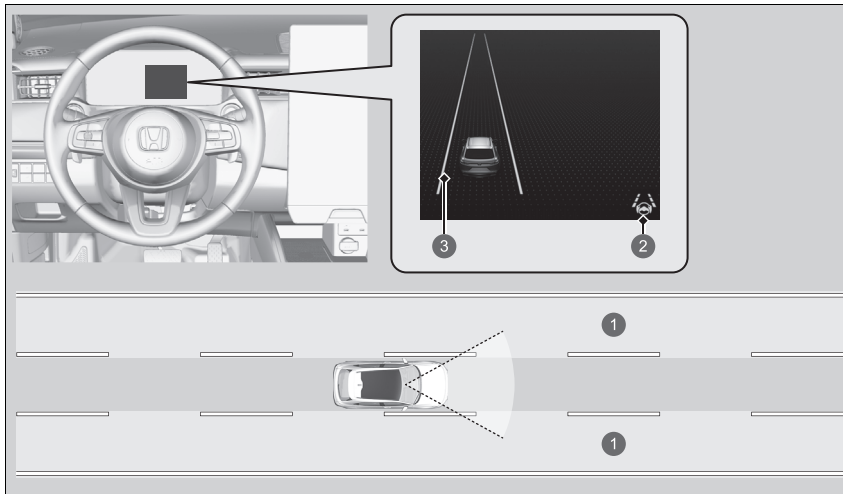

- ① Advarselsområde
- ② Indikator for vognbaneassistent (grøn)
- ③ Gul linje

■ Aktivering af Traffic Jam Assist

Traffic Jam Assist aktiveres, når alle følgende betingelser er opfyldt:

- Vognbaneassistenten er aktiveret.
- Den vognbane, du kører i, har linjer på begge sider, og bilen er i midten af vognbanen.
- Bilen kører mellem ca. 0 og 72 km/t.
- Du kører på en lige eller let kurvet vej.
- Føreren holder fast i rattet.
- Gearvælgeren er i positionen **D**.

Brug ikke Traffic Jam Assist i nogen af følgende situationer:

- Du kører på en vej med skarpe sving.
 - Systemet tillader muligvis ikke, at bilen reagerer på den måde, der passer bedst til vejforholdene.
- Du kommer til en betalingsbom, en vejfletning, et serviceområde eller en rasteplass.
- Du kører i dårligt vejr (regn, sne, tåge osv.).
- Vejoverfladen er glat; den er f.eks. isglat eller dækket med sne.
 - Dækkene kan skride, så du mister kontrollen over bilen.

☞ Aktivering af Traffic Jam Assist

Se følgende side for korrekt håndtering af vognbaneassistenten:

☞ **Vognbaneassistent** S. 441

Se følgende side for styrelaterede knapper og displays:

☞ **Kontakter til aktiv fartpilot med følgefunktion ved lav hastighed/vognbaneassistent/Traffic Jam Assist** S. 408

☞ **Målervisning** S. 409

■ Sådan fungerer Traffic Jam Assist

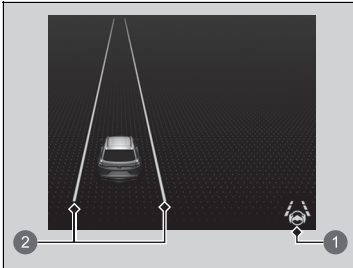

- 1 Indikator for vognbaneassistent (grøn)
- 2 Grønne linjer

Hold bilen nær midten af vognbanen under kørsel.

- ▶ Indikatoren for vognbaneskift skifter fra hvid til grøn, og hvide linjer skifter til grønne, når systemet begynder at fungere efter registrering af venstre og højre vognbaneafmærkninger.

▣ Sådan fungerer Traffic Jam Assist

Hvis bilen drejer for langt til højre eller venstre i forhold til de hvide (eller gule) vognbanelinjer, mens Traffic Jam Assist er aktiveret, skal du deaktivere Traffic Jam Assist og få bilen efterset af en autoriseret Honda forhandler.

I nogle tilfælde kan systemet ikke registrere vognbanelinjerne korrekt, og det vil derfor ikke hjælpe med styringen.

▣ Traffic Jam Assist: Betingelser og begrænsninger S. 459

Hvis føreren fjerner hænderne fra rattet eller ikke bevarer tilstrækkelig kontrol over bilen, vises nedenstående advarsel.



Hvis føreren ikke tager fat i rattet, efter at ovenstående advarsel er blevet vist gentagne gange, lyder der en advarselslyd, og Traffic Jam Assist annulleres.

■ Annullering af Traffic Jam Assist

Tryk på knappen til vognbaneassistenten for at annullere Traffic Jam Assist.

■ Traffic Jam Assist kan automatisk blive midlertidigt afbrudt, når:

Systemet annulleres automatisk midlertidigt under følgende forhold.

- Systemet ikke kan registrere vognbanelinjer.
- Der drejes skarpt på rattet.
- Bilen styres ikke.
- Du kører gennem et skarpt sving.
- Bremspedalen trædes ned.

Når disse forhold ikke længere er til stede, genoptages Traffic Jam Assist automatisk.

■ Traffic Jam Assist kan automatisk blive annulleret, når:

Vognbanelinjerne forsvinder fra skærmen, der lyder muligvis en biplyd, og Traffic Jam Assist annulleres under følgende forhold:

- Temperaturen i kameraet er for høj.
- Kameraet bag bakspejlet eller området omkring kameraet, herunder forruden, er snavset.

» Traffic Jam Assist kan automatisk blive midlertidigt afbrudt, når:

Du kører over 72 km/t.

► Når kørehastigheden når 72 km/t, deaktiveres Traffic Jam Assist, og vognbaneassistenten aktiveres i stedet. Når kørehastigheden falder til under 64 km/t, genaktiveres Traffic Jam Assist.

Du kan ændre indstillingen for Traffic Jam Assist.

Du kan slå biplyd for midlertidig deaktivering af Traffic Jam Assist til og fra vha. **Annuleringslyd vognbaneassistent** på audio-/informationskærmen.

» Sådan tilpasses køretøjsindstillingerne

S. 331

■ Traffic Jam Assist: Betingelser og begrænsninger

Systemet registrerer muligvis ikke vognbaneafmærkninger og kan derfor ikke holde bilen i midten af vognbanen under visse betingelser, herunder følgende:

■ Omgivende forhold

- Der er ringe kontrast mellem vognbaneafmærkningerne og vejbanen.
- Kørsel i dårligt vejr (regn, sne, tåge osv.).
- Kørsel på en snedækket eller våd vej.
- Kørsel mod lavtstående sol (f.eks. ved solopgang eller solnedgang).
- Skygger fra tilstødende genstande (træer, bygninger, rækværk, køretøjer osv.) er parallelle med hvide (eller gule) linjer.
- Pludselige ændringer mellem lys og mørke såsom kørsel ind og ud af en tunnel eller skyggen fra træer, bygninger osv.
- Kørsel i mørke om aftenen/natten eller et mørkt sted som f.eks. en tunnel (på grund af dårlige lysforhold registreres vognbaneafmærkninger eller vejbelægningen muligvis ikke).
- Når vognbanelinjerne eller vejoverfladen ikke er synlige, f.eks. når afstanden til det forankørende køretøj er meget kort, eller når du befinder dig i et vejkryds.
- Der afspejles et kraftigt lys på vejen.

■ Vejforhold

- Ved kørsel på en vej med midlertidige vognbaneafmærkninger.
- Udviskede, flere eller forskellige vognbaneafmærkninger er synlige på vejbanen pga. vejreparationer eller gamle vognbaneafmærkninger.

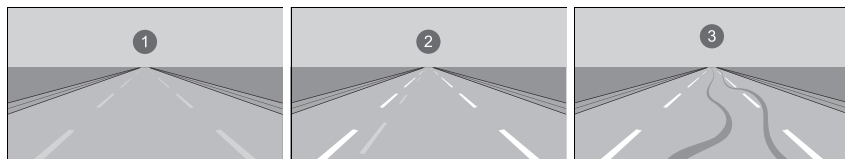

- 1 Udviskede vognbanemærkninger 2 Dobbelte vognbanemærkninger 3 Hjulspor

- Vejbanen har indfletningslinjer, opdelingslinjer eller krydsende linjer i et veikryds eller ved en fodgængerovergang.
- Vognbaneafmærkningerne er ekstremt smalle, brede eller skiftende.

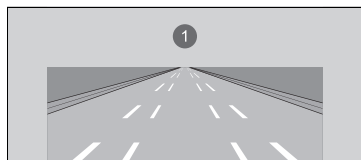

- 1 Meget brede og meget smalle kørebaner

- En del af vognbaneafmærkningerne er skjult af en genstand som f.eks. et køretøj.
- Vejen er bakket, eller bilen nærmer sig en bakkekam.
- Bilen ryster kraftigt på ujævne vejbaner.

- Når genstande på vejen (kantsten, autoværn, master osv.) registreres som hvide (eller gule) linjer.
- Kørsel på ujævne eller uasfalterede veje eller på ujævne overflader.
- Kørsel på veje med dobbelt optrukne linjer.
- Kørsel på snedækkede eller glatte veje.
- Vejbelægningen er kun delvist synlig på grund af sne eller pytter på vejen.
- Der er pytter eller en film af vand på vejbanen.
- Hvide (eller gule) linjer kan ikke registreres korrekt på grund af vejforhold som f.eks. sving eller bakker.
- Kørsel på ikke-asfalterede veje eller i hjulspor.
- Passage gennem et vejkryds.

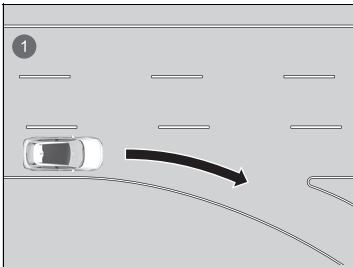

- ① Kørebaner uden vognbanemarkeringer ved vejkryds

■ Bilens tilstand

- Når lyset er svagt på grund af snavs, der dækker forlygteglassene, eller hvis der er dårlig sigtbarhed et mørkt sted, fordi forlygterne er forkert indstillet.
- Fronten af kameraet er dækket af snavs, tåge, regn, mudder, våd sne, pakninger, tilbehør, klistermærker eller film på forruden.
- Kørsel i mørke om aftenen/natten eller et mørkt sted (f.eks. i en tunnel) med forlygterne slukket.
- Vinduesviskerne har ikke visket forruden helt ren.
- Unormale forhold for dæk eller hjul (forkert størrelse, forskellig størrelse eller konstruktion, forkert dæktryk osv.).
- Bilen hælder på grund af tung bagage i bagagerummet eller på bagsæderne.
- Affjedringen er blevet ændret.
- Der er monteret snekæder.

Udvidet vognbaneassistent

Afgiver advarsler og hjælper dig, når systemet registrerer en risiko for, at bilen krydser de registrerede vognbaneafmærkninger eller nærmer sig vejbelægningens yderste kant (græs- eller grusrabatten), eller et registreret modkørende køretøj.

Sådan virker systemet

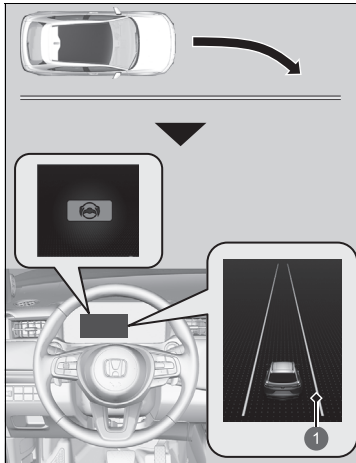

1 Gul linje

Frontkameraet med bred visningstilstand bag bakspejlet, overvåger de hvide eller gule vognbaneafmærkninger i højre og venstre side, vejbelægningens yderste kant (græs- eller grusrabatten) eller et registreret modkørende køretøj.

Hvis bilen nærmer sig registrerede vognbaneafmærkninger, vejbelægningens yderste kant (græs- eller grusrabatten) eller registrerede modkørende køretøjer, uden at afviserblinket er aktiveret, aktiveres systemet.

- ▶ Hvis systemet ikke kan registrere vognbaneafmærkninger (hvide eller gule), ydes der ingen hjælp for at undgå modkørende køretøjer, der nærmer sig. Ud over en visuel advarsel hjælper systemet med styringen og advarer dig med hurtige vibrationer i rattet for at hjælpe med at blive inden for den registrerede vognbane.

➤ **Sådan tilpasses køretøjsindstillingerne**
S. 331

Som visuel advarsel vises meddelelsen  **Vognbaneoverskridelse** i førerinformationssystemet.

Udvidet vognbaneassistent

Vigtig sikkerhedspåmindelse

Ligesom alle andre hjælpesystemer har den udvidede vognbaneassistent sine begrænsninger. Det kan resultere i en kollision, hvis du stoler for meget på den udvidede vognbaneassistent. Det er altid dit ansvar at holde bilen inden for din egen vognbane.

Den udvidede vognbaneassistent advarer dig, når systemet registrerer, at du nærmer dig vejbelægningens yderste kant (græs- eller grusrabatten) eller et modkørende køretøj, eller at du skifter til en anden vognbane uden at bruge afviserblinket.

Den udvidede vognbaneassistent registrerer muligvis ikke alle vognbaneafmærkninger, og den registrerer muligvis heller ikke, hver gang bilen er ved at krydse en vognbaneafmærkning.

Den udvidede vognbaneassistent registrerer muligvis ikke, at du nærmer dig vejbelægningens yderste kant (græs- eller grusrabatten) eller et modkørende køretøj. Den udvidede vognbaneassistent kan muligvis ikke hjælpe dig afhængigt af vejr-, hastigheds- eller vejforhold.

Den udvidede vognbaneassistent aktiveres ikke i ca. 15 sekunder, efter at elsystemet er slået til.

Du kan læse om håndtering af kameraet, der er udstyret med dette system.

➤ **Frontkamera med bred visningstilstand**
S. 478

Systemet annullerer hjælpefunktionerne, når du drejer på rattet, for at undgå, at bilen krydser de registrerede vognbaneafmærkninger eller nærmer sig vejbelægningens yderste kant (græs- eller grusrabatten) eller et modkørende køretøj.

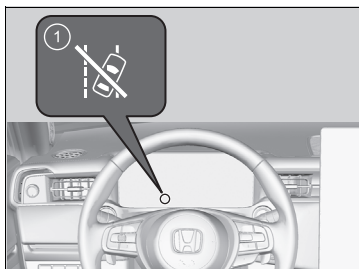

1 Indikator for automatisk deaktivering af udvidet vognbaneassistent

Hvis systemet aktiveres flere gange uden at registrere reaktion fra førerens side, udsender systemet bilyde for at advare dig. Derefter tændes indikatoren for automatisk deaktivering af den udvidede vognbaneassistent, den udvidede vognbaneassistent stoppes midlertidigt, og systemet advarer dig kun med advarselslyden.

Efter et par minutter slukkes indikatoren for automatisk deaktivering af den udvidede vognbaneassistent, og den udvidede vognbaneassistent genoptages.

► Udvidet vognbaneassistent

Den udvidede vognbaneassistent fungerer muligvis ikke korrekt eller slet ikke under visse forhold:

► **Betingelser og begrænsninger for den udvidede vognbaneassistent** S. 467

Der er tidspunkter, hvor du muligvis ikke bemærker den udvidede vognbaneassistents funktioner på grund af din betjening af bilen eller vejbelægningens tilstand.

Du kan ændre indstillingerne for den udvidede vognbaneassistent.

Hvis vognbaneassistenten er deaktiveret, vises nedenstående meddelelse muligvis, hvis systemet registrerer en risiko for, at bilen krydser de registrerede vognbaneafmærkninger eller vejbelægningens yderste kant (græs- eller grusrabatten) eller kolliderer med et modkørende køretøj.

► **Sådan tilpasses køretøjsindstillingerne** S. 331



■ Sådan aktiveres systemet

Systemet aktiveres, når følgende betingelser er opfyldt:

- Vognbaneafmærkningerne er hvide (gule).
Bilen kører mellem ca. 72 og 180 km/t.
 - ▶ Når et modkørende køretøj kommer kørende
Bilen kører mellem ca. 30 og 180 km/t.
- Vejbelægningens yderste kant er en græs- eller grusrabat.
Bilen kører mellem ca. 30 og 180 km/t.
- Bilen kører på en lige eller let kurvet vej.
- Afviserblinkene er slukket.
- Systemet vurderer, at føreren ikke aktivt accelererer, bremses eller styrer.

» Sådan aktiveres systemet

Den udvidede vognbaneassistent kan blive deaktiveret automatisk, hvorved indikatoren for sikkerhedshjælp (gul) og indikatoren for den udvidede vognbaneassistent (gul) tændes og bliver ved med at lyse.

- ▶ **Indikator for udvidet vognbaneassistent (gul)** S. 120
- ▶ **Indikator for sikkerhedshjælp (gul)** S. 121

Den udvidede vognbaneassistents funktioner kan påvirkes, når bilen:

- Kører på den indvendige kantafmærkning i et sving eller uden for en vognbane.
- Kører i en smal vognbane.

■ Aktivering og deaktivering af den udvidede vognbaneassistent

Du kan slå systemet til og fra vha. førerinformationssystemet.

➤ **Skift af displayindstillinger** S. 139

➤ **Sikkerhedshjælp** S. 152

Den udvidede vognbaneassistent aktiveres, hver gang du aktiverer elsystemet, også selv om du deaktiverede systemet, sidste gang du kørte i bilen.

☒ Aktivering og deaktivering af den udvidede vognbaneassistent

Indikatorerne for VSA-system, aktiv fartpilot med følgefunktion ved lav hastighed, vognbaneassistent, sikkerhedshjælp, udvidet vognbaneassistent samt lavt dæktryk/dæktrykadvarselssystem kan begynde at lyse gult, samtidig med at der vises en meddelelse i førerinformationssystemet, når du indstiller strømtilstanden til TIL efter gentilslutning af 12 V batteriet. Kør en kort tur med mere end 20 km/t. De enkelte indikatorer skal slukke. Hvis nogen af dem ikke slukker, skal bilen efterses af en forhandler.

■ Betingelser og begrænsninger for den udvidede vognbaneassistent

Systemet vil muligvis ikke registrere vognbaneafmærkninger (hvide eller gule), vejbelægningens yderste kant (græs- eller grusrabatten) og et modkørende køretøj under visse betingelser. Nogle eksempler på disse betingelser er angivet nedenfor.

■ Omgivende forhold

- Der er ringe kontrast mellem vognbaneafmærkningerne og vejbanen.
- Kørsel i dårligt vejr (regn, sne, tåge osv.).
- Kørsel på en snedækket eller våd vej.
- Kørsel mod lavtstående sol (f.eks. ved solopgang eller solnedgang).
- Skygger fra tilstødende genstande (træer, bygninger, rækværk, køretøjer osv.) er parallelle med hvide (eller gule) linjer.
- Pludselige ændringer mellem lys og mørke såsom kørsel ind og ud af en tunnel eller skyggen fra træer, bygninger osv.
- Der afspejles et kraftigt lys på vejen.
- Kørsel i mørke om aftenen/natten eller et mørkt sted som f.eks. en tunnel (på grund af dårlige lysforhold registreres vognbaneafmærkninger, vejbelægningen eller modkørende køretøjer muligvis ikke).
- Afstanden mellem din bil og det forankørende køretøj er for kort, og vognbanelinjerne og vejbelægningen er utydelige.
- Den yderste kant af vejen er omgivet af genstande, materialer osv., der ikke er græs eller grus.

■ Vejforhold

- Ved kørsel på en vej med midlertidige vognbaneafmærkninger.
- Udviskede, flere eller forskellige vognbaneafmærkninger er synlige på vejbanen pga. vejreparationer eller gamle vognbaneafmærkninger.
- Vejbanen har indfletningslinjer, opdelingslinjer eller krydsende linjer i et vejkryds eller ved en fodgængerovergang.
- Vognbaneafmærkningerne er ekstremt smalle, brede eller skiftende.
- En del af vognbaneafmærkningerne er skjult af en genstand som f.eks. et køretøj.
- Vejen er bakket, eller bilen nærmer sig en bakkekam.
- Bilen ryster kraftigt på ujævne vejbaner.
- Når genstande på vejen (kantsten, autoværn, master osv.) registreres som hvide (eller gule) linjer.
- Kørsel på ujævne eller uasfalterede veje eller på ujævne overflader.
- Kørsel på veje med dobbelt optrukne linjer.
- Kørsel på snedækkede eller glatte veje.
- Passage gennem et vejkryds.
- Vejbelægningen er kun delvist synlig på grund af sne eller pytter på vejen.
- Kørsel på ikke-asfalterede veje eller i hjulspor.
- Hvide (eller gule) linjer kan ikke registreres korrekt på grund af vejforhold som f.eks. sving eller bakker.

■ Bilens tilstand

- Når lyset er svagt på grund af snavs, der dækker forlygteglassene, eller hvis der er dårlig sigtbarhed et mørkt sted, fordi forlygterne er forkert indstillet.
- Fronten af kameraet er dækket af snavs, tåge, regn, mudder, våd sne, pakninger, tilbehør, klistermærker eller film på forruden.
- Kørsel i mørke om aftenen/natten eller et mørkt sted (f.eks. i en tunnel) med forlygterne slukket.
- Når føreren træder på bremsepedalen og drejer rattet.
- Vinduesviskerne har ikke visket forruden helt ren.
- Unormale forhold for dæk eller hjul (forkert størrelse, forskellig størrelse eller konstruktion, forkert dæktryk osv.).
- Bilen hælder på grund af tung bagage i bagagerummet eller på bagsæderne.
- Der er monteret snekæder.
- Affjedringen er blevet ændret.

■ Eksempler på begrænsninger ved registrering af modkørende køretøjs tilstand

- Det modkørende køretøj eller det forankørende køretøj holder sidelæns.
- Det modkørende køretøj trækker pludseligt ind foran dig.
- Når det modkørende køretøj går i ét med baggrunden og forhindrer systemet i at registrere det.
- Forlygterne på et modkørende køretøj er tændt i den ene side eller er ikke tændt i den ene eller den anden side et mørkt sted.
- Afstanden mellem din bil og det modkørende køretøj er for kort.
- En del af det modkørende køretøj er ikke synlig på grund af et forankørende køretøj.
- Der er flere modkørende vognbaner eller svingbaner.
- Køretøjet i den tilstødende vognbane er parkeret eller bevæger sig med en meget lav hastighed.

■ **Eksempler på andre begrænsninger i forhold til systemets funktion**

- Når det modkørende køretøj har en speciel form.
- Når kameraet ikke kan identificere formen af det modkørende køretøj.

■ **Med lille risiko for en kollision**

Den udvidede vognbaneassistent kan aktivere systemet under nedenstående forhold.

- Ved kørsel gennem kurver når bilen til et punkt, hvor en modkørende bil er lige foran dig.

System til registrering af trafikskilte

Henleder din opmærksomhed på oplysninger på trafikskilte, f.eks. den aktuelle hastighedsgrænse og overhaling forbudt, og giver dig besked, hvis bilen overskrider hastighedsgrænsen.

■ Sådan virker systemet

Systemet viser skilte, der genkendes som angivet for din bil, vha. oplysninger, der er indsamlet af kameraet bag bakspejlet, fra trafikskilte og data fra navigationssystemet under kørslen. Skilteikonet vises normalt, før du passerer skiltet, og fortsætter med at blive vist, indtil et andet skilt genkendes.

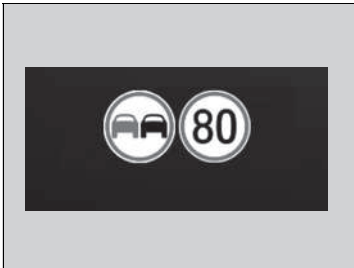

Skilteikonet kan også skifte til et andet ikon eller forsvinde, når:

- Punktet, hvor den pågældende hastighedsbegrænsning ikke længere gælder, eller andre angivne grænser registreres.
- Bilen kører ind på/ud fra en vej med en anden hastighedsgrænse.
- Du aktiverer afviserblinket i et vejkryds.

▣ System til registrering af trafikskilte

For at opretholde systemets funktionalitet er det nødvendigt at holde oplysninger om hastighedsbegrænsninger på navigationssystemet opdateret. Opdater navigationssystemets kortoplysninger regelmæssigt.

▣ Se manualen til navigationssystemet

Systemet er udviklet til at registrere trafikskilte, der overholder standarderne i Wien-konventionen. Det er ikke sikkert, at alle trafikskilte vises, men ingen trafikskilte, der står i vejkanterne, må ignoreres. Systemet fungerer ikke på de angivne trafikskilte i alle de lande, du rejser i, eller i alle situationer.

Stol ikke for meget på systemet. Kør altid ved en hastighed, der passer til vejforholdene.

Påsæt aldrig folie eller andre genstande på forruden, som kan blokere for kameraets synsfelt og forårsage funktionsfejl. Skrammer, ridser og andre skader på forruden inden for kameraets synsfelt kan få systemet til at fungere unormalt. Hvis dette sker, anbefales det at udskifte forruden med en original forrude fra Honda. Hvis der foretages selv mindre reparationer inden for kameraets synsfelt, eller hvis der monteres en eftermarkedsforrude, kan det også få systemet til at fungere unormalt. Få en forhandler til at genkalibrere kameraet efter udskiftning af forruden. Korrekt kalibrering af kameraet er nødvendig, for at systemet kan fungere korrekt.

Hvis systemet ikke registrerer trafikskilte, mens du kører, vises  (med hvidt).

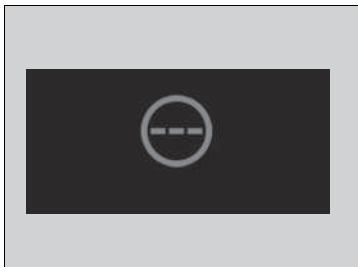

System til registrering af trafikskilte

Systemet til registrering af trafikskilte aktiveres ikke i ca. 15 sekunder, efter at elsystemet er slået til.

Du kan slå systemet til registrering af trafikskilte til og fra. Hvis **Ingen** vælges, vises  (med gråt).

Sådan tilpasses køretøjsindstillingerne

S. 331

For at hjælpe med til at reducere sandsynligheden for, at høje indvendige temperaturer får kameraets registreringssystem til at slukke under parkering, skal du finde et skyggefuldt område eller parkere bilen, så forenden vender væk fra solen. Hvis der bruges en solskærm, må denne ikke afskærme kamerahuset.

Hvis kameraet afskærmes, kan varmen blive koncentreret på det.

Du kan læse om håndtering af kameraet, der er udstyret med dette system.

Frontkamera med bred visningstilstand

S. 478

■ Betingelser og begrænsninger for systemet til registrering af trafikskilte

I følgende tilfælde genkender systemet til registrering af trafikskilte muligvis ikke trafikskilte korrekt, er længe om at genkende dem eller genkender dem slet ikke.

■ Omgivende forhold

- Kørsel mod lavtstående sol (f.eks. ved solopgang eller solnedgang).
- Der afspejles et kraftigt lys på vejen.
- Kørsel i mørke eller i mørke områder som f.eks. lange tunneler.
- Kørsel i dårligt vejr (regn, sne, tåge osv.).
- Pludselige ændringer mellem lys og mørke såsom kørsel ind og ud af en tunnel eller skyggen fra træer, bygninger osv.
- Vand sprøjtes op af eller sne blæses af et forankørende køretøj.
- Refleksioner indvendigt på forruden.

■ Vejforhold

- Bilen ryster kraftigt på ujævne vejbaner.

■ Bilens tilstand

- Når lyset er svagt på grund af snavs, der dækker forlygteglassene, eller hvis der er dårlig sigtbarhed et mørkt sted, fordi forlygterne er forkert indstillet.
- Fronten af kameraet er dækket af snavs, tåge, regn, mudder, våd sne, pakninger, tilbehør, klistermærker eller film på forruden.
- Vinduesviskerne har ikke visket forruden helt ren.
- Unormale forhold for dæk eller hjul (forkert størrelse, forskellig størrelse eller konstruktion, forkert dæktryk osv.).
- Bilen hælder på grund af tung bagage i bagagerummet eller på bagsæderne.
- Affjedringen er blevet ændret.
- Der er monteret snekæder.
- Kørsel i mørke om aftenen/natten eller et mørkt sted (f.eks. i en tunnel) med forlygterne slukket.

☒ Betingelser og begrænsninger for systemet til registrering af trafikskilte

Du kan ændre indstillingerne for den lyd, der afspilles, når den registrerede hastighedsgrænse ændrer sig.

☒ Sådan tilpasses køretøjsindstillingerne

S. 331

Hvis bilen overskrider den registrerede hastighedsgrænse, begynder et ikon, der viser hastighedsbegrænsningsskiltet for det aktuelle område, at blinke på displayet, og bipperen lyder, hvis du fortsætter med at overskride den registrerede hastighedsgrænse.

Bipperen lyder dog ikke, hvis bilen er i gang med at sætte farten ned.

Systemets evne til nøjagtigt at oplyse føreren om hastighedsgrænsen er afhængig af visse forhold som de enheder, der vises på trafikskiltet, samt bilens hastighed og retning. I nogle tilfælde kan systemet vise falske advarsler eller andre unøjagtige oplysninger.

☒ Betingelser og begrænsninger for systemet til registrering af trafikskilte

S. 473

Enheden for hastighedsgrænser (km/t eller mph) varierer fra land til land. Lige efter indtastning af et land, hvis enhed adskiller sig i forhold til enheden i det land, hvorfra du kom, fungerer systemet til registrering af trafikskilte muligvis ikke korrekt.

☒ Hastigheds-/distanceenheder

S. 153

☒ Sådan tilpasses køretøjsindstillingerne

S. 331

■ Trafikskiltets placering eller tilstand

- Skiltet sidder et sted, der gør det svært at finde.
- Skiltet er placeret langt væk fra bilen.
- Skiltet er placeret, hvor det er svært for forlygternes stråler at ramme.
- Skiltet er placeret på et hjørne eller i et sving.
- Skiltet er falmet eller bøjet.
- Skiltet er drejet eller beskadiget.
- Skiltet er dækket af mudder, sne eller is.
- En del af skiltet er skjult af træer eller er placeret i skyggen af et køretøj eller en anden genstand.
- Lys (f.eks. gadelamper) reflekteres på skiltets overflade, eller skiltet er skjult i skygge.
- Skiltet er for lyst eller for mørkt (elektriske skilte).
- Små skilte (ekstra skilte osv.).

■ Andre forhold

- Når du kører med høj hastighed.

⌘ Betingelser og begrænsninger for systemet til registrering af trafikskilte

⊗ (gul) vises på måleren i følgende tilfælde. Hvis meddelelsen ikke forsvinder, skal bilen efterses af en forhandler.

- Der er et problem med systemet til registrering af trafikskilte.
- Umiddelbart efter at elsystemet er blevet tændt (herunder når det startes via fjernadgang)
- Navigationssystemets kortdata er ved at blive opdateret.

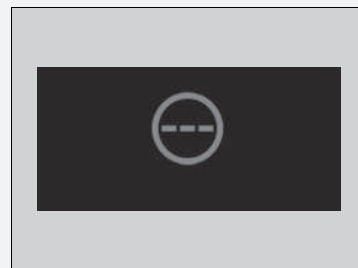

Systemet til registrering af trafikskilte fungerer muligvis ikke korrekt og viser skilte, der ikke er i overensstemmelse med de gældende trafikregler for den pågældende vejstrækning, eller som slet ikke eksisterer, i følgende tilfælde:

- ▶ Et hastighedsbegrænsningsskilt kan muligvis vises ved en højere eller lavere hastighed end den aktuelle hastighedsgrænse.
- Der er et ekstra skilt med yderligere informationer som f.eks. vejr, tid, køretøjstype osv.
- Figurer på skiltet er vanskelige at læse (elektrisk skilt, tal på skiltene er slørede osv.).
- Skiltet står i nærheden af den vognbane, du kører i, selv om det ikke gælder for den pågældende vognbane, f.eks. et skilt for hastighedsbegrænsning, der er placeret i et vejkryds mellem en sidevej og en hovedvej.
- Der er ting, der i farve eller form registreres som genstande (lignende skilt, elektrisk skilt, struktur osv.).

■ **Situationer, hvor der ikke kan angives korrekte oplysninger om hastighedsbegrænsningsskilte for området**

I følgende situationer kan visningen afvige fra reglerne for den vej, du kører på, og/eller visningen kan være forsinket:

- Der er blevet anlagt en ny vej.
- Hastighedsgrænsen er blevet ændret.
- Oplysningerne om hastighedsbegrænsning, der er gemt i navigationsdatabasen, er forældede eller unøjagtige.
- Der køres i områder, hvor oplysningerne ikke kan bruges eller i passager uden skilte.
- Den bane, som sensoren registrerede, og den faktiske bane er forskellige.
- Der er tilstødende veje med hastighedsbegrænsninger, der er forskellige fra den, du kører på.
- Skiltet er et skilt med en midlertidig hastighedsbegrænsning og med ikke-standardfunktioner (f.eks. design osv.).
- Der køres i områder med dårlig GPS-modtagelse som f.eks. i tunneler eller omkring skyskrabere.
- Bilen stopper og sætter i gang gentagne gange ved lav hastighed.
- Der køres på en anden rute end den, navigationsvejledningen anbefaler.
- Der er flere stejle skråninger eller sving.
- Der er en variabel hastighedsbegrænsning.

■ Skilte, der vises på måleren

Der kan vises to trafikskilte samtidig ved siden af hinanden, når de registreres. Ikonet for skiltet med hastighedsbegrænsning vises i højre side af skærmen. Ikonet for skiltet med overhalingsforbud vises i venstre side. Eventuelle ekstra skilte, som angiver en hastighedsbegrænsning baseret på vejrforhold (sne osv.) eller et bestemt tidsrum, vises i venstre side.

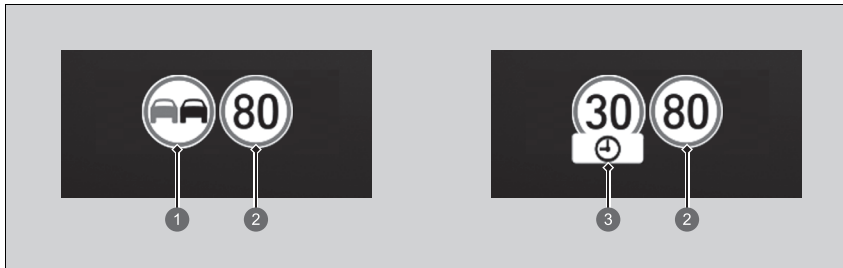

- ① Skilt for overhalingsforbud
- ② Hastighedsbegrænsningsskilt
- ③ Ekstra hastighedsbegrænsningsskilt baseret på forhold

Frontkamera med bred visningstilstand

Kameraet, der anvendes i systemer som f.eks. vognbaneassistent, udvidet vognbaneassistent, aktiv fartpilot med følgefunktion ved lav hastighed, system til registrering af trafikskilte, kollisionsbegrænsende bremsesystem og Traffic Jam Assist er beregnet til at registrere en genstand, der udløser aktiveringen af et af systemerne.

Frontkamera med bred visningstilstand

Påsæt aldrig folie eller andre genstande, som kan hindre kameraets udsyn og forårsage funktionsfejl, på forruden, frontklappen eller kølgitteret.

Skrammer, ridser og andre skader på forruden inden for kameraets synsfelt kan få systemet til at fungere unormalt. Hvis dette sker, anbefales det at udskifte forruden med en original forrude fra Honda. Hvis der foretages selv mindre reparationer inden for kameraets synsfelt, eller hvis der monteres en eftermarkedsforrude, kan det også få systemet til at fungere unormalt.

Få en forhandler til at genkalibrere kameraet efter udskiftning af forruden. Korrekt kalibrering af kameraet er nødvendig, for at systemet kan fungere korrekt.

Læg ikke genstande på instrumentpanelet. De kan kaste lys tilbage på forruden og forhindre, at systemet registrerer vognbanelinjerne korrekt.

Kameraets placering og tips til håndtering

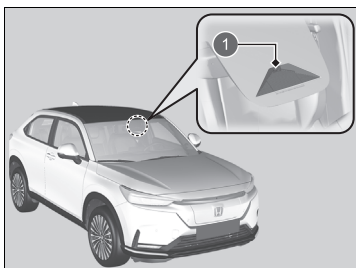

Dette kamera er placeret på bagsiden af bakspejlet.

Reducér risikoen for, at høje kabinettemperaturer får kameraets registreringssystem til at slukke under parkering, ved at finde et skyggefuldt område eller parkere bilen, så forenden vender væk fra solen. Hvis der bruges en solskærm, må denne ikke afskærme kamerahuset. Hvis kameraet afskærmes, kan varmen blive koncentreret på det.

- 1 Frontkamera med bred visningstilstand

» Frontkamera med bred visningstilstand

Hvis meddelelsen  **Visse førerhjælpesystemer fungerer ikke: Kamerateperatur for høj** vises:

- Brug klimaanlægget til at afkøle kabinen, og brug om nødvendigt også afdugningsfunktionen med luftstrømmen rettet mod kameraet.
- Start med at køre bilen for at sænke forrudens temperatur, hvilket afkøler området omkring kameraet.

Hvis meddelelsen  **Visse førerhjælpesystemer fungerer ikke: Forruden er beskidt, eller der er dårlig sigtbarhed** vises:

- Parkér bilen et sikkert sted, og kontroller, at forruden er ren.
Rengør forruden, hvis den er beskidt. Hvis meddelelsen ikke forsvinder, efter at du har kørt et stykke tid, skal bilen efterses af en forhandler.

Bremsesystem

■ Parkeringsbremse

Brug den elektroniske parkeringsbremse til at immobilisere bilen, når den er parkeret. Når parkeringsbremsen er aktiveret, kan du udløse den manuelt eller automatisk.

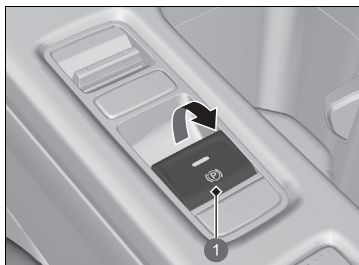

1 Kontakt til elektronisk parkeringsbremse

■ Sådan aktiveres parkeringsbremsen

Den elektroniske parkeringsbremse kan altid aktiveres, så længe bilen forsynes med strøm fra 12 V batteriet, uanset hvilken strømtilstand der er indstillet.

Aktivér kontakten til den elektroniske parkeringsbremse forsigtigt og sikkert.

- ▶ Indikatoren i kontakten tændes.
- ▶ Indikatoren for parkeringsbremsen og bremsesystemet (rød) tændes.

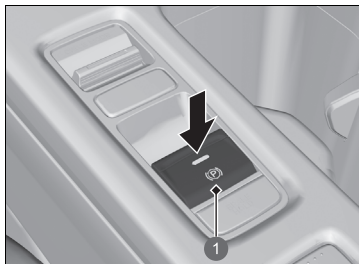

1 Kontakt til elektronisk parkeringsbremse

■ Sådan udløses parkeringsbremsen

Strømtilstanden skal være indstillet til TIL, for at den elektroniske parkeringsbremse kan deaktiveres.

1. Træd på bremsepedalen.
2. Tryk på kontakten til den elektroniske parkeringsbremse.
 - ▶ Indikatoren i kontakten slukkes.
 - ▶ Indikatoren for parkeringsbremsen og bremsesystemet (rød) slukkes.

Manuel deaktivering af parkeringsbremsen vha. kontakten bidrager til at starte bilen langsomt og gradvist, når du holder på stejle bakker med forenden nedad.

☒ Bremsesystem

Når der trædes på bremsepedalen, hører du muligvis en snurrende lyd fra elsystemet. Det skyldes, at bremsesystemet er i brug, og det er normalt.

☒ Parkeringsbremse

Du vil muligvis kunne høre aktiveringen af motoren til det elektroniske parkeringsbremsesystem fra området omkring baghjulene, når du aktiverer eller deaktiverer den elektroniske parkeringsbremse. Dette er helt normalt.

Bremsepedalen bevæger sig måske lidt, når det elektroniske parkeringsbremsesystem aktiveres ved aktivering eller deaktivering af den elektroniske parkeringsbremse. Dette er helt normalt.

Du kan ikke aktivere eller deaktivere den elektroniske parkeringsbremse, hvis 12 V batteriet bliver fladt.

☒ **Hvis 12 V batteriet er dødt** S. 644

Hvis du trækker op i kontakten til den elektroniske parkeringsbremse og holder den oppe under kørsel, aktiveres bremsene på alle fire hjul vha. det elektriske servobremsesystem, indtil bilen holder helt stille. Den elektroniske parkeringsbremse aktiveres derefter, og du skal slippe kontakten.

■ Betjening af den automatiske parkeringsbremsefunktion

Hvis den automatiske parkeringsbremsefunktion er aktiveret:

- Parkeringsbremsen aktiveres automatisk, når du indstiller strømtilstanden til KØRETØJ FRA.
- For at bekræfte, at parkeringsbremsen er aktiveret, skal du kontrollere, om indikatoren for parkeringsbremse og bremsesystem (rød) er tændt.

☒ Aktivering og deaktivering af den automatiske parkeringsbremsefunktion

S. 482

■ Automatisk deaktivering

Den elektroniske parkeringsbremse deaktiveres automatisk, når der trædes på speederen.

Brug speederen til at deaktivere den elektroniske parkeringsbremse, når du starter bilen, mens den holder på en bakke med forenden opad eller i en trafikprop.

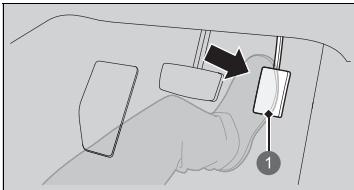

1 Speeder

Du kan deaktivere den elektroniske parkeringsbremse automatisk, når:

- Førerens sikkerhedssele er spændt.
- Elsystemet er tændt.
- Hvis gearvælgeren ikke er i positionen **P** eller **N**.

Træd forsigtigt på speederen.

Når bilen holder på en bakke, kan det kræve et ekstra tråd på speederen for at udløse den.

- Indikatoren for parkeringsbremsen og bremsesystemet (rød) slukkes.

☒ Parkeringsbremse

I følgende situationer fungerer den elektroniske parkeringsbremse automatisk:

- Når bilen har holdt stille i mere end 10 minutter, mens den aktive fartpilot med følgefunktion ved lav hastighed er aktiveret.
- Når førerens sikkerhedssele spændes op, mens bilen automatisk er bragt til standsning af den aktive fartpilot med følgefunktion ved lav hastighed.
- Når elsystemet slukkes, mens den aktive fartpilot med følgefunktion ved lav hastighed er aktiveret.
- Når bilen stopper med det automatiske bremseholdesystem aktiveret i mere end 10 minutter.
- Når førerens sikkerhedssele løsnes, mens bilen holder stille, og bremseholdesystemet er aktiveret.
- Når elsystemet slukkes, mens bremseholddefunktionen er aktiveret.
- Når der opstår en fejl med bremseholdesystemet, mens dette er aktiveret.

Hvis den elektroniske parkeringsbremse ikke kan deaktiveres automatisk, skal den deaktiveres manuelt.

Når bilen kører op ad bakke, kan det være nødvendigt at træde speederen længere ned for automatisk at deaktivere den elektroniske parkeringsbremse.

Den elektroniske parkeringsbremse kan ikke deaktiveres automatisk, når denne indikator lyser:

- Indikator for gearkassesystem

■ Aktivering og deaktivering af den automatiske parkeringsbremsefunktion

Når strømtilstanden er indstillet til TIL, skal du udføre følgende trin for enten at aktivere eller deaktivere den automatiske parkeringsbremsefunktion.

1. Flyt gearvælgeren til **P**.
2. Uden at træde på bremsepedalen skal du trække op i kontakten til den elektroniske parkeringsbremse.
 - Kontrollér, at indikatoren for parkeringsbremsen og bremsesystemet er tændt.
3. Træk op i kontakten til parkeringsbremsen, og hold den dér. Når du hører en biplyd, skal du slippe kontakten, og inden for tre sekunder skal du trække op i kontakten igen og holde den dér.
4. Når du hører en lyd, der indikerer, at proceduren er afsluttet, skal du slippe kontakten.
 - To bip indikerer, at funktionen er blevet aktiveret.
 - Ét bip indikerer, at funktionen er blevet deaktiveret.
 - Når du har aktiveret funktionen, forbliver parkeringsbremsen aktiveret, når du afbryder elsystemet.
 - For at bekræfte, at parkeringsbremsen er aktiveret, skal du kontrollere, om indikatoren for parkeringsbremse og bremsesystem (rød) er tændt.

Hvis du har brug for midlertidigt at deaktivere funktionen, i tilfælde af at bilen skal bugseres. Du kan følge nedenstående procedure.

1. Træd bremsepedalen ned, og stands bilen.
2. Indstil strømtilstanden til KØRETØJ FRA, og tryk derefter kontakten til den elektroniske parkeringsbremse ned inden for 2 sekunder.
 - Indstillinger til aktivering og deaktivering for funktionen påvirkes ikke.
 - Før midlertidig deaktivering af funktionen skal du sørge for først at deaktivere det automatiske bremseholdesystem.
 - For at bekræfte, at parkeringsbremsen er aktiveret, skal du kontrollere, om indikatoren for parkeringsbremse og bremsesystem (rød) er tændt.

☒ Parkeringsbremse

Den elektroniske parkeringsbremse må ikke deaktiveres automatisk, når følgende indikatorer er tændt:

- Indikator for parkeringsbremse og bremsesystem (gul)
- Indikator for VSA-system
- **ABS** indikator
- Indikator for airbagsystem

☒ Aktivering og deaktivering af den automatiske parkeringsbremsefunktion

Ved lave temperaturer kan parkeringsbremsen fryse til, hvis den aktiveres.

Når du parkerer bilen, skal du placere en stopklods ved hjulene og sørge for, at den automatiske parkeringsbremsefunktion er deaktiveret.

Når du vasker din bil i en bilvask af transportbåndtypen, eller når du får bugseret din bil, skal du deaktivere den automatiske parkeringsbremsefunktion og lade parkeringsbremsen være deaktiveret.

Fodbremse

Bilen er udstyret med skivebremser på alle fire hjul. Bremseassistenten øger bremseeffekten, når du træder hårdt på bremsepedalen i en nødsituation. ABS-systemet hjælper dig med at bevare kontrollen over bilen under hårde opbremsninger.

➤ **Bremseassistent** S. 488

➤ **Antiblokeringsystem (ABS)** S. 487

Fodbremse

Kontrollér bremserne, når du har kørt i dybt vand, eller hvis der er meget vand på vejen. Tør bremserne om nødvendig ved at træde let på bremsepedalen flere gange.

Hvis du hører en konstant metallisk friktionslyd, når du træder på bremsepedalen, skal bremseklodserne udskiftes. Få bilen efterset af en forhandler.

Påføring af konstant tryk på bremserne ved kørsel ned ad en lang bakke kan medføre, at bremserne bliver for varme, og at bilen mister bremsekraft. Ved kørsel ned ad en lang bakke skal du derfor slippe speederen og lade den regenerative bremsning nedbremse bilen. Hvis du vil justere decelerationshastigheden, skal du bruge decelerationsknappen på rattet.

Når højspændingsbatteriet er fuldt genopladet, er regenerativ bremsning muligvis ikke mulig.

➤ **POWER/CHARGE-måler** S. 137

➤ **Højspændingsbatteriopladningsmåler** S. 137

➤ **Decelerationsknap på rattet** S. 388

Lad ikke foden hvile på bremsepedalen under kørsel, da det vil aktivere bremserne en smule, hvilket kan få dem til at miste effekten over tid og reducere bremseklodsernes levetid. Det vil også virke forvirrende på bagvedkørende bilister.

■ Automatisk bremseholdfunktion

Holder bremsen aktiveret, efter at bremsepedalen er sluppet, indtil der trædes på speederen. Du kan bruge systemet, mens bilen midlertidigt holder stille, f.eks. i et lyskryds og i tæt trafik.

■ Tilkobling af systemet

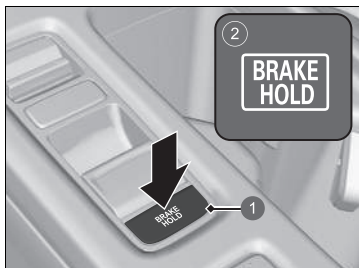

- 1 Knap til automatisk bremseholdfunktion
- 2 Tændes

Spænd sikkerhedsselen korrekt, og start elsystemet. Tryk på knappen til den automatiske bremseholdfunktion.

- Indikatoren for det automatiske bremseholdesystem tændes. Systemet tilkobles.

Systemet er i den tidligere valgte aktiverede eller deaktiverede indstilling, hver gang du spænder førerens sikkerhedssele og starter elsystemet.

ⓘ Automatisk bremseholdfunktion

⚠ ADVARSEL

Ved aktivering af det automatiske bremseholdesystem på stejle bakker eller glatte veje kan bilen stadig bevæge sig, hvis du fjerner foden fra bremsepedalen.

Hvis en bil bevæger sig uventet, kan det medføre en ulykke og forårsage alvorlig personskade eller dødsfald.

Aktivér aldrig det automatiske bremseholdesystem, og stol ikke blindt på, at det forhindrer bilen i at bevæge sig, når den holder stille på en stejl bakke eller glatte veje.

⚠ ADVARSEL

Når det automatiske bremseholdesystem bruges til at parkere bilen, kan det medføre, at bilen bevæger sig uventet.

Hvis en bil bevæger sig uventet, kan det medføre en ulykke og forårsage alvorlig personskade eller dødsfald.

Forlad aldrig bilen ved midlertidig bremsning med den automatiske bremseholdfunktion, og parkér altid bilen med gearvælgeren i **P** og med parkeringsbremsen aktiveret.

■ Aktivering af systemet

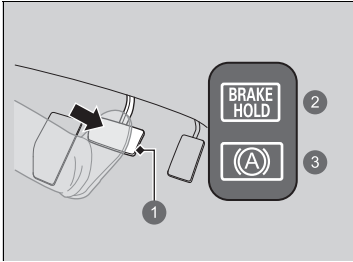

- 1 Brems pedal
- 2 Til
- 3 Tændes

■ Annullering af systemet

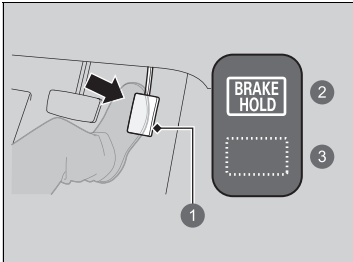

- 1 Speeder
- 2 Til
- 3 Fra

Træd på bremsepedalen for at standse helt. Gearvælgeren må ikke være i positionen **P** eller **R**.

- Indikatoren for den automatiske bremseholdfunktion tændes. Der bremses i op til 10 minutter.
- Slip bremsepedalen, når indikatoren for den automatiske bremseholdfunktion tændes.

Træd på speederen, mens gearvælgeren er i en anden position end **P** eller **N**. Systemet annulleres, og bilen begynder at køre.

- Indikatoren for den automatiske bremseholdfunktion slukkes. Systemet er fortsat tændt.

⌘ Automatisk bremseholdfunktion

⚠ ADVARSEL

Når du bruger den automatiske bremseholdfunktion, skal du holde foden på bremsepedalen, indtil indikatoren for den automatiske bremseholdfunktion tændes.

Hvis bilen bevæger sig uventet, kan det medføre en ulykke med alvorlig personskade eller dødsfald til følge.

Slip bremsepedalen, når indikatoren for den automatiske bremseholdfunktion tændes.

Mens systemet er aktiveret, kan du slukke for elsystemet eller parkere bilen på samme måde, som du plejer.

➔ **Når den er standset** s. 490

Du hører muligvis en driftslyd, hvis bilen bevæger sig, mens det automatiske bremseholdesystem er aktiveret.

■ **Systemet annulleres automatisk, når:**

- Du aktiverer den elektroniske parkeringsbremse.
- Du træder bremsepedalen ned og sætter gearvælgeren i positionen **P** eller **R**.

■ **Systemet annulleres automatisk, og parkeringsbremsen aktiveres, når:**

- Der bremses i mere end 10 minutter.
- Førerens sikkerhedssele spændes op.
- Elsystemet afbrydes.
- Der opstår en fejl med det automatiske bremseholdesystem.

■ **Deaktivering af det automatiske bremseholdesystem**

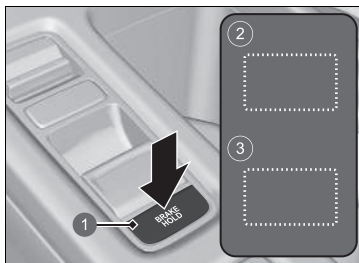

- 1 Knap til automatisk bremseholdefunktion
- 2 Fra
- 3 Fra

Kun indikatoren for det automatiske bremseholdesystem tændes:

- Tryk på knappen til den automatiske bremseholdefunktion.
 - Indikatoren for den automatiske bremseholdefunktion slukkes.

Når indikatoren for den automatiske bremseholdefunktion tændes samtidig:

- Tryk på knappen til den automatiske bremseholdefunktion, mens bremsepedalen trædes ned.
 - Indikatoren for det automatiske bremseholdesystem og indikatoren for den automatiske bremseholdefunktion slukkes.

» Deaktivering af det automatiske bremseholdesystem

Sørg for at deaktivere den automatiske bremseholdefunktion før vask i vaskehal.

Hvis du slukker for elsystemet eller løsner førerens sikkerhedssele, mens den automatiske bremseholdefunktion er aktiveret, deaktiveres den automatiske bremseholdefunktion automatisk. I dette tilfælde aktiveres den automatiske bremseholdefunktion, når førerens sikkerhedssele spændes, og elsystemet aktiveres igen, uden at det er nødvendigt at trykke på knappen til den automatiske bremseholdefunktion.

Antiblokeringsystem (ABS)

■ ABS-system

Medvirker til, at hjulene ikke blokerer, og hjælper dig med at bevare kontrollen over bilen ved at pumpe hurtigt på bremserne – langt hurtigere end du selv kan.

EBD-systemet (system til elektronisk bremsekræftfordeling), som er en integreret del af ABS-systemet, fordeles også bremsekraften mellem bilens forende og bagende i henhold til bilens belastning.

Du må aldrig pumpe på bremsepedalen. Lad ABS-systemet gøre arbejdet for dig ved altid at holde et fast, ensartet tryk på bremsepedalen. Dette kaldes nogle gange for tramp og styr.

■ Betjening af ABS-system

Bremsepedalen vil muligvis vibrere lidt, når ABS-systemet aktiveres. Træd på bremsepedalen, og hold den nede. På tør vej kan det være nødvendigt at træde hårdt på bremsepedalen, før ABS-systemet aktiveres. Du vil muligvis føle, at ABS-systemet aktiveres med det samme, hvis du prøver at standse på sne eller is.

ABS-systemet kan aktiveres, når der trædes på bremsepedalen ved kørsel på:

- Våde og snedækkede veje.
- Veje brolagt med sten.
- Veje med ujævne overflader, som f.eks. huller, revner, brønde osv.

Når hastigheden falder til under 10 km/t, deaktiveres ABS-systemet.

» Antiblokeringsystem (ABS)

BEMÆRK / NOTE

ABS-systemet fungerer muligvis ikke korrekt, hvis der anvendes dæk af en forkert størrelse eller type.

Hvis **ABS** indikatoren tændes under kørsel, kan der være en fejl i systemet.

Selv om den normale bremsefunktion ikke påvirkes, er det muligt, at ABS-systemet ikke fungerer. Få straks bilen eftersat af en forhandler.

ABS-systemet er ikke beregnet til at reducere køretøjers bremsetider eller -afstande: Det er beregnet til at forhindre hjulblokering, som kan føre til udskridning og tab af kontrollen over køretøjet.

I følgende tilfælde kan bilen have brug for en længere bremseafstand end en bil uden ABS:

- Der køres på grov vejbelægning eller ujævne veje, f.eks. grus eller sne.
- Der er monteret snekæder på hjulene.

Følgende kan konstateres i ABS-systemet:

- Motorlyde, der kommer fra motorrummet, når bremsene aktiveres, eller når systemkontroller udføres, efter at elsystemet er blevet aktiveret, og mens bilen accelererer.
- Vibrationer i bremsepedal og/eller bilens karrosseri, når ABS-systemet aktiveres.

Disse vibrationer og lyde er normale i forbindelse med ABS-systemer og bør ikke give anledning til bekymring.

Bremseassistent

Systemet er konstrueret til at hjælpe føreren med at generere større bremsekraft, når der trædes hårdt på bremsepedalen ved katastrofeopbremsning.

■ Betjening af bremseassistenten

Træd bremsepedalen helt ned for at få mere effektiv bremsning.

Når bremseassistenten aktiveres, kan pedalen bevæge sig lidt, og du vil muligvis høre støj. Dette er helt normalt. Bliv ved med at holde bremsepedalen i bund.

Nødstopsignal

Aktiveres, når du bremses hårdt op ved kørsel med 50 km/t eller derover, for at advare bagvedkørende bilister om pludselig opbremsning ved at blinke hurtigt med katastrofeblinket. Dette kan være med til at advare bagvedkørende bilister, så de kan træffe passende forholdsregler for at undgå en mulig kollision med din bil.

■ Når systemet aktiveres:

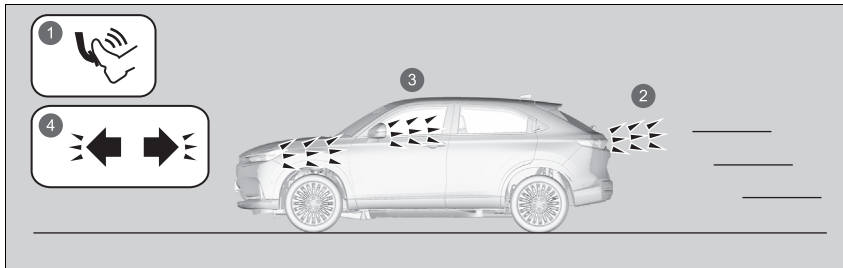

- 1 Hård opbremsning
- 2 Stoplygterne tændes
- 3 Katastrofeblinket blinker
- 4 Indikatorerne for katastrofeblinket blinker

Katastrofeblinket holder op med at blinke, når:

- Bremspedalen slippes.
- ABS-systemet deaktiveres.
- Bilens hastighedsreduktion bliver moderat.
- Der trykkes på knappen til katastrofeblinket.

▣ Nødstopsignal

Nødstopssystemet er ikke et system, som kan forhindre en mulig kollision med en bagvedkørende bil som følge af en hård opbremsning. Det aktiverer katastrofeblinket, mens du bremses hårdt op. Det anbefales altid at undgå hård opbremsning, medmindre det er absolut nødvendigt.

Nødstopssystemet aktiveres ikke, hvis knappen til katastrofeblinket er trykket ned.

Hvis ABS-systemet holder op med at virke i et vist stykke tid under opbremsning, vil nødstopssignalet muligvis ikke blive aktiveret overhovedet.

Når den er standset

1. Træd hårdt på bremsepedalen for at standse helt.
2. Mens du træder bremsepedalen ned, skal du langsomt trække op i kontakten til den elektroniske parkeringsbremse, indtil den er helt oppe.
3. Sæt gearvælgeren i positionen **P**.
 - ▶ Du må ikke slippe bremsepedalen, før du har bekræftet, at **P** vises på indikatoren for gearvælgerposition.
4. Afbryd elsystemet.
 - ▶ Indikatoren for parkeringsbremsen og bremsesystemet (rød) slukkes efter ca. 30 sekunder.

Sørg for at aktivere den elektroniske parkeringsbremse, især hvis du holder parkeret på en skråning.

» Parkering af bilen

⚠ ADVARSEL

Bilen kan risikere at rulle væk, hvis du forlader den uden at sikre dig, at parkeringsbremsen er aktiveret.

En bil, der ruller væk, kan medføre en ulykke og forårsage alvorlig personskade eller dødsfald.

Du skal altid have foden på bremsepedalen, indtil du har bekræftet, at **P** vises på indikatoren for gearvælgerposition.

» Når den er standset

BEMÆRK / NOTE

Følgende kan beskadige drivlinjen:

- Hvis du træder på speederen og bremsepedalen samtidig.
- Hvis du skifter til **P**, før bilen standser helt.

Når bilen vender op ad bakke, må du ikke holde den ved at træde på speederen.

Det kan få elsystemet til at overophede eller svigte.

Ved ekstremt lave temperaturer er der risiko for, at den elektroniske parkeringsbremse fryser til, hvis den aktiveres. Hvis så lave temperaturer forventes, skal du lade være med at aktivere den elektroniske parkeringsbremse. Hvis du bliver nødt til at parkere bilen på en skråning, skal du i stedet dreje forhjulene, så de rammer kantstenen, hvis bilen ruller ned ad skråningen, eller du skal blokere hjulene, så bilen ikke kan bevæge sig. Hvis du ikke tager en af disse forholdsregler, er der risiko for, at bilen ruller ned ad skråningen og forulykker.

Parkeringsensorsystem

Hjørnesensorerne, sidesensorerne* og midtersensorerne registrerer forhindringer omkring bilen, og bipperen angiver sammen med førerinformationssystemet og audio-/informationskærmen den omtrentlige afstand mellem bilen og forhindringen.

■ Sensorernes placering og rækkevidde

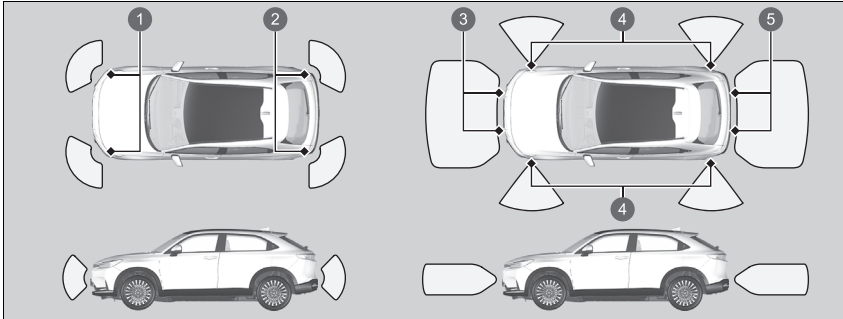

- ❶ Forreste hjørnesensorer
- ❷ Bageste hjørnesensorer
- ❸ Forreste midtersensorer
- ❹ Sidesensorer*
- ❺ Bageste midtersensorer

* Ikke tilgængelig på alle modeller

▣ Parkeringsensorsystem

Selv når systemet er aktiveret, skal du altid kontrollere, at der ikke er forhindringer i nærheden af bilen, før du parkerer.

Systemet fungerer muligvis ikke korrekt, hvis:

- Sensorerne er dækket med sne, is, mudder eller snavs.
- Bilen har været ude i varmt eller koldt vejr.
- Der er noget i nærheden, der udsender ultralydsbølger eller højfrekvenslyde.
- Kørsel i dårligt vejr (regn, sne, tåge osv.).

Systemet registrerer muligvis ikke disse forhindringer:

- Tynde eller lave genstande.
- Lydabsorberende materialer såsom sne, bomuld eller en svamp.
- Genstande direkte under kofangeren.

Systemet registrerer muligvis fejlagtigt forhindringer i følgende situationer:

- Bilen kører på ujævn grund såsom græs, bump eller en bakke.
- Når bilen er tæt på andre køretøjer med sonarsensorer eller andre genstande, der udsender ultralydsbølger.
- Der er vandstænk i nærheden af sensorerne på grund af kraftig regn osv.

Der må ikke monteres tilbehør på eller omkring sensorerne.

► Hvis du placerer tilbehør (f.eks. en cykelholder) på eller omkring de bageste sensorer, kan systemet blive aktiveret, hvis det registrerer dette tilbehør som en forhindring. I dette tilfælde skal du deaktivere de bageste sensorer.

▣ Deaktivering af samtlige bageste sensorer S. 497

■ Aktivering og deaktivering af parkeringssensorsystemet

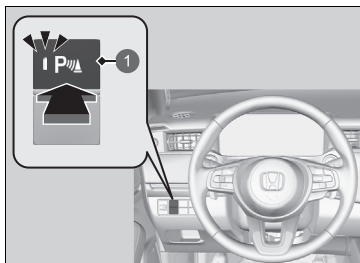

1 Knap til parkeringssensorsystem

Med strømtilstanden indstillet til TIL trykkes der på knappen til parkeringssensorsystemet for at aktivere eller deaktivere systemet. Indikatoren i knappen lyser, når systemet er aktiveret.

De forreste hjørnesensorer, de bageste midtersensorer og de bageste hjørnesensorer begynder at registrere forhindringer, når gearvælgeren er i positionen **[R]**, og kørehastigheden er under 8 km/t.

De forreste hjørnesensorer og de forreste midtersensorer begynder at registrere forhindringer, når gearvælgeren er i alle andre positioner end **[P]** eller **[R]**, og kørehastigheden er under 8 km/t.

Modeller med multivisionskamera

Når Honda parkeringsassistenten er i drift, aktiveres parkeringssensorsystemet, og alle parkeringssensorer begynder at registrere forhindringer, når kørehastigheden er under 8 km/t.

►► Parkeringssensorsystem

Når du indstiller strømtilstanden til TIL, vil systemet være i den tidligere valgte indstilling.

Modeller med multivisionskamera

Når bilen bevæger sig fremad med 8 km/t eller derunder, kan systemet registrere eventuelle forhindringer foran bilen, og billedet fra frontkameraet viser, hvordan afstanden mellem dem reduceres.

► **Multivisionskamera** * S. 504

Du kan tilpasse, om billedet fra frontkameraet skal vise, når der registreres en genstand.

► **Funktioner, der kan tilpasses** S. 321

■ Betjening af skærmen

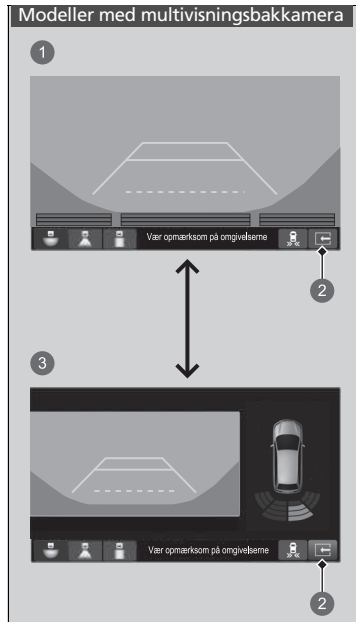

Du kan slå delt visning til og fra ved at trykke på fanen for opdelt skærm.

- 1 Opdelt visning fra
- 2 Fane for opdelt skærm
- 3 Opdelt visning til

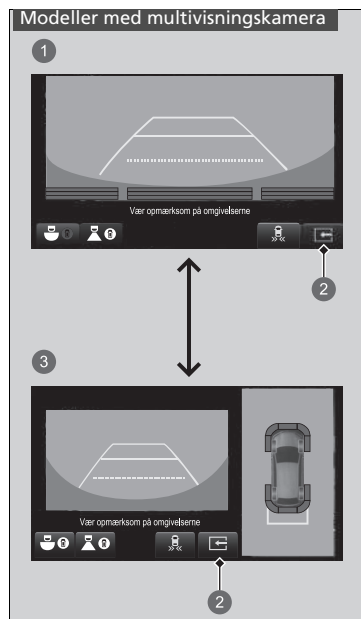

- 1 Opdelt visning fra
- 2 Fane for opdelt skærm
- 3 Opdelt visning til

■ Når afstanden mellem bilen og de registrerede forhindringer bliver kortere



Indikator for parkeringssensor

Indikatoren for parkeringssensor blinker.

► Hvis systemet er deaktiveret, blinker kun indikatoren for parkeringssensor, når der registreres en forhindring.

Interval mellem bip	Afstand mellem kofanger og forhindring		Indikator	Førerinformationssystem	Audio-/informationskærm
	Hjørnesensorer/sidesensorer*4	Midtersensorer			
Moderat	—	For: Ca. 100-60 cm Bag: Ca. 110-60 cm	Lyser*1/blinker*2 gult*3		 Modeller med multivisningsbakkamera Modeller med multivisningskamera
Kort	Ca. 60-45 cm	Ca. 60-45 cm	Lyser*1/blinker*2 gult*5		
Meget kort*5	Ca. 45-35 cm	Ca. 45-35 cm			
Kontinuerligt*5	Ca. 35 cm eller derunder	Ca. 35 cm eller derunder	Lyser*1/blinker*2 rødt*5		

*1: I førerinformationssystemet

*2: På audio-/informationsskærmen

*3: På dette trin er det kun midtersensorerne, der registrerer forhindringer.

4: Mens Honda parkeringsassistenten er i drift, kan sensorerne på siderne af for- og bagkofangeren også være i drift.

5: Når Honda parkeringsassistenten er i drift, lyder bipintervallet kontinuerligt eller meget kort, og indikatoren blinker i rødt eller gult.

❶ Der tændes indikatorer dér, hvor sensoren registrerer en forhindring.

■ Deaktivering af samtlige bageste sensorer

For at deaktivere de bageste sensorer skal du gøre følgende:

1. Sørg for, at parkeringssensorsystemet ikke er aktiveret.
 - ▶ Indikatoren i knappen slukkes.
2. Indstil strømtilstanden til KØRETØJ FRA.
3. Tryk på og hold knappen til parkeringssensorsystemet nede, og indstil strømtilstanden til TIL.
4. Bliv ved med at trykke på knappen i 10 sekunder. Slip knappen, når indikatoren i knappen blinker.
 - ▶ Der høres en biplyd.
5. Tryk på knappen igen, mens indikatoren blinker. Indikatoren i knappen slukkes.
 - ▶ Der høres to biplyde. De bageste sensorer er nu deaktiveret. De forbliver deaktiveret, indtil de aktiveres igen manuelt. De bageste sensorer aktiveres igen ved at følge samme fremgangsmåde. Der høres tre biplyde, når de bageste sensorer aktiveres igen.

☒ Deaktivering af samtlige bageste sensorer

Når du sætter gearvælgeren i positionen **R**, blinker indikatoren i knappen til parkeringssensorsystemet som en påmindelse om, at de bageste sensorer er deaktiveret.

Bakzoneassistent*

Overvåger de bageste hjørneområder vha. radarsensorerne ved bakning og advarer dig, hvis der registreres et køretøj, som nærmer sig fra et af de bageste hjørner.

Systemet er især praktisk, når du bakker ud af en parkeringsplads.

■ Sådan virker systemet

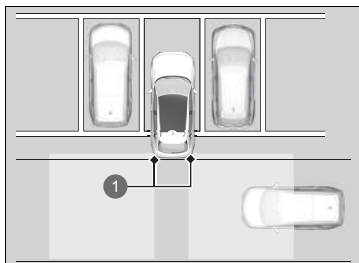

- ① Radarsensorer: Under bagkofangerens hjørner

Når et køretøj registreres at nærme sig fra et af de bageste hjørner, advarer bakzoneassistenten dig med et lydsignal, og der vises en advarsel.

Systemet vil ikke registrere et køretøj, der nærmer sig direkte bag din bil, og giver heller ikke advarsler om et registreret køretøj, når det bevæger sig lige bag din bil.

Systemet giver ikke advarsler om et køretøj, der bevæger sig væk fra din bil, og det kan registrere eller advare om fodgængere, cykler eller stationære genstande.

Systemet aktiveres, når:

- Strømtilstanden er indstillet til TIL.
- Bakzoneassistenten er aktiveret.
 - ▣ **Aktivering og deaktivering af bakzoneassistenten** S. 501
- Gearvælgeren er i **R**.
- Bilen kører med 5 km/t eller derunder.

▣ Bakzoneassistent*

⚠ FORSIGTIG

Bakzoneassistenten kan ikke registrere alle køretøjer, der måtte nærme sig, og vil muligvis slet ikke registrere et køretøj, der nærmer sig.

Hvis du ikke selv ser efter, om det er sikkert at bakke med bilen, før du gør det, kan det medføre en kollision.

Stol ikke kun på systemet, når du bakker; husk altid også at bruge spejlene, og kig bagud og til siderne, før du bakker.

Bakzoneassistenten registrerer muligvis ikke et køretøj, der nærmer sig, eller registrerer det med forsinkelse, eller advarer om registrering, selv om der ikke er noget køretøj, der nærmer sig, i følgende situationer:

- En forhindring som f.eks. et andet køretøj eller en mur i nærheden af din bils bagkofanger blokerer radarsensorens rækkevidde.
- Din bil kører med en hastighed på ca. 5 km/t eller derover.
- Et køretøj nærmer sig ved en anden hastighed end mellem ca. 10 km/t og 25 km/t.
- Systemet opfanger eksternt interferens såsom andre radarsensorer fra et andet køretøj eller kraftige radiobølger sendt fra et anlæg i nærheden.

» Bakzoneassistent*

- Et af bagkofangerens hjørner er dækket af sne, is, mudder eller snavs.
- Vejret er dårligt.
- Bilen befinder sig på en skråning.
- Din bil hænger med bagenden pga. tung belastning på bagakslen.
- Din bil bakker hen imod en mur, en stolpe, et andet køretøj osv.

Bagkofangeren eller sensorerne har været repareret forkert, eller bagkofangeren er blevet deform. Få bilen efterset af en forhandler.

For at sikre korrekt funktion skal hjørneområdet på bagkofangeren altid holdes rent.

Dæk ikke området ved bagkofangerens hjørner med mærkater eller klistermærker af nogen art.

Lydsignalet fra parkeringsensorsystemet tilsidesætter lydsignalet fra bakzoneassistenten, når sensorerne registrerer forhindringer i det nærmeste område.

■ Når systemet registrerer et køretøj

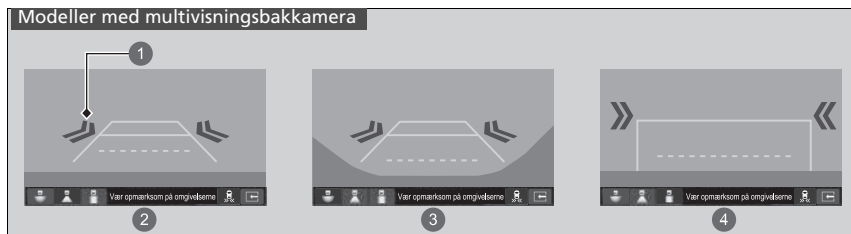

- 1 Pileikon
- 2 Normal visning
- 3 Bred visning
- 4 Visning i fugleperspektiv



- 1 Pileikon
- 2 Visning af kørebanen bagud
- 3 Bred visning bagud
- 4 Normal visning bagud

Der vises et pileikon på den side, hvor et køretøj nærmer sig, på audio-/informationskærmen.

►► Når systemet registrerer et køretøj

Hvis nederst til højre skifter til et gult , når gearvælgeren er i positionen **R**, kan der have samlet sig mudder, sne, is eller andet snavs i nærheden af sensoren. Systemet afbrydes midlertidigt. Kontrollér kofangerhjørnerne for eventuelle forhindringer, og rengør området grundigt efter behov.

Hvis tændes, når gearvælgeren er i **R**, kan der være et problem med bakzoneassistenten. Brug ikke systemet, og få bilen efterset af en forhandler.

Hvis displayet forbliver det samme med gearvælgeren i **R**, kan der være et problem med bakkameraet og bakzoneassistenten. Brug ikke systemet, og få bilen efterset af en forhandler.

■ Aktivering og deaktivering af bakzoneassistenten



1 Ikon for bakzoneassistent

Systemet kan slås til og fra på audio-/informationskærmen ved at vælge ikonet for bakzoneassistenten.

Du kan også tænde og slukke for systemet fra funktionen på audio-/informationskærmen, der kan tilpasses.

► **Funktioner, der kan tilpasses** S. 321



1 Ikon for bakzoneassistent

Om dit multivisningsbakkamera

Audio-/informationsskærmen kan vise området bag ved bilen.

Displayet skifter automatisk til visning bagud, når gearvælgeren sættes i positionen **R**.

■ Visningsområde for multivisningsbakkamera

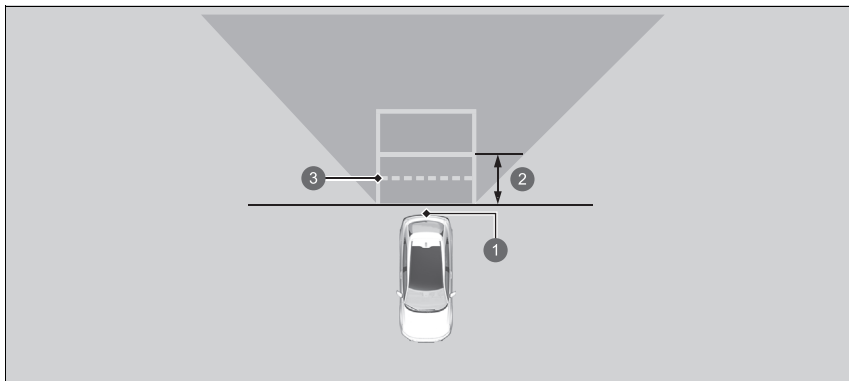

- 1 Kamera
- 2 Ca. 1 m
- 3 Område for åben bagklap

» Om dit multivisningsbakkamera

Bakkameraets synsfelt er begrænset. Du kan ikke se kofangerens hjørner, eller hvad der er under kofangeren. Bakkameraets specielle optik får også genstande til at se ud, som om de er tættere på eller længere væk, end de faktisk er.





Kontrollér ved selvsyn, at det er sikkert at køre, før du bakker. Visse forhold (såsom vejr, lys og høje temperaturer) kan også begrænse bakkameraets synsfelt. Stol ikke blindt på bakskærmen, da den ikke giver dig alle de oplysninger om forholdene bag ved bilen, som du har brug for.

Billedet fra bakkameraet vises før audio-/informationsskærmen.

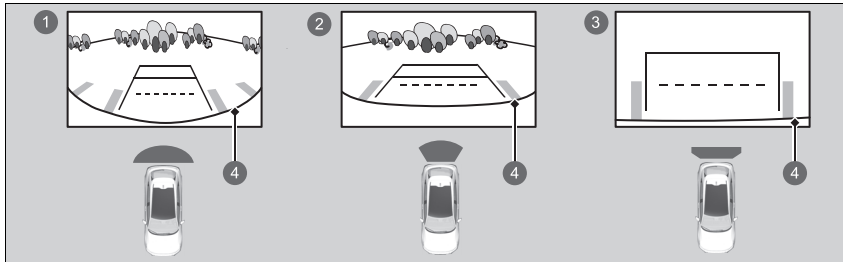
Hvis kameralinsen er dækket af snavs eller fugt, rengør linsen med en blød og fugtig klud.

Baskskærmen kan vise tre forskellige kameratilstande på audio-/informationskærmen. Tryk på det relevante ikon for at skifte tilstand.



- 1  Bred visningstilstand
- 2  Normal visningstilstand
- 3  Visningstilstand i fugleperspektiv
- 4  Kofanger

- Hvis du sidst anvendte bred visningstilstand eller normal visningstilstand, aktiveres samme tilstand, næste gang du sætter gearvælgeren i positionen **R**.
- Hvis du sidst anvendte visningstilstand i fugleperspektiv, før du slukkede for elsystemet, vælges bred visningstilstand, næste gang du indstiller strømtilstanden til TIL og sætter gearvælgeren i positionen **R**.
- Hvis du anvendte visningstilstand i fugleperspektiv i mere end 10 sekunder, efter at du skiftede ud af positionen **R**, aktiveres bred visningstilstand, næste gang du sætter gearvælgeren i positionen **R**.
- Hvis du anvendte visningstilstand i fugleperspektiv og satte gearvælgeren tilbage i positionen **R**, 10 sekunder efter at du skiftede ud af positionen **R**, aktiveres visningstilstand i fugleperspektiv.

Om dit multivisningsbakkamera

Du kan ændre indstillingerne **Fast vejledning** og **Dynamisk vejledning**.

► **Funktioner, der kan tilpasses** S. 321

Fast vejledning

TIL: Der vises pejlestreger, når du sætter gearvælgeren i positionen **R**.

FRA: Pejlestregerne vises ikke.

Dynamisk vejledning

TIL: Pejlestregerne flytter sig i henhold til rattets retning.

FRA: Pejlestregerne flytter sig ikke.

Hvis området bag ved bilen ikke vises på audio-/informationskærmen, mens gearvælgeren er i positionen **R**, kan der være et problem med systemet. Få straks bilen eftersat af en forhandler.

Når parkeringssensorsystemet registrerer forhindringer, vises indikatoren.

► **Parkeringssensorsystem** S. 491

Et system bestående af fire kameraer, som viser områder almindeligt kendt som "blinde vinkler" fra forskellige vinkler og derefter viser billederne på audio-/informationsskærmen. Dette system kan bruges til at:

- Kontrollere, om der er forhindringer, når du kører i **R**.
 - ❗ **Kontrol af forhindringer bag ved bilen** S. 511
- Kontrollere højre og venstre side af bilen, når du kører gennem vejkryds med dårlig sigtbarhed (blokeret udsyn osv.).
 - ❗ **Kontrol af visning af blind vinkel foran i vejkryds** S. 515
- Kontrollere, om der er forhindringer foran bilen, når du parkerer eller manøvrerer i områder med begrænset plads.

❗ Multivisningskamera*

⚠ ADVARSEL

Hvis man ikke kan bedømme området omkring bilen visuelt (direkte eller ved hjælp af spejlene), kan det medføre en ulykke og forårsage alvorlig personskade eller dødsfald.

De områder, der vises på multivisningskamarasystemets display, er begrænsede. Displayet viser muligvis ikke alle fodgængere eller andre genstande rundt om bilen.

Stol ikke udelukkende på multivisningskamarasystemets display til at bedømme, om det er sikkert at køre.

⚠ ADVARSEL

Hvis du ikke holder ordentligt øje med omgivelserne under kørslen, kan det medføre en ulykke og forårsage alvorlig personskade eller dødsfald.

For at hjælpe med at mindske risikoen for en kollision bør du kun kigge på multivisningskamarasystemets display, når det er sikkert at gøre det.

Multivisningskamarasystemet eliminerer ikke alle blinde vinkler. Systemet er kun ment som en hjælp.

■ Sådan vises et billede fra multivisningskameraerne



1 CAMERA knap



1 Multivisningskamera

■ Visning fremad:

Tryk på **CAMERA** knappen, eller vælg **Multivisningskamera**, når bilen holder stille eller kører med 20 km/t eller langsommere. Tryk på knappen igen for at skifte kameravisning.

■ Visning bagud:

Flyt gearvælgeren til positionen **R**, når bilen holder stille. Tryk på **CAMERA** knappen igen for at skifte tilbage til visning bagud.

Du kan tilpasse indstillingen for visning.

➤ **Funktioner, der kan tilpasses** S. 321

» Multivisningskamera*

Hold altid kameraglassene rene og fri for snavs.

Når parkeringssensorsystemet registrerer forhindringer, vises indikatoren.

➤ **Parkeringssensorsystem** S. 491

Når et køretøj registreres at nærme sig fra et af de bageste hjørner, advarer bakzoneassistenten dig.

➤ **Bakzoneassistent*** S. 498

* Ikke tilgængelig på alle modeller

■ Kameraplaceringer og -billeder

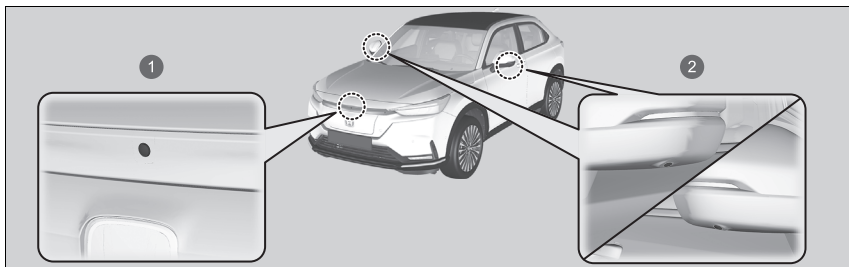

- 1 Frontkamera
- 2 Sidekameraer

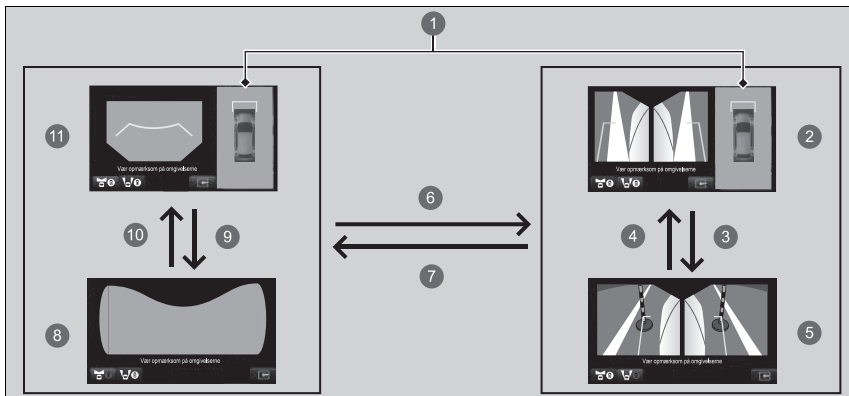





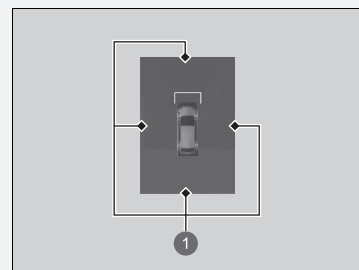







▣ Kameraplaceringer og -billeder

Når Honda parkeringsassistenten er i drift, lyser indikatorerne, når kameraet registrerer en forhindring, på displayet for Honda parkeringsassistent.



- 1 Der tændes indikatorer dér, hvor kameraet registrerer en forhindring

▣ **Honda**
parkeringsassistent*
S. 518



- 1 Visning af kørebanen: En oversigtsvisning med en kombination af billeder fra fire kameraer.
- 2 Visning af venstre og højre side + visning af kørebanen
- 3  eller 
- 4  eller 
- 5 Visning af venstre og højre side
- 6  eller  eller **CAMERA** knap
- 7  eller 
- 8 Visning af blind vinkel foran
- 9  eller 
- 10  eller 
- 11 Visning fremad + visning af kørebanen

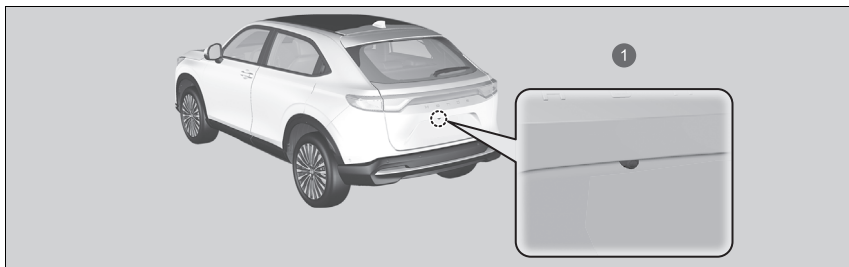



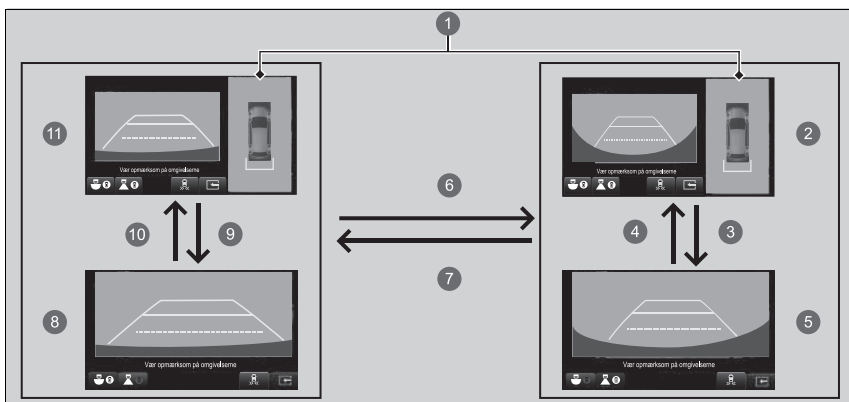











De unikke multivisningskeralinser viser afstandene anderledes, end de faktisk er – genstande, der ses på audio-/informationsskærmen, kan synes tættere på eller længere væk og kan virke forvrængede. Dette bliver tydeligere, jo længere væk en genstand er fra bilen.



1 Bakkamera



- 1 Visning af kørebanen: En oversigtsvisning med en kombination af billeder fra fire kameraer.
- 2 Bred visning bagud + visning af kørebanen
- 3  eller 

- 4   eller 
- 5 Bred visning bagud
- 6   eller   eller **CAMERA** knap
- 7   eller   eller **CAMERA** knap
- 8 Normal visning bagud
- 9   eller 
- 10   eller 
- 11 Normal visning bagud + visning af kørebanen

De unikke multivisningskatedralinser viser afstandene anderledes, end de faktisk er – genstande, der ses på audio-/informationsskærmen, kan synes tættere på eller længere væk og kan virke forvrængede. Dette bliver tydeligere, jo længere væk en genstand er fra bilen.

■ Referencelinjer og styrelinjer

Følgende kan vises, når multivisningskamarasystemet er slået til.

Fast rettesnor Hjælper dig med at få en fornemmelse af en afstand mellem bilen og omgivelserne. Afstanden kan fremstå forskellig fra den faktiske afstand.

Dynamisk rettesnor Angiver bilens retning, når rattet er i den aktuelle stilling.

☒ Sådan vises et billede fra multivisningskameraerne

Navigationssystemet er deaktiveret, når gearvælgeren er i positionen **R**.

Hvis du trykker på **CAMERA** knappen eller vælger **Multivisningskamera**, mens bilen kører med en hastighed på over 25 km/t, vises standbybilledet. Når kørehastigheden reduceres til under 20 km/t, skifter visningen til et billede fra multivisningskameraet.

De positioner/afstande, der angives af styrelinjerne og kameravisningerne på skærmen, kan afvige fra de faktiske positioner/afstande på grund af ændringer i bilens højde, vejforhold og andre faktorer. Styrelinjerne bør kun bruges som reference.

Styrelinjerne kan slås til og fra på audio-/informationsskærmen.

☒ **Funktioner, der kan tilpasses** S. 321

Hvis du slår styrelinjerne fra, forbliver de slået fra, indtil du slår dem til igen.

■ Brug af multivisningskameraet

■ Kontrol af forhindringer bag ved bilen

Displayet skifter automatisk til visning bagud, når gearvælgeren flyttes til positionen **R**.

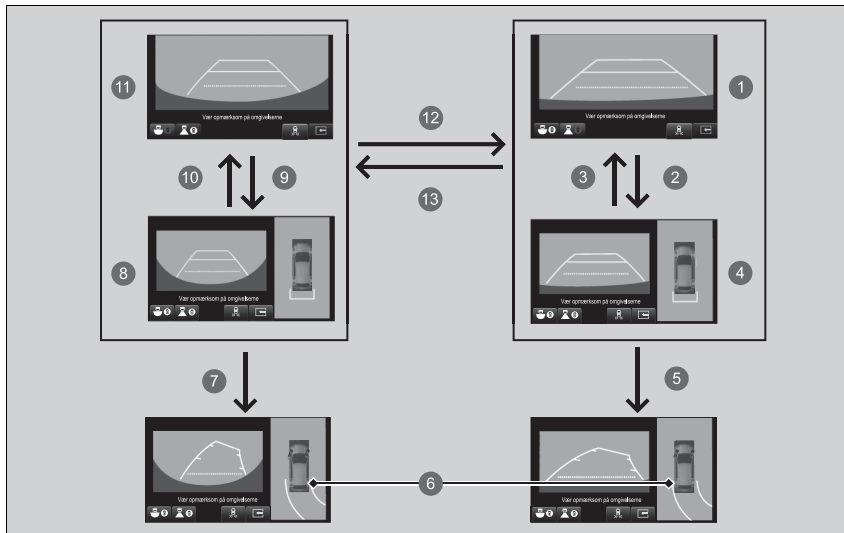





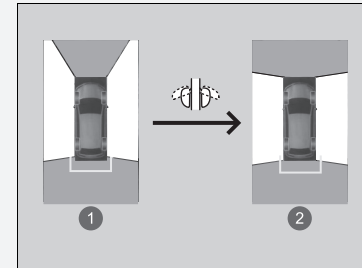







►► Brug af multivisningskameraet

Visning af kørebanen aktiveres, selv når sidespejlene er klappet ind. Den synlige vinkel og blinde vinkel ændres dog.



- 1 Ikke klappet ind
- 2 Klappet ind

- 1 Normal visning bagud
- 2  eller 
- 3  eller 
- 4 Normal visning bagud + visning af kørebanen
- 5 Når rattet drejes mere end 90 grader.
- 6 Projektionslinjerne vises 35 cm uden for karosseriet.
- 7 Når rattet drejes mere end 90 grader.
- 8 Bred visning bagud + visning af kørebanen
- 9  eller 
- 10  eller 
- 11 Bred visning bagud
- 12  eller  eller **CAMERA** knap
- 13  eller  eller **CAMERA** knap





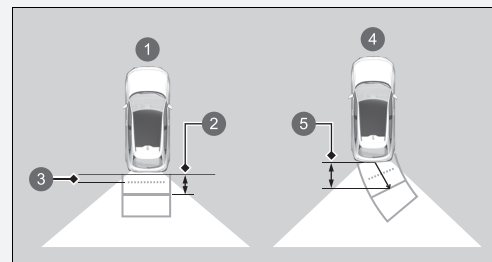







» Kontrol af forhindringer bag ved bilen

Når gearvælgeren flyttes fra/til positionen **[R]**, kan du opleve en forsinkelse i skiftet mellem audio-/informationskærmen og billedet fra bakkameraet.



Omtrentlige afstande:

- 1 Styrelinjerne angiver
- 2 1,1 m
- 3 60 cm
- 4 Projektionslinjerne angiver
- 5 1,1 m

- 1 Visning af blind vinkel foran
- 2  eller 
- 3  eller 
- 4 Visning fremad + visning af kørebanen
- 5 Når rattet drejes mere end 90 grader.
- 6 Blinde vinkler vises i sort.
- 7 Projektionslinjerne vises 35 cm uden for karosseriet.
- 8 Når rattet drejes mere end 90 grader.
- 9 Visning af venstre og højre side + visning af kørebanen
- 10  eller 
- 11  eller 
- 12 Visning af venstre og højre side
- 13  eller 
- 14  eller  eller **CAMERA** knap

☒ Kontrol af bilens sider

Den omtrentlige afstand, som referencelinjen angiver

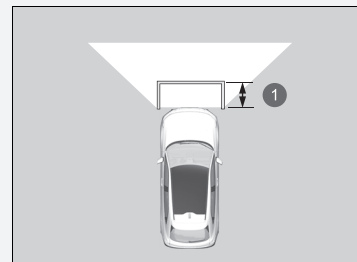

1 1,1 m

■ Kontrol af visning af blind vinkel foran i vejkrøds

Oversigtsbilledet af blinde vinkler foran bilen er nyttigt, når du skal kontrollere, om der kommer biler fra alle retninger i et vejkrøds med dårlige oversigtsforhold.

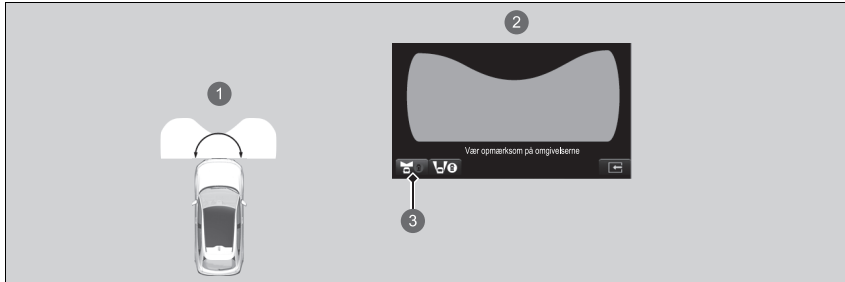

- ❶ Vinklen, der vises på oversigtsbilledet af blinde vinkler foran bilen, er 174 grader.
- ❷ Oversigtsbillede af blinde vinkler foran bilen
- ❸ Når du trykker på **CAMERA** knappen eller vælger **Multivisningskamera** og ikonet for den blinde vinkel foran.

☒ Kontrol af visning af blind vinkel foran i vejkrøds

Visning af den blinde vinkel foran bilen er en vidvinkelvisning. Billedet bliver kraftigt forvrænget, og genstande kan synes at være tættere på eller længere væk, end de faktisk er.

■ Kontrol af bilens sider

Oversigtsbillederne af bilens sider er praktiske, når du holder ind ved en kantsten eller et betalingsanlæg eller langsomt passerer modkørende køretøjer på en smal vej.

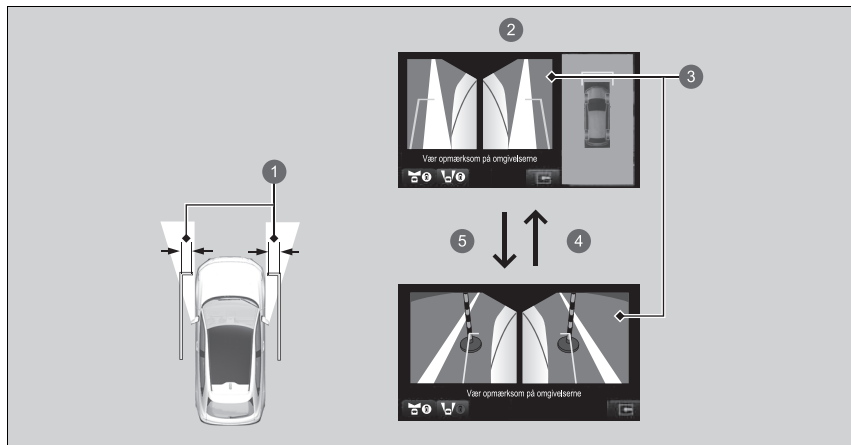

- ① 40 cm
- ② Oversigtsbillede af bilens sider
- ③ Visning af siderne: Billederne fra sidekameraerne
- ④ eller
- ⑤ eller

Den omtrentlige afstand, som projektlinsjerne angiver, er 40 cm fra bilen.

☒ Kontrol af bilens sider

Når sidespejlene er klappet ind, er visning af siderne ikke mulig.

■ Multivisningskameraets begrænsninger

Systemet vil muligvis ikke fungere korrekt under følgende betingelser.

Betingelser	Løsninger
Projektionslinjen er ikke nøjagtig.	Få bilen eftersat af en forhandler.
Billederne fremstår muligvis ikke tydeligt, når:	Brug ikke multivisningskamarasystemet, men stol udelukkende på visuel bekræftelse, indtil forholdene gør, at systemet fungerer korrekt.
<ul style="list-style-type: none"> • Du aktiverer systemet i dårligt vejr (kraftig regn, sne, tåge osv.) eller i mørke. • Kameratemperaturerne er høje. • En pludselig ændring mellem lys og mørke som f.eks. ved kørsel ind i eller ud af en tunnel. • Du kører mod en lavtstående sol (f.eks. ved solopgang eller solnedgang). • Et kameraglas er ridset. 	
<ul style="list-style-type: none"> • Et kameraglas er dækket af snavs, fugt eller partikler. • Når der er vanddråber eller insekter på kameranlinsen. 	Rengør kameraglassene med en blød klud fugtet med vand og et mildt rengøringsmiddel eller glasrens.
<ul style="list-style-type: none"> • Audio-/informationsskærmen er snavset. 	Aftør skærmen med en blød, tør klud.
En kameravinkel er ændret.	Et kamera eller området omkring kameraet har fået et hårdt slag.
Der vises en fejlmeddelelse, når multivisningskamarasystemet er i brug.	Brug ikke multivisningskamarasystemet, og kontakt en forhandler.
Billedet kommer ikke op på skærmen, når du trykker på CAMERA knappen eller vælger Multivisningskamera på audio-/informationsskærmen, og bilen kører med en hastighed på 20 km/t eller langsommere.	

■ Honda parkeringsassistent

Hjælper med parkering og udkørsel.

Kameraer og sonarsensorer registrerer eventuelle parkeringspladser og indstiller en rute for at parkere på eller køre ud fra en parkeringsplads. Systemet vil derefter hjælpe dig med at parkere på eller køre ud fra parkeringspladsen ved at justere din hastighed, bevæge rattet og ændre gearvælgerpositionen.

📖 Honda parkeringsassistent*

⚠ ADVARSEL

Honda parkeringsassistenten er ikke et automatisk parkeringssystem.

Som alle hjælpesystemer har Honda parkeringsassistenten sine begrænsninger. Det kan resultere i en kollision, hvis du stoler for meget på systemet.

Hvis du støder på følgende situationer ved brug af systemet, skal du standse bilen eller annullere systemet og derefter manuelt undgå situationen.

- Når du er ved at støde ind i en forhindring, en fodgænger eller et andet køretøj.
- Når du støder på kantsten, bump eller hjulstop, som bilen ikke bør køre over.
- Når du er ved at køre ind i et område, hvor der er adgang forbudt.

Ligesom ved manuel parkering skal du altid kontrollere omgivelserne visuelt og direkte.

Systemet kan bruges i følgende situationer:

Parkeringsmønstre	Parkeringspladser med grænselinjer	Parkeringspladser uden grænselinjer
Baglæns parkering		
Baglæns skråparkering*1		—

*1: Parkeringspladsen kan registreres, hvis der er tre eller flere grænselinjer, og der er tilstrækkelig plads til at parkere to eller flere biler.

▶▶ Honda parkeringsassistent*

⚠ ADVARSEL

Brug ikke dette system på u hensigtsmæssige steder

Brug ikke Honda parkeringsassistenten på skråninger, uregelmæssigt formede parkeringspladser og andre steder, hvor systemet ikke er egnet.

➤ **Steder, hvor systemet ikke er egnet**
S. 521

Når Honda parkeringsassistenten er i drift, kan du muligvis høre en lyd, når du stopper/starter bilen. Dette er helt normalt.

Du finder oplysninger om front-/side-/bakkameraerne på næste side.

➤ **Kameraplaceringer og -billeder** S. 506

Du finder oplysninger om korrekt håndtering af sonarsensorer på næste side.

➤ **Sonarsensorer** S. 543

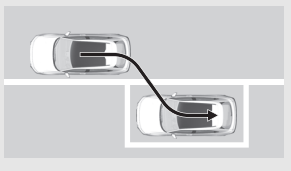
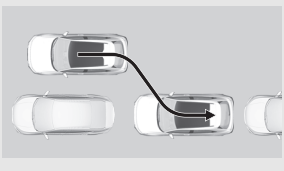
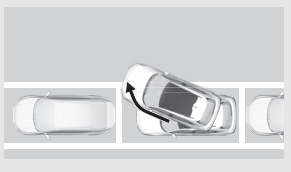
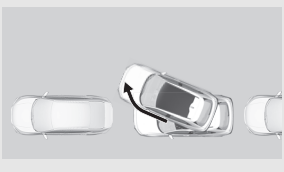
Parkeringsmønstre	Parkeringspladser med grænselinjer	Parkeringspladser uden grænselinjer
Parallelparkering		
Udkørsel fra parallelparkering*1		

*1: Begrænset til situationer, hvor der er en bil foran.

■ Steder, hvor systemet ikke er egnet

Honda parkeringsassistenten er ikke egnet til brug på steder, hvor bilen eventuelt ikke kan køre fremad eller bagud eller nemt komme ud fra parkeringspladsen.

- Der er en hældning.
- Området er kuperet og ujævnt.
- Området er ikke asfalteret og består af sand, grus, græs osv.
- Området er dækket af sne.
- Området er glat på grund af sne, is osv.
- Vejbanen er smal.
- Der er en forhindring foran bilen.
- Parkeringspladsen er ikke lige.
- Biler i nærheden er parkeret uden for linjerne.

Baglæns parkering

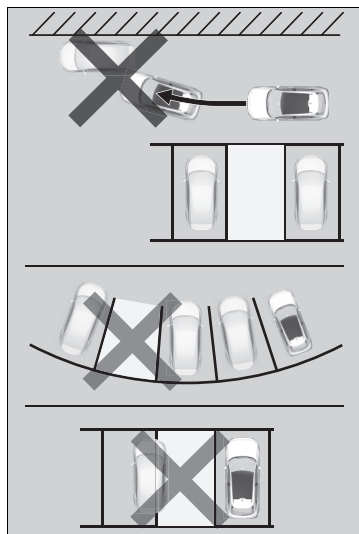

Parallelparkering

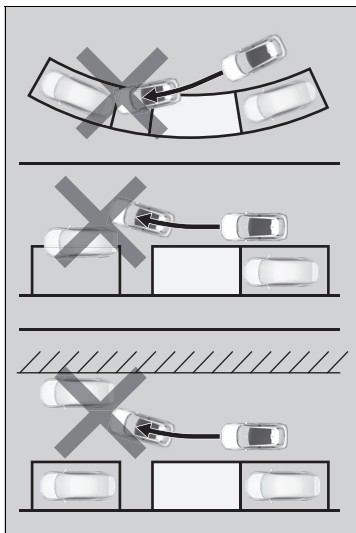

■ Sådan bruges Honda parkeringsassistenten

■ Sådan kommer man ind på en parkeringsplads

Du kan bruge Honda parkeringsassistenten på parkeringspladser med grænse­linjer eller andre vejledningslinjer (f.eks. som på nedenstående illustrationer).

Det kan være, at du ikke parkerer korrekt, hvis parkeringspladserne er for smalle eller brede i forhold til vejledningslinjerne.

Baglæns parkering*1

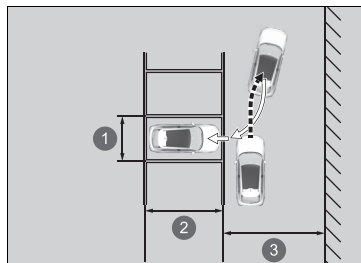

- ① Ca. 2,6 m
- ② Bilens længde + ca. 0,5 m eller mere
- ③ Vognbanens bredde: 5,4 m eller mere

*1: Hvis der ikke er nogen grænse­linjer, er afstanden mellem de to andre biler ca. 3,2 m.

► Sådan bruges Honda parkeringsassistenten

⚠ ADVARSEL

**Pas på ikke at få hænderne i klemme i rattet.
Rattet drejer automatisk.**

Lydstyrken kan ikke justeres, når Honda parkeringsassistenten er i brug.

Baglæns skråparkering

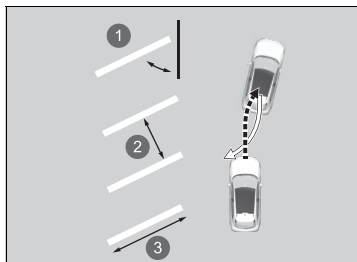

- ❶ Ca. 60 grader eller 45 grader
- ❷ Ca. 2,6 m
- ❸ Bilens længde + ca. 0,5 m eller mere

Parallelparkering*1

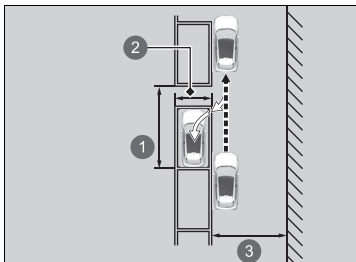

- ① Ca. 6,1 m eller mere
- ② Hvide linjer: ca. 2,1 m
- ③ Ca. 4,5 m eller mere

*1 : Hvis der ikke er nogen grænselinjer, skal afstanden mellem de andre biler være bilens længde + 1,5 m eller mere.



1 Knap til Honda parkeringsassistent

1. Tryk på knappen til Honda parkeringsassistenten, hvorefter tilstanden Honda parkeringsassistent vises.

- ▶  (grå) vises i øverste venstre del af skærmen.
- ▶ Hvis systemet er i udkørselstilstand, kan du vælge parkeringstilstand ved at trykke på ikonet **IN/OUT**.

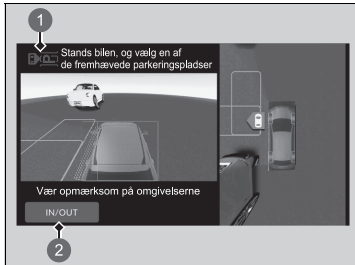

- 1  (grå)
- 2 Ikonet **IN/OUT**

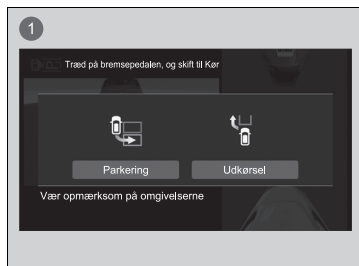

1 Visning af tilstandsændring

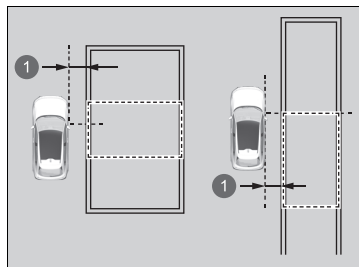

1 Ca. 1 m

2. Kør bilen tæt på det sted, hvor du ønsker at parkere, og kør langsomt videre, indtil du holder inden for 1 m fra parkeringspladsen og parallelt med parkeringspladsen.

Stop, når den ledige parkeringsplads er markeret med grønt på displayet.

- ▶ Systemet bipper, når det registrerer en parkeringsplads.
- ▶ Grænsen for den registrerede parkeringsplads (grøn) kan justeres afhængigt af bilens position eller andre forhold.

» Sådan kommer man ind på en parkeringsplads

Honda parkeringsassistenten kan ikke anvendes, hvis den registrerede parkeringsplads ikke vises.

Tips til registrering af målposition

Parkeringsplads med grænser:

Stands bilen, så førersædet er lige ved siden af parkeringspladsen.

Parkeringsplads uden grænser:

Stands bilen, så førersædet er bag ved parkeringspladsen.

Når du vælger parkeringsplads, skal du direkte bekræfte pladsen i området.

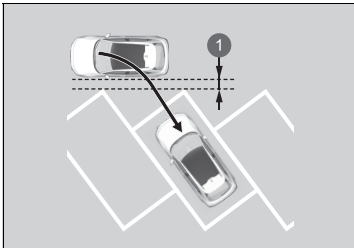

1 Ca. 1 m

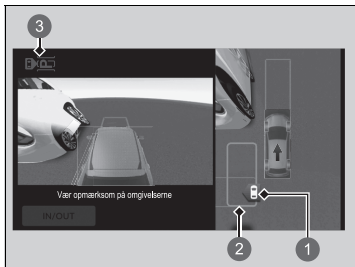

1 Parkeringsplads (grøn)

2 Målposition (blå)

3  (grå)

3. Når bilen holder stille, vælges linjerne for en parkeringsplads (grøn) ved at trykke på skærmen.

- ▶ Når skærmen for baglæns parkering eller parallelparkering vises, skal den relevante tilstand vælges.
- ▶ De markerede linjer for en parkeringsplads (grøn) vil være målpositionen (blå).

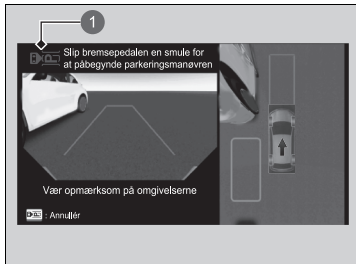

1  (blå)

4. Tryk på knappen til Honda parkeringsassistenten, mens du træder på bremsepedalen.

- ▶ Når den er i brug, bipper systemet, og  blinker med blå i øverste venstre del af displayet.
- ▶ Gearvælgerpositionen ændres afhængigt af den retning, bilen bevæger sig i.

5. Kontrollér omgivelserne, ruten på skærmen og stoppositionen, og slip bremsepedalen.

- ▶ Bilen begynder at køre. Tilpas hastigheden med bremsepedalen efter behov.
- ▶ Når du har afsluttet parkeringen, skifter gearvælgeren til positionen **P**, og parkeringsbremsen aktiveres automatisk.
- ▶ Meddelelsen **Parkeringsmanøvre fuldført** vises, og der vendes tilbage til det forrige skærbillede.
- ▶ Justér parkeringsplaceringen eller -positionen efter behov.
- ▶ Efter parkering skal du kontrollere, at gearvælgeren er i positionen **P**.

▶▶ Sådan kommer man ind på en parkeringsplads

Når systemet starter, skal bilen standses med bremsepedalen, hvis der er en forhindring på ruten. Tryk på knappen til Honda parkeringsassistenten, og stands betjeningen.

Når bilen er tæt på målpositionen, kan det være, at bilen bevæger sig igen for at justere bilens position. Vær opmærksom på omgivelserne, og stands bilen, hvis det viser sig nødvendigt.

Du kan forhindre parkeringsbremsen i at aktivere automatisk efter afsluttet parkering.

▶▶ **Sådan tilpasses køretøjsindstillingerne**
S. 331

■ Når du kører ud fra en parallelparkeringsplads

Honda parkeringsassistenten kan anvendes, hvis der er en bil foran på den næste parkeringsplads.

Kør ud

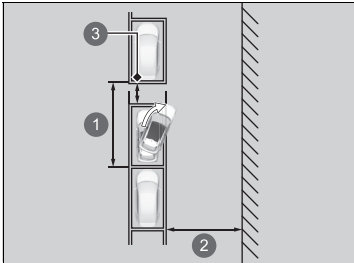

- ① Ca. 6,1 m eller mere
- ② Ca. 4,5 m eller mere
- ③ Afstand på ca. 50 cm eller mere fra andre køretøjer

▶▶ Når du kører ud fra en parallelparkeringsplads

⚠ ADVARSEL

**Pas på ikke at få hænderne i klemme i rattet.
Rattet drejer automatisk.**



1 Knap til Honda parkeringsassistent

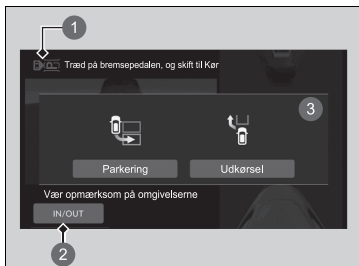

- 1  (grå)
- 2 Ikonet **IN/OUT**
- 3 Visning af tilstandsændring

1. Tryk på knappen til Honda parkeringsassistenten, hvorefter tilstanden Honda parkeringsassistent vises.

- ▶  (grå) vises i øverste venstre del af skærmen.
- ▶ Hvis systemet er i parkeringstilstand, kan du vælge udkørselstilstand ved at trykke på ikonet til valg af tilstand.
- ▶ Træd på bremsepedalen, følg instruktionerne på skærmen, og flyt gearvælgeren til positionen **R**.

▶▶ Når du kører ud fra en parallelparkeringsplads

Udkørselsfunktionen kan ikke anvendes, hvis nogen har dobbeltparkeret foran bilen.

Udkørselsfunktionen kan ikke anvendes, hvis afstanden mellem din bil og bilerne foran eller bag ved dig er ekstremt lille, eller hvis der er en person eller en forhindring imellem dem.

Selv om parkeringssensoren registrerer en person eller en forhindring, når udkørselsfunktionen er i brug, vil funktionen fortsætte.

Hvis en bil nærmer sig bagfra, skal bremsepedalen trædes ned og bilen standses.

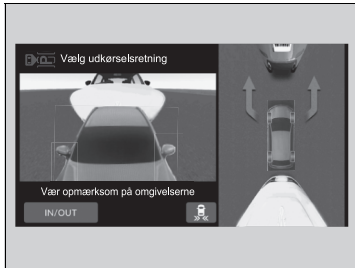

2. Tryk på og vælg den retning, som du vil køre ud, på skærmen, mens du træder på bremsepedalen.
3. Tryk på knappen til Honda parkeringsassistenten, mens du træder på bremsepedalen.
 - ▶ Når den er i brug, bipper systemet, og  blinker med blå i øverste venstre del af displayet.
 - ▶ Gearvælgerpositionen ændres afhængigt af den retning, bilen bevæger sig i.
4. Mens bremsepedalen trædes ned, deaktiveres parkeringsbremsen ved at trykke på parkeringsbremsekontakten og derefter slippe bremsepedalen.
 - ▶ Bilen begynder at køre. Kontrollér omgivelserne, og tilpas hastigheden vha. bremsepedalen.
 - ▶ Vær opmærksom på situationen i den retning, du vil køre ud.
 - ▶ Når du er kommet frem til det punkt, hvor udkørselshjælpen afsluttes, vises meddelelsen **Træd på bremsepedalen** på skærmen.

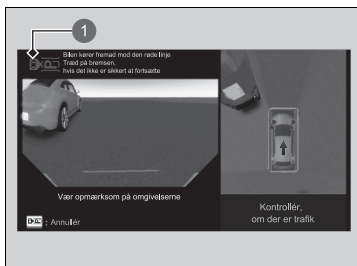

1  (blå)

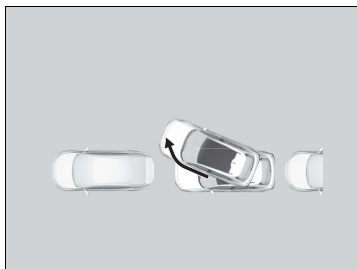

5. Følg instruktionerne, og tråd på bremspedalen.

- ▶ Meddelelsen **Udkørselsmanøvre fuldført** vises i øverste venstre del af skærmen, og hjælpen afsluttes.
- ▶ Hvis bremspedalen slippes, kryber bilen fremad. Kontrollér gearvælgerpositionen, og styr bilen manuelt.

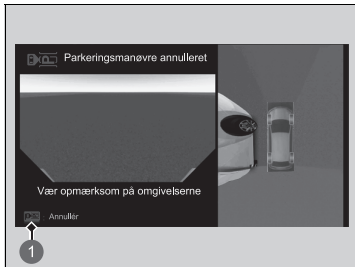

1 Annulleringsikon

■ Deaktivering af Honda parkeringsassistenten

Honda parkeringsassistenten deaktiveres, når parkeringshjælpen er startet, ved at træde på bremsepedalen for at standse bilen. Tryk derefter på knappen til Honda parkeringsassistenten. Selv hvis du trykker på annulleringsikonet, deaktiveres Honda parkeringsassistenten ikke.

Når funktionen annulleres, lyder der en advarsel, og meddelelsen **Parkeringsmanøvre annulleret/ Udkørselsmanøvre annulleret** vises på skærmen. Træd på bremsepedalen.

- ▶ Systemet vender tilbage til det forrige skærmbillede. Da bilen ikke længere styres af systemet, vil den begynde at krybe fremad, når bremsepedalen slippes. Kontrollér gearvælgerpositionen, og styr bilen manuelt.

Hvis Honda parkeringsassistenten deaktiveres, kan betjeningen ikke genoptages. Du skal begynde forfra eller parkere bilen manuelt.

■ **Eksempler på forhold, hvor systemet deaktiveres**

- Føreren har flyttet gearvælgeren til positionen **P**.
- Parkeringsbremsen blev aktiveret.
- Der er gået ca. fem minutter, siden betjeningen blev påbegyndt.
- VSA-systemet blev aktiveret.
- VSA-systemet blev indstillet til FRA.
- Noget usædvanligt blev registreret.
- Det kollisionsbegrænsende bremsesystem blev aktiveret.
- Hastigheden er for høj.
- Systemet fungerer ikke på grund af en skråning.
- Bilens kan ikke køre på ujævn grund.
- Der er en forhindring på parkeringspladsen, og systemet har fastslået, at der ikke er nok plads efter start.
- Funktionen er blevet slået fra mere end et bestemt antal gange.
- Du afviger fra ruten, eller en rute kan ikke genereres.

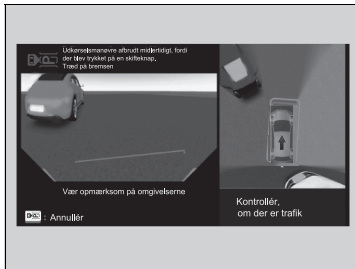

■ Midlertidig afbrydelse og genstart af Honda parkeringsassistenten

Hvis systemet er blevet midlertidigt afbrudt, lyder der en biplyd, og der vises en meddelelse i øverste venstre del af skærmen.

Stand bilen ved at træde på bremsepedalen.

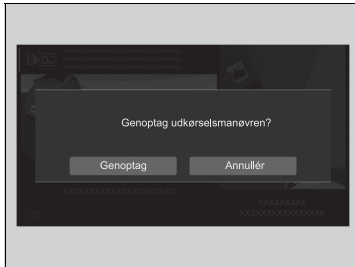

Når hjælpen kan genoptages, vises meddelelsen **Genoptag parkeringsmanøvre?/Genoptag udkørselsmanøvre?** på skærmen. Når bremsepedalen er trådt ned, skal du trykke på ikonet **Genoptag** på skærmen, hvorefter hjælpen fortsætter. Slip bremsepedalen.



- ▶ Bilen begynder at køre. Kontrollér omgivelserne, og tilpas hastigheden vha. bremsepedalen.
- ▶ Hvis du trykker på annulleringsknappen, mens bremsepedalen er trådt ned, slutter hjælpen, og meddelelsen **Parkeringsmanøvre annulleret/Udkørselsmanøvre annulleret** vises. Kontrollér gearvælgerpositionen, og styr bilen manuelt.
- ▶ Hvis det ikke er muligt at genoptage, kan **Genoptag** ikke vælges.

■ **Eksempler på forhold, hvor systemet afbrydes midlertidigt**

- Føreren har spændt sikkerhedsselen op.
- En fodgænger eller genstand er blevet registreret.
- Føreren trådte på speederen.
- Føreren drejede på rattet.
- Føreren flyttede gearvælgeren til positionen **D**, **R** eller **N**.
- En dør i bilen (eller bagklappen) blev åbnet.

■ Fejlmeddelelser

Hvis følgende forhold opstod under brug af systemet, kan der være et problem med systemet. Stands bilen ved at træde på bremsepedalen, flyt gearvælgeren til positionen **P** én gang, og betjen bilen manuelt efter at have kontrolleret gearvælgerpositionen.

- Skærbilledet vises ikke.
-  blinker ikke.
- Systemet bipper ikke.
-  er gul, og der vises en fejlmeddelelse på skærmen.

■ Betingelser og begrænsninger for Honda parkeringsassistenten

I følgende situationer kan målpositionen være forkert indstillet eller slet ikke være indstillet, eller bilen kan eventuelt ikke parkere.

Derudover kan systemet i følgende situationer, hvor ruten og vendepositionen eventuelt ikke genereres korrekt, registrere forhindringer eller andre ting i for høj grad og annullere handlingen, eller bilen kan eventuelt ikke standse, før den rammer en forhindring.

■ Omgivende forhold

- Parkeringspladsens grænselinjer er falmede eller snavsede.
- Parkeringspladsen er markeret med reb, blokke, fliser osv.
- Der er ikke megen kontrast mellem belægningens og parkeringspladsens grænselinjer.
- Parkeringspladsens grænselinjer er ekstremt tykke, tynde eller korte.
- Kun én grænselinje kan ses for parkeringspladsen.
- Når parkeringspladsen er for bred eller smal.
- Parkeringspladsen er for tæt på eller for langt fra, hvor du er standset.

- Belægningen på parkeringsområdet har mere end én farve eller er ujævn.
- Der er skygger, maling, genoptegnede linjer osv., der ligner grænserne for en parkeringsplads.
- Parkeringspladsens grænselinjer er svære at få øje på (f.eks. ved parkering efter mørkets frembrud eller ved mørk indendørs-parkering).
- Solen eller lyset bliver reflekteret fra en del af eller hele vejbelægningen på grund af belægningen og lignende.
- Sollys (f.eks. ved solopgang eller solnedgang) går direkte eller indirekte i kameraet.
- Det er svært at se grænselinjerne på grund af ophobet sne, snesmeltende stoffer osv.
- Skygger fra tilstødende genstande (træer, bygninger, rækværk, køretøjer osv.) er parallelle med bilen, der skal parkere, eller parkeringspladsen.
- Der er huller, furer, skrænter eller fremspring.
- Der er andre køretøjer med sonarsensorer eller andre genstande, der udsender ultralyd, i nærheden.
- Kørsel i dårligt vejr (regn, sne, tåge osv.).
- Når lignende former (f.eks. flere vinduesrammer) er opstillet i bygningen.
- Klapper, hjulstop og andre strukturer på parkeringspladser med betalingsystem.

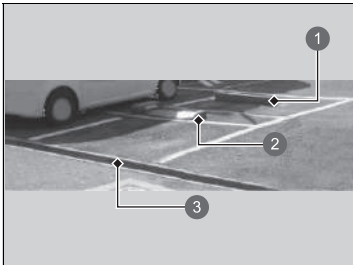

- ① Hjulstop
- ② Klap til betalingsparkering
- ③ Niveauforskel

■ Bilens tilstand

- Bilen er standset skråt i forhold til parkeringspladsen.
- Fronten af kameraet er dækket af snavs, tåge, regn, mudder, våd sne, pakninger, tilbehør, klistermærker eller film på kameranlinen.
- Sonarsensorerne er beskidte (dækket af sne, is, mudder osv.).
- Sonarsensorerne er beskadiget og vender den forkerte vej.
- Bilen er for varm eller kold.
- Bilen hælder på grund af tung bagage i bagagerummet eller på bagsæderne.
- Unormale forhold for dæk eller hjul (forkert størrelse, forskellig størrelse eller konstruktion, forkert dæktryk osv.).

■ Forhold for forhindringer

- Forhindringer, der ikke reflekterer lydølger særlig godt (f.eks. mennesker, sne, stof, svampe osv.).
- Tynde forhindringer (f.eks. hegn, kæder, cykler, skilte osv.).
- Korte eller små forhindringer.
- Kantsten, parkeringskanter, niveauforskelle og andre forhindringer, der er forbundet med asfalten.
- Forhindringer lige foran kofangeren.
- Forhindringer som mure, der ikke er vinkelret på jorden.
- Genstande eller forhindringer i bevægelse, der pludseligt dukker op på vejen.
- En skrå søjle eller mur rager ud fra en høj position.
- Specielt formede forhindringer, herunder andre køretøjer.
- Det andet køretøj er smalt.
- Frihøjden er høj, fordi det andet køretøj er ekstremt lavt.
- Forhindringer ved siden af bilen.
- Forhindringer, herunder andre køretøjer, er for tæt på eller for langt fra bilen.
- Rattet drejes skarpt, når bilen nærmer sig forhindringen skråt.

Sonarsensorer

■ Sensorernes placering og rækkevidde

Sonarsensorerne er placeret i for- og bagkofangeren og i kølgitteret.

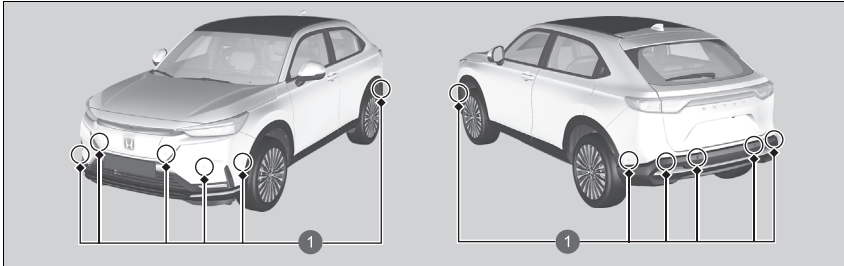

1 Sonarsensorer

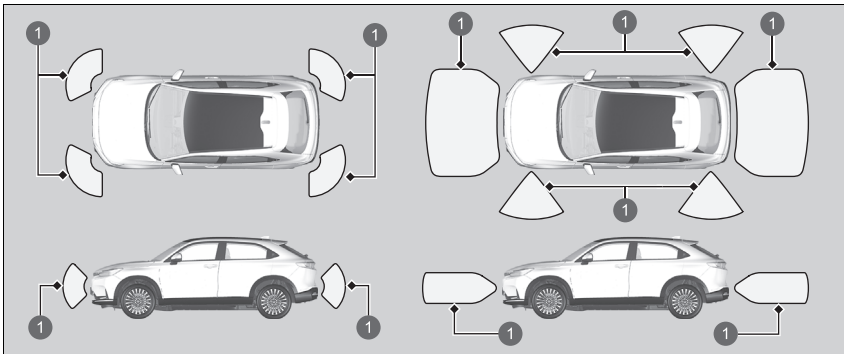

1 Sensorernes rækkevidde

Mens Honda parkeringsassistenten er i drift, kan sensorerne på siderne af for- og bagkofangeren også være i drift.

☒ Sonarsensorer

For at sonarsensorerne skal fungere korrekt, må du ikke:

- Anbringe mærkater eller andre genstande på eller omkring sensorerne.
- Slå på området omkring sensorerne.
- Forsøge at skille sensorerne ad.
- Montere tilbehør på eller omkring sensorerne.

Kontakt en forhandler, hvis:

- En sensor har været udsat for stød.
- Der skal udføres arbejde i området omkring en sensor.

I følgende situationer fungerer sonarsensorerne ikke altid korrekt. Få bilen efterset af en forhandler.

- For- eller bagkofangeren har været i berøring med en bakke, et parkeringsstop, en kantsten, en skråning eller lignende.
- Bilen har været involveret i en kollision forfra eller bagfra.
- Bilen har kørt gennem en dyb vandpyt.

Før opladning

Kontrollér følgende punkter, før du begynder at oplade bilen.

Sikkerhedstjekliste

- 230 volt opladeren bruger ca. 10 ampere. Sørg for at benytte et dedikeret og korrekt stelforbundet kredsløb, som kan levere 10 ampere konstant.
 - ▶ Få en elektriker til at kontrollere, om den stikkontakt, du bruger, opfylder disse kriterier.
- Sørg for at slutte ladekablet direkte til stikkontakten, der er beregnet til bilopladning.
 - ▶ Anvend ikke forlængerledninger, adaptere eller multistikdåser mellem ladekablet og stikkontakten.
- Kontrollér, at ladekablet er rullet helt ud, inden det tages i brug.
- Kontrollér, at styreboksen, ladestikket og ladekablet er fri for skader, herunder revner eller flosser.
 - ▶ Hvis du konstaterer skader på enhederne, skal du kontakte en autoriseret forhandler.
- Kontrollér, at ladestikket og bilens ladeindtag er rene.
 - ▶ Hvis du konstaterer snavs eller fremmedlegemer i stikket eller indtaget, skal du kontakte en autoriseret forhandler.
- Kontrollér, at ladekablet er tørt.
 - ▶ Sørg for, at der ikke er vand i umiddelbar nærhed, og at hænderne er tørre.

Bemærk: Stikkontakten skal være i god stand. En slidt eller beskadiget stikkontakt skaber ikke god kontakt med stikket. Sørg for, at stikket er sat helt ind og ikke falder ud af stikkontakten efter isætning. En løs forbindelse forårsager overophedning i stikket og kan beskadige det.

» Opladning

⚠ ADVARSEL

Hvis du bruger en 230 V stikkontakt med en nominal effekt på mindre end 10 ampere eller én, som strømforsyner andre enheder, kan det forårsage brand med alvorlig personskade for dig selv eller andre til følge. Ved brug af 230 V opladeren skal du bruge et dedikeret og korrekt stelforbundet kredsløb med en nominal effekt på 10 ampere eller mere. Kontakt en elektriker, hvis du ikke er sikker.

⚠ ADVARSEL

Opladning af højspændingsbatteriet i følgende situationer kan forårsage elektrisk stød og brand, hvilket kan medføre alvorlig personskade eller dødsfald:

- Opladning af batteriet i tordenvejr.
- Brug af ladekablet i nærheden af vand eller håndtering med våde hænder.
- Brug af en oplader med et knækket eller revnet hus eller med et flosset eller beskadiget kabel.

Oplad aldrig bilen i nogen af disse situationer.

Opladning af højspændingsbatteriet vha. en AC- eller CCS2 DC-oplader

Der er to måder at oplade højspændingsbatteriet på: med 230 V (10 ampere) AC-opladeren eller med CCS2 DC-opladeren.

Opladning med	Foreslået opladningstid*1*2
CCS2 DC (100 kW, 200 ampere)	63 minutter (80% opladning)
230 V AC (10 ampere)	30 timer (fuld opladning)

*1: Opladningstiden varierer afhængigt af forholdene, såsom resterende batteriopladningsniveau og den omgivende temperatur.

*2: Fuld opladning: 0% til 100% opladning

Den foreslåede tid til fuld opladning i denne tabel viser den tid, det sandsynligvis tager at lade højspændingsbatteriet helt op fra det øjeblik, hvor indikatoren for lavt batteriniveau (gul) tænder, med en omgivende temperatur på 25 °C.

► Opladning

⚠ ADVARSEL

Fejlagtig brug og håndtering af 230 V opladeren kan forårsage brand med alvorlig personskade for dig selv eller andre til følge.

- Sæt altid stikket helt ind i en korrekt dimensioneret og jordforbundet stikkontakt.
- Stik ladekablet direkte ind i stikkontakten. Brug ikke forlængerledninger eller multistikadaptere.
- Undgå at tilsmudse bilens ladestik. Rengør om nødvendigt.

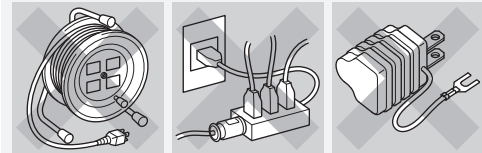

Når batteriets varmesystem aktiveres, kan batteriet være længere tid om at oplade.

Når 12 V batteriet frakobles, kan bilen ikke oplades. Efter gentilslutning af 12 V batteriet skal elsystemet slås til og derefter fra igen.

Hold øje med, at opladning er muligt.

► **Start af elsystemet** S. 377

► Opladning

⚠ ADVARSEL

Brug af en oplader, der er beskadiget eller modificeret, kan forårsage elektrisk stød og brand, hvilket kan medføre alvorlig personskade eller dødsfald.

Opladeren må aldrig skilles ad eller modificeres. Hvis opladeren beskadiges, må den ikke anvendes. Kontakt en autoriseret forhandler.

BEMÆRK / NOTE

Oplad ikke bilen med et dækket på. Det kan forårsage en fejlfunktion og kan beskadige bilen eller ladesystemets komponenter.

Efterse ladekablets stikprop og ladestikket samt bilens ladeindtag før brug. Hvis stikproppen eller ladestikket er snavset eller på anden måde forurenede, skal de rengøres med en tør og ren klud før brug. Tør ikke ladeindtagets metaldele eller ladestikket. Hvis du ikke kan rengøre stikproppen eller ladestikket, hvis ladeindtaget er snavset, eller hvis noget er beskadiget eller rustet, skal ladekablet og bilen tages med til en autoriseret forhandler med henblik på eftersyn og eventuel reparation.

☒ Opladning

Før du bruger et ladekabel til bilen, skal kablet undersøges for skader såsom ridser, revner og flænger. Hvis du konstaterer beskadigelse, må du ikke bruge ladekablet. Tag det i stedet til en autoriseret forhandler for at få det efterset.

I tilfælde af strømsvigt eller andre elektriske afbrydelser under opladning af bilen genoptager bilen automatisk opladningen, når strømmen kommer igen.

Tag følgende forholdsregler for at undgå beskadigelse af opladeren:

- Slå ikke på komponenter til ladestikket med en hård genstand, og pas på ikke at tabe dem.
- Du må ikke trække i, dreje, sammenfiltre, hive i eller træde på ladekablet.
- Må ikke bruges eller opbevares i nærheden af varmekilder.
- Må ikke udsættes for væsker, og brug ikke skrappe kemikalier til rengøring.

Selv om opladningstiden overstiger 20 timer, vises den opladningstid, der vises i førerinformationssystemet, som 20 timer.

☒ **Resterende opladningstid** S. 155

■ Sådan oplades bilen (230 V AC)

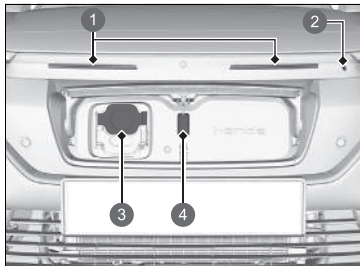

- 1 Ladeindikator
- 2 Knap til åbning af dæksel
- 3 230 V AC-ladeindtag
- 4 Lys i opladningsdæksel

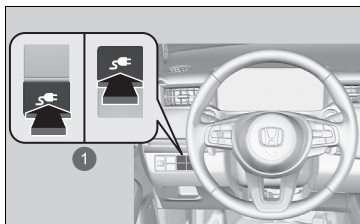

- 1 Udløserknap til opladningsdæksel

1. Sæt gearvælgeren i positionen **P**, og sluk for elsystemet.
 - Sørg for, at elsystemet er slukket.
2. Tryk på knappen til åbning af dækslet, og hold den nede, eller tryk på udløserknappen til opladningsdækslet, og hold den nede.
 - Opladningsdækslet åbner.
 - Lyset i opladningsdækslet tænder i et par minutter.
 - Ladeindikatoren (hvid) blinker.

►► Sådan oplades bilen (230 V AC)

Ladeudstyr med følgende angivelse er kompatibelt med AC-opladning.

► **Mærkatplaceringer** S. 101

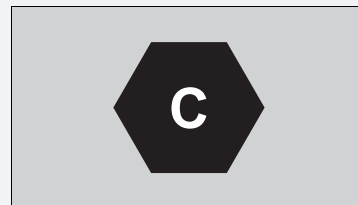

Knap til åbning af opladningsdækslet:

Når dørene er låst

Tryk på knappen til åbning af opladningsdækslet på den nøglefri fjernbetjening.

Når dørene er låst op

Tryk på knappen til åbning af opladningsdækslet.

230 V opladeren kræver et korrekt stelforbundet og dedikeret kredsløb, der er beskyttet af en overstrømssikring (kredsløbsafbryder) på 10 ampere eller derover. Kontakt en autoriseret forhandler for at få yderligere oplysninger.

Vi anbefaler, at der anvendes en GFCI-beskyttet stikkontakt (jordfejlsafbryder) til opladning af bilen. Følg GFCI-producentens installationsvejledning, eller kontakt en elektriker, hvis du ikke er sikker på kravene til installationen.

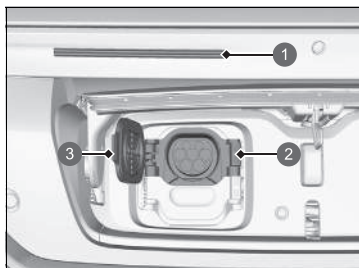

- 1 Ladeindikator
- 2 Udløsertap
- 3 Ladeindtagsklap

3. Tryk på udløsertappen for at åbne ladeindtagsklappen. Justér og sæt ladestikket ind i bilens ladeindtag, indtil du hører et klik.

- Ladestikindikatoren (hvid) holder op med at blinke og skifter til blå, når opladningen starter.

►► Sådan oplades bilen (230 V AC)

Højspændingsbatteriet oplades muligvis ikke, selv om ladestikket er korrekt tilsluttet til bilens ladeindtag, når opladningstimeren er indstillet.

- Højspændingsbatteriet kan oplades ved at tage ladestikket ud og derefter sætte det i igen.

Sørg for at følge de anvisninger og sikkerhedsforanstaltninger, der følger med udstyret til AC-opladeren.

Når ladestikket er blevet tilsluttet, skal du langsomt trække det udad for at sikre, at det ikke kan trækkes ud og sidder godt fast.

- Pas på ikke at sætte ladestikket skævt i ladeindtaget.
- Bevæg ikke ladestikket op og ned, når du tilslutter det.

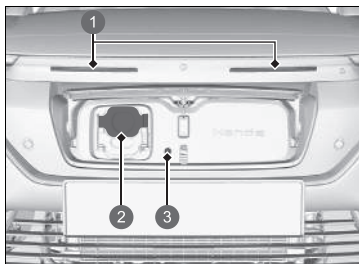

- ① Ladeindikator
- ② Ladeindtagsklap
- ③ Oplåsningsknap

■ Når opladningen er fuldført

Tryk på oplåsningsknappen for at frakoble ladestikket fra ladeindtaget.

- Sørg for at lukke ladeindtagsklappen, før du lukker opladningsdækslet.

Ladeindikatoren (blå) stopper det dynamiske blink, når opladningen er gennemført.

Efter ca. 15 sekunder slukker ladeindikatoren.

► Sådan oplades bilen (230 V AC)

Opladningshastigheden nedsættes hen imod afslutningen af batteriopladningen.

Hvis du kobler ladestikket fra ladeindtaget, annulleres opladningen automatisk.

Hvis dørene er låst, kan ladestikket ikke frakobles, medmindre du har den nøglefri fjernbetjening på dig. For at frakoble det skal dørene låses op.

Hvis du ikke frakobler det inden for 30 sekunder efter at have låst dørene op, låses ladestikket automatisk igen.

Hvis ladestikket ikke frakobler, må du ikke tvinge det; du skal i stedet følge fremgangsmåderne, der beskrives på den næste side.

► **Hvis du ikke kan frigøre ladestikket** S. 664

■ Sådan oplades bilen (DC)

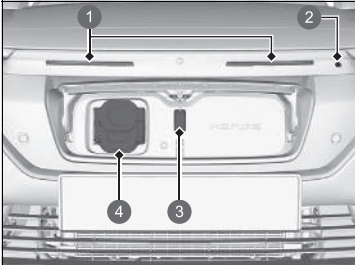

- ❶ Ladeindikator
- ❷ Knap til åbning af dæksel
- ❸ Lys i opladningsdæksel
- ❹ DC-ladeindtag

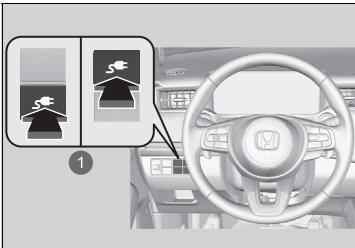

- ❶ Udløserknap til opladningsdæksel

1. Sæt gearvælgeren i positionen **P**, og sluk for elsystemet.
 - Sørg for, at elsystemet er slukket.
2. Tryk på knappen til åbning af dækslet, og hold den nede, eller tryk på udløserknappen til opladningsdækslet, og hold den nede.
 - Opladningsdækslet åbner.
 - Lyset i opladningsdækslet tænder i et par minutter.
 - Ladeindikatoren (hvid) blinker.

►► Sådan oplades bilen (DC)

Ladeudstyr med følgende angivelse er kompatibelt med DC-opladning.

► **Mærkatplacering** S. 101

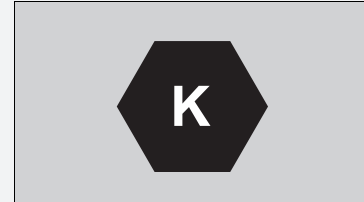

Brug ikke ladekabler, der er længere end 30 m.

Opladningshastigheden nedsættes hen imod afslutningen af batteriopladningen.

Sørg for at følge de anvisninger og sikkerhedsforanstaltninger, der følger med udstyret til CCS2 DC-opladeren.

Knap til åbning af opladningsdækslet:

Når dørene er låst

Tryk på knappen til åbning af opladningsdækslet på den nøglefri fjernbetjening.

Når dørene er låst op

Tryk på knappen til åbning af opladningsdækslet.

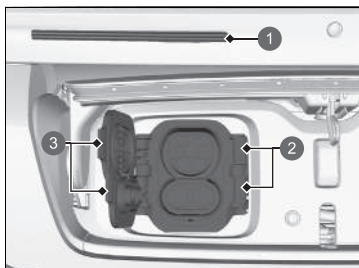

- 1 Ladeindikator
- 2 Udløsertap
- 3 Ladeindtagsklap

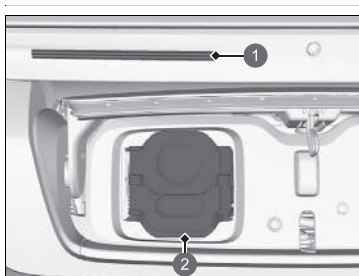

- 1 Ladeindikator
- 2 Ladeindtagsklap

3. Tryk på udløsertappen for at åbne ladeindtagsklappen. Justér og sæt ladestikket ind i bilens ladeindtag, indtil du hører et klik.

- Ladeindikatoren (hvid) holder op med at blinke og skifter til blå, når opladningen starter.

■ Når opladningen er fuldført

Ladestikket skal frakobles fra ladeindtaget. Hvis ladestikket har en udløserknop, skal den trykkes ind for at frakoble ladestikket fra ladeindtaget.

- Sørg for at lukke ladeindtagsklappen, før du lukker opladningsdækslet.

Ladeindikatoren (blå) stopper det dynamiske blink, når opladningen er gennemført. Efter ca. 15 sekunder slukker ladeindikatoren.

► Sådan oplades bilen (DC)

Når du ønsker at standse opladningen, skal du følge brugsanvisningerne til opladeren.

Når opladningen er ophørt, kan du udløse ladestikket. Hvis ladestikket ikke kan frigøres, må du ikke trække for hårdt i det, og følg fremgangsmåden beskrevet på næste side.

- Hvis du ikke kan frigøre ladestikket S. 664

Batteriet oplades muligvis ikke afhængigt af ladestanderens udtag.

- Hvis advarslen om plug-in-hurtigladesystemet vises S. 654

■ Ladeindikator på bilens side

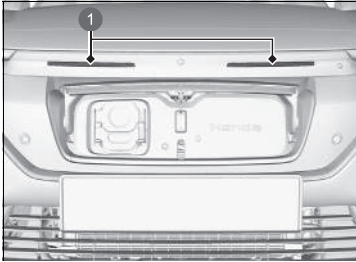

1 Ladeindikator

Viser højspændingsbatteriets ladestatus.

Status for ladeindikatorer	Forklaring
Blinker på begge sider (hvid)	<ul style="list-style-type: none"> • Opladningsdækslet begynder at åbne.
Blinker på den side, hvor ladestikket er tilsluttet	<ul style="list-style-type: none"> • Opladeren er klar til at oplade batteriet. • Opladningen er programmeret til at begynde vha. timeren.
Dynamisk blink (blåt)	<ul style="list-style-type: none"> • Batteriet oplades.
Lyser konstant (blåt)	<ul style="list-style-type: none"> • Opladningen er gennemført.
Blinker (blåt)	<ul style="list-style-type: none"> • Batteriet er fuldt opladet, og systemer som batteriets varmesystem er blevet aktiveret. <ul style="list-style-type: none"> ► Ladeindikatoren slukker efter nogle sekunder.
Blinker (gult)	<ul style="list-style-type: none"> • Der er opstået et problem med ladesystemet. <ul style="list-style-type: none"> ► Opladningen går ikke i gang. <ul style="list-style-type: none"> ☒ Hvis advarslen om plug-in-hurtigladesystemet vises S. 654
Lyser konstant (gult)	<ul style="list-style-type: none"> • Ladestikket er ikke sat korrekt i. <ul style="list-style-type: none"> ► Når ladekablet tilsluttes til bilen, skal stikket sættes ind, indtil det rammer bagsiden, så det ikke vipper.
Fortsætter med at lyse (hvidt)	<ul style="list-style-type: none"> • Når der trykkes på opladerens afbryderknop. • Opladningen standses af opladningstimeren. • Opladningstimeren er blevet indstillet.

Brug af en timer

Du kan indstille timeren til opladning af højspændingsbatteriet vha. audio-/informationskærmen.

Bilen påbegynder opladningen på et fastlagt tidspunkt, når ladestikket er tilsluttet til bilen.

► **Indstillingen Tidsplan for ikke-opladning** S. 313

■ Indstillinger på audio-/informationskærmen

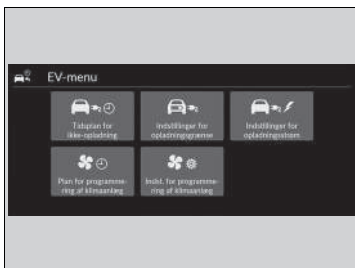

1. Vælg **EV-menu** og derefter **Tidsplan for ikke-opladning**.

► **Tidsplan for ikke-opladning** kan ikke indstilles, når du ikke bruger GPS efter tilslutning af 12 V batteriet. Gå til et passende kommunikationsmiljø, og indstil tidsplanen igen.

2. Vælg **Tidsplan 1** eller **Tidsplan 2**.

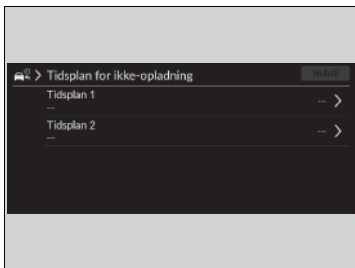

►► Brug af en timer

Tidsplan for opladningsventetid gælder kun for 230 V AC-opladning.

Hvis batteriets varmesystem er aktiveret, er det måske ikke tilstrækkeligt opladet.

Selv i det tidsrum, der er indstillet via indstillingen **Tidsplan for ikke-opladning**, er batteriet muligvis ikke tilstrækkeligt opladet, når et af følgende systemer er aktiveret.

- Batteriets varmesystem
- Klargøring af klimaanlæg
- Fjernbetjent klargøring af klimaanlæg

►► Indstillinger på audio-/informationskærmen

TIL/FRA: Vælger, om tidsplanen er aktiveret eller deaktiveret.

Tidsrum: Batteriet oplades undtagen på det tidspunkt, hvor du har angivet, at opladningen ikke skal starte.

Dag: Batteriet oplades undtagen på det tidspunkt, hvor du har angivet, at opladningen ikke skal starte.

Placering: Vælg **Hjem** eller **Hvor som helst**.

► **Hjem** kan vælges, når bilen oplades tæt på din bopæl.

► **Hvor som helst** vælges, når din hjemmeposition ikke er registreret.

Hvis hjemmepositionen ikke er angivet i navigationssystemet, vil den som standard være **Hvor som helst**.

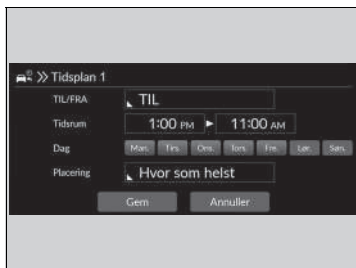

3. Vælg **TIL** eller **FRA**, og vælg derefter indstillinger for alle elementer i rækkefølge fra toppen.

4. Vælg **Gem**.

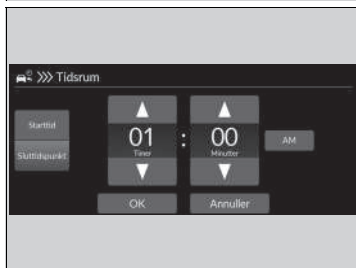

Maksimal opladningsindstilling

Du kan bruge audio-/informationskærmen til at ændre den maksimale opladningsgrænse for højspændingsbatteriet ved brug af 230 V AC-ladeudstyr eller DC-ladeudstyr.

📖 **Indstillinger for opladningsgrænse** S. 314

Hvis ladestanderen er placeret på en bakke, er det ikke nødvendigt at oplade bilen helt ved standen. Dette skyldes, at ekstra elektrisk energi kan lagres i højspændingsbatteriet, da motoren fungerer som en elektrisk generator ved kørsel ned ad bakke.

■ Indstillinger på audio-/informationskærmen

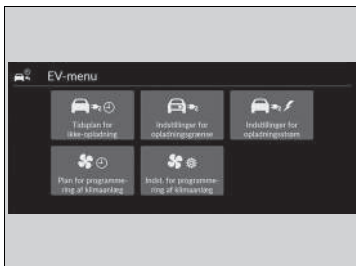

1. Vælg **EV-menu**.
2. Vælg **Indstillinger for opladningsgrænse**.

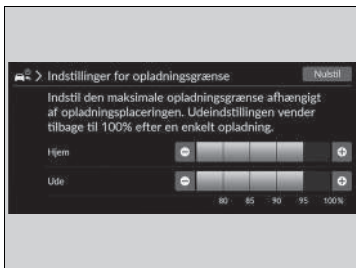

3. Vælg **Hjem** eller **Ude**.
 - Du kan indstille den maksimale opladningsindstilling på baggrund af bilens placering under opladningen.
Hjem: Hjem valgt som placering
Ude: Et andet sted
4. Vælg din foretrukne lademængde.

📖 Indstillinger på audio-/informationskærmen

For at oplade med den lademængde, der er indstillet i **Hjem**, skal du registrere hjemmepositionen i navigationssystemet.

Hvis hjemmepositionen ikke er angivet i navigationssystemet, kan du kun tilpasse indstillingen **Ude**.

Indstillinger for opladningsstrøm

Du kan bruge audio-/informationskærmen til at ændre den maksimale opladningsstrøm for højspændingsbatteriet ved brug af 230 V AC-ladeudstyr.

► Du kan forhindre, at afbryderen udløses, når du oplader derhjemme, eller når du er ude.

📄 **Indstillinger for opladningsstrøm** S. 314

Indstillinger på audio-/informationskærmen

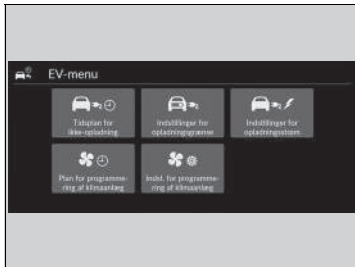

1. Vælg **EV-menu**.
2. Vælg **Indstillinger for opladningsstrøm**.

Indstillinger på audio-/informationskærmen

Indstillingerne for opladningsstrøm gælder kun for 230 V AC-opladning.

3. Vælg **Hjem** eller **Ude**.

► Du kan angive indstillingen for opladningsstrøm baseret på, hvor du oplader bilen.

4. Vælg din foretrukne opladningsstrøm.

Audio-/informationskærm	Opladning med		Foreslået opladningstid ^{*1*2}
	Høj	Ved 10 ampere	29 timer (fuld opladning)
	Mellem Høj og Lav	Ved 8 ampere	36 timer (fuld opladning)
	Lav	Ved 6 ampere	48 timer (fuld opladning)

*1: Opladningstiden varierer afhængigt af forholdene, såsom resterende batteriopladningsniveau og den omgivende temperatur.

*2: Fuld opladning: 0% til 100% opladning

1 **Hjem:** Hjem valgt som placering

► Du skal registrere hjemmepositionen med navigationssystemet.

2 **Ude:** Et andet sted

3 **Høj:** Maksimumsværdi (op til 10 ampere)

4 **Mellem Høj og Lav:** Middelværdi mellem maksimumsværdi og 6 ampere. (Hvis maksimumsværdien f.eks. er 10 ampere, og minimumsværdien er 6 ampere, er middelværdien 8 ampere.)

5 **Lav:** 6 A

Højspændingsbatteri

Højspændingsbatteriet aflades gradvist, selv hvis bilen ikke er i brug. Hvis bilen parkeres i en længere periode, kan batteriets opladningsniveau blive lavt. Hvis bilens batteriniveau konstant er lavt, kan det afkorte batterilevetiden og have en negativ indvirkning på bilens rækkevidde. For at vedligeholde batteriet, når bilen ikke er i brug, skal batteriet genoplades mindst én gang hver tredje måned.

Højspændingsbatteriets levetid kan også blive påvirket af den omgivende temperatur. Især når det er koldt udenfor, kan bilens køreeffektivitet reduceres, hvilket kræver en længere batteriopladningstid. Desuden kan parkering i ekstremt varme eller kolde omgivelser øge afladningen af batteriet.

For at forlænge batteriets levetid anbefales det at oplade batteriet helt hver gang før kørsel.

■ Batteriets varmesystem

Konstrueret til at forhindre, at batteriets temperatur falder, når temperaturen udenfor falder, og opretholder således start- og driftseffektiviteten.

Når udendørstemperaturen er lav, bruger batteriets varmesystem strøm fra ladeudstyret til at opretholde temperaturen i batteriet, indtil næste gang der køres i bilen.

▣ Højspændingsbatteri

Højspændingsbatteriet aflades med tiden og under visse forhold hurtigere. Når batteriets levetid afkortes, ændres bilens køreeffektivitet.

▣ Batteriets varmesystem

Hvis højspændingsbatteriets temperatur falder til -30°C eller derunder, vil elsystemet ikke starte. Vent på, at højspændingsbatteriet varmer op, eller kørsel i et varmere sted. Bemærk, at brug af batteriets varmesystem ikke hjælper i dette tilfælde.

Vi anbefaler, at du slutter bilen til strøm, når du parkerer eller holder stille i lave temperaturer.

Forbedring af energiøkonomien

Om det er muligt at forbedre energiøkonomien, afhænger af flere faktorer, herunder kørselsforhold, vægt, kørevaner og bilens tilstand.

Afhængigt af disse samt andre faktorer opnår du eller opnår du ikke den normerede energiøkonomi for denne bil.

■ Vedligeholdelse og energiøkonomi

Du kan optimere energiøkonomien gennem korrekt vedligeholdelse af bilen. Sørg altid for at vedligeholde bilen i overensstemmelse med de meddelelser, der vises på førerinformationssystemet.

- Overhold det angivne dæktryk.
- Overbelast ikke bilen med for meget bagage.
- Hold bilen ren. Om vinteren kan ophobning af sne og mudder på bilens underside øge vægten og vindmodstanden.

Vedligeholdelse

Dette afsnit indeholder grundlæggende oplysninger om vedligeholdelse.



Før vedligeholdelse		
Eftersyn og vedligeholdelse	562	
Sikkerhed ved udførelse af vedligeholdelse	563	
Reserve dele og væsker brugt ved vedligeholdelse	564	
Servicepåmindelsessystem*	566	
Vedligeholdelsesplan*	571	
Vedligeholdelse under frontklappen		
Vedligeholdelsespunkter under frontklappen	574	
Åbning af frontklappen	575	
Frontklap	577	
Kølesystem	581	
Gearolie	584	
Kølevæske til klimaanlæg	585	
Bremsevæske	588	
Påfyldning af sprinklervæske	589	
Udskiftning af pærer	590	
Kontrol og udskiftning af viskerblade	593	
Kontrol og udskiftning af dæk		
Kontrol af dæk	598	
Slidindikatormærker	599	
Dæklevetid	599	
Udskiftning af dæk og hjul	600	
Dækrotation	601	
Sneudstyr	602	
12 V batteri	604	
Vedligeholdelse af fjernbetjeningen		
Udskiftning af fjernbetjeningsbatteriet	609	
Vedligeholdelse af klimaanlæg	611	
Rengøring		
Indvendig vedligeholdelse	614	
Udvendig vedligeholdelse	617	
Tilbehør og ændringer	621	

* Ikke tilgængelig på alle modeller

Eftersyn og vedligeholdelse

Udfør alle anførte eftersyns- og vedligeholdelsesopgaver for at sikre, at bilen er i god stand, og af hensyn til sikkerheden. Hvis du bemærker noget unormalt (støj, lugt, lav bremsevæskestand, olierester på jorden osv.), skal du få bilen eftersat af en forhandler. Se serviceoplysningerne, der findes for bilen/vedligeholdelsesplanen i denne instruktionsbog for yderligere oplysninger om vedligeholdelse og eftersyn.

➔ **Vedligeholdelsesplan*** S. 571

■ Typer af eftersyn og vedligeholdelse

■ Rutinemæssige eftersyn

Foretag eftersyn før lange køreture, når du vasker bilen eller oplader den.

■ Periodiske eftersyn

- Kontrollér bremsevæskestanden én gang om måneden.
➔ **Bremsevæske** S. 588
- Kontrollér dæktrykket én gang om måneden. Undersøg slidbanen for slitage og fremmedlegemer.
➔ **Kontrol og udskiftning af dæk** S. 598
- Kontrollér alle udvendige lygter én gang om måneden.
➔ **Udskiftning af pærer** S. 590
- Kontrollér viskerbladene mindst én gang hvert halve år.
➔ **Kontrol og udskiftning af viskerblade** S. 593

Sikkerhed ved udførelse af vedligeholdelse

Nogle af de vigtigste sikkerhedsforanstaltninger er beskrevet nedenfor. Vi kan dog ikke advare om alle eventuelle farer i forbindelse med udførelse af vedligeholdelse. Det er kun dig, der kan beslutte, om du bør udføre en given opgave.

Sikkerhed under vedligeholdelse

- Hold 12 V batteriet, hele højspændingssystemet og tilhørende dele væk fra åben ild, gnister og cigaretter for at mindske risikoen for brand eller eksplosion.
- Efterlad aldrig klude, servietter eller andre brændbare genstande under frontklappen.
 - Varme fra de omgivende dele kan antænde dem og forårsage brand.
- Brug et kommercielt tilgængeligt smøremiddel eller rengøringsmiddel (ikke benzin) til rengøring af dele.
- Brug sikkerhedsbriller og beskyttelsesbeklædning ved arbejde med 12 V batteriet eller med trykluft.

ⓘ Sikkerhed ved udførelse af vedligeholdelse

⚠ ADVARSEL

Utilstrækkelig vedligeholdelse af bilen eller manglende udbedring af en fejl før kørsel kan forårsage en ulykke med alvorlig personskade eller dødsfald til følge.

Følg altid anbefalingerne vedrørende eftersyn og vedligeholdelse samt vedligeholdelsesplanen i denne instruktionsbog/serviceoplysningerne, der findes for bilen.

⚠ ADVARSEL

Hvis vedligeholdelsesanvisningerne og sikkerhedsforanstaltningerne ikke overholdes, kan det medføre alvorlig personskade eller dødsfald.

Følg altid procedurerne og sikkerhedsforanstaltningerne i instruktionsbogen.

■ **Bilsikkerhed**

- Bilen skal holde stille.
 - Kontrollér, at bilen er parkeret på en plan overflade, at parkeringsbremsen er aktiveret, og at elsystemet er slukket.
- Sørg for, at køleblæseren er standset, før motorrummet efterses.
 - Afhængigt af bilens tilstand kører køleblæseren muligvis, selv når strømtilstanden er indstillet til KØRETØJ FRA.
- Pas på varme dele, da de kan forårsage forbrændinger.
 - Lad elsystemet køle af, før du kommer i kontakt med bilens dele.
- Pas på bevægelige dele, da de kan forårsage personskade.
 - Aktivér ikke elsystemet, medmindre du er blevet instrueret i, hvordan du gør det. Hold hænder og andre kroppsdele væk fra bevægelige dele.
- Rør ikke ved højspændingsbatteriet eller kablerne (orange).

Reservedele og væsker brugt ved vedligeholdelse

Det tilrådes at bruge originale Honda dele og væsker ved udførelse af vedligeholdelse og service på bilen. Originale Honda dele er fremstillet i overensstemmelse med samme høje kvalitetsstandarder som Honda biler.

►► Reservedele og væsker brugt ved vedligeholdelse

BEMÆRK / NOTE

Tryk ikke hårdt på frontklappen. Det kan beskadige frontklappen og komponentdele.

Om servicearbejde

Hvis servicepåmindelsessystemet er tilgængeligt i bilen, informeres du via førerinformationssystemet om, hvornår bilen skal have udført servicearbejde. Se serviceoplysningerne, der findes for bilen, for en forklaring af servicekoderne, der vises på displayet.

📖 **Servicepåmindelsessystem*** S. 566

Hvis servicepåmindelsessystemet ikke er tilgængeligt, følges vedligeholdelsesplanen i servicebogen*, der fulgte med bilen.

Hvis der ikke fulgte en servicebog* med bilen, følges vedligeholdelsesplanen i denne instruktionsbog.

📖 **Vedligeholdelsesplan*** S. 571

📖 Om servicearbejde

Modeller med servicepåmindelsessystem

Hvis du har planer om at tage bilen uden for de lande, hvor servicepåmindelsessystemet gælder, skal du rådføre dig med din forhandler om, hvordan du registrerer dine servicepåmindelsesoplysninger og planlægger dit servicearbejde efter forholdene i det pågældende land.

* Ikke tilgængelig på alle modeller



Indeholder oplysninger om, hvilke servicepunkter der skal udføres. Servicepunkterne vises med en kode og et ikon. Systemet fortæller dig, hvornår du skal tage bilen til en forhandler på baggrund af resterende dage.

Når tiden for næste serviceeftersyn nærmer sig, er inde eller er overskredet, vises et advarselsikon også i førerinformationssystemet, hver gang du indstiller strømtilstanden til TIL.

» Servicepåmindelsessystem*

Du kan vælge at få vist en tilhørende advarselsmeddelelse sammen med advarselsikonet i førerinformationssystemet.

■ Visning af servicepåmindelsesoplysninger

1. Indstil strømtilstanden til TIL.
2. Tryk på  knappen (hjem).
3. Rul på venstre vælgerhjul, indtil  vises.
4. Tryk på venstre vælgerhjul for at gå til skærbilledet for servicepåmindelsesoplysninger. Vedligeholdelsespunkt(er) vises i førerinformationssystemet sammen med umiddelbart forestående servicepunkter.

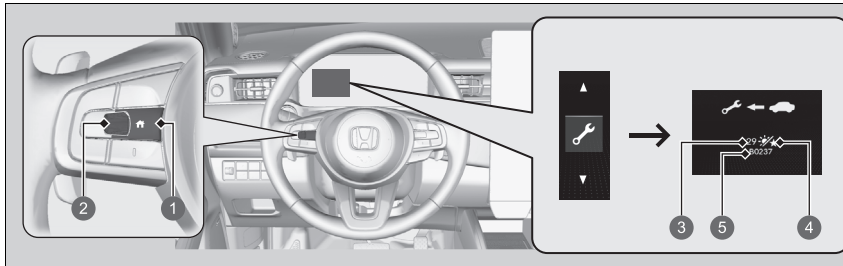





- 1  knap (hjem)
- 2 Venstre vælgerhjul
- 3 Resterende dage
- 4 Dagsikon
- 5 Kode(r) for vedligeholdelsespunkter

Indikatoren for systemmeddelelse () tændes, samtidig med at servicepåmindelsesoplysningerne vises.

▣ Visning af servicepåmindelsesoplysninger

Ud fra driftsforholdene for motoren og motorolien beregner systemet de resterende dage, før næste serviceeftersyn skal udføres.

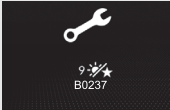
Advarselsikoner og servicepåmindelsesoplysninger i førerinformationssystemet

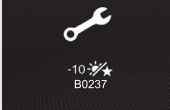
Advarselsikon	Servicepåmindelsesoplysninger	Forklaring	Oplysninger
<p>Service eftersyn snart påkrævet</p> 		<p>Et eller flere af servicepunkterne skal udføres inden for 30 dage. De resterende dage er vurderet ud fra kørselsforholdene.</p>	<p>Den resterende tid tælles ned i dage.</p>
<p>Service eftersyn påkrævet nu</p> 		<p>Et eller flere af servicepunkterne skal udføres inden for 10 dage. De resterende dage er vurderet ud fra kørselsforholdene.</p>	<p>Få det anførte servicearbejde udført hurtigst muligt.</p>
<p>Serviceeftersyn overskredet</p> 		<p>Det anførte servicearbejde er stadigvæk ikke blevet udført, når den resterende tid har nået 0.</p>	<p>Bilen har passeret tidspunktet for påkrævet service. Få straks servicearbejdet udført, og sørg for at få nulstillet servicepåmindelsessystemet.</p>

Vedligeholdelse

■ Servicepåmindelsespunkter

Servicepunkterne, der vises i førerinformationssystemet, vises med en kode og et ikon. Se serviceoplysningerne, der findes for bilen, for en forklaring af de forskellige servicepåmindelseskoder og -ikoner.

■ Servicepåmindelsessystemets tilgængelighed

Selv om servicepåmindelsesoplysningerne vises i førerinformationssystemet, når der trykkes på  knappen (hjem), er der visse lande, hvor dette system ikke er tilgængeligt. Se serviceoplysningerne, der findes for bilen, eller spørg en forhandler, om du kan bruge servicepåmindelsessystemet.

▣ Servicepåmindelsessystemets tilgængelighed

Hvis du har planer om at tage bilen uden for de lande, hvor servicepåmindelsessystemet gælder, skal du rådføre dig med din forhandler om, hvordan du registrerer dine servicepåmindelsesoplysninger og planlægger dit servicearbejde efter forholdene i det pågældende land.

■ Nulstilling af displayet

Nulstil servicepåmindelsesvisningen, hvis du har udført servicearbejde.

1. Indstil strømtilstanden til TIL.
2. Tryk på  knappen (hjem).
3. Rul på venstre vælgerhjul, indtil  vises.
4. Tryk på venstre vælgerhjul for at gå til skærbilledet for servicepåmindelsesoplysninger.
5. Tryk på og hold venstre vælgerhjul inde, indtil nulstillingstilstanden vises.
6. Rul på venstre vælgerhjul, og vælg det element, du vil nulstille (du kan også vælge **Annullér** for at afslutte processen).
 - Vælg **Alle punkter som skal serviceres** for at nulstille alle elementer på én gang.
7. Tryk på venstre vælgerhjul for at nulstille det valgte punkt.
8. Gentag fra trin 5, hvis der er andre punkter, du vil nulstille.

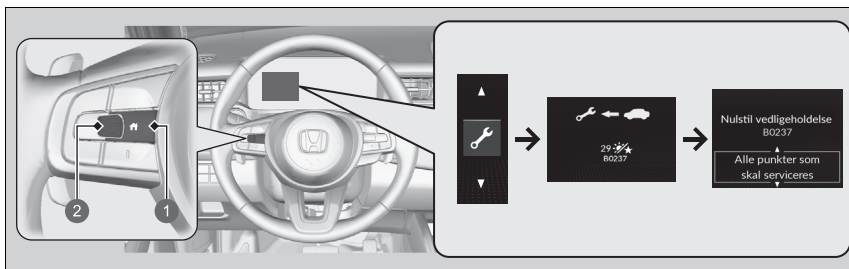

- 1  knap (hjem)
- 2 Venstre vælgerhjul

►► Nulstilling af displayet

BEMÆRK / NOTE

Undladelse af at nulstille servicepåmindelsesoplysningerne efter udført servicearbejde medfører, at systemet viser forkerte vedligeholdelsesintervaller, hvilket kan medføre alvorlige mekaniske problemer.

Du kan også nulstille servicepåmindelsessystemets informationsdisplay vha. audio-/informationsskærmen.

 **Sådan tilpasses køretøjsindstillingerne**
S. 331

Forhandleren nulstiller servicepåmindelsesvisningen, når det nødvendige servicearbejde er udført. Hvis andre end en forhandler udfører servicearbejde, skal du selv nulstille servicepåmindelsesvisningen.

Oplysninger om vedligeholdelse af bilen findes sammen med serviceoplysningerne for bilen (hvis tilgængelige). Hvis serviceoplysningerne ikke er tilgængelige, skal du se følgende vedligeholdelsesplaner.

Vedligeholdelsesplanen skitserer det vedligeholdelsesarbejde, der som minimum skal udføres for at sikre, at bilen kører uden problemer. Afhængigt af lokale og klimatiske forskelle vil det muligvis være nødvendigt med ekstra vedligeholdelse. Se garantibogen for en mere detaljeret beskrivelse.

Vedligeholdelsesarbejdet skal udføres af korrekt uddannede teknikere og med det korrekte udstyr. Din autoriserede forhandler opfylder alle disse krav.

* Ikke tilgængelig på alle modeller

Udfør vedligeholdelse ved det angivne kilometertal eller tidspunkt - alt efter hvad der kommer først.	km x 1000	20	40	60	80	100	120	140	160	180	200	220	240
	måneder	12	24	36	48	60	72	84	96	108	120	132	144
Udskift gearolien	For hver 160.000 km												
Udskift støv- og pollenfilteret	•	•	•	•	•	•	•	•	•	•	•	•	•
Kontrollér for- og bagbremserne	For hver 10.000 km eller hvert år												
Udskift bremsevæsken	Hvert 3. år												
Kontrollér udløbsdatoen på flasken til det midlertidige dækreparationssæt	Hvert år												
Byt om på dækkene (kontrollér dæktrykket samt dækkenes tilstand mindst én gang om måneden)	For hver 10.000 km												
Efterse den intelligente effektenhed	Efter 240.000 km eller 15 år og derefter for hver 20.000 km eller hvert 2. år												
Efterse følgende dele:													
Drivakselmanchetter	For hver 10.000 km eller hvert år												
Forbindelsesstænger, tandstangshus og manchetter													
Ophængskomponenter													
Bremseslanger og -rør (herunder ABS/VSA)	•	•	•	•	•	•	•	•	•	•	•	•	•
Alle væskestande samt væskernes tilstand													
Intelligent effektenhed (inkl. afskærmning og dækse)	•	•	•	•	•	•	•	•	•	•	•	•	•

Vedligeholdelsesoversigt (på biler uden separat servicejournal)

Få serviceforhandleren til at registrere alt påkrævet servicearbejde herunder. Gem kvitteringer for alt arbejde udført på bilen.

Km eller måned	Dato	Underskrift eller stempel
20.000 km (eller 12 måneder)		
40.000 km (eller 24 måneder)		
60.000 km (eller 36 måneder)		
80.000 km (eller 48 måneder)		
100.000 km (eller 60 måneder)		
120.000 km (eller 72 måneder)		
140.000 km (eller 84 måneder)		
160.000 km (eller 96 måneder)		
180.000 km (eller 108 måneder)		
200.000 km (eller 120 måneder)		
220.000 km (eller 132 måneder)		
240.000 km (eller 144 måneder)		

Vedligeholdelsespunkter under frontklappen

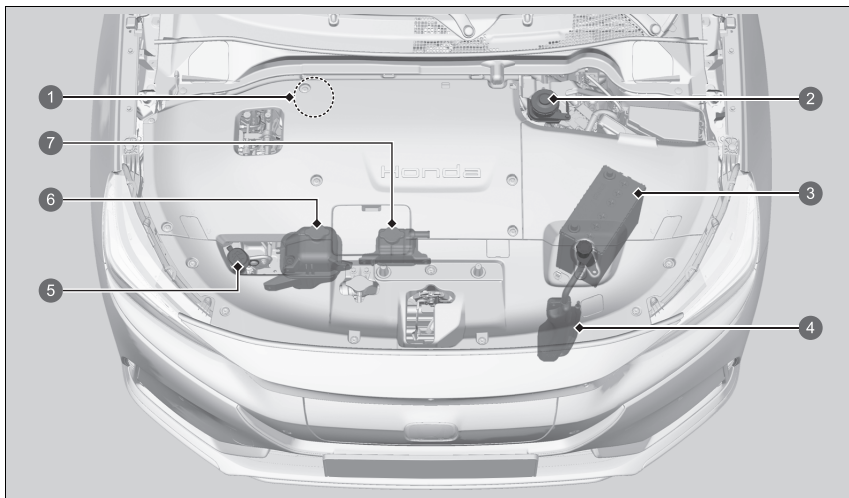

- ① Bremsevæske (sort hætte)
(højrestyret model)
- ② Bremsevæske (sort hætte)
(venstrestyret model)
- ③ 12 V batteri
- ④ Reservetank til kølevæske til drivlinjestyremodul
- ⑤ Sprinklervæske (blåt dæksel)
- ⑥ Reservetank til kølevæske til intelligent effektmodul
- ⑦ Reservetank til klimaanlæggets kølevæske

Åbning af frontklappen

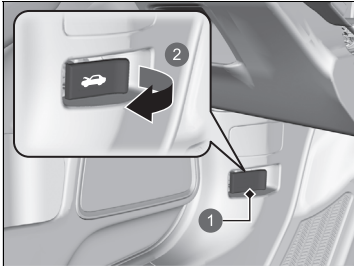

- 1 Udløserhåndtag til frontklap
- 2 Træk

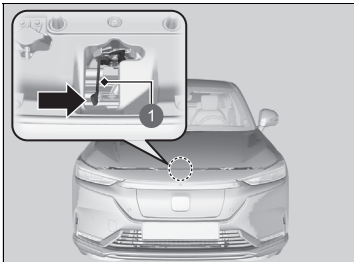

- 1 Håndtag

1. Parkér bilen på en plan overflade, og aktivér parkeringsbremsen.
2. Træk i udløserhåndtaget til frontklappen under nederste udvendige hjørne af instrumentbrættet i førersiden.
 - Frontklappen åbner lidt.

3. Skub låsegrebet til frontklappen (placeret i midten under frontklappens forkant) til siden, og løft frontklappen op. Når du har løftet frontklappen en smule op, kan du slippe grebet.

► Åbning af frontklappen

BEMÆRK / NOTE

Lad være med at åbne frontklappen, mens viskerarmene er vipet op. Frontklappen vil ramme viskerne, hvilket kan beskadige frontklappen og/eller viskerarmene.

BEMÆRK / NOTE

Tryk ikke hårdt på frontklappen. Det kan beskadige frontklappen og komponentdele.

Når du lukker frontklappen, skal du kontrollere, at den er forsvarligt lukket.

Hvis låsegrebet til frontklappen bevæger sig stramt, eller hvis du kan åbne frontklappen uden at løfte i grebet, skal låsemekanismen rengøres og smøres.

Køleblæserne og klimaanlægget fungerer ikke, når frontklappen er åben, og klimaanlægget slås til med fjernbetjeningen.

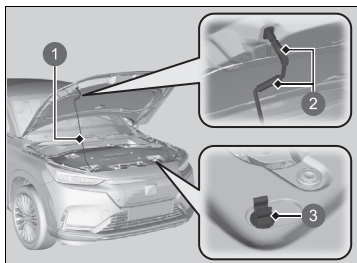

- 1 Støttestang
- 2 Greb
- 3 Klemme

4. Tag støttestangen ud af klemmen vha. grebet.
Fastgør støttestangen i frontklappen.

Når du vil lukke frontklappen igen, fjerner du stangen og sætter den fast i klemmen, hvorefter du forsigtigt lukker frontklappen. Hold frontklappen ca. 30 cm oppe, og slip den, så den falder ned og lukker.

Frontklap

Komponenterne i motorrummet er beskyttet af en frontklap. Det kan være nødvendigt at fjerne frontklappen, når du udfører visse former for vedligeholdelsesarbejde.

Afmontér sideafskærmningen i venstre side

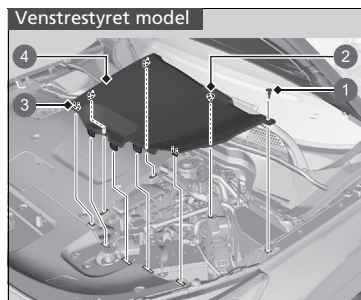

- 1 Clips
- 2 Stift
- 3 Tap
- 4 Frontklap

1. Afmontér holdeclipsen.
2. Træk frontklappen op.

Frontklap

Tryk midterstiften ned, indtil den klikker, for at låse den op.

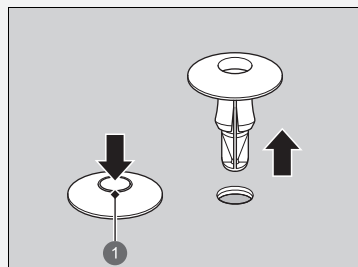

1 Midterstift

Skub midterstiften tilbage for at låse clipsen. Indsæt derefter clipsen i hullet, og tryk på midterstiften, indtil den ligger fladt.

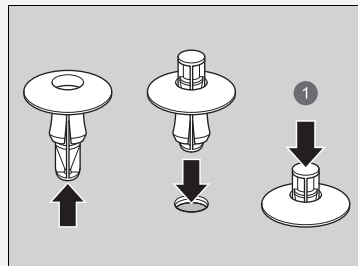

1 Tryk ned, indtil stiften ligger fladt.

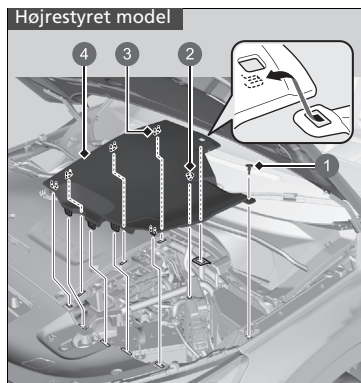

- 1 Clips
- 2 Stift
- 3 Tap
- 4 Frontklap

Afmontér sideafskærmningen i højre side

Venstrestyret model

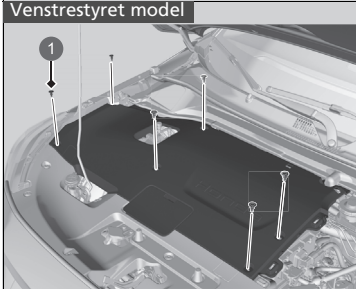

1 Clips

Højrestyret model

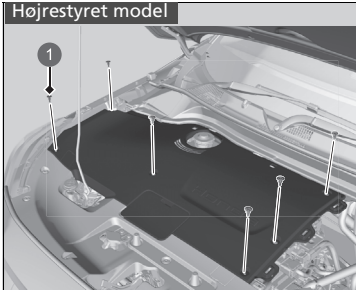

1 Clips

1. Afmontér frontklappen (venstre side).

Afmontér sideafskærmningen i venstre side S. 577
2. Afmontér holdeclipsen.

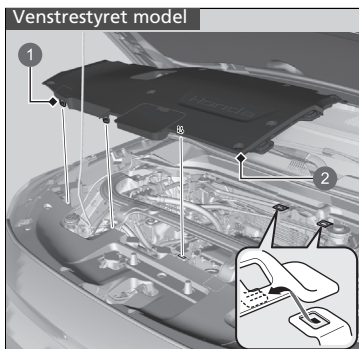

- 1 Tap
- 2 Frontklap

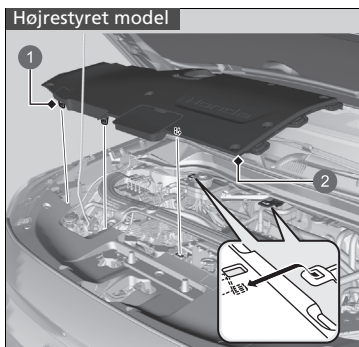

- 1 Tap
- 2 Frontklap

3. Træk frontklappen op.

Kølesystem

Kølevæske bruges til at sænke temperaturen i højspændingsbatteriet, effektstyreenheden og tilhørende dele. Når kølevæskestanden kontrolleres, skal du sørge for at følge nedenstående fremgangsmåder. Hvis kølevæskestanden er under **MIN** mærket, skal du få bilen eftersat af en forhandler.

■ Kontrol af kølevæskestanden i drivlinjestyremodulet

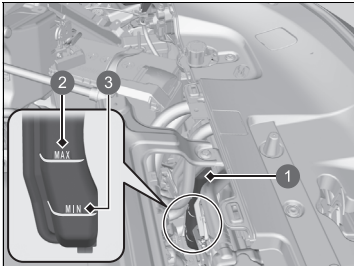

- 1 Reservetank
- 2 **MAX**
- 3 **MIN**

1. Afmontér begge frontklapper.
 ► **Frontklap** S. 577
2. Kontrollér væskestanden i tanken.
3. Hvis kølevæskestanden er faldet til under **MIN** mærket, skal du få bilen eftersat af en forhandler.
 ► Kun en uddannet tekniker kan påfylde kølevæske og kontrollere systemet for lækager.

■ Kontrol af kølevæskestanden i den intelligente effektenhed

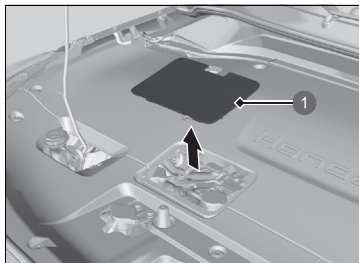

1 Dæksel

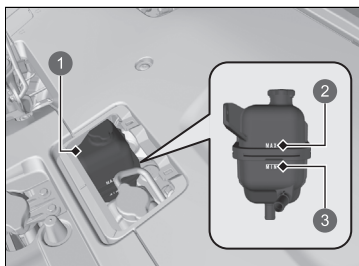

- 1 Reservetank
- 2 **MAX**
- 3 **MIN**

1. Afmonter afdækningen.

2. Kontrollér væskestanden i tanken.

3. Hvis kølevæskestanden er faldet til under **MIN** mærket, skal du få bilen efterset af en forhandler.

- Kun en uddannet tekniker kan påfylde kølevæske og kontrollere systemet for lækager.

■ Dæksel til reservetank til kølevæske til intelligent effektend



- Må aldrig åbnes i varm tilstand.
- Der trænger varm kølevæske ud, som skolder dig.
- Overtryksventilen begynder at åbne ved 49 kPa.

■ Kølerdæksel



- Må aldrig åbnes i varm tilstand.
- Der trænger varm kølevæske ud, som skolder dig.
- Overtryksventilen begynder at åbne ved 108 kPa.

Gearolie

Anbefalet olie: Honda BEVF-Type1

Få en forhandler til at kontrollere oliestanden, og udskift om nødvendigt.
Følg vedligeholdelsesplanen for bilen vedrørende intervaller for skift af gearolie.

📄 **Vedligeholdelsesplan*** S. 571

Forsøg ikke selv at kontrollere eller skifte gearolien.

» Gearolie

BEMÆRK / NOTE

Undgå at blande Honda BEVF-Type1 med anden gearolie.

Brug af anden gearolie end Honda BEVF-Type1 kan påvirke gearkassens funktionalitet og holdbarhed samt beskadige den.

Enhver form for beskadigelse forårsaget af brug af gearolie, der ikke svarer til Honda BEVF-Type1, er ikke dækket af Hondas nybilsgaranti.

Kølevæske til klimaanlæg

Anbefalet kølevæske: Original kølevæske fra Honda

Denne kølevæske består af en blanding af 50% frostvæske og 50% vand. Tilsæt ikke yderligere frostvæske eller vand.

Vi anbefaler, at du kontrollerer kølevæskeniiveauet, hver gang du oplader højspændingsbatteriet. Kontrollér reservetanken. Påfyld kølevæske i klimaanlægget efter behov.

Kontrol af kølevæske

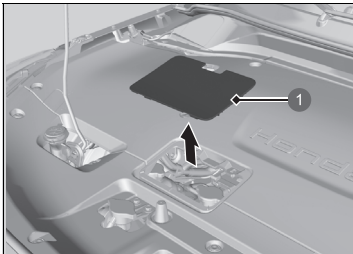

1 Dæksel

1. Afmontér dækslet.

⚠ Kølevæske til klimaanlæg

⚠ ADVARSEL

Hvis du tager dækslet til reservetanken af, mens klimaanlægget er varmt, kan kølevæsken sprøjte ud og dermed forårsage alvorlig skoldning.

Lad altid klimaanlægget køle af, inden dækslet til reservetanken tages af.

BEMÆRK / NOTE

Hvis der forventes temperaturer under -30°C , bør kølevæskeblandingen udskiftes med en højere koncentration. Kontakt din Honda forhandler for at få flere oplysninger om en passende kølevæskeblandning.

Hvis du ikke kan få original kølevæske fra Honda, kan du bruge et andet mærke, der ikke indeholder silikat, som midlertidig kølevæske. Kontrollér, at det er en anbefalet kølevæske af høj kvalitet.

Fortsat brug af kølevæske, som ikke er fra Honda, kan medføre tæring og fejl i kølesystemet. Få kølesystemet gennemskyllet og fyldt op med original kølevæske fra Honda hurtigst muligt.

Tilsæt ikke korrosionshæmmere eller andre additiver til bilens kølesystem. De er muligvis ikke kompatible med kølevæsken eller med klimaanlægget.

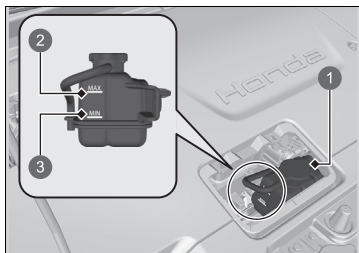

- 1 Reservetank
- 2 **MAX**
- 3 **MIN**

2. **Sørg for, at klimaanlægget er kølet af.**
3. Kontrollér kølevæskestanden i reservetanken.
 - Hvis kølevæskestanden er under **MIN**-mærket, påfyldes anbefalet kølevæske op til **MAX**-mærket.
4. Kontrollér systemet for lækager.

► Påfyldning af kølevæske

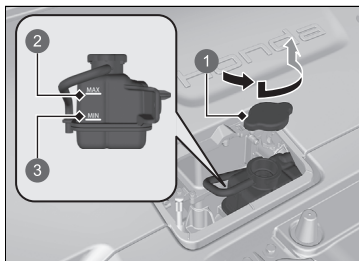

- 1 Dæksel til reservetank
- 2 **MAX**
- 3 **MIN**

1. **Sørg for, at klimaanlægget er kølet af.**
2. Drej dækslet til reservetanken 1/8 omgang mod uret, og luk eventuelt tryk i reservetanken ud.
3. Tryk ned, og drej dækslet til reservetanken mod uret for at tage det af.
4. Hæld kølevæske i reservetanken, indtil det når **MAX**-mærket.
5. Sæt dækslet på reservetanken igen, og stram til.

► Påfyldning af kølevæske

BEMÆRK / NOTE

Påfyld væsken langsomt og forsigtigt uden at spilde. Tør straks eventuelt spildt væske op. Det kan beskadige komponenter i motorrummet.

■ Dæksel til reservetank til kølevæske til klimaanlæg



- Må aldrig åbnes i varm tilstand.
- Der trænger varm kølevæske ud, som skolder dig.
- Overtryksventilen begynder at åbne ved 49 kPa.

Bremsevæske

Anbefalet olie: **Bremsevæske mærket DOT 3 eller DOT 4**

Kontrol af bremsevæske

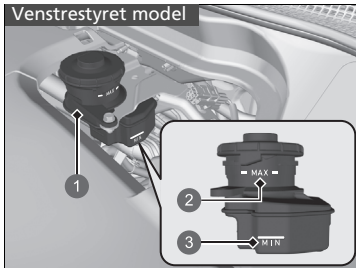

- 1 Reservetank
- 2 **MAX**
- 3 **MIN**

Væskestanden skal være mellem **MIN**- og **MAX**-mærkerne på siden af reservetanken.

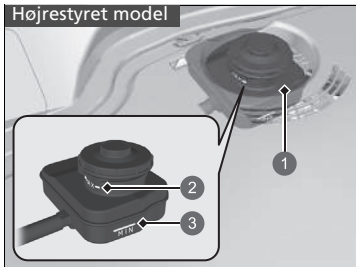

- 1 Reservetank
- 2 **MAX**
- 3 **MIN**

Bremsevæske

BEMÆRK / NOTE

Bremsevæske mærket DOT 5 er ikke kompatibel med bilens bremsesystem og kan forårsage omfattende materielle skader.

Vi tilråder at bruge et originalt produkt.

Hvis bremsevæskens er ved eller under **MIN**-mærket, skal en forhandler hurtigst muligt kontrollere bilen for lækager eller slidte bremseklodder.

Påfyldning af sprinklervæske

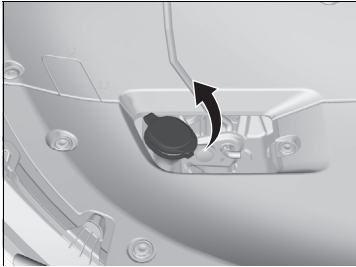

Kontrollér mængden af sprinklervæske ved at se på beholderen.

Hvis sprinklervæskestanden er lav, fyldes der sprinklervæske i beholderen.

Påfyld sprinklervæsken omhyggeligt. Hæld ikke for meget i beholderen.

►► Påfyldning af sprinklervæske

BEMÆRK / NOTE

Fyld ikke frostvæske eller en blanding af eddike og vand i sprinklervæskebeholderen.
Frostvæske kan forårsage laksninger. En blanding af eddike/ vand kan beskadige sprinklervæskesumpen.
Brug kun kommercielt tilgængelig sprinklervæske.
Undgå længere tids brug af hårdt vand, da der ellers kan danne sig kalk.

Forlygter

Forlygterne er af LED-typen. Få en autoriseret Honda forhandler til at efterse og udskifte lygteenheden.

Tågeforlygter

Tågeforlygterne er af LED-typen. Få en autoriseret Honda forhandler til at efterse og udskifte lygteenheden.

Positionslys/kørellys

Positionslyset/kørelyset er af LED-typen. Få en autoriseret Honda forhandler til at efterse og udskifte lygteenheden.

Forreste afviserblink

De forreste afviserblink er af LED-typen. Få en autoriseret Honda forhandler til at efterse og udskifte lygteenheden.

Afviserblink på siden/katastrofeblink

Afviserblinkene i sidespejlene er af LED-typen. Få en autoriseret Honda forhandler til at efterse og udskifte lygteenheden.

Stoplygter, baglygter og bageste afviserblink

Stoplygterne, baglygterne og de bageste afviserblink er af LED-typen. Få en autoriseret Honda forhandler til at efterse og udskifte lygteenheden.

Forlygter

Forlygternes lyskegle er fabriksindstillet og behøver normalt ikke indstilles. Hvis du jævnligt kører med tunge genstande i bagagerummet, skal du imidlertid få lyskeglen genjusteret af en forhandler eller kvalificeret tekniker.

Baglygter, baklygte og tågebaglygte

Baglygterne, baklygten og tågebaglygten er af LED-typen. Få en autoriseret Honda forhandler til at efterse og udskifte lygteenheden.

Bageste nummerpladelys

Det bageste nummerpladelys er af LED-typen. Få en autoriseret Honda forhandler til at efterse og udskifte lygteenheden.

Højt monteret stoplygte

Den højt monterede stoplygte er af LED-typen. Få en autoriseret Honda forhandler til at efterse og udskifte lygteenheden.

Opladningslamper

Opladningslamperne er af LED-typen. Få en autoriseret Honda forhandler til at efterse og udskifte lygteenheden.

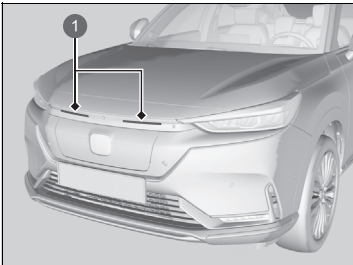

1 Opladningslamper

Lys i opladningsdæksel

Lyset i opladningsdækslet er af LED-typen. Få en autoriseret Honda forhandler til at efterse og udskifte lygteenheden.

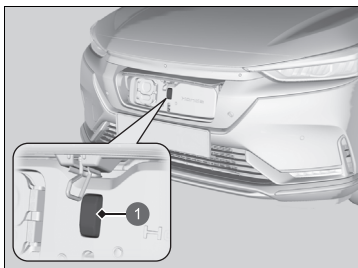

❶ Lys i opladningsdæksel

Kontrol af viskerblade

Hvis viskergummet er nedbrudt, efterlader det striber og begynder at larme, og viskerbladets hårde overflader kan ridse ruden.

Udskiftning af viskerblad på forrudeviskeren

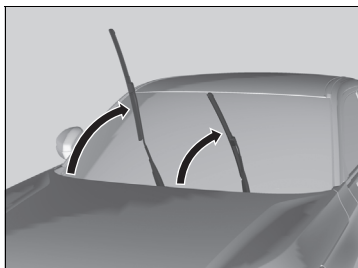

1. Vip først viskerarmen i førersiden og derefter viskerarmen i passagersiden op.

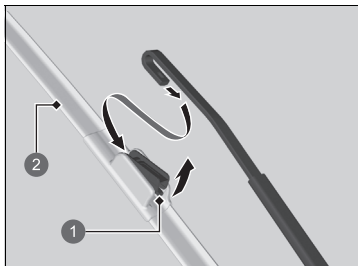

2. Tryk på tappen, og hold den nede, hvorefter holderen skubbes af viskerarmen.

- 1 Tap
- 2 Holder

» Udskiftning af viskerblad på forrudeviskeren

BEMÆRK / NOTE

Pas på ikke at tabe viskerarmen ned på forruden, da det kan beskadige viskerarmen og/eller forruden.

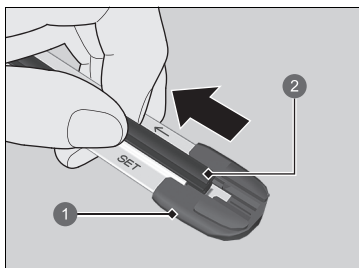

- 1 Endedæksel i bunden
- 2 Viskerblad

3. Træk enden af viskerbladet i pilens retning (som vist på billedet), indtil den er ude af holderens endedæksel.

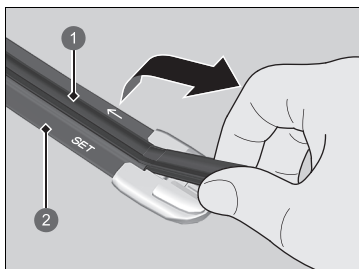

- 1 Viskerblad
- 2 Holder

4. Træk viskerbladet i modsat retning for at skubbe det ud af holderen.

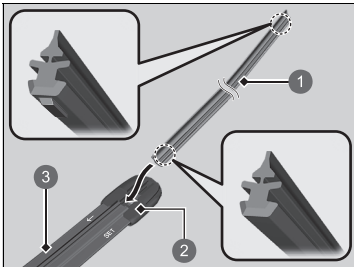

- ① Viserblad
- ② Dæksel
- ③ Holder

5. Indsæt den flade side af det nye viskerblad i den nederste del af holderen. Skub viskerbladet helt på plads.
6. Montér enden af viskerbladet i dækslet.
7. Skub holderen på viskerarmen, indtil den låser på plads.
8. Vip først viskerarmen i passagersiden og derefter viskerarmen i førersiden ned.

Udskiftning af viskerblad på bagrudeviskeren

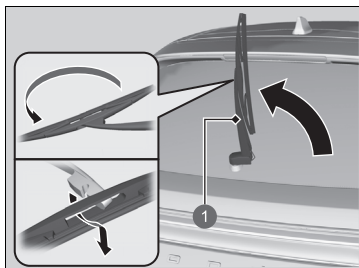

1 Viskerarm

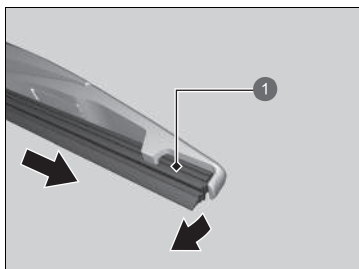

1 Viskerblad

1. Vip viskerarmen op.
2. Vip den nederste ende af viskerbladet op, indtil det frigøres fra viskerarmen.

3. Skub viskerbladet ud af viskerarmen.

►► Udskiftning af viskerblad på bagrudeviskeren

BEMÆRK / NOTE

Pas på ikke at tabe viskerarmen, da det kan beskadige bagruden.

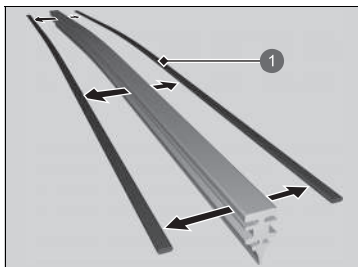

1 Holder

4. Afmonter holderne fra viskerbladet, og monter dem på et nyt viskerblad.

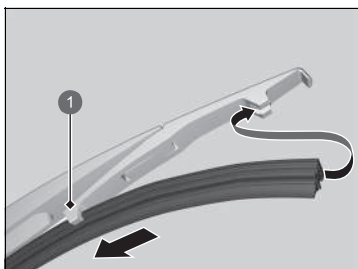

1 Holder

5. Skub det nye viskerblad på holderen.
► Kontrollér, at det er ordentligt fastsat, og monter derefter viskerbladsenheden på viskerarmen.

Kontrol af dæk

For at kunne køre sikkert i bilen skal dækkene være af den rigtige type og størrelse. De skal ligeledes være i god stand, være forsynet med en tilstrækkelig slidbane og være pumpet op til det korrekte dæktryk.

■ Retningslinjer for dæktryk

Korrekt dæktryk giver den bedste kombination af køreegenskaber, slidbanelevetid og kørekømfort. De foreskrevne dæktryk findes på et mærkat på dørstolpen i førersiden.

Dæk med for lavt tryk slides uensartet, forringer køreegenskaberne og energioekonomien og kan lettere svigte på grund af overophedning.

Dæk med for højt tryk giver bilen en hårdere kørsel, ødelægges nemmere af huller i vejbanen og slides uensartet.

Kontrollér alle dækkene dagligt før kørsel. Hvis det ene dæk ser fladere ud end det andet, kontrolleres med en dæktryksmåler.

Mål dæktrykkene i alle dæk mindst én gang om måneden og før lange ture. Selv dæk, der er i god stand, kan miste 10-20 kPa (0,1 til 0,2 bar) om måneden.

■ Retningslinjer for kontrol

Hver gang dæktrykket måles, skal dækkene og ventilspindlerne også kontrolleres. Se efter:

- Buler og ujævnheder i slidbanen eller på siden af dækket. Udskift dækket, hvis du finder snit eller revner på siden af det. Udskift dækket, hvis du kan se stoffet eller trådene.
- Fjern alle fremmedlegemer, og kontrollér for utætheder.
- Uens slitage af slidbanen. Få en forhandler til at kontrollere sporingen.
- Kraftig slitage af slidbanen.
-  **Slidindikatormærker** S. 599
- Revner eller andre skader omkring ventilspindlen.

Kontrol af dæk

ADVARSEL

Brug af dæk, der er meget slidte, eller som ikke er pumpet tilstrækkeligt op, kan forårsage en ulykke med alvorlig personskade eller dødsfald til følge.

Følg alle anvisningerne i denne instruktionsbog med hensyn til dæktryk og vedligeholdelse af dæk.

Mål dæktrykket, mens dækkene er kolde. Det vil sige, at bilen har været parkeret i mindst tre timer eller har kørt mindre end 1,6 km. Pump luft i eller luk luft ud af dækket, indtil korrekt dæktryk er opnået.

Hvis dæktrykket kontrolleres, når dækkene ikke er kølet af, kan dæktrykket være helt op til 30-40 kPa (0,3 til 0,4 bar) højere, end hvis dækkene var kølet af.

Når dæktrykket justeres, skal du kalibrere dæktrykadvarselssystemet.

 **Dæktrykadvarselssystem: Kalibrering** S. 400

Få en forhandler til at kontrollere dækkene, hvis der mærkes vedvarende vibrationer under kørsel. Nye dæk og alle dæk, der har været af- og påmonteret, skal afbalanceres korrekt.

Slidindikatormærker

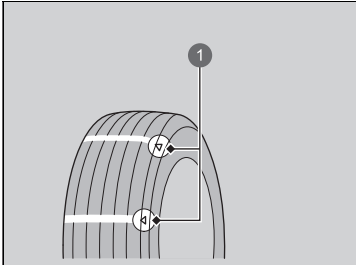

Dækkets mønsterdybde er ca. 1,6 mm mindre ved slidindikatormærket end på resten af dækket. Hvis slidbanen er slidt så langt ned, at slidindikatormærket kan ses, skal dækket udskiftes.

Slidte dæk har dårligt vejgreb på våd vej.

1 Eksempel på et slidindikatormærke

Dæklevetid

Dæklevetiden afhænger af mange forskellige faktorer, herunder kørestil, vejforhold, belastning, dæktryk, vedligeholdelsehistorik, hastighed og miljøforhold (selv om dækkene ikke er taget i brug).

Ud over regelmæssige eftersyn og dæktryksmålinger anbefales det, at du får dækkene kontrolleret én gang om året, når dækkene er fem år gamle. Alle dæk skal skrotes efter 10 år fra produktionstidspunktet, uanset hvilken stand de er i, eller hvor slidte de er.

Udskiftning af dæk og hjul

Udskift dækkene med radialdæk af samme størrelse og med samme bæreevne samt hastigheds- og dæktryksskategorier (som vist på siden af dækket). Brug af dæk af en anden størrelse eller type kan medføre, at visse af bilens systemer som f.eks. ABS- og VSA-systemet ikke fungerer korrekt.

Det er bedst at udskifte alle fire dæk på samme tid. Hvis dette ikke er muligt, skal fordækkene og bagdækkene udskiftes parvis.

Kontrollér, at hjulenes specifikationer svarer til de originale hjul.

► Udskiftning af dæk og hjul

⚠ ADVARSEL

Montering af forkerte dæk kan påvirke bilens styreegenskaber og stabilitet. Dette kan forårsage en ulykke med alvorlig personskade eller dødsfald til følge.

Brug altid den størrelse og type dæk, der anbefales på mærkatet med dækinformationer i bilen.

BEMÆRK / NOTE

Forkerte hjulvægte kan beskadige bilens aluminiumsfælge. Brug kun hjulvægte fra Honda til afbalancering.

Dækrotation

Dækrotation som beskrevet i vedligeholdelsesplanen medvirker til at sikre en mere jævn slitage og forlænger dækkenes levetid.

■ Dæk uden rotationsmærker

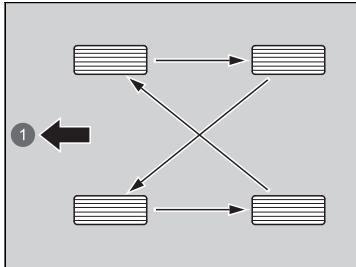

1 Front

Flyt rundt på dækkene som vist her.

■ Dæk med rotationsmærker

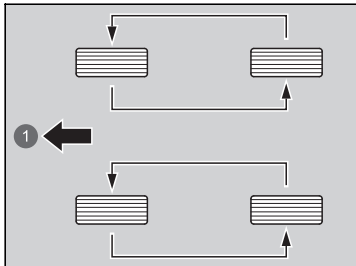

1 Front

Flyt rundt på dækkene som vist her.

► Dækrotation

Ved rotation af dæk med retningsbestemt mønster må dæk kun flyttes fra for til bag (ikke fra den ene side til den anden). Dæk med retningsbestemt mønster skal monteres med rotationsmærket vendt fremad som vist nedenfor.

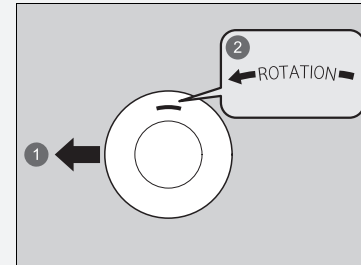

1 Front

2 Rotationsmærke

Når du har flyttet rundt på dækkene, skal du huske at kontrollere dæktrykket.

Når dækkene flyttes rundt, skal du kalibrere dæktrykadvarselssystemet.

► **Dæktrykadvarselssystem: Kalibrering** S. 400

Sneudstyr

Ved kørsel på sne- eller isglatte veje monteres vinterdæk eller snekæder. Sæt farten ned, og sørg for at holde passende afstand til forankørende.

Pas især på, når du betjener rattet eller bremserne, for at undgå udskridning.

Brug snekæder, vinterdæk eller helårsdæk, når det er nødvendigt eller i henhold til den lokale lovgivning.

Bemærk følgende ved montering.

Om vinterdæk:

- Vælg dæk af samme størrelse og med samme bæreevne som de originale dæk.
- Montér dækkene på alle fire hjul.

Om snekæder:

- Rådfør dig med en forhandler, før du køber snekæder til bilen.
- Montér kun snekæder på forhjulene.
- Da bilen kun har begrænset frigang mellem hjul og skærmkasser, anbefaler vi på det kraftigste at bruge nedenstående snekæder:

Original dækstørrelse*1	Kædetype
225/50R18 95V	RUD Compact GRIP 4716966

*1: Den originale dækstørrelse er anført på mærkatet med dækinformationer på dørstolpen i førersiden.

- Følg snekædeproducentens anvisninger ved montering. Montér dem så stramt som muligt.
- Kontrollér, at kæderne ikke kommer i berøring med bremserebene eller ophænget.
- Kør langsomt.

► Sneudstyr

▲ ADVARSEL

Brug af forkerte snekæder eller forkert montering af snekæder kan beskadige bremserebene og forårsage en ulykke med alvorlig personskade eller dødsfald til følge.

Følg alle anvisningerne i denne instruktionsbog med hensyn til valg og brug af snekæder.

BEMÆRK / NOTE

Udstyr, som har den forkerte størrelse, eller som er forkert monteret, kan beskadige bilens bremsørør, ophæng, chassis og hjul. Stands, hvis udstyr rammer dele af bilen.

Hvis den maksimale hastighed for vinterdækkene er lavere end bilens tophastighed, skal der i henhold til EU-lovgivningen for dæk påsættes et mærkat med den maksimale hastighed for dækkene inden for førerens synsfelt. Der kan fås et mærkat hos dækforhandleren. Kontakt en forhandler, hvis du har spørgsmål.

Når du monterer snekæder, skal du sørge for at følge snekædeproducentens anvisninger, hvad angår restriktioner i bilens funktionalitet.

» Sneudstyr

Brug kun snekæder i nødstilfælde, eller hvis loven kræver, at de bruges ved kørsel i et bestemt område.

Kør mere forsigtigt ved kørsel med snekæder på sne eller is. Dæk med snekæder kan opføre sig mere uforudsigeligt end gode vinterdæk uden kæder.

Hvis bilen er udstyret med sommerdæk, skal du være opmærksom på, at dækkene ikke er beregnet til vinterkørselsforhold. Kontakt en forhandler for at få yderligere oplysninger.

Kontrol af 12 V batteriet

Batteriets tilstand overvåges af en sensor, der sidder på batteriets minuspol. Hvis der er et problem med sensoren, viser førerinformationssystemet en advarselsmeddelelse. Hvis det sker, skal du få bilen efterset af en forhandler.

Kontrollér batteripolerne for tæring én gang om måneden.

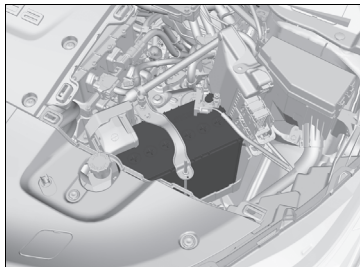

Sådan får du adgang til batteripolerne:

1. Afmonter frontklappen (venstre side).

➔ **Frontklap** S. 577

Hvis batteriet er frakoblet eller afladet:

- Lydanlægget deaktiveres.

➔ **Genaktivering af lydanlægget** S. 253

Højrestyret model

- Startspærrefunktionen skal nulstilles.

➔ **Indikator for startspærrefunktion** S. 117

Alle modeller

- Bilen kan ikke oplades. Efter gentilslutning af batteriet tændes elsystemet og slukkes igen.

Hold øje med, at opladning er muligt.

➔ **Start af elsystemet** S. 377

➔ **Opladning** S. 544

12 V batteri

⚠ ADVARSEL

Batteriet afgiver eksplosive gasarter under normal drift.

Gnister eller åben ild kan få batteriet til at eksplodere med alvorlig personskade eller dødsfald til følge.

Hold batteriet væk fra åben ild, gnister og brændbare materialer.

Brug beskyttelsesbeklædning og en ansigtsmaske, eller få en faglært tekniker til at udføre vedligeholdelse på batteriet.

⚠ ADVARSEL

Batteriet indeholder svovlsyre (elektrolytvæske), som er stærkt ætsende og giftig.

Hvis elektrolytvæske kommer i kontakt med øjnene eller huden, kan det medføre alvorlige forbrændinger. Brug beskyttelsesbeklædning og sikkerhedsbriller, når du arbejder på eller i nærheden af batteriet.

Hvis elektrolytvæske indtages, kan det medføre en dødelig forgiftning, hvis der ikke handles med det samme.

OPBEVARES UTILGÆNGELIGT FOR BØRN

Opladning af 12 V batteriet

Afmontér begge batterikabler for at undgå beskadigelse af bilens elektriske system. Frakobl altid minuskablet (-) først, og tilslut det altid sidst.

12 V batteri

Nødprocedurer

Øjne: Skyl med vand fra en kop eller anden beholder i mindst 15 minutter (vand under tryk kan beskadige øjet). Ring straks til en læge.

Hud: Tag kontamineret beklædning af. Skyl huden med rigelige mængder vand. Ring straks til en læge.

Indtagelse: Drik vand eller mælk. Ring straks til en læge.

I tilfælde af tæring rengøres batteripolerne med en natron- og vandopløsning. Rengør polerne med en fugtig klud. Tør batteriet med en klud/papirserviet. Smør terminalerne med fedt for at forhindre fremtidig tæring.

Ved udskiftning af batteriet skal det nye batteri have samme specifikationer.

Bed en forhandler om flere oplysninger.

Indikatorerne for VSA-system, aktiv fartpilot med følgefunktion ved lav hastighed, vognbaneassistent, sikkerhedshjælp, udvidet vognbaneassistent samt lavt dæktryk/dæktrykadvarselssystem kan begynde at lyse gult, samtidig med at der vises en meddelelse i førerinformationssystemet, når du indstiller strømtilstanden til TIL efter gentilslutning af 12 V batteriet.

Kør en kort tur med mere end 20 km/t. De enkelte indikatorer skal slukke. Hvis nogen af dem ikke slukker, skal bilen efterses af en forhandler.

Udskiftning af 12 V batteriet

Når du afmonterer og udskifter 12 V batteriet, skal du altid følge sikkerhedsforanstaltningerne for vedligeholdelse samt advarslerne ved kontrol af batteriet for at undgå mulige faresituationer.

► **Sikkerhed under vedligeholdelse** S. 563

► **Kontrol af 12 V batteriet** S. 604

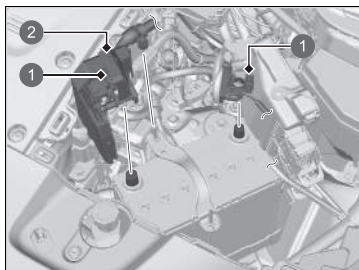

- 1 Møtrik
- 2 Dæksel

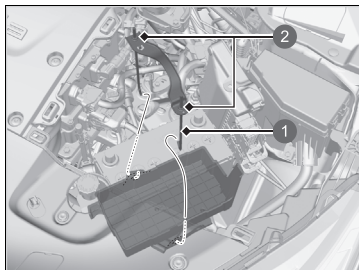

- 1 Stang
- 2 Møtrik

1. Indstil strømtilstanden til KØRETØJ FRA. Åbn frontklappen.
2. Afmonter frontklappen (venstre side).
► **Frontklap** S. 577
3. Skru møtrikken på det negative batterikabel løs, og frakobl derefter kablet fra minuspolen (-).
4. Åbn dækslet til batteriets pluspol (+). Skru møtrikken på det positive batterikabel løs, og frakobl derefter kablet fra pluspolen (+).

5. Skru møtrikken på begge sider af batteribeslaget løs med en skruenøgle.
6. Træk den nederste ende af hver batteriholder ud af hullet på batterikonsollen, og afmonter batteribeslaget med holderne samtidig.

►► Udskiftning af 12 V batteriet

BEMÆRK / NOTE

Et batteri, der bortskaffes forkert, kan være skadeligt for miljøet og sundheden. Sørg for at undersøge reglerne for bortskaffelse af batterier.

Dette symbol på batteriet betyder, at produktet ikke må behandles som husholdningsaffald.



Et nyt batteri monteres ved at følge fremgangsmåden i omvendt rækkefølge.

Frakobl altid kablet til minuspolen (-) først, og tilslut det igen til sidst.

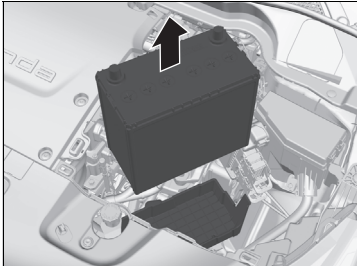

7. Tag forsigtigt batteriet ud.

Batterimærkat



►► Batterimærkat

FARE

- Hold åben ild og gnister væk fra batteriet. Batteriet producerer eksplosiv gas, som kan forårsage en eksplosion.
- Brug beskyttelsesbriller og gummihandsker ved håndtering af batteriet for at beskytte dig mod forbrændinger og øjenskader, som ellers kan forekomme, hvis du kommer i kontakt med batteriets elektrolytvæske.
- Lad under ingen omstændigheder børn håndtere batteriet. Sørg for, at enhver, som håndterer batteriet, har en god forståelse for farerne og de korrekte håndteringsprocedurer.
- Håndtér batteriets elektrolytvæske med yderste forsigtighed, da den indeholder fortyndet svovlsyre. Øjen- eller hudkontakt kan give alvorlige forbrændinger eller øjenskader.
- Læs denne instruktionsbog omhyggeligt og forstå den, før batteriet håndteres. Hvis du ikke gør det, kan det medføre personskaade og skader på bilen.
- Brug ikke batteriet, hvis elektrolytniveauet er ved eller under det anbefalede niveau. Brug af et batteri med et lavt elektrolytniveau kan få det til at eksplodere og forårsage alvorlig personskaade.

Udskiftning af fjernbetjeningsbatteriet

Hvis indikatoren ikke tændes, når der trykkes på knappen, skal batteriet udskiftes.

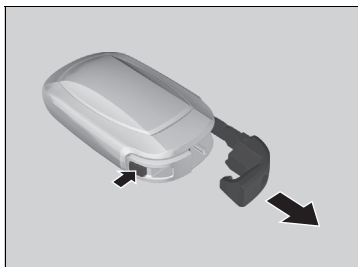

Batteritype: CR2032

1. Afmontér den indbyggede nøgle.



2. Afmontér den øverste halvdel af dækslet ved forsigtigt at lirke i rillen med den brede ende af nøglen.

- ▶ Pak nøglen ind i en klud for at undgå at ridse den nøglefri fjernbetjening.
- ▶ Afmontér forsigtigt for at undgå at miste batteriet.

Udskiftning af fjernbetjeningsbatteriet

⚠ ⚠ ADVARSEL

FARE FOR FORBRÆNDING PÅ GRUND AF KEMIKALIER

Batteriet, der giver strøm til fjernbetjeningen, kan forårsage alvorlige indre forbrændinger og kan tilmed føre til dødsfald ved indtagelse. Hold nye og brugte batterier uden for børns rækkevidde.

Hvis der er mistanke om, at et barn har slugt batteriet, skal der omgående søges lægehjælp.

FORSIGTIG: Eksplosionsfare, hvis batteriet udskiftes forkert. Batteriet må kun udskiftes med samme eller tilsvarende type.

FORSIGTIG: Batteriet må ikke udsættes for ekstrem varme fra f.eks. solskin, ild eller lignende, da det kan forårsage en eksplosion eller lækage af brændbar væske eller gas under brug, opbevaring eller transport.

FORSIGTIG: Batteriet må ikke kastes ind i ild eller i en varm ovn eller sammenpresses eller skæres i, da det kan forårsage en eksplosion.

FORSIGTIG: Batteriet må ikke udsættes for ekstremt lavt lufttryk i stor højde, da det kan forårsage en eksplosion eller lækage af brændbar væske eller gas.

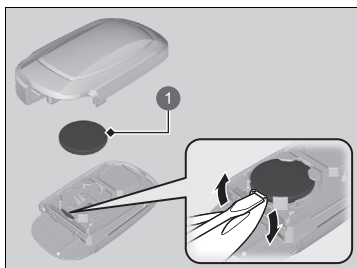

1 Batteri

3. Tag batteriet ud ved at lirke på kanten med en kærskruetrækker. Sørg for at anbringe batteriets plus- og minuspoler korrekt.
 - Vikl en klud omkring en kærskruetrækker for at undgå at ridse den nøglefri fjernbetjening.

► Udskiftning af fjernbetjeningsbatteriet

Der sidder et advarselmærkat ved siden af knapcellebatteriet*.

BEMÆRK / NOTE

Et batteri, der bortskaffes forkert, kan være skadeligt for miljøet. Sørg for at undersøge reglerne for bortskaffelse af batterier.

Dette symbol på batteriet betyder, at produktet ikke må behandles som husholdningsaffald.



Nye batterier er kommercielt tilgængelige eller fås hos din forhandler.

Airconditionssystem

For korrekt og sikker brug af klimaanlægget må kølemiddelsystemet kun serviceres af en kvalificeret tekniker.

Reparér eller udskift aldrig fordampere til airconditionssystemet (kølelement) med én, der er blevet fjernet fra en brugt eller skrottet bil.

Airconditionssystem

BEMÆRK / NOTE

Udluftet kølemiddel er skadeligt for miljøet. Undgå udluftning af kølemiddel ved aldrig at udskifte fordampere med én, der er blevet fjernet fra en brugt eller skrottet bil.

Kølemidlet i bilens airconditionssystem er brændbart og kan antændes under vedligeholdelse, hvis de korrekte procedurer ikke følges.

Airconditionmærkatet findes under frontklappen:

➤ **Sikkerhedsmærkater** S. 101

➤ **Specifikationer** S. 670



⚠ : Forsigtig

🔥 : Brændbart kølemiddel

👤 : Kræver, at vedligeholdelse udføres af en kvalificeret tekniker

☀ : Airconditionssystem

Støv- og pollenfilter

■ Hvornår støv- og pollenfilteret skal udskiftes

Udskift støv- og pollenfilteret i henhold til anbefalingerne i bilens vedligeholdelsesplan. Det tilrådes at udskifte filteret endnu tidligere, hvis bilen har kørt i støvede omgivelser.

📄 **Vedligeholdelsesplan*** S. 571

■ Hvordan støv- og pollenfilteret skal udskiftes

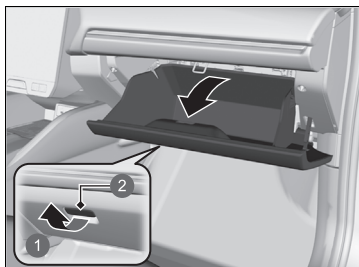

1. Åbn handskerummet.

- 1 Træk
- 2 Håndtag

🔗 Støv- og pollenfilter

Hvis luften fra klimaanlægget er mærkbart mindre frisk end forventet, og ruderne nemt dugger til, skal filteret muligvis udskiftes.

Støv- og pollenfilteret filtrerer pollen, støv og anden snavs i luften.

Hvis du ikke er sikker på, hvordan du udskifter støv- og pollenfilteret, skal du få det udskiftet af en forhandler.



2. Tryk på stoppet i passagersiden af handskerummet for at frigøre det.
3. Løsn de to tapper ved at trykke på hver side af sidepanelet.
4. Vip handskerummet til side.

- 1 Stop
- 2 Tap

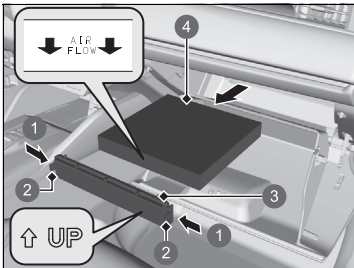

5. Tryk tapperne på hjørnerne af filterhusdækslet ind, og afmontér filterhusdækslet.
6. Tag filteret ud af huset.
7. Indsæt det nye filter i huset.
 - Vend siden med **AIR FLOW** pilen nedad.

- 1 Tryk
- 2 Tap
- 3 Dæksel
- 4 Støv- og pollenfilter

Indvendig vedligeholdelse

Fjern støv med en støvsuger, før du bruger en klud.

Brug en fugtig klud med et mildt rengøringsmiddel og varmt vand til at fjerne snavs. Brug en ren klud til at tørre eventuelle rester af rengøringsmidlet af.

Rengøring af sikkerhedsseler

Brug en blød klud med en mild sæbe og varmt vand til at rengøre sikkerhedsselerne. Lad selerne lufttørre. Tør løkkerne til sikkerhedsselernes befæstningspunkter af med en ren klud.

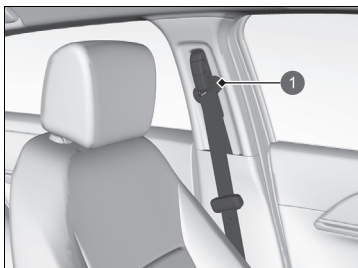

1 Løkke

Indvendig vedligeholdelse

Pas på, at der ikke spildes væske i kabinen. Det kan medføre fejl i elektriske apparater og systemer, hvis der sprøjtes væske på dem.

Brug ikke silikoneholdig spray på elektriske apparater såsom lydanlæg og kontakter. Det kan medføre fejlfunktioner eller brand i kabinen.

Hvis der ved et uheld er blevet brugt silikoneholdig spray på elektriske apparater, skal du kontakte en forhandler.

Afhængigt af deres kemiske sammensætning kan duftspray og lignende forårsage misfarvning, rynker og revner i kunststofbaserede dele og tekstiler.

Brug ikke syreholdige eller organiske opløsningsmidler såsom benzen eller benzin.

Sørg for at tørre kemikalier af med en tør klud efter brug. Lad ikke brugte klude ligge på kunststofbaserede dele eller tekstiler i længere tid, uden at de er skyllet.

Pas på ikke at spilde flydende luftrensninger.

■ Rengøring af ruden

Rengør med ruderens.

▣ Rengøring af ruden

Der er monteret varmetråde indvendigt på bagruden. Det er meget vigtigt at følge varmetrådene fra side til side, når bagruden tørres af med en blød klud.

Pas på ikke at spilde væsker, f.eks. vand eller glasrens, på eller omkring dækslet til de elektriske komponenter omkring bakspejlet.

▣ Gulvmåtter

Hvis du bruger andre gulvmåtter end dem, som bilen blev leveret med, skal du sørge for, at de er specielt fremstillet til din bil, og at de er forsvarligt placeret og fastgjort til befæstningerne i gulvet.

Anbring eventuelle gulvmåtter ved bagsæderne korrekt. Hvis de ikke er placeret korrekt, kan de påvirke forsædernes funktioner.

■ Gulvmåtter

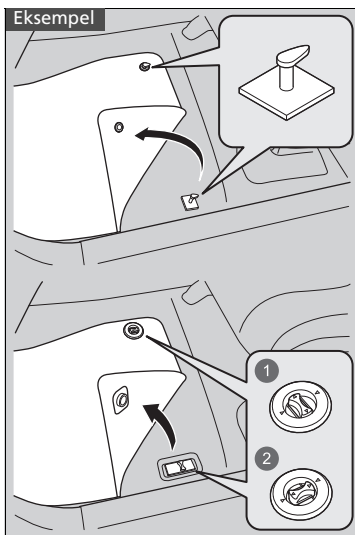

- 1 Lås op
- 2 Lås

Gulvmåtten i førersiden er fastgjort til befæstninger i gulvet, hvilket forhindrer den i at glide.

Læg ikke yderligere gulvmåtter oven på de allerede fastgjorte måtter.

■ Ladekabelstik og ladestik

Hvis ladekabelstikket og ladestikket bliver snavset, skal snavset tørres af med en blød klud.

■ Vedligeholdelse af ægte læder

Sådan rengøres læder korrekt:

1. Brug først en støvsuger eller en blød, tør klud til at fjerne snavs og støv.
2. Rengør læderet med en blød klud fugtet med en opløsning af 90% vand og 10% neutral sæbe.
3. Aftør eventuelle sæberester med en ren, fugtig klud.
4. Aftør overskydende vand, og lad læderet lufttørre i skyggen.

☒ Vedligeholdelse af ægte læder

Det er vigtigt at fjerne snavs og støv så hurtigt som muligt. Spildte væsker kan trænge ind i læderet og efterlade pletter. Snavs eller støv kan forårsage slitage i læderet. Bemærk også, at visse mørkfarvede beklædningsgenstande kan smitte af på lædersæderne og forårsage misfarvning eller pletter.

Udvendig vedligeholdelse

Tør bilen af for støv, efter at du har kørt. Kontrollér regelmæssigt bilen for ridser i lakken. En ridse i lakken kan medføre korrosion senere. Hvis du finder en ridse, skal du straks få den repareret.

■ Vask af bilen

Vask bilen regelmæssigt. Vask bilen oftere, hvis du kører under følgende forhold:

- Hvis du har kørt på saltede veje.
- Hvis du kører i kystområder.
- Hvis der sidder tjære, sod, fugleklatter, insekter eller harpiks fast i lakken.

■ Vask i vaskehal

- Sørg for at følge anvisningerne i vaskehallen.
- Klap sidespejlene ind.
- På modeller, der er udstyret med automatiske intervalviskere, skal vinduesviskerne deaktiveres.

☒ Vask af bilen

Pas på ikke at sprøjte vand ind i luftindtagene. Det kan forårsage funktionsfejl.

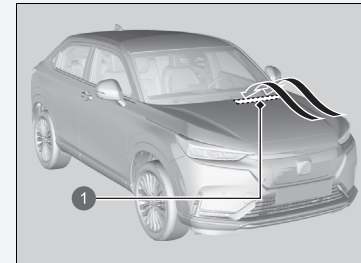

1 Luftindtag

☒ Vask i vaskehal

Ved vask i en vaskehal, hvor bilen føres igennem på et transportbånd, skal gearvælgeren være i positionen **N**.

☒ **Hvis du vil holde gearvælgeren i N** S. 386

■ Brug af højtryksrenser

- Sørg for, at der er passende afstand mellem højtryksrenserens dyse og chassiset.
- Pas især på omkring ruderne. Hvis højtryksrenseren kommer for tæt på, kan der trænge vand ind i kabinen.
- Sprøjt ikke vand ind under frontklappen, hvor elektromotoren og højspændingssystemets komponenter befinder sig. Det kan forårsage funktionsfejl.
- Sprøjt ikke vand direkte på opladningsporten.
- Sprøjt ikke vand direkte på kameraet eller området omkring det. Der kan trænge vand ind i kameranlinsen, hvilket kan medføre, at kameraet ikke fungerer korrekt.

■ Påføring af voks

Et godt lag bilvoks beskytter lakken på din bil mod vind og vejr. Bilvoks slides af med tiden. Så sørg for at påføre bilvoks, når der er behov for det, så du sikrer, at lakken på din bil altid er beskyttet mod vind og vejr.

■ Vedligeholdelse af kofangere og andre kunststofbelagte dele

Hvis du får kølevæske eller batterivæske på kunststofbelagte dele, kan de blive plettede, eller belægningen kan skalle af. Tør straks efter med en blød klud og rent vand.

■ Rengøring af ruden

Rengør med ruderens.

» Påføring af voks

BEMÆRK / NOTE

Kemiske opløsningsmidler og skræppe rengøringsmidler kan beskadige lakken samt metal- og plastdele på bilen. Tør straks spildt væske op.

» Vedligeholdelse af kofangere og andre kunststofbelagte dele

Kontakt en forhandler for råd vedrørende brug af korrekte lakeringsmidler i forbindelse med reparation af lakerede overflader på dele fremstillet af kunststof.

■ Vedligeholdelse af alufælge

Aluminium er følsomt over for salt og vejsnavs generelt. Hvis det er nødvendigt, bruges en svamp og et mildt rengøringsmiddel så tidligt som muligt til at aftørre disse forurenende stoffer. Brug ikke en stiv børste eller kraftige kemikalier (herunder visse fælgrensemidler, der fås i almindelig handel). Disse midler kan beskadige den beskyttende belægning på aluminiumsfælge og medføre korrosion. Afhængigt af belægningstypen kan fælgene også miste deres glans eller fremstå brunlige. For at undgå vandpletter aftørres fælgene med en klud, mens de stadig er våde.

■ Tilduggede lygteglas i de udvendige lygter

Indersiden af lygteglassene i de udvendige lygter (forlygter, stoplygter mv.) kan dugge midlertidigt til ved kørsel i regn eller efter bilvask. Der kan også dannes dug på indersiden af lygteglassene, hvis der er en tilstrækkeligt stor forskel mellem udetemperaturen og temperaturen inde i lygterne (dette svarer til, når bilens ruder dugger til i regnvej). Dette er resultatet af en naturlig proces og skyldes ikke defekter i de udvendige lygter. Lygteglassene er konstrueret på en sådan måde, at der kan opstå fugtdannelse på lygteglasrammens overflader. Dette er heller ikke en defekt. Hvis der ophober sig meget vand eller dannes store vanddråber inde i lygterne, skal du imidlertid få bilen efterset af en forhandler.

■ Hydrofilt spejl

Overfladen på bilens sidespejle er belagt med hydrofil film. Følg de næste trin, når spejlene bliver mindre hydrofile.

1. Skyl sidespejlene med vand, og fjern snavs.
2. Tør spejlene af med en ren, fugtig klud.
 - Hvis du ikke kan fjerne snavs, skal du bruge den originale vinduesrens eller et neutralt rengøringsmiddel og bagefter skylle grundigt med vand.
3. Lad spejlene stå i sol i fem til ni timer.

■ Lakering af bilen

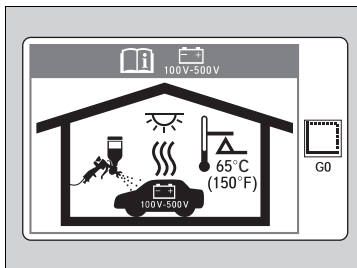

Høje temperaturer kan beskadige højspændingsbatteriet, der bruges til at drive elektromotoren.

Når bilen lakeres i en opvarmet sprøjtekabine, skal du sørge for, at temperaturen ikke overstiger 65 °C.

» Hydrofilt spejl

BEMÆRK / NOTE

For at bevare spejlens hydrofile egenskaber:

- Undlad at påføre voks eller et vandafvisende middel på spejlets overflade.
- Tør ikke spejlene af med en grov klud eller et slibende rengøringsmiddel.

Tilbehør

Kontrollér følgende ved montering af tilbehør:

- Undgå at montere tilbehør på forruden. Det kan blokere for udsynet og påvirke din reaktionsevne.
- Montér ikke andre genstande end originalt Honda tilbehør, der er beregnet til bilen, over områder markeret med **SRS AIRBAG**, på siderne eller bagsiderne af forsæderne, på de forreste stolper eller sidestolperne eller i nærheden af sideruderne. Andre genstande end originalt Honda tilbehør, der er beregnet til bilen, monteret i disse områder kan vanskeliggøre korrekt funktion af bilens airbags, eller du eller en anden passager kan blive ramt af det, hvis en airbag udløses.
- Sørg for, at elektronisk udstyr ikke overbelaster elektriske systemer eller påvirker bilens funktionalitet.
 - **Sikringer** S. 656
- Før installation af elektronisk udstyr skal du bede montøren om at kontakte en forhandler med henblik på assistance. Få om muligt en forhandler til at kontrollere den endelige installation.

» Tilbehør og ændringer

ADVARSEL

Forkert tilbehør eller u hensigtsmæssige ændringer kan påvirke bilens styring, stabilitet og ydeevne samt forårsage en ulykke med alvorlig personskade eller dødsfald til følge.

Sørg for at følge anvisningerne i denne instruktionsbog med hensyn til tilbehør og ændringer.

ADVARSEL

Brug af forkert konstruerede, udviklede eller fremstillede højspændingsbatterienheder kan forårsage brand i bilen.

En bilbrand kan medføre en kollision eller personskade.

Brug kun en original højspændingsbatterienhed fra Honda eller tilsvarende i bilen.

Ændringer

Du må under ingen omstændigheder foretage ændringer på din bil, der kan påvirke dens køreegenskaber, stabilitet og driftssikkerhed, og du må heller ikke montere uoriginale reservedele eller tilbehør, der kan have en lignende virkning.

Selv små ændringer af bilens systemer kan påvirke bilens overordnede ydeevne. Sørg for, at alt tilbehør til enhver tid er korrekt monteret og vedligeholdt, og at det overholder alle lokale lovbestemmelser, og lad være med at foretage ændringer på din bil eller dens systemer, som indvirker på dette.

Den indbyggede diagnosticeringsport (OBD-II/SAE J1962-stikket), som denne bil er udstyret med, er beregnet til at skulle anvendes sammen med systemdiagnosticeringsudstyr til biler eller sammen med andet udstyr, som Honda har godkendt. Brug af andre typer udstyr kan have en negativ indvirkning på bilens elektroniske systemer eller kompromittere dem og eventuelt føre til fejl i et system, til et afladet batteri eller til andre uventede problemer.

Du må ikke ændre eller forsøge at reparere bilens elektriske højspændingssystem eller på anden måde ændre bilens elektriske systemer. Adskillelse eller ændring af elektrisk udstyr kan medføre en kollision eller brand.

Hvis du får brug for at udskifte bilens højspændingsbatteri uden for garantiperioden, anbefaler vi på det kraftigste, at der kun anvendes et originalt højspændingsbatteri fra Honda. Originale højspændingsbatterier fra Honda er konstrueret til at fungere i samspil med bilens elektriske system og er udviklet, konstrueret og fremstillet til at forebygge overopladning. Uoriginale højspændingsbatterier er muligvis ikke udviklet, konstrueret og fremstillet på samme måde, og montering af sådanne enheder kan medføre overopladning, brand, effekttab og andre forhold, der kan øge sandsynligheden for uheld og personskader.

► Tilbehør og ændringer

Når mobiltelefoner, alarmer, tovejsradioer, radioantenner og lydanlæg med lav signalstyrke er korrekt monteret, bør de ikke genere bilens computerstyrede systemer såsom airbags og ABS-system.

Brug af originalt Honda tilbehør anbefales for at sikre, at bilen fungerer korrekt.

Visse typer originalt Honda tilbehør leveres med en eksklusiv instruktionsbog med oplysninger om betjening og pleje af produktet. Hvis du får en instruktionsbog til tilbehør, kan du finde alle oplysninger i den.

Hvis originalt Honda tilbehør bliver ubrugeligt, skal du se i den separate instruktionsbog til tilbehør (hvis relevant) eller kontakte en forhandler for at få hjælp til fejlfinding af den potentielle fejtilstand.

Håndtering af uventede problemer

Dette afsnit indeholder en beskrivelse af, hvordan uventede problemer løses.

Værktøj	624
I tilfælde af punktering	625
Håndtering af donkraft	638
Elsystem vil ikke starte	
Kontrol af proceduren	639
Hvis batteriet i den nøglefri fjernbetjening er svagt	641
Nødstrømsystem aktiveret	642
Nødstrømsystem deaktiveret	643
Hvis 12 V batteriet er dødt	644
Overophedning	647
Indikator tændes/blinker	
Hvis indikatoren for 12 V batteriladesystemet tændes	648

Hvis advarslen om reduceret bremsekraft vises	648
Hvis indikatoren for bremsesystemet (rød) tændes eller blinker	649
Hvis indikatoren for elektrisk servostyring (EPS) tændes	650
Hvis indikatoren for bremsesystemet (rød) tændes eller blinker, samtidig med at indikatoren for bremsesystemet (gul) tændes	651
Hvis indikatoren for lavt dæktryk/dæktrykadvarselssystem tændes eller blinker	652

Hvis indikatoren for gearkassesystemet blinker samtidig med advarselsmeddelelsen	653
Hvis advarslen om plug-in-hurtigladesystemet vises	654
Hvis advarslen om overophedning af drivbatteriet vises	655

Sikringer

Sikringernes placering	656
Kontrol og udskiftning af sikringer	661
Nødtransport	662
Hvis du ikke kan åbne opladningsdækslet ...	663
Hvis du ikke kan frigøre ladestikket	664
Hvis bagklappen ikke kan åbnes	666

Typer af værktøj

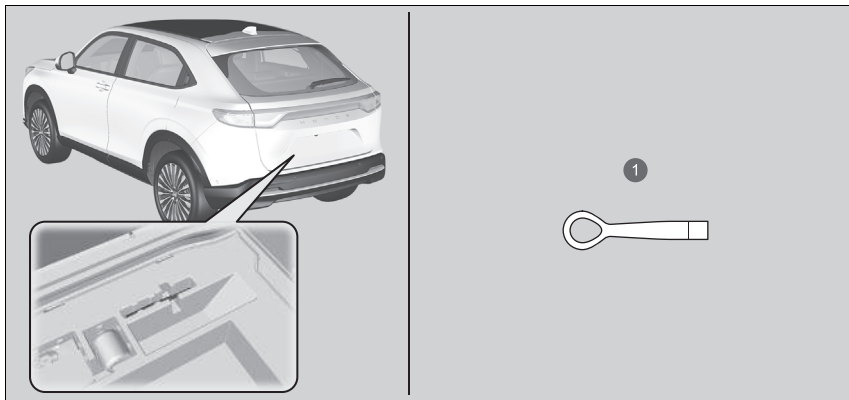

1 Aftagelig trækkrog

▣ Typer af værktøj

Værktøjet opbevares i bagagerummet.

Midlertidig reparation af et punkteret dæk

Hvis dækket har en lang flænge eller på anden måde er alvorligt beskadiget, skal bilen transporteres. Hvis dækket kun har en lille punktering fra f.eks. et søm, kan du bruge det midlertidige dækreparationssæt, så du kan køre til det nærmeste værksted med henblik på en permanent reparation.

Hvis et af dækkene punkterer under kørslen, skal du holde godt fast i rattet og bremse gradvist for at tage farten af. Kør derefter ind til siden et sikkert sted.

1. Parkér bilen på en plan, stabil og skridsikker overflade, og aktivér parkeringsbremsen.
2. Sæt gearvælgeren i positionen **P**.
3. Tænd for katastrofeblinket, og indstil strømtilstanden til KØRETØJ FRA.

Midlertidig reparation af et punkteret dæk

Sættet må ikke bruges i følgende situationer. Kontakt i stedet en forhandler, eller tilkald vejhjælp for at få bilen kørt på værksted.

- Dæktætningsmidlets udløbsdato er overskredet.
- Mere end ét dæk er punkteret.
- Punkteringen eller revnen er større end 4 mm i diameter.
- Siden af dækket er beskadiget, eller punkteringen er uden for kontaktområdet.

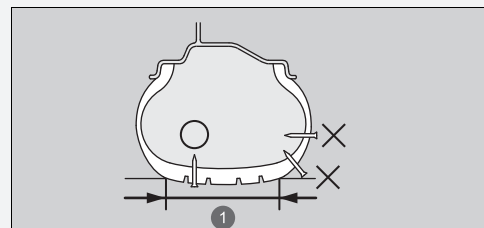

Hvis punkteringen er:	Brug af reparationssæt
Mindre end 4 mm	Ja
Større end 4 mm	Nej

1 Kontaktområde

- Der er sket skader som følge af kørsel med et dæk med et alt for lavt dæktryk.
- Dækkets kantvulst sidder ikke rigtigt på fælgen.
- Fælgen er beskadiget.

Tag ikke søm eller lignende ud af et punkteret dæk. Hvis det trækkes ud af dækket, kan punkteringen muligvis ikke repareres med sættet.

■ Forberedelse til midlertidig reparation af punkteret dæk

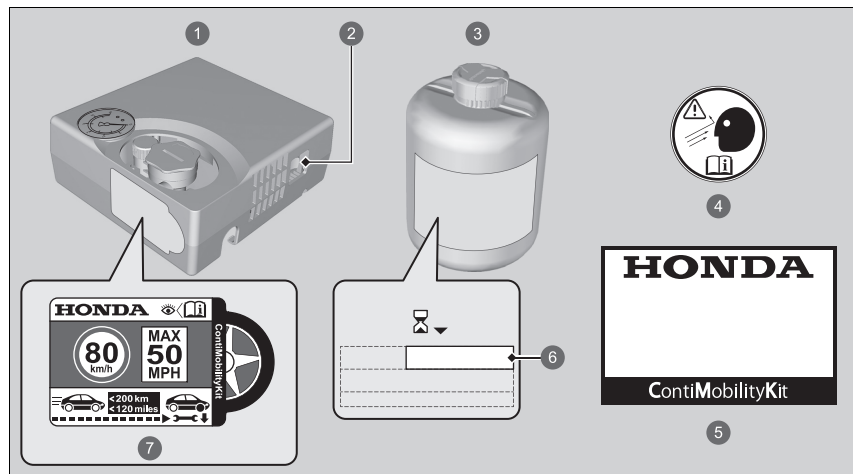

- 1 Luftkompressor
- 2 Kontakt til luftkompressor
- 3 Flaske med tætningsmiddel
- 4 Hjulmærkat
- 5 Håndteringsvejledning
- 6 Udløbsdato
- 7 Hastighedsbegrænsningsmærkat

▣ Forberedelse til midlertidig reparation af punkteret dæk

Der sidder et hastighedsbegrænsningsmærkat på siden af det midlertidige dækreparationsæts.

Ved udførelse af en midlertidig reparation skal instruktionsbogen, der følger med sættet, læses omhyggeligt.

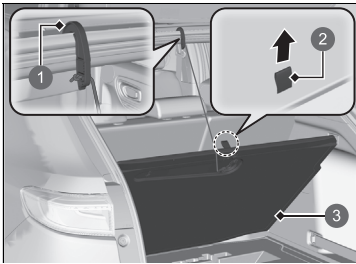

- 1 Krog
- 2 Strop
- 3 Gulvlem

1. Åbn bagklappen.
2. Træk i stroppen, og åbn gulvlemmen i bagagerummet.
3. Tag krogen ud, og fastgør den i bagklappens åbning.

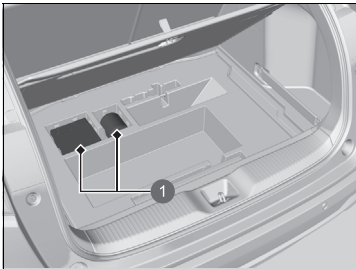

- 1 Dækreparationssæt

4. Tag sættet ud af værktøjskassen.
5. Læg sættet med forsiden opad på et fladt underlag i nærheden af hjulet med det punkterede dæk og på afstand af trafikken. Læg ikke sættet på siden.

■ Indsprøjtning af tætningsmiddel og luft

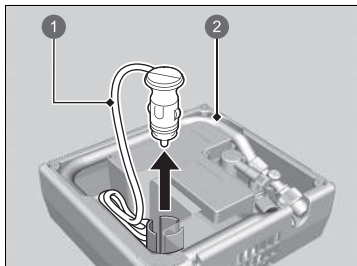

- 1 Ledning med stik
- 2 Luftkompressorslange

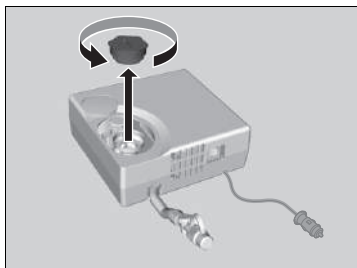

1. Tag luftkompressorslangen og ledningen med stik ud fra bagsiden af luftkompressoren.

2. Tag dækslet af luftkompressoren.

▣ Indsprøjtning af tætningsmiddel og luft

⚠ ADVARSEL

Dæktætningsmiddel indeholder stoffer, som er sundhedsskadelige og kan være livsfarlige ved indtagelse.

Ved indtagelse: Undgå at fremprovokere opkastning. Drik masser af vand, og søg straks lægehjælp.

Ved hud- eller øjenkontakt: Skyl efter med koldt vand, og søg lægehjælp, hvis det er nødvendigt.

Opbevar flasken med tætningsmiddel utilgængeligt for børn.

Ved lave temperaturer flyder tætningsmidlet muligvis ikke nemt. I en sådan situation varmes den op i fem minutter før brug.

Tætningsmidlet er latexbaseret og kan give varige pletter på tøj og andre materialer. Vær forsigtig under håndteringen, og tør spildt tætningsmiddel op med det samme.

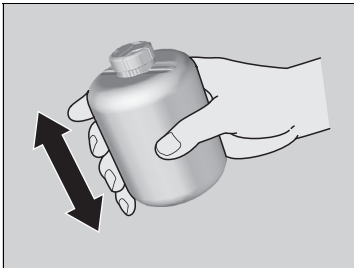

3. Ryst flasken godt.

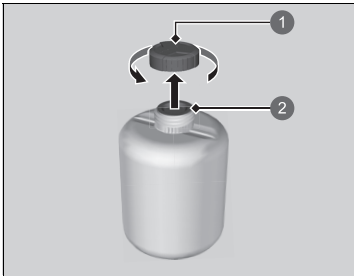

1 Hætte på flaske

2 Ikke fjernet

4. Tag flaskens hætte af.

► Fjern ikke det forseglede dæksel.

► Indsprøjtning af tætningsmiddel og luft

Fjern ikke den tomme flaske efter indsprøjtning af tætningsmidlet.

Kontakt en Honda forhandler vedrørende udlevering af en ny flaske med tætningsmiddel og korrekt bortskaffelse af den tomme flaske.

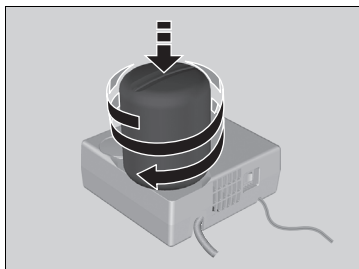

- 5.** Skru den forseglede flaske på luftkompressoren.
► Skru flasken helt fast, så den ikke går løs.

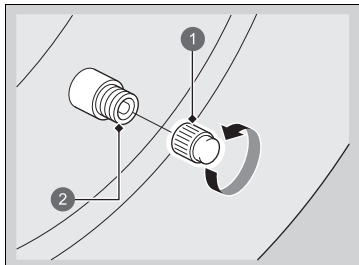

- 6.** Skru ventilhætten af.

- ① Ventilhætte
② Ventil

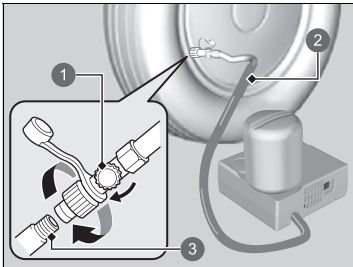

- 1 Luftventil
- 2 Luftkompressorslange
- 3 Ventil

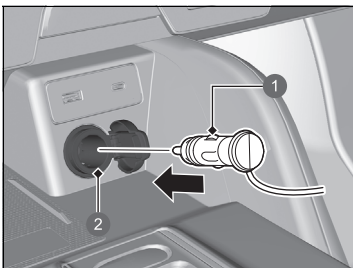

- 1 Stik
- 2 Strømuftag til tilbehør

7. Skru luftkompressorslangen på dækventilen.

- Sørg for, at luftventilen er lukket, og at luftkompressoren er slukket.

8. Tilslut kompressoren til strømuftaget.

- Pas på ikke at klemme ledningen i en dør eller et vindue.

► **Strømuftag til tilbehør** S. 232

9. Tænd for bilens elsystem.

► Indsprøjtning af tætningsmiddel og luft

Sluk for luftkompressoren, når luftkompressorslangen tilsluttes.

Du hører en motorlyd fra den aktiverede luftkompressor. Dette er helt normalt.

Hvis det foreskrevne dæktryk ikke nås inden for 10 minutter, kan dækket være for alvorligt beskadiget til, at sættet kan give den nødvendige tætningsevne, og bilen skal derfor transporteres til et værksted.

Hvis du vil måle lufttrykket med en trykmåler, skal du først slukke luftkompressoren.

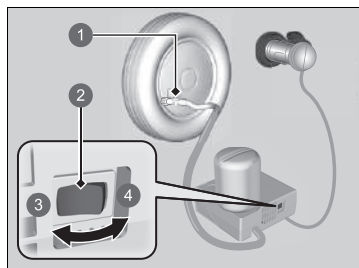

- 1 Luftventil
- 2 Kontakt
- 3 FRA
- 4 TIL

10. Tænd for luftkompressoren, og pump dækket op til det foreskrevne lufttryk.
 - Kompressoren begynder at sprøjte tætningsmiddel og luft ind i dækket.
 - De foreskrevne dæktryk findes på et mærkat på dørstolpen i førersiden.
11. Når lufttrykket når det angivne tryk, skal du slukke for kompressoren.
 - Hold øje med manometeret på luftkompressoren.
 - Hvis der pumpes for meget luft i dækket, lukkes luften ud ved at dreje på luftventilen. Pas på ikke at spilde tætningsmiddel.
12. Tag stikket ud af strømudtaget til tilbehør.
13. Skru luftkompressorslangen af dækventilen. Sæt slangehætten på igen.
 - Pas på ikke at spilde tætningsmiddel, når slangen tages af. Aftør eventuelt spild.

►► Indsprøjtning af tætningsmiddel og luft

Oplys om brugen af dæktætningsmiddel, når du beder en Honda forhandler eller vejhjælpstjenesten om at skifte eller reparere det flade dæk.

Denne luftkompressor er beregnet til bildæk. Kontrollér følgende:

- Strømforsyningen til luftkompressoren er begrænset til køretøjets 12 V strømudtag til tilbehør.
- Betjen ikke kompressoren til det midlertidige dækreparationssæt i mere end 15 minutter. Kompressoren kan blive overophedet og få varige skader. Sørg for at lade kompressoren køle af, når den bruges hele tiden.

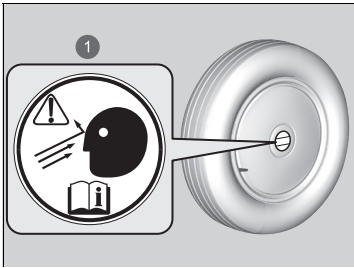

1 Hjulmærkat

14. Sæt hjulmærkatet på hjulets flade side.
 - Hjulets overflade skal være ren for at sikre, at mærkatet vedhæftes ordentligt.
15. Opbevar dækreparationssættet i bagagerummet.
 - Fjern ikke flasken med tætningsmiddel fra luftkompressoren.

■ Fordeling af tætningsmiddel i dækket

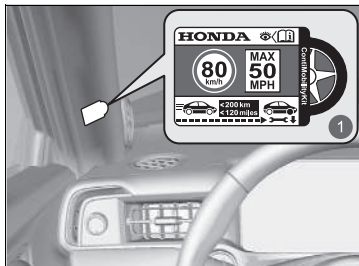

① Hastighedsbegrænsningsmærkat

1. Påsæt hastighedsbegrænsningsmærkatet på det viste sted.
2. Kør bilen i ca. 10 minutter eller 3 til 10 kilometer.
 - Kør ikke hurtigere end 80 km/t.
3. Kør ind til siden et sikkert sted.

▣ Fordeling af tætningsmiddel i dækket

De foreskrevne dæktryk findes på et mærkat på dørstolpen i førersiden.

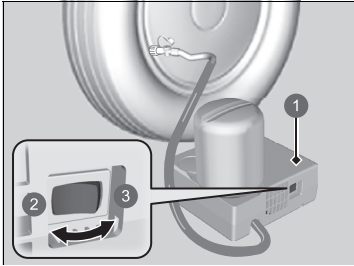

- ❶ Luftkompressor
- ❷ FRA
- ❸ TIL

4. Kontrollér dæktrykket igen med lufttrykmåleren på luftkompressoren.

- Tænd ikke for luftkompressoren for at kontrollere trykket.

5. Hvis lufttrykket er

- Under 130 kPa (1,3 bar): Du må ikke tilføje luft eller fortsætte kørslen. Lækagen er for alvorlig. Tilkald hjælp, og få bilen bugseret.

➤ **Nødtransport** S. 662

- Foreskrevet lufttryk (se mærkatet på dørstolpen i førersiden) eller mere: Fortsæt med at køre, indtil du når den nærmeste servicestation. Kørsel ikke hurtigere end 80 km/t.
- Over 130 kPa (1,3 bar), men lavere end det foreskrevne lufttryk (se mærkatet på dørstolpen i førersiden): Pump dækket op til det angivne dæktryk.

➤ **Oppumpning af et dæk med for lavt dæktryk** S. 636

Gentag trin 2 til 4, indtil du når den nærmeste servicestation. Kørsel ikke hurtigere end 80 km/t.

- Afstanden til den nærmeste servicestation må højst være ca. 200 km.

6. Pak sættet sammen igen, og læg det på plads.

■ Oppumpning af et dæk med for lavt dæktryk

Du kan bruge sættet til oppumpning af et ikke-punkteret dæk med for lavt dæktryk.

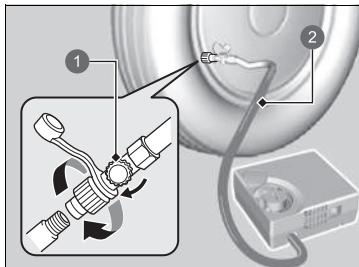

- 1 Luftventil
- 2 Slange

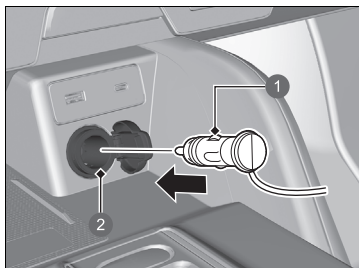

- 1 Stik
- 2 Strømodtag til tilbehør

1. Tag luftkompressoren ud af bagagerummet.

► Forberedelse til midlertidig reparation af punkteret dæk S. 626

2. Læg sættet med forsiden opad på et fladt underlag i nærheden af det dæk, der skal pumpes op, og på afstand af trafikken. Læg ikke sættet på siden.
3. Afmonter ventilhætten.
4. Fastgør slangen til dækventilen. Skru den helt fast.
 - Kontrollér, at luftventilen er lukket.

5. Tilslut kompressoren til strømodtaget.
 - Pas på ikke at klemme ledningen i en dør eller et vindue.

► Strømodtag til tilbehør S. 232

6. Tænd for bilens elsystem.

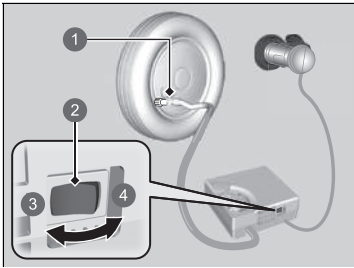

- 1 Luftventil
- 2 Kontakt
- 3 FRA
- 4 TIL

7. Tænd for luftkompressoren for at pumpe dækket op.
 - Kompressoren begynder at pumpe luft ind i dækket.
 - Hvis du har tændt elsystemet, skal du lade det være tændt under oppumpningen.
8. Pump dækket op til det angivne dæktryk.
9. Sluk for luftkompressoren.
 - Hold øje med lufttrykmåleren på luftkompressoren.
 - Hvis der pumpes for meget luft i dækket, skal du dreje på luftventilen for at lukke luft ud.
10. Sluk for bilens elsystem, og frakobl derefter luftkompressorens stik fra strømudtaget til tilbehør.
11. Skru luftkompressorslangen af dækventilen. Sæt ventilhætten på.
12. Opbevar luftkompressoren i bagagerummet.

►► Oppumpning af et dæk med for lavt dæktryk

BEMÆRK / NOTE

Betjen ikke kompressoren til det midlertidige dækreparationsset i mere end 15 minutter. Kompressoren kan blive overophedet og få varige skader.

Håndtering af donkraft

Bilen har løftepunkter som vist.

Ved udskiftning af dæk skal du kontakte en forhandler.

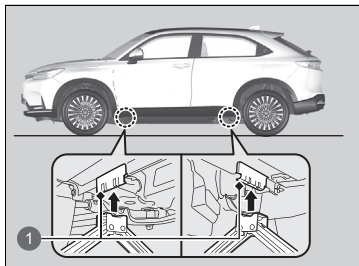

1 Løftepunkter

Kontrol af proceduren

Hvis elsystemet ikke vil starte, skal du kontrollere følgende punkter og træffe de nødvendige foranstaltninger.

Tjekliste	Betingelse	Hvad der skal gøres
Kontrollér, om den pågældende indikator tændes, eller førerinformationssystemets meddelelser aktiveres.	 Fjern ladekabel vises.	Sådan tages ladestikket ud. Indstil først strømtilstanden til TILBEHØR og derefter til TIL.
	 Ladetilstand lav. Effekt reduceret. vises.	Oplad højspændingsbatteriet. ➤ Opladning S. 544
	 For lav temperatur til at køretøjet kan fungere vises.	<ul style="list-style-type: none"> • Du skal vente på en stigning i den omgivende temperatur eller flytte bilen til et varmere sted. • Kontakt om nødvendigt en forhandler.
	 Berør startknappen med logosiden af Smart nøglen for at starte vises.	➤ Hvis batteriet i den nøglefri fjernbetjening er svagt S. 641
Kontrollér sikringerne.	Indikatoren for gearkassesystemet blinker, og meddelelsen  Fejl i transmissionssystem. Aktivér parkeringsbremsen ved parkering. vises.	➤ Hvis indikatoren for gearkassesystemet blinker samtidig med advarselmeddelelsen S. 653
	Kontrollér elsystemets startprocedure.	Kontrollér alle sikringer, eller få bilen eftersat af en forhandler. ➤ Kontrol og udskiftning af sikringer S. 661
Kontrollér gearvælgerpositionen.	Hvis gearvælgeren ikke er i positionen P .	Følg anvisningerne, og slå elsystemet til igen. ➤ Start af elsystemet S. 377
Kontrollér indikatoren for startspærrefunktionen.	Når indikatoren for startspærrefunktionen blinker, kan elsystemet ikke slås til.	Flyt gearvælgeren til P . ➤ Startspærrefunktion S. 182 ➤ Indikator for startspærrefunktion S. 117

Hvis du efter at have kontrolleret alle punkter på listen ovenfor ikke kan slå elsystemet til, skal bilen efterses af en forhandler.



Hvis du skal starte bilen med det samme, skal du låne strøm fra en anden bils batteri eller fra et startbatteri.

➤ **Hvis 12 V batteriet er dødt** S. 644

Afhængigt af situationen kan det være muligt midlertidigt at aktivere elsystemet vha. nødstartsproceduren.

☒ **Nødstrømsystem aktiveret** S. 642

Hvis batteriet i den nøglefri fjernbetjening er svagt

Hvis der høres en biplyd,  **Berør startknappen med logosiden af Smart nøglen for at starte** vises i førerinformationssystemet, **POWER** knappen blinker, og  indikatoren (Klar) ikke tændes, skal du aktivere elsystemet på følgende måde:

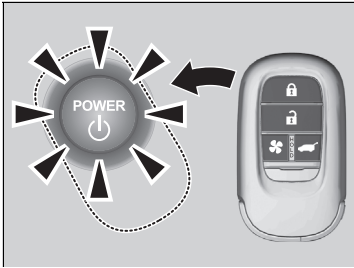

1. Tryk på **POWER** knappen.
 - ▶ Der høres en biplyd, og **POWER** knappen blinker i ca. 30 sekunder.
2. Berør midten af **POWER** knappen med **H** logoet på den nøglefri fjernbetjening, mens **POWER** knappen blinker. Knapperne på den nøglefri fjernbetjening skal vende imod dig.
 - ▶ Der høres en biplyd, og **POWER** knappen lyser konstant i ca. 10 sekunder.

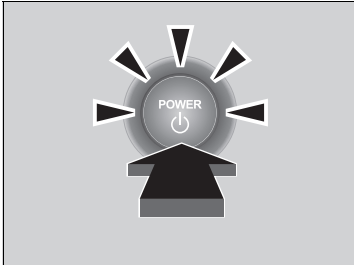

3. Træd brems pedalen ned, og tryk på **POWER** knappen, mens **POWER** knappen lyser.
 - ▶  indikatoren (Klar) tænder.
 - ▶ Hvis du ikke træder pedalen ned, skifter tilstanden til TILBEHØR.

Nødstrømsystem aktiveret

Hvis elsystemet ikke kan aktiveres vha. den normale startprocedure, kan du muligvis aktivere det vha. nedenstående nødstartprocedure.

Brug ikke denne procedure, hvis det ikke er en nødsituation.

1. Kontrollér, at parkeringsbremsen er deaktiveret.
2. Kontrollér, at gearvælgeren er i positionen **P**, og skift derefter strømtilstanden til TILBEHØR.
3. Træd bremsepedalen godt ned, og hold derefter **POWER** knappen inde i mindst 15 sekunder.

Dette skal betragtes som en systemfejl, selv hvis du kan aktivere elsystemet vha. ovenstående procedure.

Få straks bilen eftersat af en forhandler.

Nødstrømsystem deaktiveret

POWER knappen kan bruges til at afbryde elsystemet i en nødsituation selv under kørsel.

Hvis du skal afbryde elsystemet, skal du gøre et af følgende:

- Tryk på **POWER** knappen, og hold den inde i to sekunder.
- Tryk hårdt på **POWER** knappen tre gange.

Rattet kan ikke låses. Afbrydelse af elsystemet deaktiverer imidlertid den servohjælp, som systemet leverer til styre- og bremsesystemerne, hvilket kræver betydelig mere fysisk kraft og tid til at styre og bremse bilen. Brug begge fødder på bremsepedalen for at bremse bilen, og stands straks et sikkert sted.

Gearvælgerpositionen ændres automatisk til **P**, når bilen standses helt. Strømtilstanden skifter derefter til KØRETØJ FRA.

⌘ Nødstrømsystem deaktiveret

BEMÆRK / NOTE

Tryk ikke på **POWER** knappen under kørsel, medmindre det er absolut nødvendigt, at elsystemet afbrydes.

Hvis du trykker på **POWER** knappen under kørsel, lyder der en biplyd.

Starthjælpsprocedure

Sluk for strømmen til elektriske apparater såsom lydanlæg og lygter. Sluk for elsystemet, og åbn derefter frontklappen.

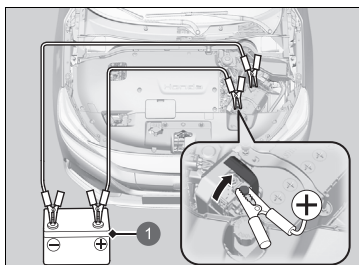

1 Startbatteri

1. Afmonter frontklappen.
 Frontklap S. 577
2. Åbn dækslet på 12 V batteriets ⊕ pol.
3. Tilslut det første startkabel til pluspolen ⊕ på bilens 12 V batteri.
4. Tilslut den anden ende af det første startkabel til ⊕ polen på startbatteriet.
 ▶ Der må kun bruges et 12 V startbatteri.
 ▶ Hvis du bruger en batterioplader til brug i biler til at oplade dit 12 V batteri, skal du vælge en ladespænding på under 15 V. Den korrekte indstilling fremgår af betjeningsvejledningen til opladeren.
5. Tilslut det andet startkabel til ⊖ polen på startbatteriet.

Starthjælpsprocedure

⚠ ADVARSEL

12 V batteriet kan eksplodere med alvorlig personskade til følge, hvis du ikke følger anvisningerne.

Hold 12 V batteriet væk fra åben ild, gnister og brændbare materialer.

BEMÆRK / NOTE

Hvis et 12 V batteri udsættes for ekstreme kuldeforhold, kan batteriets elektrolytvæske fryse til is. Forsøg på at give motoren starthjælp med et frosset 12 V batteri kan forårsage brud.

Sørg for at sætte klemmerne til startkablerne godt fast, så de ikke falder af, når elsystemet vibrerer. Sørg for, at startkablerne ikke bliver viklet sammen, og pas på, at enderne ikke rører hinanden, når startkablerne tilsluttes og frakobles.

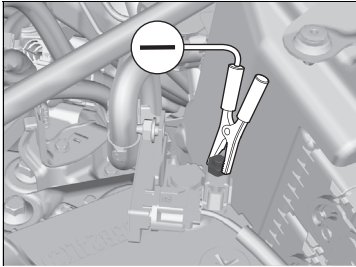

6. Tilslut den anden ende af det andet startkabel på møtrikken på 12 V batterisensorens minuspol ⊖ som vist. Startkablet må ikke tilsluttes til andre dele af bilen.
7. Hvis din bil er forbundet til en anden bil, skal hjælpebilens motor startes og dens omdrejningstal øges en smule.
8. Prøv at starte elsystemet i din egen bil. Hvis det ikke starter, skal du kontrollere, at startkablerne har god metal-til-metal-kontakt.

▶▶ Starthjælpsprocedure

12 V batteriets ydeevne formindskes under kolde vejrforhold, så elsystemet muligvis ikke kan starte.

Indikatorerne for VSA-system, aktiv fartpilot med følgefunktion ved lav hastighed, vognbaneassistent, sikkerhedshjælp, udvidet vognbaneassistent samt lavt dæktryk/dæktrykadvarselssystem kan begynde at lyse gult, samtidig med at der vises en meddelelse i førerinformationssystemet, når du indstiller strømtilstanden til TIL efter gentilslutning af et 12 V batteri. Køør en kort tur med mere end 20 km/t. De enkelte indikatorer skal slukke. Hvis nogen af dem ikke slukker, skal bilen efterses af en forhandler.

■ Når elsystemet starter

Når elsystemet i din egen bil er startet, skal du frakoble startkablerne i følgende rækkefølge.

1. Frakobl startkablet fra minuspolen \ominus på 12 V batterisensoren i din egen bil.
2. Frakobl den anden ende af startkablet fra \ominus minuspolen på startbatteriet.
3. Frakobl startkablet fra pluspolen \oplus på 12 V batteriet i din egen bil.
4. Frakobl den anden ende af startkablet fra \oplus polen på startbatteriet.

Få din bil eftersat på det nærmeste serviceværksted eller af en forhandler.

Håndtering af overophedning

-  **Effektsystemets temperatur er høj. Dette kan påvirke ydeevnen.** vises i førerinformationssystemet, når elsystemets temperatur er høj.
Hold strømtilstanden indstillet til TIL, og vent, indtil meddelelsen forsvinder.
- ▶ Hvis meddelelsen ikke forsvinder, skal bilen efterses af en forhandler.

» Håndtering af overophedning

Hvis  **Effektsystemets temperatur er høj. Dette kan påvirke ydeevnen.** vises i førerinformationssystemet, har bilen sværere ved at accelerere og kan være sværere at starte på en skråning.

Hvis indikatoren for 12 V batteriladesystemet tændes



■ Årsager til, at indikatoren tændes

Tændes, når der er et problem med ladesystemet.

■ Når indikatoren tændes, skal du gøre følgende

Kør ind til siden et sikkert sted, og få straks bilen efterset af en forhandler.

Hvis advarslen om reduceret bremsekraft vises



■ Årsager til, at advarslen vises

Vises, når bremseevnen er reduceret.

■ Så snart advarslen vises, skal du gøre følgende

Sæt farten ned, og køр forsigtigt. Få bilen efterset af en forhandler.

⌘ Hvis indikatoren for 12 V batteriladesystemet tændes

Hvis du bliver nødt til at standse midlertidigt, skal du ikke slukke for elsystemet. Genstart af elsystemet kan hurtigt aflade batteriet.

Elsystemet bruger 12 V batteriet til at aktiveres. Du kan muligvis ikke aktivere elsystemet igen, hvis du har slukket for det, mens denne indikator var tændt.

Hvis indikatoren for bremsesystemet (rød) tændes eller blinker



(rød)

■ Årsager til, at indikatoren tændes

- Bremsevæskestanden er lav.
- Der er en fejl i bremsesystemet.

■ Når indikatoren tændes under kørsel, skal du gøre følgende

Træd let på bremsepedalen for at kontrollere pedalmodstanden.

- Hvis pedalmodstanden er normal, skal du kontrollere bremsevæskestanden, næste gang du standser.
- Hvis pedalmodstanden ikke er normal, skal du straks reagere. Træk flere gange i  decelerationsknappen på rattet for at hjælpe med at nedbremse bilen vha. regenerativ bremsning.

■ Årsager til, at indikatoren blinker

Der er et problem med det elektroniske parkeringsbremsesystem.

■ Når indikatoren blinker, skal du gøre følgende

Undgå at anvende parkeringsbremsen, og få straks bilen eftersat af en forhandler.

☒ Hvis indikatoren for bremsesystemet (rød) tændes eller blinker

Få straks bilen repareret.

Det er farligt at køre, hvis bremsevæskestanden er lav. Hvis bremsepedalen ikke yder modstand, skal du straks standse bilen et sikkert sted. Træk om nødvendigt i  decelerationsknappen på rattet for at hjælpe med at nedbremse bilen vha. regenerativ bremsning.

Hvis indikatoren for bremsesystemet (rød) og **ABS** indikatoren tændes samtidig, fungerer det elektroniske bremsekraftfordelingsystem ikke. Dette kan medføre, at bilen bliver ustabil ved pludselig opbremsning. Få straks bilen eftersat af en forhandler.

Hvis indikatoren for bremsesystemet (rød) blinker, samtidig med at indikatoren for bremsesystemet (gul) tændes, fungerer parkeringsbremsen muligvis ikke. Undgå at anvende parkeringsbremsen, og få straks bilen eftersat af en forhandler.

☒ Hvis indikatoren for bremsesystemet (rød) tændes eller blinker, samtidig med at indikatoren for bremsesystemet (gul) tændes S. 651

Hvis indikatoren for elektrisk servostyring (EPS) tændes



■ Årsager til, at indikatoren tændes

Tændes, når der er et problem med EPS-systemet eller føreropmærksomhedsassistenten.

■ Når indikatoren tændes, skal du gøre følgende

- Kør ind til siden et sikkert sted, og slå elsystemet til igen.
Hvis indikatoren tændes og bliver ved med at lyse, skal bilen straks efterses af en forhandler.
- Hvis  **Kør ikke videre** i førerinformationssystemet, skal du straks køre ind til siden et sikkert sted og kontakte en forhandler.

Hvis indikatoren for bremsesystemet (rød) tændes eller blinker, samtidig med at indikatoren for bremsesystemet (gul) tændes



(rød)

■ Hvis indikatoren for bremsesystemet (rød) tændes eller blinker, samtidig med at indikatoren for bremsesystemet (gul) tændes, skal du deaktivere parkeringsbremsen manuelt eller automatisk.

➤ Parkeringsbremse S. 480



(gul)

- Hvis indikatoren for bremsesystemet (rød) lyser konstant eller blinker, samtidig med at indikatoren for bremsesystemet (gul) tændes, skal du standse bilen et sikkert sted og få den eftersat af en forhandler med det samme.
 - ▶ Sæt gearvælgeren i positionen **P** for at undgå, at bilen bevæger sig.
- Hvis kun indikatoren for bremsesystemet (rød) slukkes, skal du undgå at bruge parkeringsbremsen og få bilen eftersat af en forhandler med det samme.

☒ Hvis indikatoren for bremsesystemet (rød) tændes eller blinker, samtidig med at indikatoren for bremsesystemet (gul) tændes

Hvis parkeringsbremsen aktiveres, kan du muligvis ikke deaktivere den.

Hvis indikatoren for bremsesystemet (rød) og indikatoren for bremsesystemet (gul) tændes samtidig, fungerer parkeringsbremsen.

Hvis indikatoren for bremsesystemet (rød) blinker, samtidig med at indikatoren for bremsesystemet (gul) tændes, fungerer parkeringsbremsen muligvis ikke, fordi den er i gang med at kontrollere systemet.

Hvis indikatoren for lavt dæktryk/ dæktrykadvarselssystem tændes eller blinker



■ Årsager til, at indikatoren tændes eller blinker

Trykket i et dæk er meget lavt, eller dæktrykadvarselssystemet er ikke blevet kalibreret. Hvis der er et problem med dæktrykadvarselssystemet, blinker indikatoren i ca. et minut og bliver ved med at lyse.

■ Når indikatoren tændes, skal du gøre følgende

Kør forsigtigt, og undgå skarpe sving og hårde opbremsninger. Kør ind til siden et sikkert sted. Kontrollér dæktrykket, og justér det til det angivne niveau. Det angivne dæktryk fremgår af et mærkat på dørstolpen i førersiden.

- Kalibrér dæktrykadvarselssystemet, efter at dæktrykket er justeret.

➤ **Dæktrykadvarselssystem: Kalibrering** S. 400

■ Når indikatoren blinker og derefter lyser konstant, skal du gøre følgende

Få dækket eftersat af en forhandler hurtigst muligt.

☒ Hvis indikatoren for lavt dæktryk/dæktrykadvarselssystem tændes eller blinker

BEMÆRK / NOTE

Hvis der køres på et dæk med et alt for lavt dæktryk, kan det overophede dækket. Et overophedet dæk kan svigte. Hold altid dækkene pumpet op til det foreskrevne tryk.

Hvis indikatoren for gearkassesystemet blinker samtidig med advarselsmeddelelsen



- **Årsager til, at indikatoren blinker**
Gearkassen er defekt.



- **Når indikatoren blinker, skal du gøre følgende**
Få straks bilen efterset af en forhandler.

- ☒ Hvis indikatoren for gearkassesystemet blinker samtidig med advarselsmeddelelsen

Du kan muligvis ikke aktivere elsystemet.

Sørg for at aktivere parkeringsbremsen, når du parkerer bilen.

Tilkald professionel assistance, hvis du har brug for hjælp til at få transporteret bilen.

☒ **Nødtransport** S. 662

Hvis advarslen om plug-in-hurtigladesystemet vises



■ Årsager til, at advarslen vises

Vises, når der er et problem med plug-in-hurtigladesystemet eller ladestanderens strømudtag.

■ Når advarslen vises, skal du gøre følgende

Der kan være et problem med ladestanderens udtag. Se vejledningen ved standeren, eller kontakt en uddannet tekniker.

Hvis strømudtaget virker korrekt, skal du få bilen eftersat af en forhandler.

Hvis advarslen om overophedning af drivbatteriet vises



■ Årsager til, at advarslen vises

- Viser, når der kan forekomme overophedning i højspændingsbatteriet.
- Hold straks ind til siden et sikkert sted, og aktivér parkeringsbremsen.

■ Efter parkering af bilen skal du gøre følgende

Bevæg dig straks væk fra bilen, og kontakt en forhandler.

▶▶ Hvis advarslen om overophedning af drivbatteriet vises

ADVARSEL

Nærm dig ikke bilen, da den kan afgive skadelige dampe. Selv om bilen holder op med at producere dampe, kan den starte igen efter et stykke tid.

Sikringernes placering

Hvis nogen af de elektriske apparater ikke fungerer, indstilles strømtilstanden til KØRETØJ FRA, og det kontrolleres, om en af de berørte sikringer er sprunget.

Sikringsboks under frontklappen

Sikringsboks A

Placeret nær 12 V batteriet. Tryk på tapperne for at åbne sikringsboksen.

Find frem til de forskellige sikringer ved at sammenligne nummeret på sikringen og nummeret på låget til sikringsboksen.

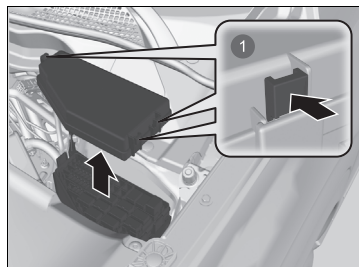

1 Tapper

Beskyttet kredsløb og sikringsklassificering

	Beskyttet kredsløb	A
1	Vinduesvisker	30 A
2	Venstre lygtestyringsmodul	15 A
3	SRS	10 A
4	Katastrofeblink	7,5 A
5	VBU	7,5 A
6	Audio	30 A
7	Backup	15 A
8	MCU	20 A
9	IGB	10 A
10	QC-relæ	10 A
11	ABS-/VSA-motor	40 A
12	Hovedventilator	30 A
13	EV IGP	20 A
14	Stop	10 A
15	-	-
16	Højre lygtestyringsmodul	15 A
17	Sprinkler	15 A
18	Horn	10 A
19	OBC	7,5 A
20	SBW	10 A
21	EWP (DU)	10 A
22	A/C	10 A
23	Underventilator	30 A
24	ABS/VSA FSR	40 A

	Beskyttet kredsløb	A
25	IGP-relæspole+ (1)	7,5 A
26	IGP-relæspole+ (2)	7,5 A
27	-	-
28	MCU 1	7,5 A
29	MCU 2	7,5 A
30	MCU 3	7,5 A
31	IGP VCU	15 A
32	ES VLV	7,5 A
33	Batteri-PTC	7,5 A

■ Sikringsboks B





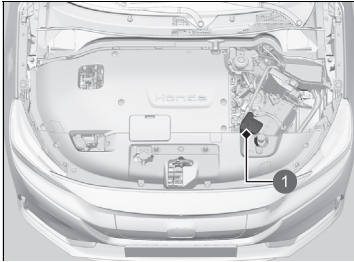

Placeret i nærheden af ⊕ polen på 12 V batteriet under frontklappen.

Få en forhandler til at kontrollere og udskifte sikringen.



1 Sikringsboks B

■ Beskyttet kreds og sikringsklassificering

	Beskyttet kreds	A
a	 PRIMÆR	170 A
b	 RB PRIMÆR 1	60 A
c	 RB PRIMÆR 2	80 A
d	 DCD	70 A
e	 EPS	70 A
f	 ESB	40 A

■ Sikringsboks i kabine i førerside

■ Sikringsboks A

Placeret under instrumentbrættet.

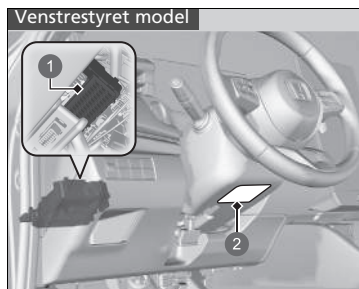

- 1 Sikringsboks
- 2 Sikringsmærkat

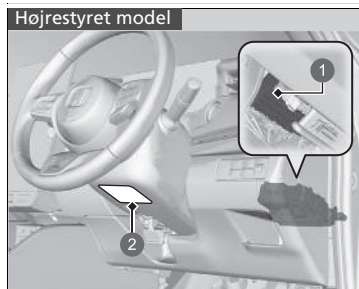

- 1 Sikringsboks
- 2 Sikringsmærkat

Sikringernes placering vises på mærketet under ratstammen.

Find frem til de forskellige sikringer ved at sammenligne nummeret på sikringen og nummeret på mærketet.

■ Beskyttet kreds og sikringsklassificering

	Beskyttet kreds	A
1	Tilbehør	7,5 A
2	ACC nøglelås	7,5 A
3	Blindvinkelassistent	10 A
4	IDAS-kamera	7,5 A
5	TILBEHØR	10 A
6	SRS 2	(10 A)
7	Måler	10 A
8	ESL	10 A
9	A/C	10 A
10	–	–
11	Viskerrelæ	7,5 A
12	Højre dør, låsning	10 A
13	Venstre dør, oplåsning	10 A
14	Venstre elrude bagi	20 A
15	Elrude i fordør, passagerside	20 A
16	Dørlås	20 A
17	–	–
18	USB-oplader	10 A

	Beskyttet kreds	A
19	Dobbeltlås*	(20 A)
20	PDS	10 A
21	SBW	10 A
22	Kørelys	7,5 A
23	Tågebaglygte	(10 A)
24	TILBEHØR	10 A
25	–	–
26	Højre dør, oplåsning	10 A
27	Højre elrude bagi	20 A
28	Elrude i fordør, førerside	20 A
29	Forreste strømudtag til tilbehør	20 A
30	Intelligent	10 A
31	Frem-/bagudjustering af elektrisk førersæde	20 A
32	–	(20 A)
33	Hældning af elektrisk førersæde	20 A
34	ABS/VSA	10 A
35	SRS	10 A
36	–	–
37	Ratvarmer*	(15 A)
38	Venstre dør, låsning	10 A
39	–	–

Venstrestyret model

■ **Sikringsboks B**

Placeret under instrumentbrættet.

Kun sikring nr. 1 uden for sikringsboksen.
Udskiftning af denne sikring skal foretages af forhandleren.

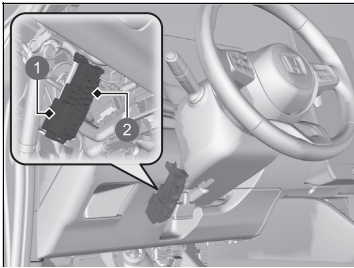

- ① Sikring nr. 1
- ② Sikring nr. 2-25

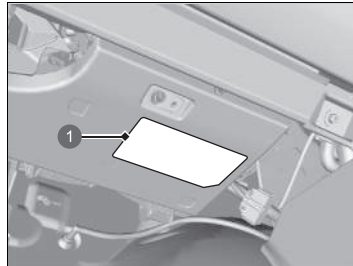

① Sikringmærkat

Sikringernes placering vises på mærkatet under handskerummet.

Find frem til de forskellige sikringer ved at sammenligne nummeret på sikringen og nummeret på mærkatet.

■ **Beskyttet kredsløb og sikringsklassificering**

	Beskyttet kredsløb	A
1	Hovedsikringsboks	60 A
2	IG primær	30 A
3	IG hovedsikring 2	30 A
4	Relæmodul 1	30 A
5	Relæmodul 2	30 A
6	Hovedsikringsboks 2	40 A
7	Sikringsboks (ekstraudstyr)	40 A
8	Varmermotor	30 A
9	–	–
10	Elbagrude	30 A
11	–	–
12	–	–
13	Elektrisk bagklap*	(40 A)
14	–	(20 A)
15	Tågeforlygter	10 A
16	IMG	10 A
17	Lyd sekundær	15 A
18	Lukkefunktion til elektrisk bagklap*	(20 A)
19	Sædevarmere	(20 A)
20	Opladningsdæksel	7,5 A
21	Batteri IR	7,5 A
22	Forstærker*	(20 A)
23	EWP(IPU)	15 A
24	Skærm	10 A
25	ACC sekundær	7,5 A

* Ikke tilgængelig på alle modeller

Højrestyret model

■ Sikringsboks i kabine, passagerside

Placeret under handskerummet.

Kun sikring nr. 1 uden for sikringsboksen.
Udskiftning af denne sikring skal foretages af forhandleren.

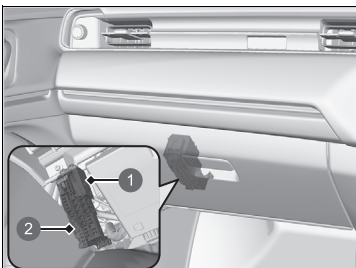

- ① Sikring nr. 1
- ② Sikring nr. 2-25

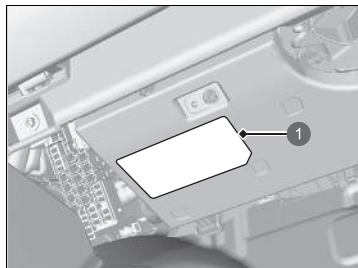

① Sikringsmærkat

Sikringernes placering vises på mærkatet.
Find frem til de forskellige sikringer ved at sammenligne nummeret på sikringen og nummeret på mærkatet.

■ Beskyttet kreds og sikringsklassificering

	Beskyttet kreds	A
1	Hovedsikringsboks	60 A
2	IG primær	30 A
3	IG hovedsikring 2	30 A
4	Relæmodul 1	30 A
5	Relæmodul 2	30 A
6	Hovedsikringsboks 2	40 A
7	Sikringsboks (ekstraudstyr)	40 A
8	Varmermotor	30 A
9	–	–
10	Elbagrude	30 A
11	–	–
12	–	–
13	Elektrisk bagklap*	(40 A)
14	–	(20 A)
15	Tågeforlygter	10 A
16	IMG	10 A
17	Lyd sekundær	15 A
18	Lukkefunktion til elektrisk bagklap*	(20 A)
19	Sædevarmere	(20 A)
20	Opladningsdæksel	7,5 A
21	Batteri IR	7,5 A
22	Forstærker*	(20 A)
23	EWP(IPU)	15 A
24	Skærm	10 A
25	ACC sekundær	7,5 A

Kontrol og udskiftning af sikringer

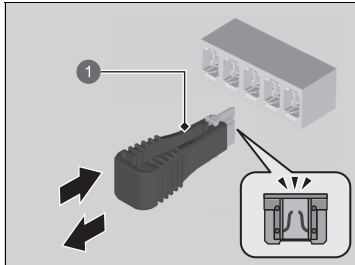

1 Sikringsudtrækker

1. Indstil strømtilstanden til KØRETØJ FRA. Sluk forlygterne og alt elektronisk udstyr.
2. Tag låget til sikringsboksen af.
3. Kontrollér de små sikringer under frontklappen og kabinen.
 - Hvis der er en sprunget sikring, skal du fjerne den med sikringsudtrækkeren og indsætte en ny sikring.

» Kontrol og udskiftning af sikringer

BEMÆRK / NOTE

Udskiftning af en sikring til én med en højere klassificering øger risikoen for beskadigelse af det elektriske system betydeligt.

Brug diagrammerne til at finde frem til den pågældende sikring, og kontrollér den foreskrevne strømstyrke på sikringsmærkatet.

» Sikringernes placering S. 656

Udskift sikringen med én med samme strømstyrke.

Der er en sikringsudtrækker i sikringsboks A under frontklappen.

Tilkald professionel assistance, hvis du har brug for hjælp til at få transporteret bilen.

■ Transport på fejleblad

Din bil læsses op bag på en lastvogn.

Dette er den bedste måde at transportere bilen på.

■ Løfteudstyr

Der anvendes to drejearme, der indsættes under forhjulene og løfter dem op fra jorden.

Bagdækkene forbliver på jorden. **Dette er en acceptabel måde at bugseren bilen på.**

» Nødtransport

BEMÆRK / NOTE

Forsøg på at løfte eller bugseren bilen vha. kofangerne kan forårsage alvorlige materielle skader på bilen. Kofangerne er ikke konstrueret til at understøtte bilens vægt.

Kontrollér, at parkeringsbremsen er deaktiveret. Hvis du ikke kan deaktivere parkeringsbremsen, skal bilen transporteres på et fejleblad.

🔧 **Parkeringsbremse** S. 480

BEMÆRK / NOTE

Forkert transport af bilen, såsom bugsering efter en autocamper eller et andet motorkøretøj, kan ødelægge gearkassen.

Bugsér aldrig bilen udelukkende vha. et reb eller en kæde. Det er yderst farligt, eftersom reb og kæder kan svinge fra side til side og knække.

Højrestyret model

Før bugsering af bilen skal du deaktivere sikkerhedssystemets vippesensor, hvis du er nødt til at indstille systemet.

🔧 **Vippesensor*** S. 186

Hvis du ikke kan åbne opladningsdækslet

■ Hvad du skal gøre, hvis opladningsdækslet ikke kan åbnes

Hvis du ikke kan åbne opladningsdækslet, skal du følge denne fremgangsmåde.

1. Åbn frontklappen.

➤ **Åbning af frontklappen** S. 575

2. Brug en kærvsruetrækker til at åbne låget på frontklappen.

▶ Pak skruetrækkeren ind i en klud for at undgå at lave ridser.

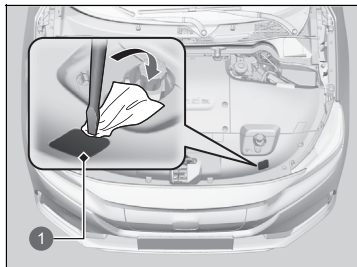

1 Lem

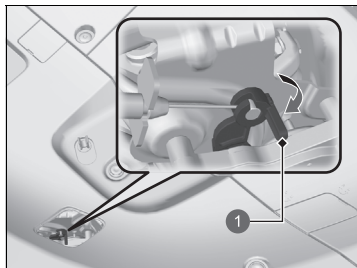

1 Udløserhåndtag

3. Træk i udløserhåndtaget.

➤ **Sådan oplades bilen (230 V AC)** S. 548

➤ **Sådan oplades bilen (DC)** S. 551

⌘ Hvad du skal gøre, hvis opladningsdækslet ikke kan åbnes

Efter at have gjort dette skal du kontakte en forhandler for at få bilen eftersat.

Hvis du ikke kan frigøre ladestikket

■ Hvad du skal gøre, hvis du ikke kan frigøre ladestikket

Hvis du ikke kan frakoble ladestikket, skal du følge denne fremgangsmåde.

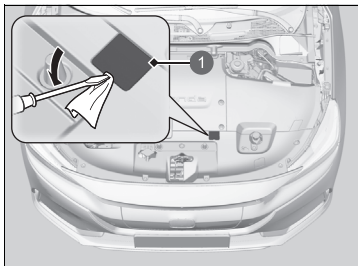

1 Lem

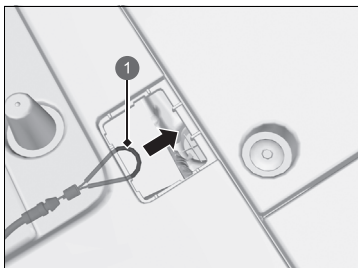

1 Udløsningsnor

1. Sørg for, at opladningen er gennemført korrekt.
2. Åbn frontklappen.
3. Brug en kærnskruetrækker til at åbne låget på frontklappen.
 - ▶ Pak skruetrækkeren ind i en klud for at undgå at lave ridser.

4. Træk i udløsningsnoren.
 - ▶ Udløsningsnoren vender tilbage til dens oprindelige position ved næste opladning.
5. Ladestikket skal frakobles fra ladeindtaget.

■ Hvis batteriet i fjernbetjeningen er svagt

Ladestikket kan ikke frakobles, hvis døren er låst, mens den nøglefri fjernbetjening ikke kan registreres, f.eks. når batteriet er svagt.

☒ Hvad du skal gøre, hvis du ikke kan frigøre ladestikket

Hvis du fortsat ikke kan frigøre ladestikket, skal du kontakte en forhandler med henblik på at få bilen eftersat.

Du kan frakoble ladestikket ved at trykke på udløserknappen i ladeindtaget efter at have låst opladningsdækslet op med den indbyggede nøgle.

- **Udskiftning af fjernbetjeningsbatteriet** S. 609
- **Hvis batteriet i den nøglefri fjernbetjening er svagt** S. 641

■ Hvad du skal gøre, hvis bagklappen ikke kan åbnes

Hvis du ikke kan åbne bagklappen, skal du følge denne fremgangsmåde.

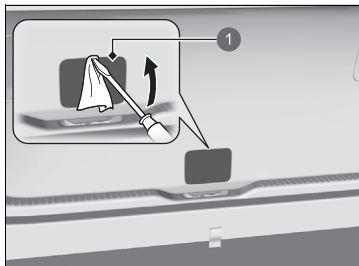

1 Lem

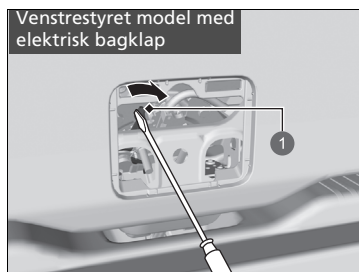

1 Håndtag

1. Brug en kærvsruetrækker til at åbne låget bag på bagklappen.

► Pak skruetrækkeren ind i en klud for at undgå at lave ridser.

2. Åbn bagklappen ved at skubbe på den og samtidig skubbe håndtaget mod højre vha. en kærvsruetrækker.

▣ Hvad du skal gøre, hvis bagklappen ikke kan åbnes

Opfølgning:

Efter at have foretaget disse foranstaltninger skal du kontakte en forhandler for at få bilen efterset.

Når du åbner bagklappen indefra, skal du sikre dig, at der er tilstrækkelig plads bag bagklappen, så den ikke rammer personer eller genstande.

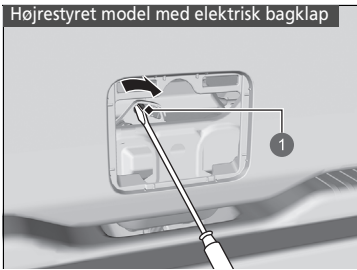

1 Håndtag



1 Håndtag

Oplysninger

Dette kapitel indeholder specifikationer for bilen, oplysninger om placering af identifikationsnumre samt andre oplysninger, der kræves af loven.

Specifikationer	670
Identifikationsnumre	
Stelnummer (VIN), motornummer og gearkassenummer	672
Apparater, der udsender radiobølger*	673
Open source-licenser	
Open source-licenser for telematikstyreenhed	684

* Ikke tilgængelig på alle modeller

■ Specifikationer for bilen

Model	e:Ny1
Kørekklar vægt	1.655-1.681 kg
Maksimalt tilladt vægt	Se certificeringsmærkatet på dørstolpen i passagersiden
Maksimalt tilladt akselbelastning	Se certificeringsmærkatet på dørstolpen i passagersiden

■ 12 V batteri

Kapacitet	36AH(5)/45AH(20)
-----------	------------------

■ Sprinklervæske

Kapacitet for beholder	2,5 l
------------------------	-------

■ Pærer

Forlygter (nærlys)	LED
Forlygter (fjernlys)	LED
Positionslys/kørellys	LED
Forreste afviserblink	LED
Tågeforlygter	LED
Afviserblink på siden (i sidespejle)	LED
Stoplygter	LED
Baglygter	LED
Bageste afviserblink	LED
Baklygte	LED
Tågebaglygte	LED
Bageste nummerpladelys	LED
Højt monteret stoplygte	LED
Opladningslamper	LED
Lys i opladningsdæksel	LED
Interiørlys	
Forreste læselamper	LED
Bageste læselamper*	LED
Loftslys*	LED
Omgivende belysning	LED
Lys i makeup-spejl	LED
Lys i midterkonsol	LED
Lys i bagagerum	LED

■ Airconditionssystem

Kølemiddeltpe	HFO-1234yf (R-1234yf)
Påfyldningsmængde	415-465 g

■ Bremsevæske

Anbefalet	Bremsevæske mærket DOT 3 eller DOT 4
-----------	--------------------------------------

■ Gearolie

Anbefalet	Honda BEVF-Type1
Kapacitet	Skift 0,34 liter

■ Kølevæske til klimaanlæg

Anbefalet	Original kølevæske fra Honda
Blandingsforhold	50/50 med destilleret vand
Kapacitet i reservetanken	0,33 liter

■ Dæk

	Størrelse	225/50R18 95V
Almindelig	Tryk	Se mærkatet på dørstolpen i førersiden
Hjulstørrelse	Almindelig	18 x 7 1/2J

■ Honda TRK-luftkompressor

Vægtet lydtryksniveau	81 dB (A)
Vægtet lydeffektniveau	89 dB (A)

■ Bremse

Type	Med bremseforstærkning
Front	Med ventilerede skiver
Bag	Med ikke-ventilerede skiver
Parkering	Elektronisk parkeringsbremse

■ Bilens dimensioner

Længde	4.387 mm	
Bredde	1.790 mm	
Højde	1.584 mm	
Akselafstand	2.607 mm	
Sporvidde	Front	1.539 mm
	Bag	1.540 mm

Stelnummer (VIN), motornummer og gearkassenummer

Bilen er udstyret med et 17-cifret stelnummer (VIN), som bruges til garantiregistrering af bilen hos producenten samt til registrering af bilen hos de lokale myndigheder og det relevante forsikringselskab. Din bils stelnummer (VIN), motornummer og gearkassenummer er placeret som følger.

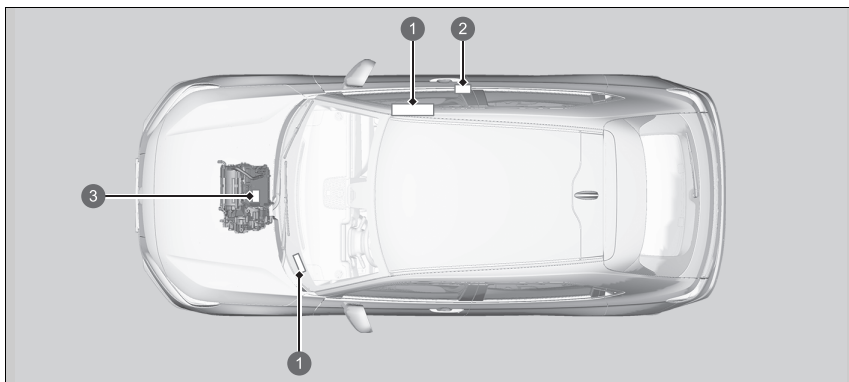

- 1 Køretøjsidentifikationsnummer (VIN)*
- 2 Certificeringsmærkat/køretøjsidentifikationsnummer
- 3 Motornummer og gearkassenummer

Stelnummer (VIN), motornummer og gearkassenummer

Venstrestyret model

Det indvendige stelnummer (VIN) er placeret under dækslet.

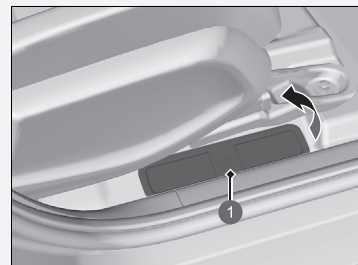



- 1 Dæksel

Apparater, der udsender radiobølger*

Følgende produkter og systemer på bilen udsender radiobølger under drift.

EU-lande

Centralkontrolmodul Nøglefrit adgangssystem	Fjernbetjening Nøglefri fjernbetjening
<p>http://continental-homologation.com/honda</p>  <p>Continental Automotive GmbH erklærer hermed, at denne model [41580430] overholder de grundlæggende krav og andre relevante bestemmelser i direktiv 2014/53/EU. Den fulde ordlyd af EU-overensstemmelseserklæringen er tilgængelig på følgende internetadresse: https://continental-homologation.com/honda Tilsigtet brug: Kortdistanceenhed til fjernstyring Postadresse: Siemensstraße 12, D-93055 Regensburg, Tyskland Producentens navn: Continental Automotive GmbH LF-frekvensbånd: 125 kHz RF-frekvensbånd: 433,92 MHz Maksimalt sendt output: 10 mW Importørens navn: Honda Motor Europe Ltd - Aalst Office Postadresse: Wijngaardveld 1 (Noord V) 9300 Aalst - Belgien</p>	<p>http://continental-homologation.com/honda</p>  <p>Continental Automotive GmbH erklærer hermed, at denne model [TP_4] overholder de grundlæggende krav og andre relevante bestemmelser i direktiv 2014/53/EU. Den fulde ordlyd af EU-overensstemmelseserklæringen er tilgængelig på følgende internetadresse: https://continental-homologation.com/honda Tilsigtet brug: Kortdistanceenhed til fjernstyring Postadresse: Siemensstraße 12, D-93055 Regensburg, Tyskland Producentens navn: Continental Automotive GmbH LF-frekvensbånd: 125 kHz RF-frekvensbånd: 433,92 MHz Maksimalt sendt output: 1 mW Importørens navn: Honda Motor Europe Ltd - Aalst Office Postadresse: Wijngaardveld 1 (Noord V) 9300 Aalst - Belgien</p>

* Ikke tilgængelig på alle modeller

EU-lande

Håndfrit telefonsystem

Blindvinkelassistent/bakzoneassistent

<http://www.ptc.panasonic.eu/>

<https://www.veoneer.com/en/regulatory>



Panasonic Automotive System Co., Ltd. erklærer hermed, at den ovenfor anførte radioudstyrstype er i overensstemmelse med direktiv 2014/53/EU. Gå til <http://www.ptc.panasonic.eu/>, klik på "Overensstemmelseserklæring", indtast nedenstående søgeord i søgefeltet, og download den nyeste "OVERENSSTEMMELSESEKTLÆRING". Søgeord: [CL-MHVCE3AD, CL-MHVCE4AD, CL-MHVCE2AD, CL-MHVCE1AD] Der står "Ref No" på mærkatet på enheden. Tilsigtet brug: Bilstereoanlæg (Bluetooth og WLAN)
 Postadresse:
 4261 Ikonobe-cho, Tsuzuki-ku, Yokohama-shi, Kanagawa-ken, 224-8520, Japan
 Producentens navn: Panasonic Corporation
 Driftsfrekvensbånd:
 Specifikationer for Bluetooth
 Frekvensbånd: 2402-2480 MHz
 Specifikationer for 2,4 GHz WLAN
 Frekvensbånd: 2412-2472 MHz
 Maks. udgangseffekt:
 Specifikationer for Bluetooth
 Maks. udgangseffekt: 0,1 dBm
 Specifikationer for 2,4 GHz WLAN
 Maks. udgangseffekt: 11,9 dBm
 Importørens navn: Honda Motor Europe Ltd - Aalst Office
 Postadresse: Wijngaardveld 1 (Noord V) 9300 Aalst - Belgien

[Veoneer US, Inc.] erklærer hermed, at radioudstyrstypen NB24G175V3 er i overensstemmelse med direktiv 2014/53/EU. Den fulde ordlyd af EU-overensstemmelseserklæringen er tilgængelig på følgende internetadresse:
<https://www.veoneer.com/en/regulatory>
 Tilsigtet brug: Blindvinkelassistent
 Postadresse:
 26360 American Drive Southfield, Michigan, 48034 USA
 Producentens navn: Veoneer US, LLC
 Driftsfrekvensbånd:
 24,05-24,25 GHz
 Maks. udgangseffekt:
 < 13 dBm spids eirp
 Importørens navn:
 Honda Motor Europe Ltd - Aalst Office
 Postadresse:
 Wijngaardveld 1 (Noord V) 9300 Aalst - Belgien

EU-lande

Telematikstyreenhed

<https://www.denso.com/global/en/contact-us/doc/>



DENSO CORPORATION erklærer hermed, at radioudstyrstypen er i overensstemmelse med direktiv 2014/53/EU. Den fulde ordlyd af EU-overensstemmelseserklæringen er tilgængelig på følgende internetadresse:

<https://www.denso.com/global/en/contact-us/doc/>

Tilslået brug: Telematikenhed og Wi-Fi-hotspot til bil

Postadresse:

1-1, Showa-cho, Kariya-shi, Aichi-ken, 448-8661, Japan

Producentens navn: DENSO CORPORATION

Driftsfrekvensbånd: Model OGEY10

- 1) GSM900 (Tx: 880-915 MHz, Rx: 925-960 MHz)
 - 2) GSM1800 (Tx: 1710-1785 MHz, Rx: 1805-1880 MHz)
 - 3) WCDMA Bånd1 (Tx: 1920-1980 MHz, Rx: 2110-2170 MHz)
 - 4) WCDMA Bånd8 (Tx: 880-915 MHz, Rx: 925-960 MHz)
 - 5) LTE Bånd1 (Tx: 1920-1980 MHz, Rx: 2110-2170 MHz)
 - 6) LTE Bånd3 (Tx: 1710-1785 MHz, Rx: 1805-1880 MHz)
 - 7) LTE Bånd7 (Tx: 2500-2570 MHz, Rx: 2620-2690 MHz)
 - 8) LTE Bånd8 (Tx: 880-915 MHz, Rx: 925-960 MHz)
 - 9) LTE Bånd20 (Tx: 832-862 MHz, Rx: 791-821 MHz)
 - 10) WLAN IEEE802.11b (Tx/Rx: 2412-2462 MHz)
 - 11) WLAN IEEE802.11g (Tx/Rx: 2412-2462 MHz)
 - 12) WLAN IEEE802.11n (Tx/Rx: 2412-2462 MHz)
 - 13) GPS (Rx: 1575,42 MHz)
 - 14) GALILEO (Rx: 1575,42 MHz)
 - 15) EGNOS (Rx: 1575,42 MHz)
- Maks. udgangseffekt:
- 1) 2 W 2) 1 W 3-4) 0,25 W 5)-9) 0,20 W 10) 0,032 W 11),12) 0,016 W

Importørens navn: Honda Motor Europe Ltd - Aalst Office

Postadresse: Wijngaardveld 1 (Noord V) 9300 Aalst - Belgien

EU-lande

Digital nøgle

<https://continental-homologation.com/honda>



Continental Automotive GmbH erklærer hermed, at denne model [A2C775684] overholder de grundlæggende krav og andre relevante bestemmelser i direktiv 2014/53/EU.

Den fulde ordlyd af EU-overensstemmelseserklæringen er tilgængelig på følgende internetadresse: <http://continental-homologation.com/honda>

Tilsluttet brug: Styreenhed (digital nøgle)

Postadresse: Siemensstraße 12, D-93055 Regensburg, Tyskland

Producentens navn: Continental Automotive GmbH

Driftsfrekvensbånd:

BLE-frekvensområde: 2,402 GHz til 2,48 GHz

NFC-driftsfrekvensbånd: 13,56 MHz

Maks. udgangseffekt:

Maks. BLE-udgangseffekt: +20 dBm

Maks. NFC-udgangseffekt: 136,9 dBuA/m ved < 5 cm

Importørens navn: Honda Motor Europe Ltd - Aalst Office

Postadresse: Wijngaardveld 1 (Noord V) 9300 Aalst - Belgien

Trådløs oplader

<https://www.lg.com/global/support/cedoc/cedoc>

LG Electronics Inc. erklærer hermed, at radioudstyrstypen WC500HOC121 er i overensstemmelse med direktiv 2014/53/EU.

Den fulde ordlyd af EU-overensstemmelseserklæringen er tilgængelig på følgende internetadresse:

<https://www.lg.com/global/support/cedoc/cedoc>

Tilsluttet brug: Trådløs oplader til bil

Driftsfrekvensbånd:

75 kHz ~ 118,320 kHz

Maks. udgangseffekt:

15 W

Importørens navn: Honda Motor Europe Ltd - Aalst Office

Postadresse: Wijngaardveld 1 (Noord V) 9300 Aalst - Belgien

EU-lande

Ekstern tuner

<http://www.ptc.panasonic.eu/>



Panasonic Corporation erklærer hermed, at den ovenfor anførte radioudstyrstype er i overensstemmelse med direktiv 2014/53/EU. Gå til <http://www.ptc.panasonic.eu/>, klik på "Overensstemmelseserklæring", indtast nedenstående søgeord i søgefeltet, og download den nyeste "OVERENSSTEMMELSESERKLÆRING". Søgeord: Modelnr.

Søgeord: [CQ-THVCE1AD]

Der står "Ref No" på mærkatet på enheden.

Tilsluttet brug:

RADIOENHED (radiotuner til biler)

Postadresse:

4261 Ikonobe-cho, Tsuzuki-ku, Yokohama-shi, Kanagawa-ken, 224-8520, Japan

Producentens navn:

Panasonic Corporation

Importørens navn:

Honda Motor Europe Ltd - Aalst Office

Postadresse:

Wijngaardveld 1 (Noord V) 9300 Aalst - Belgien

Modeller til Storbritannien

Centralkontrolmodul Nøglefrit adgangssystem	Fjernbetjening Nøglefri fjernbetjening
<p>http://continental-homologation.com/honda</p>	<p>http://continental-homologation.com/honda</p>
<p style="text-align: center;">UK CA</p>	<p style="text-align: center;">UK CA</p>
<p>Continental Automotive GmbH erklærer hermed, at denne model [41580430] overholder de grundlæggende krav og andre relevante bestemmelser i Radio Equipment Regulations 2017. Den fulde ordlyd af UK-overensstemmelseserklæringen er tilgængelig på følgende internetadresse: http://continental-homologation.com/honda Tilsløget brug: Kortdistanceenhed til fjernstyring Postadresse: Siemensstraße 12, D-93055 Regensburg, Tyskland Producentens navn: Continental Automotive GmbH LF-frekvensbånd: 125 kHz RF-frekvensbånd: 433,92 MHz Maksimalt sendt output: 10 mW Importørens navn: Honda Motor Europe Ltd. Postadresse: Cain Road, Bracknell, Berkshire, RG12 1HL, Storbritannien</p>	<p>Continental Automotive GmbH erklærer hermed, at denne model [TP_4] overholder de grundlæggende krav og andre relevante bestemmelser i Radio Equipment Regulations 2017. Den fulde ordlyd af UK-overensstemmelseserklæringen er tilgængelig på følgende internetadresse: http://continental-homologation.com/honda Tilsløget brug: Kortdistanceenhed til fjernstyring Postadresse: Siemensstraße 12, D-93055 Regensburg, Tyskland Producentens navn: Continental Automotive GmbH LF-frekvensbånd: 125 kHz RF-frekvensbånd: 433,92 MHz Maksimalt sendt output: 1 mW Importørens navn: Honda Motor Europe Ltd. Postadresse: Cain Road, Bracknell, Berkshire, RG12 1HL, Storbritannien</p>

Modeller til Storbritannien

Håndfrit telefonsystem

<https://www.ptc.panasonic.eu/>



Panasonic Automotive Systems Co., Ltd. erklærer hermed, at radioudstyrstypen [*] er i overensstemmelse med Radio Equipment Regulations 2017. Den fulde ordlyd af UK-overensstemmelseserklæringen er tilgængelig på følgende internetadresse: <https://www.ptc.panasonic.eu/> Indtast nedenstående søgeord i søgefeltet, og download den nyeste "OVERENSSTEMMELSESEKTLÆRING".

Søgeord: [CL-MHVCE3AD,CL-MHVCE4AD] Der står "Ref No" på mærkatet på enheden.

Tilsløget brug: Bilstereoanlæg (Bluetooth og WLAN)

Postadresse: 4261 Ikonobe-cho, Tsuzuki-ku, Yokohama-shi, Kanagawa-ken, 224-8520, Japan

Producentens navn: Panasonic Corporation

Driftsfrekvensbånd:

Specifikationer for Bluetooth

Frekvensbånd: 2402-2480 MHz

Specifikationer for 2,4 GHz WLAN

Frekvensbånd: 2412-2472 MHz

Maks. udgangseffekt:

Specifikationer for Bluetooth

Maks. udgangseffekt: 0,1 dBm

Specifikationer for 2,4 GHz WLAN

Maks. udgangseffekt: 11,9 dBm

Importørens navn: Honda Motor Europe Ltd.

Postadresse: Cain Road, Bracknell, Berkshire, RG12 1HL, Storbritannien

Modeller til Storbritannien

Telematikstyreenhed

<https://www.denso.com/global/en/contact-us/doc/>



DENSO CORPORATION erklærer hermed, at radioudstyrstypen er i overensstemmelse med de relevante lovkrav.

Den fulde ordlyd af UK-overensstemmelseserklæringen er tilgængelig på følgende internetadresse:

<https://www.denso.com/global/en/contact-us/doc/>

Tilsigtet brug: Telematikenhed og Wi-Fi-hotspot til bil

Postadresse:

1-1, Showa-cho, Kariya-shi, Aichi-ken, 448-8661, Japan

Producentens navn: DENSO CORPORATION



Driftsfrekvensbånd: Model OGEY10

- 1) GSM900 (Tx: 880-915 MHz, Rx: 925-960 MHz)
 - 2) GSM1800 (Tx: 1710-1785 MHz, Rx: 1805-1880 MHz)
 - 3) WCDMA Bånd1 (Tx: 1920-1980 MHz, Rx: 2110-2170 MHz)
 - 4) WCDMA Bånd8 (Tx: 880-915 MHz, Rx: 925-960 MHz)
 - 5) LTE Bånd1 (Tx: 1920-1980 MHz, Rx: 2110-2170 MHz)
 - 6) LTE Bånd3 (Tx: 1710-1785 MHz, Rx: 1805-1880 MHz)
 - 7) LTE Bånd7 (Tx: 2500-2570 MHz, Rx: 2620-2690 MHz)
 - 8) LTE Bånd8 (Tx: 880-915 MHz, Rx: 925-960 MHz)
 - 9) LTE Bånd20 (Tx: 832-862 MHz, Rx: 791-821 MHz)
 - 10) WLAN IEEE802.11b (Tx/Rx: 2412-2462 MHz)
 - 11) WLAN IEEE802.11g (Tx/Rx: 2412-2462 MHz)
 - 12) WLAN IEEE802.11n (Tx/Rx: 2412-2462 MHz)
 - 13) GPS (Rx: 1575,42 MHz)
 - 14) GALILEO (Rx: 1575,42 MHz)
 - 15) EGNOS (Rx: 1575,42 MHz)
- Maks. udgangseffekt:
1) 2 W 2) 1 W 3-4) 0,25 W 5)-9) 0,20 W 10) 0,032 W 11),12) 0,016 W

Importørens navn: Honda Motor Europe Ltd.

Postadresse: Cain Road, Bracknell, Berkshire, RG12 1HL, Storbritannien

Modeller til Storbritannien

Blindvinkelassistent/bakzoneassistent	Digital nøgle
https://www.veoneer.com/en/regulatory	https://continental-homologation.com/honda
	
<p>[Veoneer US, Inc.] erklærer hermed, at radioudstyrstypen NB24G175V3 er i overensstemmelse med Radio Equipment Regulations 2017.</p> <p>Den fulde ordlyd af UK-overensstemmelseserklæringen er tilgængelig på følgende internetadresse: https://www.veoneer.com/en/regulatory</p> <p>Tilsigtet brug: Blindvinkelassistent</p> <p>Postadresse: 26360 American Drive Southfield, Michigan, 48034 USA</p> <p>Producentens navn: Veoneer US, LLC</p> <p>Driftsfrekvensbånd: 24,05-24,25 GHz</p> <p>Maks. udgangseffekt: < 13 dBm spids eirp</p> <p>Importørens navn: Honda Motor Europe Ltd.</p> <p>Postadresse: Cain Road, Bracknell, Berkshire, RG12 1HL, Storbritannien</p>	<p>Continental Automotive GmbH erklærer hermed, at denne model [A2C775684] overholder de grundlæggende krav og andre relevante bestemmelser i Radio Equipment Regulations 2017.</p> <p>Den fulde ordlyd af UK-overensstemmelseserklæringen er tilgængelig på følgende internetadresse: http://continental-homologation.com/honda</p> <p>Tilsigtet brug: Styreenhed (digital nøgle)</p> <p>Postadresse: Siemensstraße 12, D-93055 Regensburg, Tyskland</p> <p>Producentens navn: Continental Automotive GmbH</p> <p>Driftsfrekvensbånd: BLE-frekvensområde: 2,402 GHz til 2,48 GHz</p> <p>NFC-driftsfrekvensbånd: 13,56 MHz</p> <p>Maks. udgangseffekt: Maks. BLE-udgangseffekt: +20 dBm</p> <p>Maks. NFC-udgangseffekt: 136,9 dBuA/m ved < 5 cm</p> <p>Importørens navn: Honda Motor Europe Ltd.</p> <p>Postadresse: Cain Road, Bracknell, Berkshire, RG12 1HL, Storbritannien</p>

Modeller til Storbritannien

Trådløs oplader

<https://www.lg.com/global/support/cedoc/cedoc>

LG Electronics erklærer hermed, at den trådløse oplader af radioudstyrstypen er i overensstemmelse med de relevante lovkrav. Den fulde ordlyd af UK-overensstemmelseserklæringen er tilgængelig på følgende internetadresse: <http://www.lg.com/global/support/cedoc/cedoc> (Indtast modelnavnet: WC500HOC121)

Tilsigtet brug:

Trådløs oplader til bil

Postadresse:

128, Yeoui-daero, Yeongdeungpo-gu, Seoul, Korea

Driftsfrekvensbånd:

111 kHz/maks. effekt: 42 dBuA/m ved 10 m

Maks. udgangseffekt:

111 kHz/maks. effekt: 42 dBuA/m ved 10 m

Importørens navn:

Honda Motor Europe Ltd.

Postadresse:

Cain Road, Bracknell, Berkshire, RG12 1HL, Storbritannien

Modeller til Storbritannien

Ekstern tuner

<https://www.ptc.panasonic.eu/>



Panasonic Corporation erklærer hermed, at radioudstyrstypen [*] er i overensstemmelse med Radio Equipment Regulations 2017. Den fulde ordlyd af UK-overensstemmelseserklæringen er tilgængelig på følgende internetadresse:

<https://www.ptc.panasonic.eu/>

Indtast nedenstående søgeord i søgefeltet, og download den nyeste "OVERENSSTEMMELSESERKLÆRING".

Søgeord: Modelnr.

Søgeord: [CQ-THVCE1AD] Der står "Ref No" på mærkatet på enheden.

Tilsigtet brug:

Radioenhed (radiotuner til biler)

Postadresse:

4261 Ikonobe-cho, Tsuzuki-ku, Yokohama-shi, Kanagawa-ken, 224-8520, Japan

Producentens navn:

Panasonic Corporation

Importørens navn:

Honda Motor Europe Ltd.

Postadresse:

Cain Road, Bracknell, Berkshire, RG12 1HL, Storbritannien

Open source-licenser for telematikstyreenhed

Gratis/open source-softwareoplysninger

Dette produkt indeholder gratis/open source-software (FOSS).

Licensoplysningerne og/eller kildekoden til f.eks. FOSS kan findes på følgende URL.

<https://www.denso.com/global/en/opensource/tculhonda/>

Tal

12 V batteri	604
Indikator for 12 V batteriladesystem	109, 648
Vedligeholdelse (kontrol af 12 V batteriet) ...	604
Vedligeholdelse (udskiftning)	606

A

ABS (antiblokeringsystem)	487
Indikator	112
ABS-system	
Indikator	112
Advarsels- og informationsmeddelelser	124
Advarselsindikator tændt/blinker	648
Advarselsmærkater	101
Afbrydersystem til den forreste airbag i passagersiden	64
Afrimning af forrude og sideruder	244
Afspilning af Bluetooth®-lyd	297
Afviserblink	193
Indikatorer (instrumentpanel)	115
Airbags	59
Efter en kollision	61
Event Data Recorder	1
Forreste airbags (SRS)	61
Gardinairbags	69
Indikator	71, 112
Indikator for airbag i passagersiden deaktiveret	64
Sensorer	59
Sideairbags	67

Vedligeholdelse af airbags	73
Airconditionssystem (klimaanlæg)	240
Afrimning af forrude og sideruder	244
Brug af automatisk klimaanlæg	240
Fjernbetjent klargøring af klimaanlæg	246
Luftspjæld	248
Recirkulationstilstand/friskluftstilstand	243
Sensor	250
Støv- og pollenfilter	612
Synkroniseringstilstand	245
Aktiv fartpilot med følgefunktion ved lav hastighed	424
Indikator (gul)	118
Indikator (hvid/grøn)	118
Akustisk køretøjsalarmsystem	394
Andre interiør-komfortfaciliteter	232
Android Auto	308
Antiblokeringsystem (ABS)	487
Apparater, der udsender radiobølger	673
Appgenvejsfunktion	267
Apple CarPlay	302
Armlæn	220
Audio-/informationsskærm	264
Automatisk bremseholdedefunktion	484
Indikator	108, 485
Automatisk bremseholdesystem	
Systemindikator	108, 484
Automatisk fjernlys	198
Indikator	116
Automatisk indklapning af sidespejle	209
Automatiske intervalviskere	202

B

Bagage (lastgrænse)	375
Bagagekrog	227
Bagagerumsafdækning	230
Bageste solskærme	238
Baggrund	274
Bagklap	171
Bagsæder	214
Bakspejl	207
Bakzoneassistent	498
Barnestol	74
Batteri	
Energikøkonomi	560
Hvis 12 V batteriet er dødt	644
Højspænding	559
Indikator for 12 V batteriladesystem	109, 648
Opladning	544
Sikkerhedstjekliste	544
Belysningsregulering	205
Betjeningsanordninger	157
Blindvinkelassistent	402
Bluetooth®-lyd	297
Bremseassistent	488
Bremsesystem	480
ABS-system	487
Automatisk bremseholdedefunktion	484
Bremseassistent	488
Fodbremse	483
Indikator	106, 107, 108, 649, 651
Parkeringsbremse	480
Væske	588

Bugsering af bilen	
Nødsituation	662
Børnesikkerhed	74
Børnesikringslåse	170
Børnesikringslåse	170
Børnesikringsystem	
Bagudvendt barnestol	77
Barnestol til små børn	79
Barnestol til spædbørn	77
Brug af strop	96
Montering af en barnestol med en trepunktssæle	94
Selepuder	99
Større børn	98
Valg af barnestol	80

C

Certificeringsmærkat	672
-----------------------------------	-----

D

DAB	288
Decelerationsknap på rattet	110, 388
Displayindstilling	277
Dobbeltlås	187
Dæk	598
Kontrol	598
Kontrol og vedligeholdelse	598
Luftryk	671
Punktering	625
Rotation	601

Slidindikatormærker	599
Snekæder	602
Vinter	602
Dæktrykadvarselssystem	398
Indikator	114, 652
Kalibrering	400
Dæmpning	
Forlygter	192
Dødt 12 V batteri	644
Døre	158
Låsning/oplåsning af døre indefra	168
Låsning/oplåsning af døre udefra	161
Meddelelse om åben dør og bagklap	44
Nøgler	158
System til forebyggelse af at blive låst ude ...	167

E

eCall-indikator	366
Effektflow	317
Elbagrude	204
Elektrisk bagklap	173
Elektrisk servostyring (EPS)	
Indikator	113, 650
Elektronisk gearvælger	31
Elruder	188
Elsystem	
Start	377
Energøkonomi	560
EPS (elektrisk servostyring)	650
Indikator	113
EV-menu	312

F

Fastgørelsesforankringer	227
Fejlfinding	36, 623
12 V batteriet er dødt	644
Advarselsindikatorer	104
Bagdøren kan ikke åbnes	36, 170
Bagklappen kan ikke åbnes	666
Bremsepedalen vibrerer	36
Der høres en summer, når døren åbnes	37
Elsystemet vil ikke starte	639
Ladestikket kan ikke frigøres	664
Nødtransport	662
Opladningsdækslet kan ikke åbnes	663
Overophedning	647
Punktering (fladt dæk)	625
Sprunget sikring	656, 658, 659, 660, 661
Støj ved bremsning	38
Filter	
Støv og pollen	612
Fjernbetjening	165
Fjernbetjeningsknapper til lydanlægget	258
Fjernbetjent klargøring af klimaanlæg	246
Fjernlys	193
FM-radio	283
Fodbremse	483
Forebyggelse af at blive låst ude	167
Forholdsregler i forbindelse med elbiler	17
Forlygter	192
Automatisk fjernlys	198
Betjening	192

Dæmpning	192	Nummer	672	Ringetone	349
Justering.....	197	Olie.....	584	Statusvisning for håndfri telefon.....	343
Lyskegle.....	590	Gearskift (gearkasse)	382	Sådan foretages et opkald.....	353
Forløbet tid	144	Gennemsnitligt energiforbrug	142	Sådan modtages et opkald.....	355
Forreste airbags (SRS)	61	Gennemsnitshastighed	144	Telefonopsætning	347
Forrude	201	Glas (vedligeholdelse).....	615, 618	Valg under en samtale	356
Afrimning/afdugning	204, 244	Gravide	56		
Rengøring.....	615, 618	Gulvmåtte.....	615		
Sprinklervæske	589				
Vinduesviskere og sprinklere	201				
Viskerblade.....	593				
Forsæder.....	210	H			
Indstilling.....	211	Handskerum	224	Identifikationsnumre	672
Forsædevarmere	237	Hastigheds/distance enhed.....	153	Køretøjsidentifikation	672
Frontkamera med bred visningstilstand.....	478	Hastighedsalarm	146	Motor og gearkasse	672
Frontklap.....	577	Hill Start Assist-system	379	Indbygget instruktionsbog	260
Funktioner.....	251	Honda parkeringsassistent	518	Åbn instruktionsbogen	260
Funktioner, der kan tilpasses	321	Honda Sensing	33, 407	Indikator for aktiv fartpilot med	
Førerinformationssystem.....	139	Hvis bagklappen ikke kan åbnes.....	666	følgefunktion ved lav hastighed	118
Ændring af displayvisning	139	Hvis du ikke kan frigøre ladestikket	664	Indikator for elsystem	108
Føreropmærksomhedsassistent	147	Hvis du ikke kan åbne opladningsdækslet..	663	Indikator for fjernlys	116
		Højspændingsbatteri	559	Indikator for forreste airbag i	
		Energikonometri	560	passagersiden aktiveret/deaktiveret	112
		Måler.....	137	Indikator for gearvælgerposition.....	109
		Opladning.....	544	Indikator for lavt batteriniveau (gul).....	111
		Håndfrit telefonsystem.....	341	Indikator for lavt dæktryk/	
		Automatisk import af mobiltelefonbog og		dæktrykadvarelsesystem	114, 652
		opkaldshistorik.....	350	Indikator for NORMAL-tilstand	110
		Automatisk overførsel	349	Indikator for parkeringsbremse og	
		Begrænsninger for manuel betjening	344	bremsesystem (gul).....	108, 651
		Foretrukne kontakter	351	Indikator for parkeringsbremse og	
		Knapper til håndfri telefon	341	bremsesystem (rød)	106, 107, 649, 651
		Menuer for håndfri telefon	345	Indikator for parkeringssensor.....	116, 495
				Indikator for sikkerhedshjælp (grøn/grå)	123
				Indikator for sikkerhedshjælp (gul)	121, 122

G

Gardinairbags.....	69
Gearkasse	381, 382
Advarselsmeddelelse.....	653
Betjening af skifteknop	384
Indikator.....	109
Indikator for gearvælgerposition	109, 384
Krybekørsel.....	381

Fjernbetjent klargøring af klimaanlæg	246
Luftspjæld	248
Recirkulationstilstand/friskluftstilstand	243
Sensorer	250
Støv- og pollenfilter	612
Synkroniseringstilstand	245
Ændring af tilstand	240
Knap til elopvarmede sidespejle	204
Knap til katastrofeblink	6
Kollisionsbegrænsende bremsesystem	411
Konsolboks	224
Kontakter	
(omkring rattet)	6, 7, 8, 190
Kontakter til læselamper	222
Kopholdere	225
Krybekørsel (gearkasse)	381
Kølesystem	581
Kølevæske	581
Overophedning	647
Kørellys	196
Køretilstandskontakt	391
Køretøjsidentifikationsnumre	672
Kørsel	371
Bremsning	480
Gearkasse	381
Start af elsystemet	377
Kørsel med bagage	373, 375

L

Lastgrænser	375
Lav signalstyrke fra den nøglefri fjernbetjening	160
Lavt batteriniveau	648
Luftspjæld	248
Lufttryk	598, 671
Lydanlæg	252, 254
Anbefalede enheder	358
Android Auto	308
Appgenvejsfunktion	267
Apple CarPlay	302
Audio-/informationsskærm	264
Begrænsninger for manuel betjening	272, 344
Bluetooth®-lyd	297
DAB	288
Displayindstilling	277
Effektflow	317
EV-menu	312
Fejlmeddelelser	357
Fjernbetjeningsknapper til lydanlægget	258
FM-radio	283
Genaktivering	253
Generelle oplysninger	358
Grundlæggende betjening	255
Indbygget instruktionsbog	260
Indstilling af baggrund	274
Indstilling af ur	273
Indstillinger for systemopdateringer	279
iPod	291

Lydanlæggets funktioner	255
MP3/WMA/AAC/FLAC/PCM/WAVE	293
MP4/AVI/MKV/ASF/WMV	293
Radio Data System (RDS)	286
Regulering af lyd	276
Sikkerhedskode	253
Start	254
Statusområde	271
Stemmestyringsfunktioner	261
Systemopdateringer	278
Sådan opdaterer du	278
Sådan opdaterer du trådløst	281
Sådan opdateres med en USB-enhed	282
Tyverisikring	253
USB-nøgler	293, 358
USB-porte	256
Valg af en lydkilde	272
Wi-Fi-forbindelse	300
Lygter	192, 590
Indikator for fjernlys	116
Indikator for tændte lygter	116
Lygtekontakter	192
Udskiftning af pærer	590
Lys	
Interiør	221
Lys i bagagerum	223
Lys i bagagerum	223, 670
Lysstyrkeregulering (instrumentpanel)	205
Løftepunkter	638
Låsning/oplåsning	158
Børnesikringslås	170

Indefra	168	Nulstilling af alle indstillinger til standard	340	Timer	554
Med nøgle	166	Nulstilling af triptæller	142	Oplåsning af dørene	161
Nøgler	158	Numre (identifikation)	672	Oplåsning af fordøre indefra	168
Udefra	161	Nærlys	192	Overhalingsblink	193
M		Nødopkald (eCall)	366	Overophedning	647
Makeup-spejle	11	Automatisk nødopkald	366		
Maksimal opladningsindstilling	556	Manuelt nødopkald	368	P	
Maksimalt tilladt vægt	375, 670	Nødstopsignal	489	Parkeringsbremse	480
Manøvreringsassistent	397	Nødtransport	662	Parkeringssensorysystem	491
Midlertidig reparation af et punkteret dæk	625	Nøglenummermærke	159	POWER knap	190
Midlertidigt reparations sæt (TRK)	625	Nøgler	158	POWER/CHARGE-måler	137
Motor		Bagdøren kan ikke åbnes	170	Punkteret dæk	625
Kølevæske	581	Fjernbetjening	165	Punktering (dæk)	625
Nummer	672	Forebyggelse af at blive låst ude	167	Påfyldning	
MP3/WMA/AAC/FLAC/PCM/WAVE	293	Nummermærke	159	Kølevæske til klimaanlæg	586
MP4/AVI/MKV/ASF/WMV	293	Typer og funktioner	158	Sprinklervæske	589
Multivisningsbakkamera	502	O		Påmindelse om ting på bagsæde	215
Multivisningskamera	504	Opbevaringsfaciliteter	224		
Målere	137	Open source-licenser	359, 684	R	
N		Open source-licenser for telematikstyreenhed	684	Radio (FM)	283
Nakkestøtter	217	Opladning	544	Radio Data System (RDS)	286
Navigation	145	AC-oplader	545	Rat	206
Nedblænding		CCS2 DC-oplader	545	Indstilling	206
Bakspejl	207	Højspændingsbatteri	559	Ratvarmer	236
Nederste befæstningspunkter	90	Jævnstrømsopladning	551	RDS (Radio Data System)	286
Nedklapning af bagsæder	214	Kan ikke frigøre ladestikket	664	Regenerativ energi og regenerativ bremsning	20
		Ladeindikator (bilens side)	553	Regulering	
				Lyd	276

Rengøring af kabine.....	614
Ruder (åbning og lukning).....	188
Rækkevidde.....	137

S

Selepuder (til børn).....	99
Servicepåmindelsessystem.....	566
Sideairbags.....	67
Sidespejle.....	208
Sikker kørsel.....	39
Sikkerhedsforanstaltninger ved kørsel.....	380
Regn.....	381
Sikkerhedshjælp.....	152
Sikkerhedsmeddelelse.....	0
Sikkerhedsmærkater.....	101
Sikkerhedsseler.....	45
Advarselsindikator.....	48, 111
Automatiske selestrammere.....	50
Eftersyn.....	57
Gravide.....	56
Justering af øverste selebæstningspunkt.....	53
Montering af en barnestol med en trepunktssæle.....	94
Påmindelse.....	48
Spænding.....	51
Sikkerhedssystem.....	182
Dobbeltlås.....	187
Indikator for alarm til sikkerhedssystem.....	117
Indikator for startspærrefunktion.....	117

Ultralydssensorer.....	185
Vippesensor.....	186
Sikringer.....	656
Kontrol og udskiftning.....	661
Placering.....	656, 657, 658, 659, 660
Skifteknop.....	382
Betjening.....	384
Slidindikatormærker (dæk).....	599
Slidte dæk.....	598
Solskærm.....	239
SOS annulleringsknop.....	368
SOS knap.....	368
Specifikationer.....	670
Specifikationer for pærer.....	670
Speedometer.....	137
Spejle.....	207
Indvendigt bakspejl.....	207
Side.....	208
Sprinklere.....	
Påfyldning af sprinklervæske.....	589
SRS (Supplemental Restraint System).....	61
SRS-airbags (airbags).....	61
Indikator.....	112
SRS-airbagsystem.....	
Indikator.....	112
Standsning.....	490
Start af elsystemet.....	377
Aktiveres ikke.....	639
Starthjælpsprocedure.....	644
Startspærrefunktion.....	182
Indikator.....	117

Stemmestyringsfunktioner.....	261
Generelle kommandoer.....	262
Listekommandoer.....	263
Lydkommandoer.....	262
Navigationskommandoer.....	263
Standardkommandoer.....	263
Stemmeegenkendelse.....	261
Stemmeportalskærm-billeder.....	262
Telefonkommandoer.....	262
Strømuttag til tilbehør.....	232
Støv- og pollenfilter.....	612
System til forebyggelse af at blive låst ude.....	167
System til registrering af trafikskilte.....	471
Systemopdateringer.....	278
Sæder.....	210
Bagsæder.....	214
Forsæder.....	210
Forsædevarmere.....	237
Indstilling.....	210
Sædevarmere.....	237
Sådan får du mest muligt ud af din Honda elbil.....	14

T

Telefon.....	144
Temperatur.....	
Udetemperaturvisning.....	138
Temperatursensor.....	138

Tilbehør og ændringer.....	621
Tilpasning af display.....	154
Timer.....	554
Traffic Jam Assist.....	453
Triptæller.....	142, 144
TRK (midlertidigt reparations sæt).....	625
Trådløs oplader.....	233
Tyverisikring af lydanlæg.....	253
Tågelygter.....	195

U

Udetemperaturvisning.....	138
Udskiftning	
12 V batteri.....	606
Batteri til fjernbetjening.....	609
Pærer.....	590
Sikringer.....	656, 658, 659, 660, 661
Viskerblad på bagrudevasker.....	596
Viskergummi.....	593
Udskiftning af pærer.....	590
Afviserblink på siden/katastrofeblink.....	590
Bageste afviserblink.....	590
Bageste nummerpladelys.....	591
Baglygter.....	590, 591
Baklygter.....	591
Forlygter.....	590
Højt monteret stoplygte.....	591
Kørellys.....	590
Lys i opladningsdæksel.....	592

Opladningslamper.....	591
Positionsllys.....	590
Stoplygter.....	590
Tågebaglygte.....	591
Tågeforlygter.....	590
Udvendig rengøring.....	617
Udvendig vedligeholdelse (rengøring).....	617
Udvendige spejle.....	208
Udvidet vognbaneassistent.....	463
Aktivering og deaktivering.....	466
Ultralydssensorer.....	185
USB-nøgler.....	293, 358
USB-porte.....	256

V

Valg af barnestol.....	80
Valg af det ønskede luftspjæld.....	248
Varmere (forsæde).....	237
Ved forruden.....	204
Vedligeholdelse.....	561
12 V batteri.....	604
Bremsevæske.....	588
Dæk.....	598
Fjernbetjening.....	609
Gearolie.....	584
Klimaanlæg.....	611
Kølesystem.....	581
Kølevæske til klimaanlæg.....	585
Rengøring.....	614

Servicepåmindelsessystem.....	566
Sikkerhed.....	563
Sikkerhedsforanstaltninger.....	562
Sprinklervæske.....	589
Udskiftning af pærer.....	590
Under frontklappen.....	574
Vinduesvisker.....	593
Vinduesviskere.....	201
Kontakt.....	201
Vinduesviskere og sprinklere.....	201
Bagrude.....	203
Forrude.....	201
Vinterdæk.....	602
Snekæder.....	602
Vippesensor.....	186
Viskere og sprinklere	
Automatiske intervalviskere.....	202
Kontrol og udskiftning af viskerblade.....	593
Vognbaneassistent.....	441
VSA-system.....	395
Afbryderknap.....	396
Indikator for deaktivering.....	113
Systemindikator.....	113
Værktøj.....	624
Væsker	
Bremsevæske.....	588
Klimaanlæg.....	585
Kølesystem.....	581
Sprinklervæske.....	589

W

Watt.....	670
Wi-Fi-forbindelse	300
WMA.....	293

Æ

Ændringer (og tilbehør)	621
-------------------------------	-----

Ø

Øjeblikkeligt energiforbrug.....	142
Øverste selebefæstningspunkt	53

Å

Åbning/lukning

Bagklap	171
Elruder.....	188
Frontklap.....	575