









CIVIC  HEV

Når du læser denne instruktionsbog, finder du oplysninger med et foranstillet symbol **BEMÆRK / NOTE**. Disse oplysninger er beregnet til at hjælpe dig med at undgå at forårsage skader på din bil, på andres ejendom eller på miljøet.

Symbolerne   eller    vist på mærkaterne på bilen er beregnet til at minde dig om at læse i instruktionsbogen om korrekt og sikker brug af bilen.

 eller  er farvekodet for at angive fare (rød), advarsel (orange) eller forsigtig (gul).

 **Sikkerhedsmærkater** S. 110

## Lidt om sikkerhed

---

Din og andres sikkerhed er utrolig vigtig. Og at føre denne bil er et vigtigt ansvar.

For at du kan træffe en informeret beslutning angående sikkerhed, har vi leveret diverse instruktioner samt andre oplysninger i form af mærkater og denne instruktionsbog. Disse oplysninger advarer dig om potentielle risici for personskaade.

Men selvfølgelig er det ikke praktisk muligt at advare om alle risici i forbindelse med betjening eller vedligeholdelse af din bil. Du skal altid bruge din egen sunde fornuft og dømmekraft.

Du finder en række vigtige sikkerhedsoplysninger i forskellige former, herunder:

- **Sikkerhedsmærkater** - på bilen.
- **Sikkerhedsmeddelelser** - med et sikkerhedsadvarselssymbol  efterfulgt af et af disse tre signalord: **FARE**, **ADVARSEL** eller **FORSIGTIG**.

Disse signalord betyder:

 **FARE**

Det VIL resultere i DØDSFALD eller ALVORLIG TILSKADEKOMST, hvis du ikke følger disse instruktioner.

 **ADVARSEL**

Det KAN resultere i DØDSFALD eller ALVORLIG TILSKADEKOMST, hvis du ikke følger disse instruktioner.

  **ADVARSEL**

Det KAN resultere i DØDSFALD eller ALVORLIG TILSKADEKOMST, hvis du ikke følger disse instruktioner.

 **FORSIGTIG**

Det KAN resultere i TILSKADEKOMST, hvis du ikke følger disse instruktioner.

- **Sikkerhedsoverskrifter** - såsom "Vigtige sikkerhedsforanstaltninger".
- **Sikkerhedsafsnit** - såsom "Sikker kørsel".
- **Instruktioner** - sikker og korrekt brug af bilen.

Hele instruktionsbogen er fyldt med vigtige sikkerhedsoplysninger, som du anbefales at læse grundigt.



### **Event Data Recorders**

Bilen er udstyret med flere anordninger, der går under fællesbetegnelsen Event Data Recorders. De registrerer forskellige typer af data for bilen i realtid som f.eks. udløsning af SRS-airbag og fejl i SRS-systemkomponenter. Disse data tilhører bilens ejer og må ikke tilgås af andre, medmindre loven kræver det, eller der foreligger tilladelse fra bilens ejer. Disse data må dog tilgås af Honda, af autoriserede Honda forhandlere og reparatører samt af Honda medarbejdere, repræsentanter og partnere, men udelukkende med teknisk diagnosticering, forskning og udvikling af bilen for øje.

### **Service Diagnostic Recorders**

Bilen er udstyret med servicelaterede anordninger, der registrerer oplysninger om ydelsestal for motoren og drivlinjen samt kørselsforholdene. Dataene kan bruges til at hjælpe teknikerne med at diagnosticere, reparere og vedligeholde bilen. Disse data må ikke tilgås af andre, medmindre loven kræver det, eller der foreligger tilladelse fra bilens ejer. Disse data må dog tilgås af Honda, af autoriserede Honda forhandlere og reparatører samt af Honda medarbejdere, repræsentanter og partnere, men udelukkende med teknisk diagnosticering, forskning og udvikling af bilen for øje.

### **Digital nøgle\***

Du kan finde flere oplysninger om den digitale nøgle ved at besøge URL-adressen nedenfor.

*<https://hondanews.eu/eu/en/corporate/media/photos/69919/honda-motor-europe-bracknell-headquarters>*

\* Ikke tilgængelig på alle modeller

## Vilkår og betingelser for instruktionsbogsprogrammet\*

### Generelt

Dette program gør dit lydanlæg med standarddisplay i stand til at søge efter opdateringer til instruktionsbogen, der er specifikke for din bil og for lydanlægget med standarddisplay, hver gang strømtilstanden indstilles til TIL. Programmet sender med jævne mellemrum et begrænset antal køretøjs- og enhedsoplysninger til vores servere: Stelnummer (VIN), serienummer på hardware til lydanlæg med standarddisplay, foretrukket sprog, IP-adresse, transaktionslog (advarsler om eller oversigter over opdateringer, download og installation af opdateringer, anvendelse af instruktionsbogsprogrammet) osv. Når programmet finder en opdatering fra serveren, bliver du bedt om at downloade og installere den.

Når lydanlægget med standarddisplay søger efter opdateringer på vores servere, giver vi dig automatisk mulighed for at opdatere instruktionsbogen. Vi vedligeholder ligeledes en log over de opdateringer, der er installeret på vores servere.

### Dine personlige data

Hvis de førnævnte oplysninger, som sendes til Honda, indeholder personlige oplysninger i dit område, behandles disse oplysninger i nøje overensstemmelse med de regler og forskrifter, der er beskrevet i denne meddelelse, samt den gældende databeskyttelseslov.

Vilkårene for vores fortrolighedspolitik inkorporeres i nærværende vilkår ved henvisning, og din brug af systemopdateringer er underlagt fortrolighedspolitikken. Vores fortrolighedspolitik indeholder oplysninger om, hvordan vi og eventuelle navngivne tredjeparter behandler personlige data, som vi indsamler fra dig, eller som du videregiver til os via programmet (se Hondas hjemmeside (<https://www.privacynotice.honda.eu>) for at få yderligere oplysninger).

\* Ikke tilgængelig på alle modeller

Honda indsamler, bruger og gemmer dine personlige data af de grunde, der er anført nedenfor:

Hvor det er nødvendigt af hensyn til Hondas legitime interesser, som anført nedenfor, og hvor vores interesser ikke tilsidesættes af dine databeskyttelsesrettigheder.

for at kunne sende dig opdateringer til instruktionsbogen;

for at vi kan forbedre og optimere instruktionsbogsprogrammet og -tjenesterne;

for at kunne svare på brugerspørgsmål og -klager samt af hensyn til intern registrering.

Beskyttelse af vores legitime forretningsmæssige interesser og juridiske rettigheder. Dette omfatter, men er ikke begrænset til, brug i forbindelse med overensstemmelse, lovgivning, auditering, retlige krav (herunder videregivelse af sådanne oplysninger i forbindelse med et retsligt skridt eller en retstvist) samt andre etiske krav og krav til overensstemmelsesrapportering

Honda konverterer desuden personlige data til anonyme data og bruger dem (normalt på et samlet statistisk grundlag) til formål som markedsundersøgelser og -analyser med henblik på at forbedre instruktionsbogen, analysere tendenser og vurdere succeskriterierne for frigivelse af softwareopdateringer. De indsamlede personlige oplysninger identificerer hverken dig personligt eller enhver anden bruger af instruktionsbogen.

Honda kan dele disse data med Hondas verdensomspændende supportorganisation eller tilknyttede Honda virksomheder eller andre tredjeparter engageret af Honda med henblik på at stille supporttjenester til rådighed i forbindelse med systemsupport.

## Vilkår og betingelser for systemopdateringer\*

### Generelt

Din bil har et program, der gør dit lydanlæg med standarddisplay i stand til automatisk at søge efter Honda softwareopdateringer, som er specifikke for dit lydanlæg med standarddisplay og dets tilsluttede enheder (i starten én (1) gang om ugen via Wi-Fi eller hver fjerde (4.) uge via telematikstyreenheden (TCU)\*, og forespørgsler kan forekomme mere eller mindre regelmæssigt på grund af internetafbrydelser, nye forsøg, direkte brugerindgreb, WAP-push fra serveren eller en ændring i forespørgselspolitikken på Hondas servere). Dette program sender med jævne mellemrum et begrænset antal køretøjs- og enhedsoplysninger (stelnummer (VIN), modeltypeidentifikationsnummer, hardware- og software-reservedelsnumre, serienummer, softwareversion, foretrukket sprog, IP-adresse, transaktionslog (visning af advarsler eller opdateringer, download og installation af opdateringer, softwarestatus) osv.) til vores servere. Når programmet finder en opdatering på serveren, anmoder programmet første gang om tilladelse til download og installation af opdateringen. Hvor det er muligt, kan du i indstillingsmenuen vælge automatisk at downloade og installere disse opdateringer, eller du kan vælge at opdatere systemet manuelt.

Når dit lydanlæg med standarddisplay søger efter opdateringer eller advarsler på vores servere, giver vi dig automatisk mulighed for at opdatere dine enheder eller overføre opdateringen eller advarslen direkte til dit lydanlæg med standarddisplay. Vi vedligeholder ligeledes en log over de opdateringer eller advarsler, der er installeret på vores servere.

### Dine personlige data

Hvis de førnævnte oplysninger, som sendes til Honda, indeholder personlige oplysninger i dit område, behandles disse oplysninger i nøje overensstemmelse med de regler og forskrifter, der er beskrevet i denne meddelelse, samt den gældende databeskyttelseslov.

\* Ikke tilgængelig på alle modeller

Vilkårene for vores meddelelse om beskyttelse af personlige oplysninger inkorporeres i nærværende vilkår ved henvisning, og din brug af systemopdateringer er underlagt meddelelsen om beskyttelse af personlige oplysninger. Vores meddelelse om beskyttelse af personlige oplysninger indeholder oplysninger om, hvordan vi og eventuelle navngivne tredjeparter behandler personlige data, som vi indsamler fra dig, eller som du videregiver til os via programmet. Se Hondas hjemmeside for at få yderligere oplysninger.

Honda indsamler, bruger og gemmer dine personlige data af de grunde, der er anført nedenfor:

- for at kunne levere systemopdateringer og tilknyttede tjenester til dig;
- for at vi kan forbedre og optimere systemopdateringsprodukter og -tjenester;
- for at kunne svare på brugerspørgsmål og -klager samt af hensyn til intern registrering.
- hvor det er nødvendigt af hensyn til Hondas legitime interesser, som anført nedenfor, og hvor vores interesser ikke tilsidesættes af dine databeskyttelsesrettigheder.
- som i øvrigt beskrevet i Hondas meddelelse om beskyttelse af personlige oplysninger og Hondas meddelelse om beskyttelse af køretøjsdata.

Beskyttelse af vores legitime forretningsmæssige interesser og juridiske rettigheder omfatter, men er ikke begrænset til, brug i forbindelse med overensstemmelse, lovgivning, auditing, retlige krav (herunder videregivelse af sådanne oplysninger i forbindelse med et retsligt skridt eller en retstvist) samt andre etiske krav og krav til overensstemmelsesrapportering.

Honda konverterer desuden personlige data til anonyme data og bruger dem (normalt på et samlet statistisk grundlag) til formål som markedsundersøgelser og -analyser med henblik på at forbedre systemopdateringer, analysere tendenser og vurdere succeskriterierne for frigivelse af softwareopdateringer. De indsamlede personlige oplysninger identificerer hverken dig personligt eller enhver anden bruger af systemopdateringerne.

Honda kan dele disse data med Hondas verdensomspændende supportorganisation eller tilknyttede Honda virksomheder eller andre tredjeparter engageret af Honda med henblik på at stille supporttjenester til rådighed i forbindelse med systemsupport.

Denne instruktionsbog skal betragtes som en fast del af bilen og skal følge med bilen, når den sælges.

Denne instruktionsbog dækker alle modelvarianter. Instruktionsbogen kan indeholde beskrivelser af udstyr og funktioner, som ikke er monteret på din model.

Billederne i denne instruktionsbog (herunder forsiden), som viser funktioner, udstyr, audio-/informationsskærm og instrumentskærbilleder er kun eksempler og er muligvis ikke repræsentative for din specifikke model.

Oplysningerne og specifikationerne i denne instruktionsbog var gældende på tidspunktet, hvor den blev trykt. Honda Motor Co. Ltd. forbeholder sig ret til at ophæve eller ændre specifikationer eller konstruktioner til enhver tid uden ansvar og uden varsel.

Selv om denne instruktionsbog gælder for både højre- og venstrestyrede modeller, refererer illustrationerne hovedsageligt til venstrestyrede modeller.

## ➤ Sikker kørsel S. 41

Sikker kørsel S. 42      Sikkerhedssele S. 47      Airbags S. 58

## ➤ Instrumentbræt S. 113

Indikatorer S. 114      Målere og førerinformationssystem S. 149

## ➤ Betjeningsanordninger S. 191

Ur S. 192      Låsning og oplåsning af døre S. 193  
Betjening af kontakter omkring rattet S. 222  
Klimaanlæg S. 276

## ➤ Funktioner S. 283

Lydanlæg S. 284      Lydanlæg med standarddisplay S. 286  
Nødopkald (eCall) S. 397      Optankning anbefales\* S. 402

## ➤ Kørsel S. 403

Før der køres S. 404      Kørsel med anhænger S. 408      Under kørsel S. 413  
Multivisningsbakkamera S. 570      Påfyldning af brændstof S. 572

## ➤ Vedligeholdelse S. 577

Før vedligeholdelse S. 578      Om servicearbejde S. 582  
Udskiftning af pærer S. 610  
Vedligeholdelse af fjernbetjeningen S. 632

## ➤ Håndtering af uventede problemer S. 645

Værktøj S. 646      Tilfælde af punktering S. 648      Håndtering af donkraft S. 671  
Overophedning S. 679      Indikator tændes/blinker S. 681  
Hvis bagklappen ikke kan åbnes S. 698

## ➤ Oplysninger S. 699

Specifikationer S. 700      Identifikationsnumre S. 703  
Open source-licens S. 755

# Indhold

Pop-up hood-system S. 80      Børnesikkerhed S. 83      Udstødningsgasfare S. 109      Sikkerhedsmærkater S. 110

Bagklap S. 205      Sikkerhedssystem S. 208      Ruder S. 215      Panoramatag\* S. 218  
Spejle S. 245      Sæder S. 248      Interiør-komfortfaciliteter S. 259

Fejlmeddelelser for lydanlæg S. 386      Generelle oplysninger om lydanlægget S. 387

Honda Sensing S. 467      Bremsning S. 549      Parkering af bilen S. 559  
Brændstoføkonomi og CO<sub>2</sub>-emissioner S. 575

Servicepåmindelsessystem\* S. 583      Vedligeholdelsesplan\* S. 590      Vedligeholdelse under frontklappen S. 595  
Kontrol og udskiftning af viskerblade S. 618      Kontrol og udskiftning af dæk S. 621      12 V batteri S. 627  
Vedligeholdelse af klimaanlæg S. 634      Rengøring S. 637      Tilbehør og ændringer S. 643

Elsystemet vil ikke starte S. 672      Hvis 12 V batteriet er dødt S. 676  
Sikringer S. 689      Nødtransport S. 696      Hvis brændstofklappen ikke kan låses op S. 697

Apparater, der udsender radiobølger\* S. 704      EF-overensstemmelseserklæring, sammenfatning\* S. 750

**Kvikvejledning S. 6**

**Sikker kørsel S. 41**

**Instrumentbræt S. 113**

**Betjeningsanordninger S. 191**

**Funktioner S. 283**

**Kørsel S. 403**

**Vedligeholdelse S. 577**

**Håndtering af uventede problemer S. 645**

**Oplysninger S. 699**

**Indeks S. 757**

# Visuelt indeks

Venstrestyret model

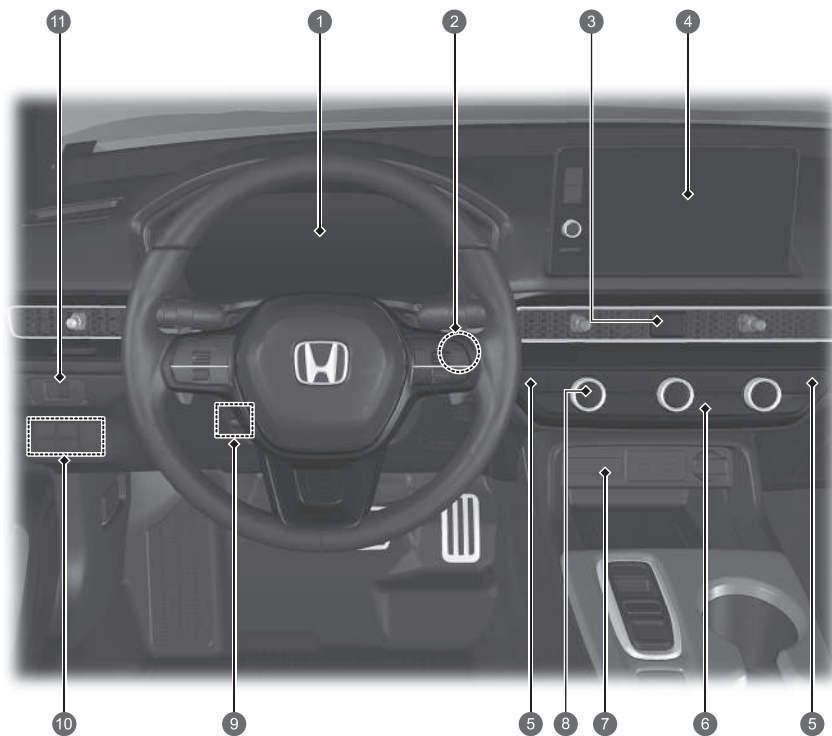

- 1 Systemindikatorer ➔ S. 114  
Målere ➔ S. 149  
Førerinformationssystem ➔ S. 154, 171, 174
- 2 POWER knap ➔ S. 222
- 3 Knap til katastrofeblink
- 4 Lydanlæg ➔ S. 284  
Navigationssystem\*  
➔ Se manualen til navigationssystemet
- 5 Knapper til sædevarmer ➔ S. 275
- 6 Elbagrude ➔ S. 243  
Knap til elopvarmede sidespejle ➔ S. 243
- 7 Indikator for forreste airbag i passagerside deaktiveret ➔ S. 78
- 8 Klimaanlæg ➔ S. 276
- 9 Indstilling af rat ➔ S. 244
- 10  Afbryderknap til VSA-system ➔ S. 454  
Knap til parkeringssensorsystem ➔ S. 562  
Kontakt til sikkerhedshjælp ➔ S. 462, 475, 489
- 11 Lysstyrkeregulering ➔ S. 241, 242



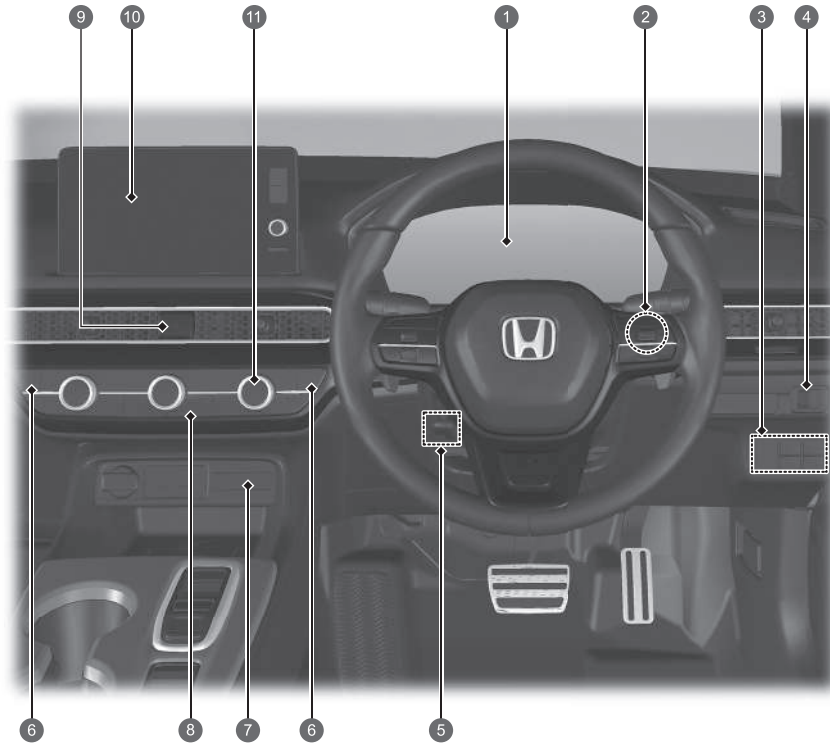

## Højrestyret model

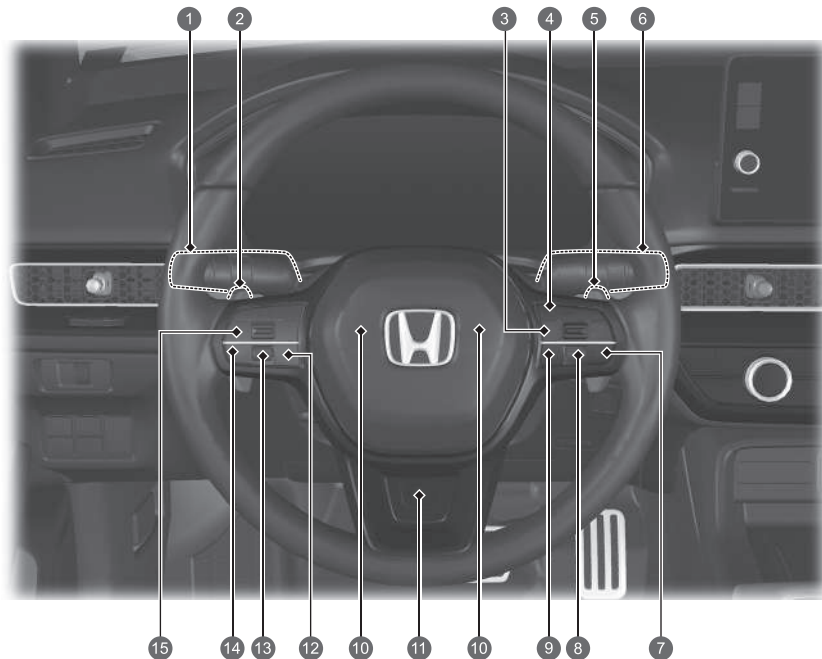

- 1 Systemindikatorer ➔ S. 114  
Målere ➔ S. 149  
Førerinformationssystem ➔ S. 154, 171, 174
- 2 POWER knap ➔ S. 222
- 3  Afbryderknap til VSA-system ➔ S. 454  
Knap til parkeringssensorsystem ➔ S. 562  
Kontakt til sikkerhedshjælp ➔ S. 462, 475, 489
- 4 Lysstyrkeregulering ➔ S. 241, 242
- 5 Indstilling af rat ➔ S. 244
- 6 Knapper til sædevarmer ➔ S. 275
- 7 Indikator for forreste airbag i passagerside deaktiveret ➔ S. 78
- 8 Elbagrude ➔ S. 243  
Knap til elopvarmede sidespejle ➔ S. 243
- 9 Knap til katastrofeblink
- 10 Lydanlæg ➔ S. 284  
Navigationssystem\*  
➔ Se manualen til navigationssystemet
- 11 Klima anlæg ➔ S. 276

# Visuelt indeks



- 1 Forlygter/afviserblink ➔ S. 224, 226  
Tågeforlygter\* ➔ S. 228  
Tågebaglygte ➔ S. 228
- 2 Decelerationsknap på rattet (-) ➔ S. 427
- 3 LIM knap ➔ S. 438, 445, 496
- 4 Knapper til aktiv fartpilot med følgefunktion ved lav hastighed ➔ S. 495
- 5 Decelerationsknap på rattet (+) ➔ S. 427
- 6 Vinduesviskere/sprinklere ➔ S. 238
- 7 Knap til vognbaneassistent ➔ S. 519
- 8 Højre vælgerhjul\* ➔ S. 174
- 9 Knap til indstilling af følgeafstand ➔ S. 510
- 10 Horn (tryk på et område omkring )
- 11 Knap til ratvarme\* ➔ S. 274
- 12 Knapper til stemmestyring\* ➔ S. 295
- 13 Venstre vælgerhjul ➔ S. 154
- 14  knap (hjem)\* ➔ S. 154  
Knapper til stemmestyring\* ➔ S. 295
- 15 Fjernbetjeningsknapper til lydanlægget ➔ S. 290  
Knapper til håndfrit telefonsystem ➔ S. 368

Venstrestyret model

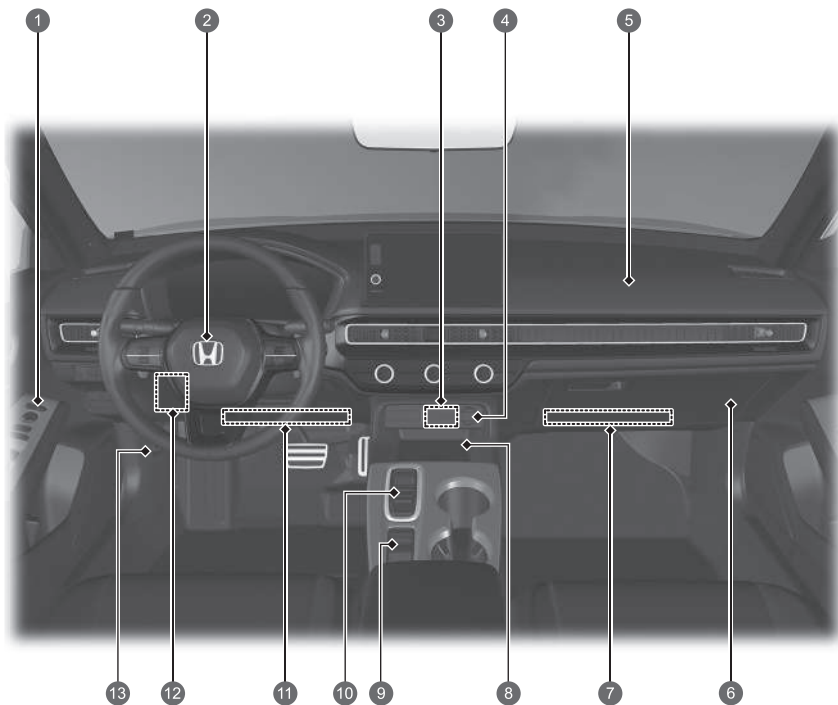

- 1 Sidespejlskontakter ➔ S. 247  
Hovedkontakt til centrallås ➔ S. 203  
Kontakter til elruder ➔ S. 216
- 2 Forreste airbag i førersiden ➔ S. 60
- 3 USB-porte ➔ S. 289
- 4 Strømuftag til tilbehør ➔ S. 270
- 5 Forreste airbag i passagersiden ➔ S. 60
- 6 Handskerum ➔ S. 261
- 7 Knæairbag i passagersiden ➔ S. 66
- 8 Trådløs oplader\* ➔ S. 271
- 9 Kontakt til elektronisk parkeringsbremse ➔ S. 549  
Knap til automatisk bremseholdefunktion ➔ S. 553  
Køretilstandskontakt ➔ S. 431
- 10 Skifteknop ➔ S. 420
- 11 Knæairbag i førersiden ➔ S. 66
- 12 Sikringsboks i kabine ➔ S. 691
- 13 Udløserhåndtag til frontklap ➔ S. 596

\* Ikke tilgængelig på alle modeller

# Visuelt indeks

Højrestyret model

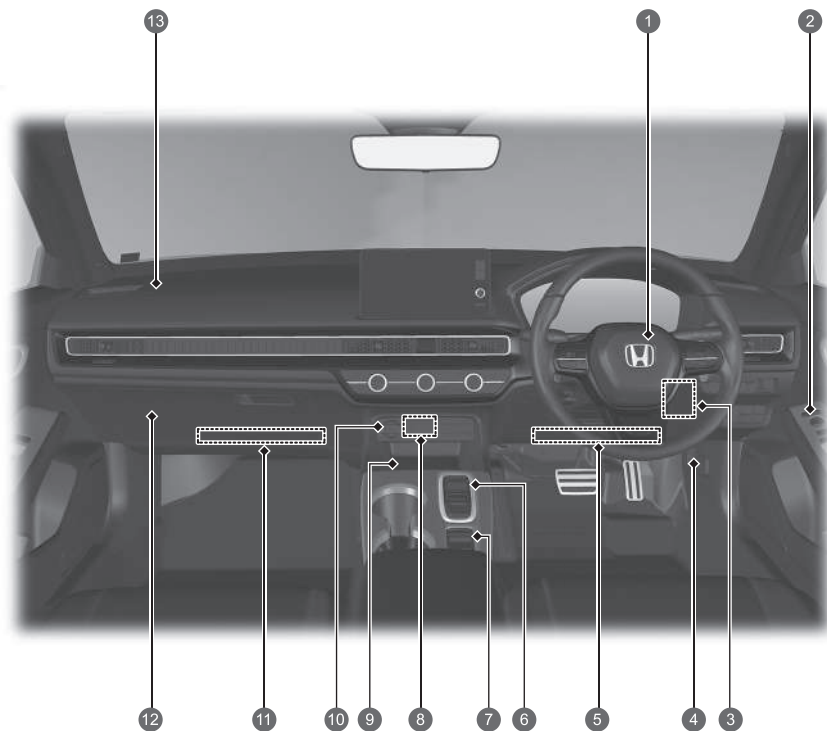

- 1 Forreste airbag i førersiden ➔ S. 60
- 2 Sidespejlskontakter ➔ S. 247  
Hovedkontakt til centrallås ➔ S. 203  
Kontakter til elruder ➔ S. 216
- 3 Sikringsboks i kabine ➔ S. 691
- 4 Udløserhåndtag til frontklap ➔ S. 596
- 5 Knæairbag i førersiden ➔ S. 66
- 6 Skifteknop ➔ S. 420
- 7 Køretilstandskontakt ➔ S. 431  
Kontakt til elektronisk parkeringsbremse  
➔ S. 549  
Knap til automatisk bremseholdefunktion  
➔ S. 553
- 8 USB-porte ➔ S. 289
- 9 Trådløs oplader\* ➔ S. 271
- 10 Strømuttag til tilbehør ➔ S. 270
- 11 Knæairbag i passagersiden ➔ S. 66
- 12 Handskerum ➔ S. 261
- 13 Forreste airbag i passagersiden ➔ S. 60

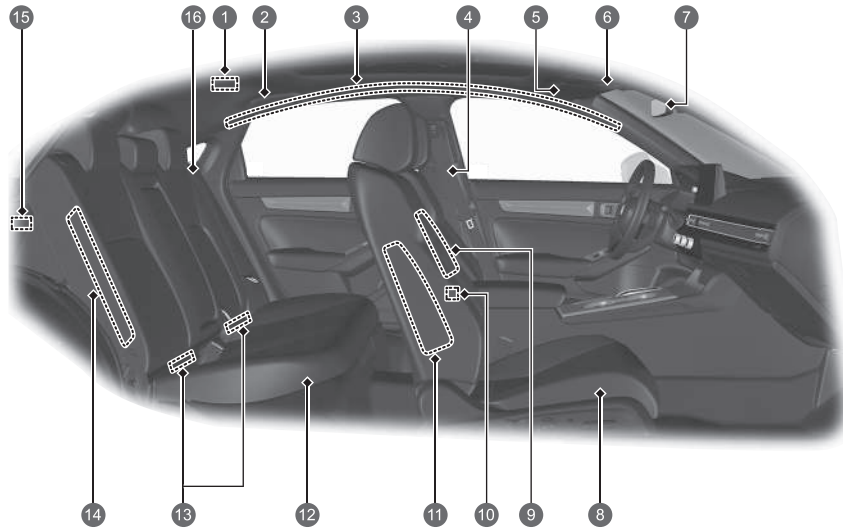

- 1 Loftslus ➔ S. 259
- 2 Håndtag ➔ S. 265
- 3 Gardinairbags ➔ S. 75
- 4 Sikkerhedssele ➔ S. 47
- 5 Solskærme  
Makeup-spejle  
Solbrilleholder\* ➔ S. 269
- 6 Læselamper ➔ S. 260  
Kontakt til panoramatag\* ➔ S. 218  
Afbryderknop til ultralydssensor/vippesensor\* ➔ S. 211
- 7 Bakspejl ➔ S. 245
- 8 Forsæde ➔ S. 248
- 9 Midterste airbag ➔ S. 70
- 10 USB-porte ➔ S. 289
- 11 Forreste sideairbags ➔ S. 72
- 12 Bagsæde ➔ S. 253
- 13 Nederste befæstningspunkter til fastspænding af barnestole ➔ S. 97
- 14 Bageste sideairbags ➔ S. 72
- 15 Lys i bagagerum  
Strømuttag til tilbehør ➔ S. 270
- 16 Sikkerhedssele (montering af en barnestol) ➔ S. 102  
Sikkerhedssele til fastspænding af en barnestol ➔ S. 104

# Visuelt indeks

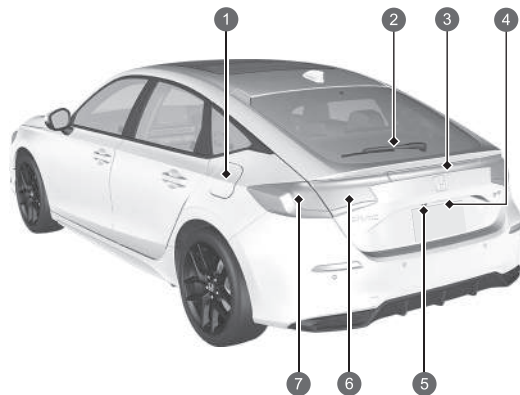
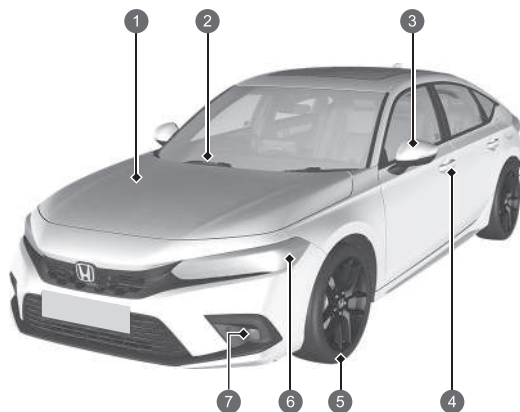

- 1 Vedligeholdelse under frontklappen ➔ S. 595
- 2 Forrudeviskere ➔ S. 238, 618
- 3 Elspejle ➔ S. 247
  - Afviserblink på siden ➔ S. 226, 610
- 4 Knap til låsning/oplåsning ➔ S. 196
- 5 Dæk ➔ S. 621, 648
- 6 Forlygter ➔ S. 224, 610
  - Positionlys/kørelys ➔ S. 224, 229, 610
  - Forreste afviserblink ➔ S. 226, 610
- 7 Tågeforlygter\* ➔ S. 228, 610

- 1 Påfyldning af brændstof ➔ S. 573
- 2 Bagrudevisker ➔ S. 240, 620
- 3 Højt monteret stoplygte ➔ S. 615
- 4 Åbning/lukning af bagklap ➔ S. 205
  - Udløserknap til bagklap ➔ S. 206
  - Bageste nummerpladelys ➔ S. 615
- 5 Multivisionsbakkamera ➔ S. 570
- 6 Baglygter ➔ S. 614
  - Baklygter ➔ S. 614
  - Tågebaglygte ➔ S. 228, 615
- 7 Stoplygter/baglygter ➔ S. 611
  - Bageste afviserblink ➔ S. 611



# e:HEV

Din e:HEV bil anvender både en elmotor og en benzinmotor til fremdrift. Elmotoren får strøm fra et indbygget højspændingsbatteri og/eller fra den indbyggede generator. Højspændingsbatteriet oplades fra den generator, der drives af benzinmotoren, eller ved regenerativ bremsning.

Under kørsel drives bilen udelukkende af elmotoren, udelukkende af benzinmotoren eller af en kombination af de to. Systemet vælger, hvilken fremdriftskilde der er bedst egnet, og skifter automatisk til den.

## ● **Energieffektivitet**

Ligesom med en benzindrevet bil påvirkes brændstoføkonomien og rækkevidden mest af din kørestil. Aggressiv acceleration og kørsel med høj hastighed kan nemt få systemet til at skifte til benzinmotoren som fremdriftskilde.

Desuden påvirker omfattende brug af klima anlægget bilens rækkevidde og effektivitet negativt. Disse brugsmønstre reducerer hurtigere højspændingsbatteriets opladningsniveau.

## ● **Batterityper**

Der bruges to typer batterier i denne bil: et almindeligt 12 V batteri, der leverer strøm til airbags, indvendigt og udvendigt lys og andre almindelige 12 V systemer, og et højspændingsbatteri, der bruges til at strømforsyne elmotoren, der driver bilen fremad, samt til at oplade 12 V batteriet.

## Hovedkomponenter i e:HEV

**Benzinmotor**– Driver generatoren og under visse betingelser hjulene direkte.

**Generator**– Starter motoren og genererer elektrisk strøm, når den drives af benzinmotoren, og leverer dermed elektricitet til drift af elmotoren og/eller opladning af højspændingsbatteriet.

**Elmotor**– Leverer fremdrift til hjulene sammen med benzinmotoren under bestemte kørselsforhold og leverer elektricitet til højspændingsbatteriet vha. regenerativ bremsekraft.

**Højspændingsbatteri**– Lagrer elektricitet og fungerer som strømkilde for elmotoren.

Hvis du lærer mere om højspændingsbatteriets karakteristika, kan du bruge det bedst muligt og maksimere rækkevidden af din elbil.

➔ S. 465

### ● Lyde, der er unikke for e:HEV

Når du begynder at køre i bilen, vil du sandsynligvis høre nogle ukendte lyde, især når du slår elsystemet til, eller mens du kører eller accelererer efter at have holdt stille. Nogle af disse lyde er unikke for denne bils drivlinje, brændstofsystem, klimaanlæg og kølesystemer til højspændingsbatteriet. Andre lyde ligner lydene i konventionelle

biler, som typisk overdøves af højere lyde, der ikke findes i en bil af denne type. Disse lyde giver ikke anledning til bekymring, og du vil snart anse dem for normale og således være i stand til at registrere eventuel ny, usædvanlig støj, der måtte opstå.

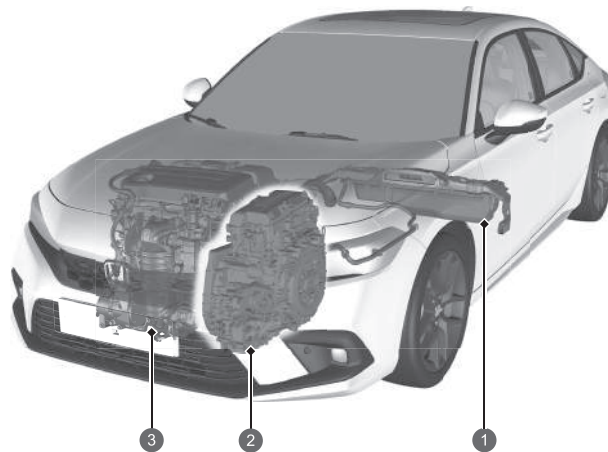

- ① Højspændingsbatteri
- ② Generator og elmotor
- ③ Benzinmotor

Modeller med instrument af A-typen



Driftstilstand	Elbil (EV)	Hybridbil (HV)	Benzinmotor (direkte kraftoverføring)	Regenerering
Kørestatus	Stoppet eller kørsel med lav hastighed: <ul style="list-style-type: none"> <li>• Kun elmotoren leverer fremdrift til hjulene.</li> </ul>	Kørsel under forhold med høj belastning (f.eks. ved acceleration, kørsel op ad bakke): <ul style="list-style-type: none"> <li>• Elmotoren leverer fremdrift til hjulene.</li> <li>• Benzinmotoren driver generatoren, der leverer elektricitet til elmotoren for at øge fremdriften eller til højspændingsbatteriet for at oplade det.</li> </ul>	Kørsel med høj hastighed og under forhold med lav belastning: <ul style="list-style-type: none"> <li>• Benzinmotoren leverer fremdrift til hjulene.</li> <li>• Højspændingsbatteriet leverer elektricitet til elmotoren for at øge fremdriften.</li> <li>• Elmotoren leverer elektricitet til højspændingsbatteriet via regenerativ bremsning.</li> </ul>	Speederen slippes, og bilen decelererer. <ul style="list-style-type: none"> <li>• Elmotoren leverer elektricitet til højspændingsbatteriet via regenerativ bremsning.</li> </ul>
Overvågning af effektflow				
Elmotor	Standset/kører	Kører	Genererer/kører	Regenererer
Generator	Standset	Genererer	Intet output	Standset/intet output
Motor	Standset	Kører	Kører	Standset/intet output
Højspændingsbatteri	Afladning	Opladning/afladning	Opladning/afladning	Opladning

Modeller med instrument af B-typen

Kørehastighed



Tid

Driftstilstand	Elbil (EV)	Hybridbil (HV)	Benzinmotor (direkte kraftoverføring)	Regenerering
Kørestatus	<p>Stoppet eller kørsel med lav hastighed:</p> <ul style="list-style-type: none"> <li>Kun elmotoren leverer fremdrift til hjulene.</li> </ul>	<p>Kørsel under forhold med høj belastning (f.eks. ved acceleration, kørsel op ad bakke):</p> <ul style="list-style-type: none"> <li>Elmotoren leverer fremdrift til hjulene.</li> <li>Benzinmotoren driver generatoren, der leverer elektricitet til elmotoren for at øge fremdriften eller til højspændingsbatteriet for at oplade det.</li> </ul>	<p>Kørsel med høj hastighed og under forhold med lav belastning:</p> <ul style="list-style-type: none"> <li>Benzinmotoren leverer fremdrift til hjulene.</li> <li>Højspændingsbatteriet leverer elektricitet til elmotoren for at øge fremdriften.</li> <li>Elmotoren leverer elektricitet til højspændingsbatteriet via regenerativ bremsning.</li> </ul>	<p>Speederen slippes, og bilen decelererer.</p> <ul style="list-style-type: none"> <li>Elmotoren leverer elektricitet til højspændingsbatteriet via regenerativ bremsning.</li> </ul>
Overvågning af effektflow				
Elmotor	Standset/kører	Kører	Genererer/kører	Regenererer
Generator	Standset	Genererer	Intet output	Standset/intet output
Motor	Standset	Kører	Kører	Standset/intet output
Højspændingsbatteri	Afladning	Opladning/afladning	Opladning/afladning	Opladning

## ● Regenerativ energi og regenerativ bremsning

Når regenerativ bremsning er aktiveret

### Modeller med instrument af A-typen

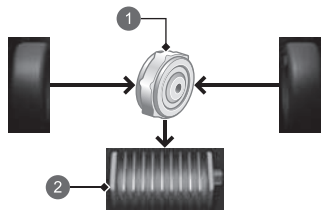

- ① Motor
- ② Højspændingsbatteri

Ved deceleration, uden at der trædes på speederen eller bremsepedalen, eller ved kørsel ned ad bakke fungerer elmotoren som en generator, der genindvinder en del af den elektriske energi, der blev brugt til at accelerere bilen. Denne regenerative bremsning bremser køretøjet på en måde, der ligner motorbremsning i en benzindrevet bil. Du kan styre graden af deceleration vha. decelerationsknappen på rattet.

### Modeller med instrument af B-typen

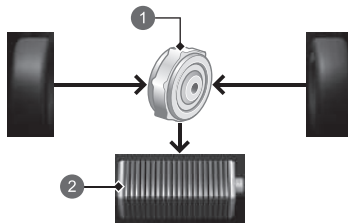

- ① Motor
- ② Højspændingsbatteri

### ● Automatisk stop/start af motor

Bilens benzinmotor stopper automatisk, mens bilen er i brug, eller genstarter, mens bilen holder stille, når det er relevant.

I følgende tilfælde aktiveres automatisk stop af motor måske ikke.

- Bilen har midlertidigt brug for yderligere strøm til kraftig acceleration eller til kørsel op ad bakke eller ved høj hastighed.
- Klima anlægget er i brug på en høj indstilling.
- Højspændingsbatteriets temperatur er høj eller lav.
- Højspændingsbatteriet er ikke tilstrækkeligt opladet.

### Intelligent brændstofassistent\*

Den intelligente brændstofassistent hjælper dig med at køre mere økonomisk til din destination under navigationsrutevejledning.

Den forudsiger, hvor meget højspændingsbatteriet kan oplades ved regenerativ bremsning ved kørsel ned ad bakke på vej til destinationen, og fungerer i EV-tilstand i så vid udstrækning som muligt.

Hvis der er stop på vejen til destinationen, fungerer den mere effektivt, hvis de er indstillet som viapunkter.

Hvis du forlader den foreslåede navigationsrute, fungerer den intelligente brændstofassistent muligvis ikke på en måde, der passer til din rute.

Du kan slå den intelligente brændstofassistent til og fra i køretøjsindstillingerne vha. audio-/informationskærmen.

➔ S. 351



# Sikkerhedsforanstaltninger

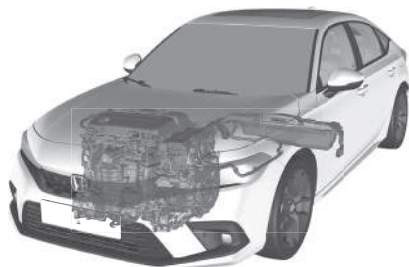

Luftindtaget må ikke dækkes

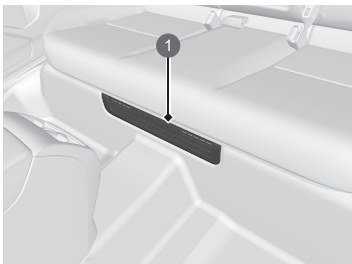

## 1 Luftindtag

Højspændingsbatteriet kan blive for varmt, hvis luftindtaget blokeres, når bilen er i drift. For at beskytte batteriet begynder bilen muligvis at begrænse højspændingsbatteriets effekt, hvorved indikatorerne for elsystemet og 12 V batteriladesystemet tændes.

## Rør ikke ved højspændingsbatteriet

Forsøg på at skille en højspændingskomponent ad eller frakoble en af systemets ledninger kan medføre alvorligt elektrisk stød. Sørg for, at vedligeholdelse og reparation af højspændingssystemet udføres af en Honda forhandler.

## I tilfælde af en kollision

- Vær opmærksom på risikoen for elektrisk stød.
- ▶ Hvis bilens højspændingssystem er blevet beskadiget i forbindelse med en alvorlig ulykke, er der risiko for elektrisk stød på grund af eksponerede højspændingskomponenter eller højspændingsledninger. Hvis dette sker, må du ikke røre ved nogen dele i højspændingssystemet eller nogen af systemets orange ledninger.
- Undgå at komme i kontakt med elektrolytvæsken i højspændingsbatteriet.
- ▶ Højspændingsbatteriet indeholder en brændbar elektrolytvæske, der kan lække som følge af en alvorlig kollision. Undgå hud- og øjenkontakt med elektrolytvæsken, da den er ætsende. Hvis du ved et uheld kommer i kontakt med elektrolytvæsken, skal du skylle med rigelige mængder vand i mindst fem minutter og straks søge lægehjælp.
- Brug en brandslukker til elektriske brande.
- ▶ Det kan være farligt at forsøge at slukke en elektrisk brand med selv en lille mængde vand (f.eks. fra en haveslange).
- Hvis bilen er blevet beskadiget ved en ulykke, skal den repareres af en forhandler.

## Nødstopssystem til højspændingssystemet

Hvis bilen har været involveret i en kollision, aktiveres nødstopssystemet, afhængigt af hvor alvorlig kollisionen var. Når systemet aktiveres, lukkes højspændingssystemet automatisk ned, og bilen kan ikke længere køre ved egen kraft. For at få højspændingssystemet til at fungere normalt igen skal du kontakte en forhandler.

## Når bilen skrottes

- Højspændingsbatteriet er et litium-ion-batteri. Honda indsamler og genbruger brugte højspændingsbatterier – kontakt din forhandler for råd om korrekt bortskaffelse af batterier, hvis din bil ikke kan repareres.

# Sikker kørsel S. 41

## Airbags S. 58

- Bilen er udstyret med airbags som hjælp til at beskytte dig og dine passagerer under en let til voldsom kollision.

## Børnesikkerhed S. 83

- Alle børn på 12 år og derunder skal anbringes på bagsædet.
- Mindre børn skal være forsvarligt fastspændt i en fremadvendt barnestol.
- Spædbørn skal være forsvarligt fastspændt i en bagudvendt barnestol monteret på bagsædet.

## Udstødningsgase S. 109

- Bilen udsender farlige udstødningsgasser, som indeholder kulilte. Lad ikke motoren køre i lukkede rum, hvor kuliltegas kan samle sig.

## Sikkerhedsseler S. 47

- Spænd sikkerhedsselen, og sæt dig oprejst og godt tilbage i sædet.
- Kontrollér, at passagererne bruger sikkerhedsselen korrekt.

## Tjekliste før kørsel S. 404

- Før kørsel kontrolleres det, at forsæder, nakkestøtter, rat og spejle er indstillet korrekt.



Spænd hoftedelen så lavt over hoften som muligt.

# Instrumentbræt [↔ S. 113](#)

Indikatorer [↔ S. 114](#) / Målere [↔ S. 149](#) / Førerinformationssystem [↔ S. 154, 171, 174](#)

Modeller med instrument af A-typen

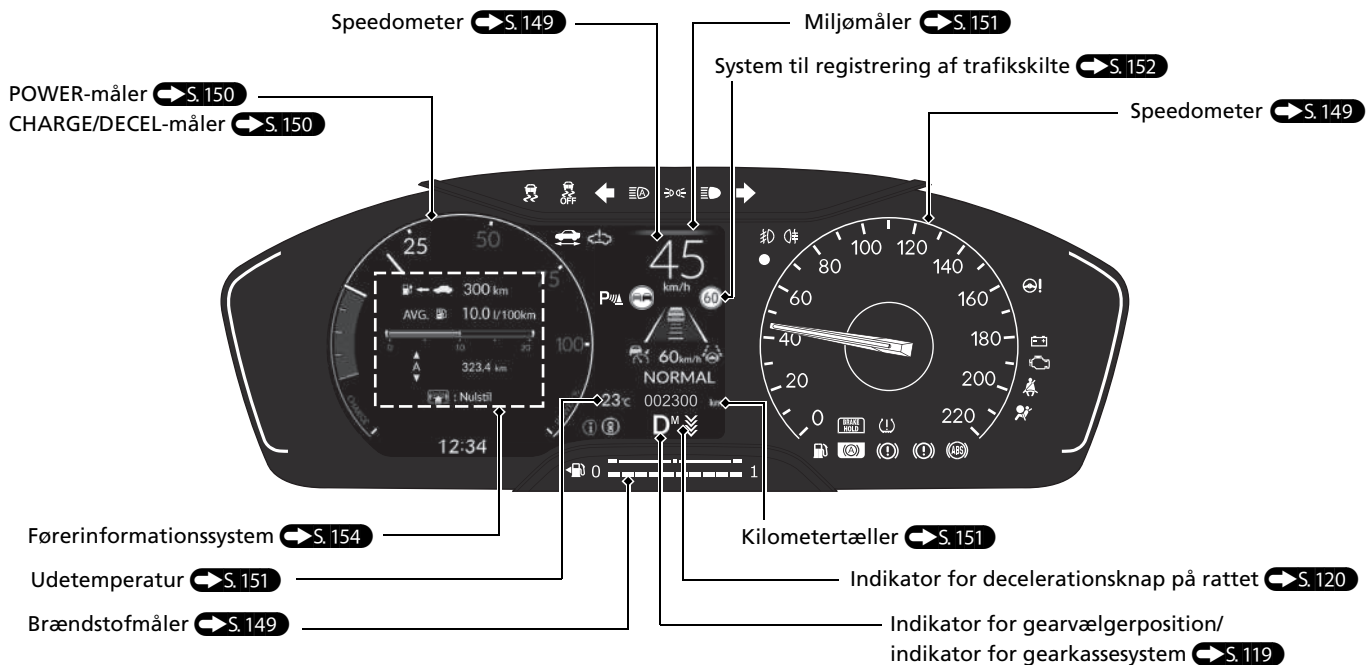

**Modeller med instrument af B-typen**

- Du kan skifte mellem målerdesign. **Skift målerdesign** ➔ S. 190

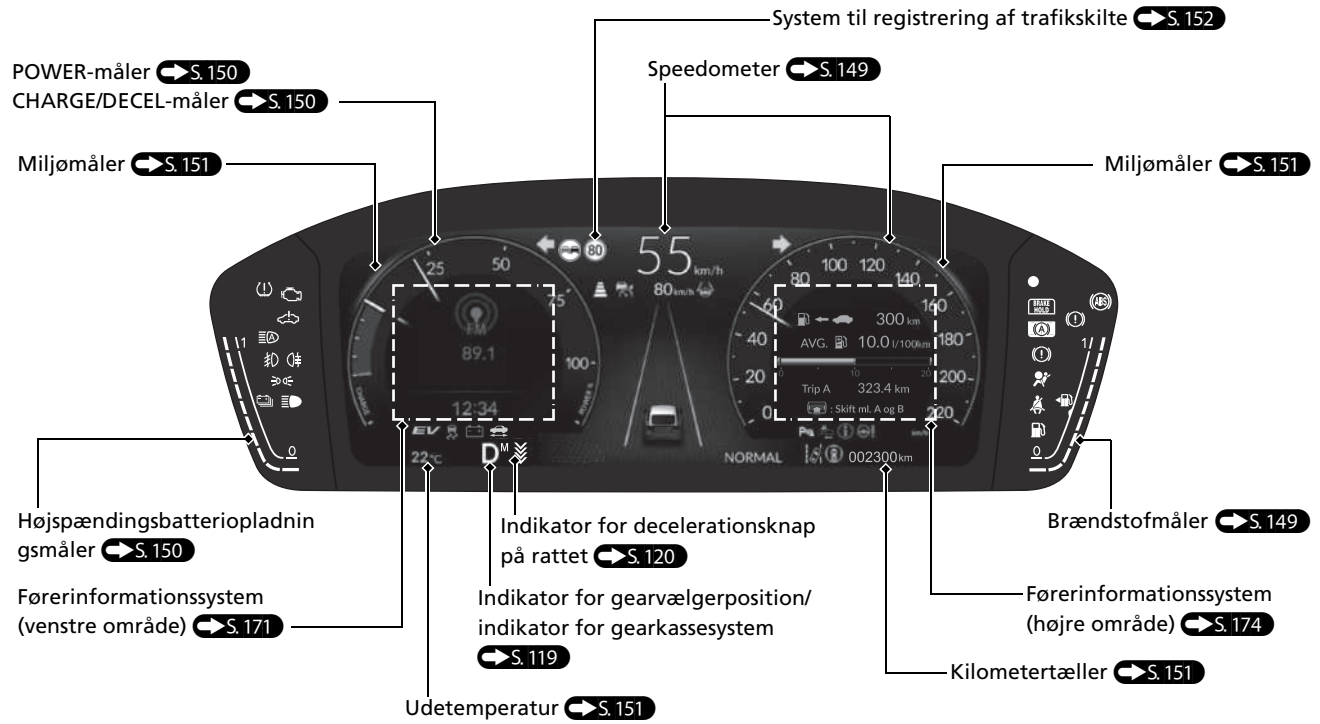

# Betjeningsanordninger S. 191

## Ur S. 192

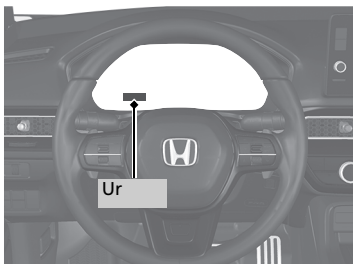

## POWER knap S. 222

- Tryk på knappen for at ændre bilens strømtilstand.

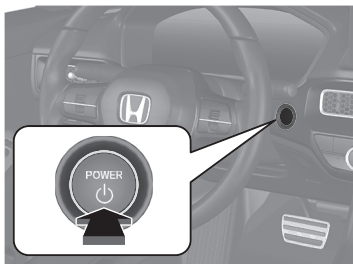

## Afviserblink S. 226

Kontaktarm til afviserblink

Højre

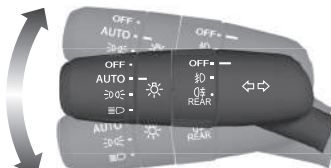

Venstre

## Lygter S. 224

Lygtekontakter

Fjernlys

Nærlys

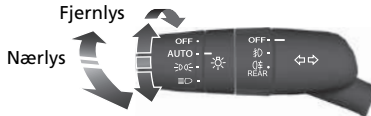

Overhalingsblink

## Vinduesviskere og sprinklere S. 238

Kontaktarm til vinduesviskere/sprinklere

Justeringsring

[-]: Lav følsomhed

[+]: Høj følsomhed

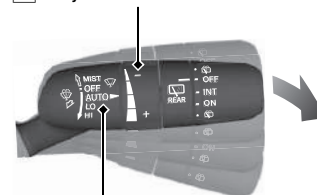

Træk kontaktarmen mod dig selv for at aktivere sprinkleren.

**MIST**  
**OFF**

**AUTO:** Viskehastigheden ændres automatisk  
**LO:** Lavhastighedsviskning  
**HI:** Højhastighedsviskning

**AUTO** skal altid indstilles til **OFF** inden følgende situationer for at forhindre alvorlig beskadigelse af vinduesviskersystemet:

- Rengøring af forruden
- Ophold i bilvaskehal
- Ingen regn

## Rat S. 244

- Rattet indstilles ved at skubbe justeringshåndtaget nedad, sætte det i den ønskede position og derefter låse justeringshåndtaget.

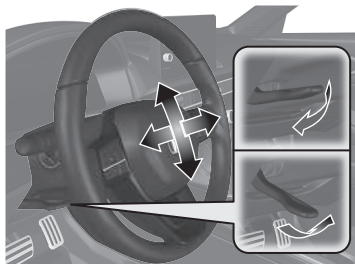

## Oplåsning af fordøre indefra S. 202

- Træk i håndtaget på fordørenes inderside for at låse døren op og åbne den samtidig.



## Bagklap S. 205

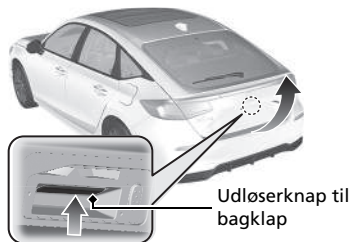

- Tryk på udløserknappen til bagklappen for at oplåse og åbne bagklappen, når du har den nøglefri fjernbetjening på dig.

## Elsidespejle

 S. 247

- Med strømtilstanden indstillet til TIL flyttes vælgerkontakten til L eller R.
- Tryk på den relevante side af justeringskontakten for at indstille spejlet.
- Tryk på knappen til indklapning af spejle for at klappe sidespejlene ind og ud.

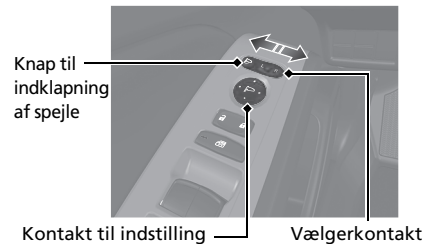



## Elruder S. 215

- Med strømtilstanden indstillet til TIL åbnes og lukkes elruderne.
- Hvis låseknappen til elruderne er slået fra, kan hver passagerrude åbnes og lukkes med sin egen kontakt.
- Hvis låseknappen til elruderne er slået til (indikatoren lyser), deaktiveres alle kontakterne til passagerruderne.

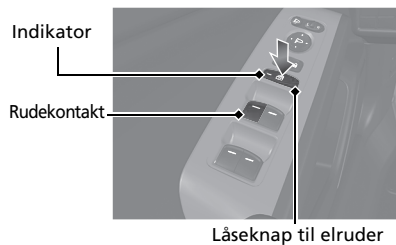

# Klimaanlæg S.276

- Tryk på **AUTO** knappen for at aktivere klimaanlægget.
- Tryk på **ON/OFF** knappen for at slå systemet til eller fra.
- Tryk på **FRONT DEF** knappen for at afrime forruden.

Venstrestyret model

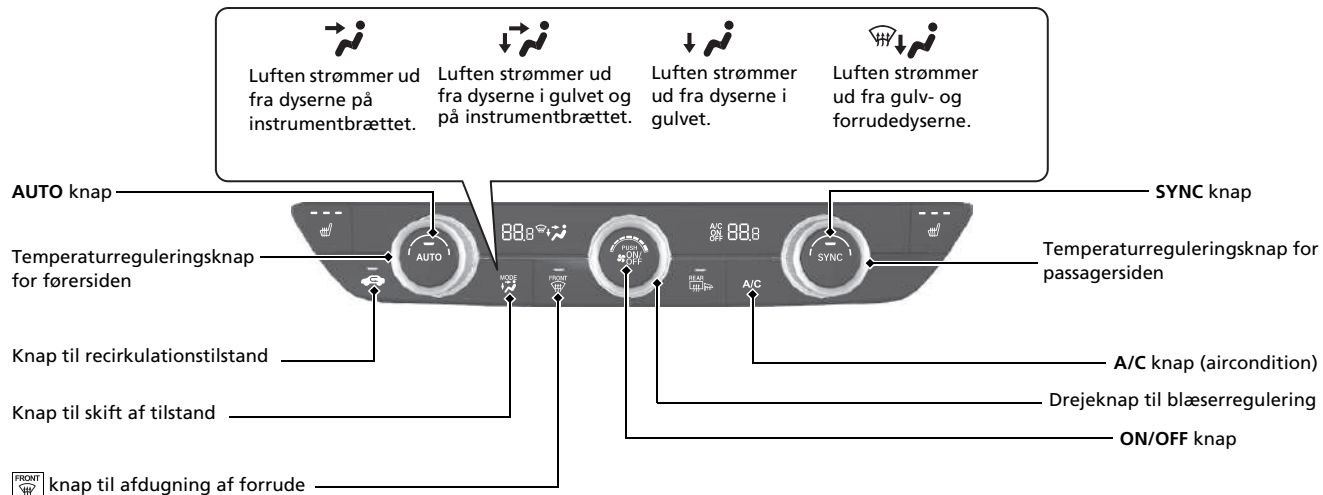

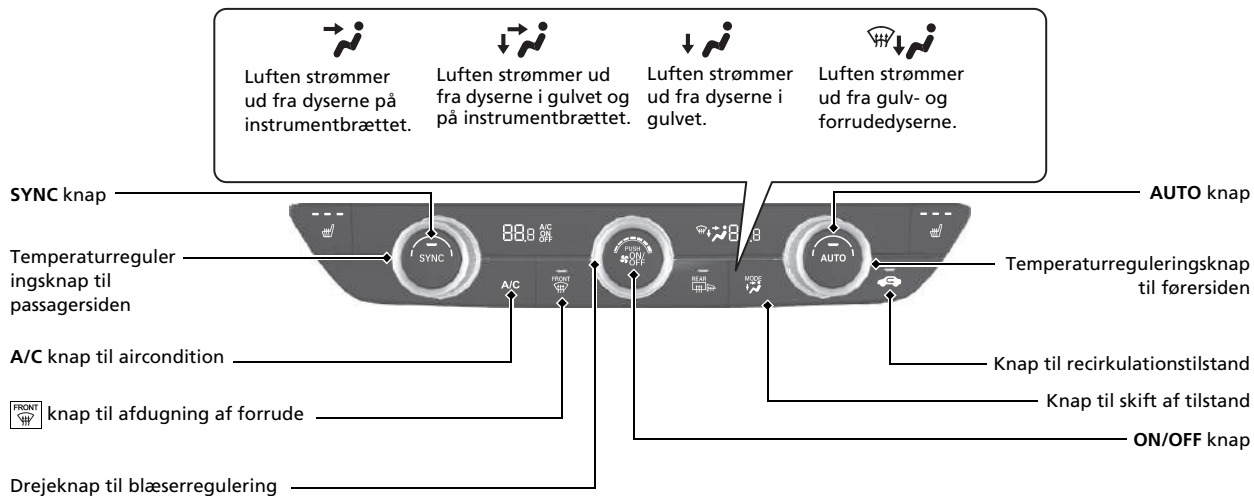

# Funktioner S. 283

## Lydanlæg S. 284

Vedrørende betjening af navigationssystemet\*  Se manualen til navigationssystemet

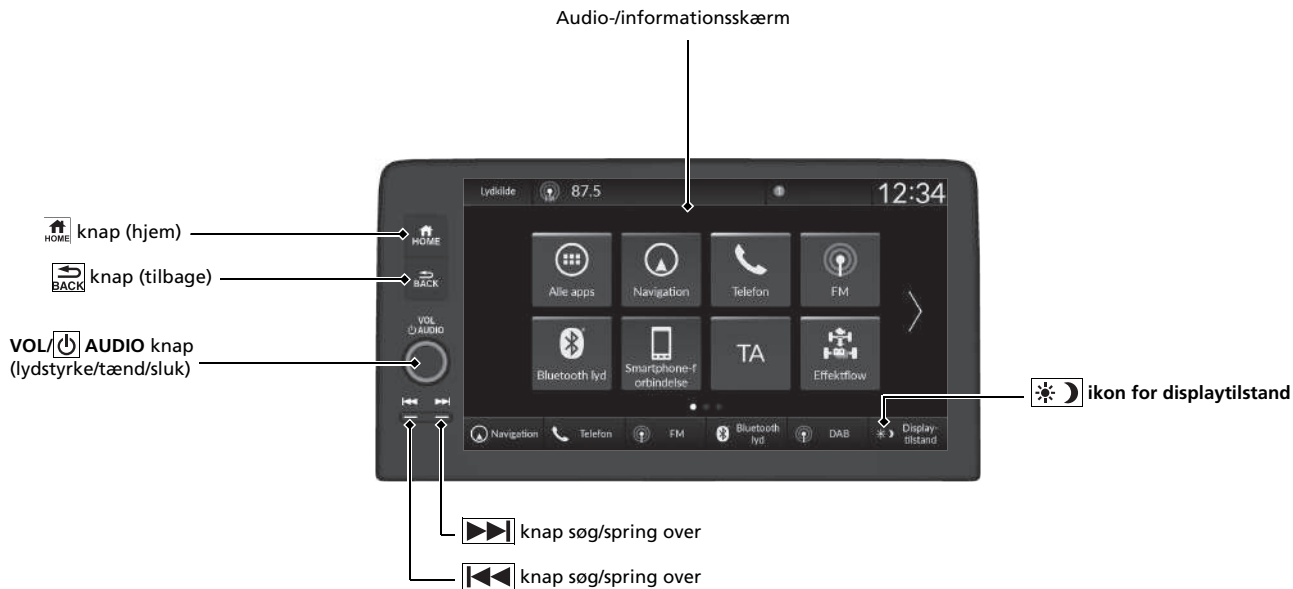

# Fjernbetjeningsknapper til lydanlægget S.290

## Modeller med instrument af A-typen

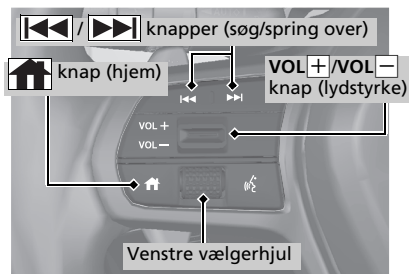

## Modeller med instrument af B-typen



- **VOL+ /VOL-** knap (lydstyrke)  
Tryk på for at justere lydstyrken op/ned.

- Venstre vælgerhjul  
Når du vælger audiofunktion

### Modeller med instrument af A-typen

Tryk på  knappen (hjem), og rul

op eller ned for at vælge  (lyd) i førerinformationssystemet, og tryk derefter på venstre vælgerhjul.

**Rul op eller ned:** For at rulle gennem audiofunktionerne skal du rulle op eller ned og derefter trykke på venstre vælgerhjul: FM/DAB/AM/USB/Bluetooth/Apps

### Modeller med instrument af B-typen



**Rul op eller ned:** For at rulle gennem audiofunktionerne skal du rulle op eller ned og derefter trykke på venstre vælgerhjul: Tilbage/Telefon/FM/DAB/AM/USB/Bluetooth/Apps/Brugertilpasset display



Afhængigt af en tilsluttet enhed kan de viste indstillinger ændres.

-  /  knapper (søg/spring over)

Radio: Tryk på  /  for at skifte den forvalgte radiostation.



iPod, USB-enhed, Bluetooth®-lyd eller smartphone:

Tryk på  /  for at fortsætte til begyndelsen af den næste sang eller for at gå tilbage til begyndelsen af den aktuelle sang.

Radio: Tryk på og hold  /  inde for at skifte til en station med kraftigt signal.

USB-enhed:

Tryk på og hold  /  inde for at skifte mappe.

iPod: Tryk på og hold  /  inde for at skifte sang.

Afhængigt af en tilsluttet enhed kan funktioner ændres.

# Kørsel S. 403

## Gearkasse S. 419, 420

- Vælg **P**, og tråd på bremsepedalen, når strømmen slås til.
- Valg af gear

### Klar-indikator

Lyser: Du kan begynde at køre.



### Indikator for gearvælgerposition

Indikatoren for gearvælgerposition og indikatoren for skifteknappen angiver det aktuelle gearvalg.



Indikator for gearvælgerposition

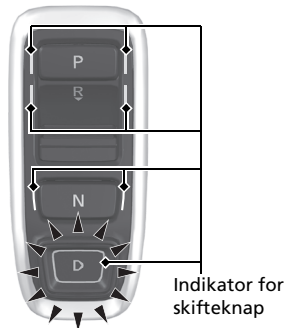

Indikator for skifteknapp



**P**

### Parkering

Tryk på **P** knappen.  
Bruges ved parkering eller når strømmen slås til eller fra.  
Gearkassen er låst.

**R**

### Bak

Tryk **R** knappen bagud.  
Bruges ved bakning.

**N**

### Frigear

Tryk på **N** knappen.  
Gearkassen er ikke låst.

**D**

### Kørsel

Tryk på **D** knappen.  
Bruges ved normal kørsel.  
Decelerationsknappen på rattet kan bruges midlertidigt.  
Decelerationsknappen på rattet kan bruges, når **SPORT**-tilstanden er aktiveret.

**Decelerationsknap på rattet** → S. 427

Når du slipper speederen, kan du styre decelerationshastigheden uden at fjerne hænderne fra rattet. Vha. decelerationsknappen på rattet kan du sekventielt skifte mellem fire decelerationstrin.

Træk **+** knappen tilbage i et par sekunder, når du vil annullere decelerationsknappen på rattet.

- **Når en anden tilstand end SPORT-tilstand er aktiveret**

Hvis du trækker knappen på rattet tilbage, ændres decelerationshastigheden midlertidigt, og trinnet vises på måleren.

- **Når SPORT-tilstand er aktiveret**

Hvis du trækker knappen på rattet tilbage, ændres decelerationshastigheden, og trinnet vises sammen med **M** på måleren.

**Modeller med instrument af A-typen**

I en anden tilstand end **SPORT** vises decelerationstrinnet.



**-** knap på rattet



**+** knap på rattet



Decelerationstrin

Når **SPORT**-tilstand er slået TIL, vises decelerationstrinnet og **M**.



Decelerationstrin

**Modeller med instrument af B-typen**

I en anden tilstand end **SPORT** vises decelerationstrinnet.



Decelerationstrin

Når **SPORT**-tilstand er slået TIL, vises decelerationstrinnet og **M**.



Decelerationstrin

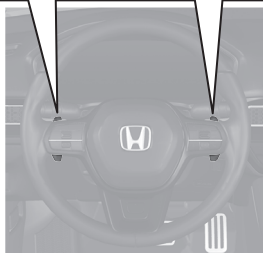

## Aktivering og deaktivering af kollisionsbegrænsende bremsesystem S. 475

- Hvis en frontal kollision ser ud til at være uundgåelig, kan det kollisionsbegrænsende bremsesystem reducere bilens hastighed og derved minimere kollisionens alvor.
- Det kollisionsbegrænsende bremsesystem aktiveres, hver gang du slår elsystemet til.
- Brug kontakten til sikkerhedshjælp til at slå det kollisionsbegrænsende bremsesystem til eller fra.

## Aktivering og deaktivering af VSA-system S. 454

- VSA-systemet er med til at stabilisere bilen i skarpe sving og kurver og bevare vejgrebet under acceleration på løse og glatte vejbelægninger.
- VSA-systemet aktiveres automatisk, hver gang du slår elsystemet til.
- For delvist at deaktivere eller fuldstændigt at retablere VSA-systemet skal du holde  knappen (VSA-system deaktiveret) inde, indtil du hører et bip.

## Dæktrykadvarselssystem

 S. 456

- Registrerer en ændring i dækkenes tilstand og samlede dimensioner som følge af et fald i dæktryk.
- Dæktrykadvarselssystemet aktiveres automatisk, hver gang du slår elsystemet til.
- Der skal udføres en kalibreringsprocedure, når visse betingelser er til stede.

## Justerbar fartbegrænser

 S. 438

Med dette system kan du indstille en maksimal hastighed, der ikke kan overstiges, selv om du træder på speederen.

- Den justerbare fartbegrænser aktiveres ved at trykke på  knappen. Vælg den justerbare fartbegrænser ved at trykke LIM knappen og derefter RES/+ / SET/- knappen op eller ned, når bilen når den ønskede hastighed.
- Bilens hastighedsgrænse kan indstilles fra ca. 30 km/t til ca. 250 km/t.



## Påfyldning af brændstof S.572

Anbefalet brændstof:	Benzin/benzin iblandet ætanol i henhold til EN 228-standarderne Blyfri benzin/benzin iblandet ætanol op til E10 (90% benzin og 10% ætanol), oktantal 95 eller højere
Tankindhold:	40 l

- 1** Lås førerdøren op.  
 S.202
- 2** Tryk på kanten af tankklappen for at få den til at åbne sig en smule.
- 3** Åbn brændstofdækslet ved at dreje det langsomt.
- 4** Sæt brændstofdækslet i holderen på brændstofklappen.
- 5** Efter endt påfyldning skrues brændstofdækslet på, indtil det klikker mindst én gang.

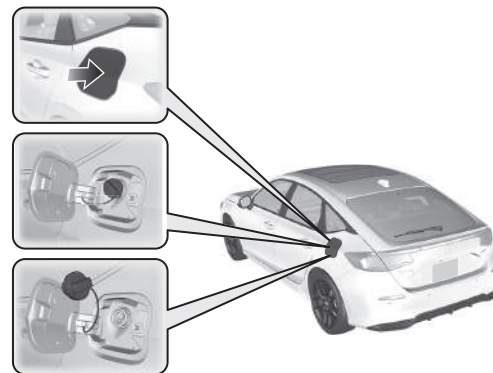

# Honda Sensing S. 467

Hjælper med funktioner som acceleration, bremsning og styring for at reducere belastningen på føreren og med at undgå eller reducere alvorsgraden af kollisioner.

Honda Sensing omfatter følgende funktioner.

## Kollisionsbegrænsende bremsesystem S. 471

Systemet kan hjælpe dig, når det konstaterer, at der er risiko for, at bilen kolliderer med et forankørende køretøj (herunder motorcykler) bagfra, et modkørende køretøj forfra, et køretøj, der nærmer sig fra siden, en fodgænger eller en cyklist. Det kollisionsbegrænsende bremsesystem er konstrueret til at advare dig, når en mulig kollision registreres, samt medvirke til at sænke hastigheden, undgå kollisioner og minimere kollisionens alvor.

## Udvidet vognbaneassistent S. 486

Afgiver advarsler og hjælper dig, når systemet registrerer en risiko for, at bilen krydser de registrerede vognbaneafmærkninger eller nærmer sig vejbelægningens yderste kant (græs- eller grusrabatten), eller et registreret modkørende køretøj.

## Aktiv fartpilot med følgefunktion ved lav hastighed S. 495

Hjælper med at opretholde en konstant kørehastighed og en indstillet følgeafstand bag et registreret forankørende køretøj og sænker hastigheden og standser bilen, hvis det registrerede forankørende køretøj standser, uden at du behøver at holde foden på bremsen eller speederen.

## Intelligent fartbegrænser S. 445

Indstiller automatisk den hastighedsgrænse, som registreres af systemet til registrering af trafikskilte. Desuden kan hastighedsgrænsen ikke overskrides, selv om du træder på speederen. Hvis du træder speederen i bund, kan hastighedsgrænsen dog godt overskrides.

## Vognbaneassistent S. 515

Giver styreinput til at hjælpe med at holde bilen i midten af en registreret vognbane og giver mærkbare, hørbare og visuelle advarsler, hvis det registreres, at bilen er ved at bevæge sig ud af vognbanen.

## Traffic Jam Assist S. 528

Traffic Jam Assist bruger et frontkamera med bred visningstilstand, der er monteret øverst på forruden, til at registrere og overvåge de hvide (eller gule) vognbanelinjer i venstre og højre side. Baseret på input fra kameraet kan systemet anvende styremoment for at holde bilen i midten af den registrerede vognbane.

## System til registrering af trafikskilte S. 538

Henleder din opmærksomhed på oplysninger på trafikskilte, f.eks. den aktuelle hastighedsgrænse og overhaling forbudt, og giver dig besked, hvis bilen overskrider hastighedsgrænsen.

## Automatisk fjernlys\* S. 232

Frontkameraet med bred visningstilstand registrerer lyskilder foran bilen såsom lygterne fra et forankørende eller modkørende køretøj og gadelygter. Når du kører efter mørkets frembrud, sørger systemet automatisk for, at forlygterne skifter mellem nærlys og fjernlys afhængigt af situationen.

## Intelligent fjernlys\* S. 235

Når du kører om natten, registrerer frontkameraet med bred visningstilstand lyskilder som f.eks. gadelygter eller lygterne på et modkørende eller forankørende køretøj. Systemet skifter automatisk mellem nærlys og fjernlys afhængigt af situationen. Derudover justerer systemet automatisk lysfordelingen for fjernlyset for at reducere blænding for forankørende og modkørende køretøjer.

## Blindvinkelassistent\* S. 459

Når systemet registrerer køretøjer, der nærmer sig bagfra i tilstødende vognbaner, tændes den relevante indikator for at hjælpe dig, når du skifter vognbane.

## Bakzoneassistent\* S. 566

Overvåger de bageste hjørneområder vha. radarsensorerne ved bakning og advarer dig, hvis der registreres et køretøj, som nærmer sig fra et af de bageste hjørner. Systemet er praktisk, når du bakker ud af en parkeringsplads.

## Parkeringsensorsystem

 S. 561

Hjørne- og midtersensorerne registrerer forhindringer omkring bilen, og bipperen angiver sammen med førerinformationssystemet og audio-/informationsskærmen den omtrentlige afstand mellem bilen og forhindringen.

## Føreropmærksomhedsassistent

 S. 163, 182

Føreropmærksomhedsassistenten analyserer styreinput for at afgøre, om bilen køres på en måde, der er i overensstemmelse med døsigt eller uopmærksom kørsel. Hvis det konstateres, at bilen køres på en sådan måde, vises graden af førerens opmærksomhed i førerinformationssystemet.

# Vedligeholdelse S. 577

## Under frontklappen S. 595

- Kontrollér motorolie-, kølevæske- og sprinklervæskestanden. Påfyld efter behov.
- Kontrollér bremsevæskestanden.
- Kontrollér 12 V batteriet én gang om måneden.

- 1 Træk i udløserhåndtaget til frontklappen under hjørnet af instrumentbrættet.



- 2 Find låsegrebet til frontklappen, skub det til siden, og løft frontklappen op. Når du har løftet frontklappen en smule op, kan du slippe grebet.

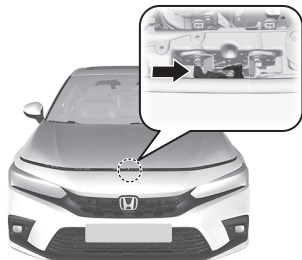

- 3 Luk frontklappen efter endt arbejde, og kontrollér, at den er forsvarligt lukket.

## Viskerblade S. 618

- Når forrudeviskerarmene skal løftes, skal de flyttes til vedligeholdelsespositionen først.
- Udskift viskerbladene, hvis de efterlader striber på forruden, eller hvis de larmer.



## Lygter S. 610

- Efterse alle lygter regelmæssigt.

## Dæk S. 621

- Kontrollér dæk og hjul regelmæssigt.
- Kontrollér dæktryk regelmæssigt.
- Montér vinterdæk ved kørsel om vinteren.

# Håndtering af uventede problemer [↔ S. 645](#)

## Punkteret dæk [↔ S. 648](#)

- Parkér et sikkert sted, og reparer hjulet med det punkterede dæk med dækreparationssættet.

### Modeller med kompakt reservehjul

- Parkér et sikkert sted, og udskift det punkterede hjul med det kompakte reservehjul i bagagerummet.



## Indikatorer tændes [↔ S. 681](#)

- Identificér indikatoren, og slå op i instruktionsbogen.

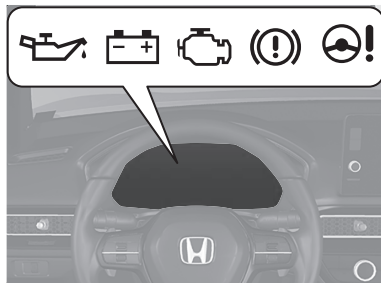

## Elsystemet vil ikke starte [↔ S. 672](#)

- Hvis 12 V batteriet er afladet, skal der bruges et startbatteri.

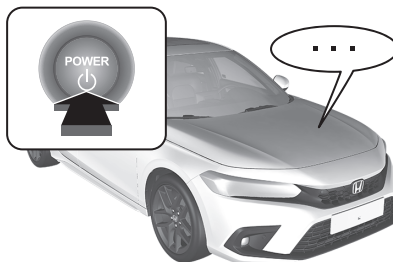

## Sprunget sikring [↔ S. 689](#)

- Kontrollér, om der er sprunget en sikring, hvis en elektrisk enhed ikke fungerer.

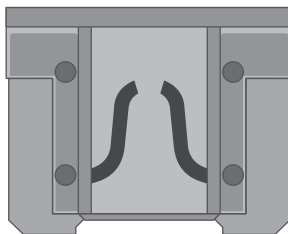

## Overophedning [↔ S. 679](#)

- Parkér et sikkert sted. Hvis du ikke ser damp under frontklappen, skal du åbne den og lade elsystemet køle af.



## Nødtransport [↔ S. 696](#)

- Tilkald professionel assistance, hvis du har brug for hjælp til at få transporteret bilen.



# Fejl og afhjælpning



Hvorfor ryster bremsepedalen let, når bremserne aktiveres?



Dette kan forekomme, når ABS-bremserne aktiveres, og det er ikke en fejl. Bliv ved med at træde fast og jævnt på bremsepedalen. Undgå at pumpe med bremsepedalen.

➤ Antilblokeringsystem (ABS) ➔ S. 556



Bagdøren kan ikke åbnes indefra. Hvorfor?



Kontrollér, om børnesikringen er i låst position. Hvis det er tilfældet, åbnes bagdøren udefra med dørhåndtaget. Denne funktion deaktiveres ved at skyde håndtaget op i oplåst position.

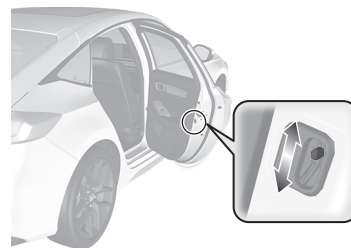

Hvorfor låser dørene, når jeg har låst dem op?



Hvis du ikke åbner dørene inden for 30 sekunder, låses dørene igen af hensyn til sikkerheden.



Hvorfor høres der en biplyd, når jeg åbner førerdøren?



Der høres en biplyd, når:

- Strømtilstanden TILBEHØR er aktiveret.
- De udvendige lygter efterlades tændt.



Hvorfor høres der en biplyd, når jeg sætter i gang?



Der høres en biplyd, når føreren og/eller andre passagerer ikke har spændt sikkerhedsselen.



Den elektroniske parkeringsbremse deaktiveres ikke, når der trykkes på kontakten til parkeringsbremsen. Hvorfor?



Træd bremsepedalen ned, samtidig med at der trykkes på kontakten til den elektroniske parkeringsbremse.



Jeg kan se en gul indikator, der forestiller et dæk med et udråbstegn. Hvad er det?



Dæktrykadvarelssystemet kræver din opmærksomhed. Hvis du for nylig har pumpet eller skiftet et dæk, skal du genkalibrere systemet.

➔ Dæktrykadvarelssystem S. 456



Parkeringsbremsen deaktiveres ikke automatisk, når der trædes på speederen. Hvorfor?



- Spænd sikkerhedsselen i førersiden.
- Kontrollér, om gearvælgeren er i **P** eller **N**. Hvis den er det, skal du vælge en anden position.



Hvorfor skifter gearvælgerpositionen automatisk til **P**, når jeg åbner døren i førersiden for at kontrollere parkeringsafmærkningerne ved bakning?



- Spænd sikkerhedsselen i førersiden.
- Luk førerdøren, og skift gearvælgerposition manuelt.  
☑ Når førerdøren åbnes ➔ **S. 424**



Hvorfor hører jeg en skurrende lyd, når jeg bruger bremsepedalen?



Bremseklodserne trænger muligvis til at blive udskiftet. Få bilen eftersat af en forhandler.



Er det muligt at køre på blyfri benzin med et oktantal på 91 eller derover?



Bilen er konstrueret til at køre på blyfri benzin med et oktantal på 95 eller derover. Hvis dette oktantal ikke kan fås, kan almindelig blyfri benzin med et oktantal på 91 eller derover bruges midlertidigt. Brug af almindelig blyfri benzin kan forårsage metalliske bankelyde fra motoren og vil nedsætte motorydelsen. Længere tids brug af almindelig lavoktanbenzin kan forårsage motorskader.



# Sikker kørsel

Dette afsnit og hele denne instruktionsbog indeholder en lang række sikkerhedsanbefalinger.

## Sikker kørsel

Vigtige sikkerhedsforanstaltninger.....	42
Bilens sikkerhedsfunktioner .....	44
Sikkerhedstjekliste.....	46

## Sikkerhedsseler

Om sikkerhedsseler .....	47
Spænding af sikkerhedsselen .....	52
Eftersyn af sikkerhedsseler.....	56
Befæstningspunkter .....	57

## Airbags

Airbagsystemkomponenter .....	58
Typer af airbags .....	60
Forreste airbags (SRS) .....	60

Knæairbags .....	66
Midterste airbag .....	70
Sideairbags .....	72
Gardinairbags .....	75
Indikatorer for airbagsystem .....	77
Vedligeholdelse af airbags .....	79

## Pop-up hood-system

Om pop-up hood-systemet .....	80
Pleje af pop-up hood-systemet.....	82

## Børnesikkerhed

Beskyttelse af børn .....	83
Børnesikkerhed .....	86
Sikkerhed for større børn .....	106

## Udstødningsskade

Kulilte.....	109
--------------	-----

## Sikkerhedsmærkater

Mærkatplaceringer .....	110
-------------------------	-----

De følgende sider indeholder forklaringer om bilens sikkerhedsfunktioner og om, hvordan de skal benyttes. Sikkerhedsforanstaltningerne nedenfor er dem, som vi anser for de vigtigste.

## Vigtige sikkerhedsforanstaltninger

### ■ Brug altid sikkerhedssele

Sikkerhedssele er din bedste beskyttelse ved alle typer kollision. Airbags er konstrueret til at være et supplement til sikkerhedsseler, og ikke en erstatning. Selv om bilen er udstyret med airbags, skal du altid kontrollere, at din og dine passagerers sikkerhedssele er spændt og sidder korrekt.

### ■ Alle børn skal være fastspændt

Børn på 12 år og derunder skal sidde korrekt fastspændt på bagsædet, ikke på forsædet. Børn og babyer skal være fastspændt i en barnestol. Større børn skal bruge en selepude og en trepunktssæle, indtil de kan bruge selen ordentligt uden brug af selepude.

### ■ Vær opmærksom på farerne ved airbags

Selv om en airbag kan redde liv, kan den også forårsage alvorlig eller livsfarlig personskade på passagerer, der sidder for tæt på, eller som ikke er ordentligt fastspændt. Børn, babyer og voksne, som ikke er så høje, er i større risiko. Sørg for at følge alle instruktioner og advarsler i denne instruktionsbog.

### ■ Lad være med at drikke alkohol og køre bil

Alkohol og biler er en dårlig kombination. Selv en enkelt genstand kan nedsætte din reaktionsevne, og din reaktionstid forringes for hver genstand, du indtager. Lad være med at indtage alkohol, når du skal køre bil. Det samme gælder dine venner.

### » Vigtige sikkerhedsforanstaltninger

Visse lande forbyder brug af andre mobiltelefoner end håndfri mobiltelefoner under kørsel.

### ■ Vær opmærksom på, at du har et ansvar for at køre sikkert

Samtaler i mobiltelefon eller andet, der gør, at du ikke er særlig opmærksom på vejen, andre bilister og fodgængere, kan medføre kollision. Husk altid på, at forholdene kan ændre sig hurtigt, og at det kun er dig, der kan afgøre, hvornår det er sikkert at fjerne din opmærksomhed fra vejen.

### ■ Hold styr på hastigheden

For høj hastighed er en medvirkende faktor til kollision med personskader og dødsfald til følge. Generelt gælder det, at jo højere hastigheden er, desto større er risikoen, men alvorlig personskade kan også ske ved lav hastighed. Køb aldrig hurtigere, end forholdene tillader, uanset den maksimale hastighedsgrænse.

### ■ Hold din bil i sikker stand

En punktering eller en mekanisk fejl kan være utroligt farlig. Kontrollér dæktryk og -tilstand regelmæssigt for at begrænse sandsynligheden for, at sådanne problemer opstår, og sørg for at få foretaget alle planlagte serviceeftersyn.

### ■ Efterlad ikke børn uden opsyn i bilen

Børn, kæledyr og personer, der har brug for assistance, som efterlades uden opsyn i bilen, kan komme til skade, hvis de aktiverer en eller flere af bilens betjeningsanordninger. De kan også få sat bilen i bevægelse, hvilket kan forårsage en ulykke, hvor de selv og/eller andre personer kan blive kvæstet eller dræbt. Afhængigt af den omgivende temperatur kan den indvendige temperatur også nå ekstreme niveauer, og dette kan medføre personskade eller dødsfald. Selv om klimaanlægget er tændt, må de aldrig efterlades i bilen uden opsyn, da klimaanlægget kan slukke når som helst.

## Bilens sikkerhedsfunktioner

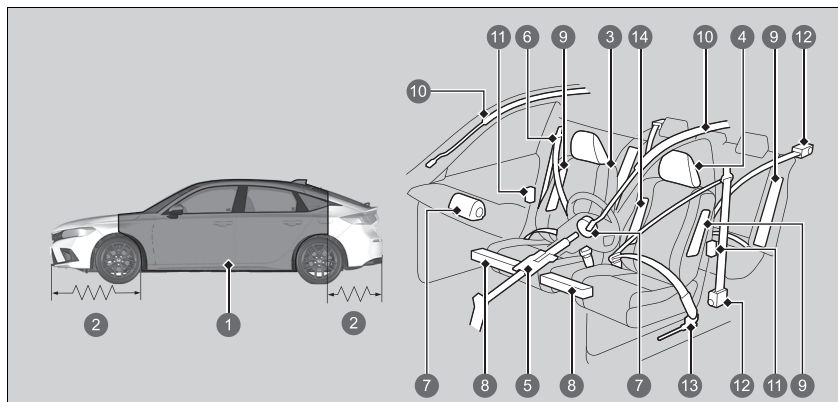

- 1 Sikkerhedsramme
- 2 Deformeringszoner
- 3 Sæder og ryglæn
- 4 Nakkestøtter
- 5 Sammenklappelig ratstamme
- 6 Sikkerhedsseler
- 7 Forreste airbags
- 8 Knæairbags
- 9 Sideairbags
- 10 Gardinairbags
- 11 Dørlåse
- 12 Sikkerhedsselestrammere
- 13 Yderste selestrammere
- 14 Midterste airbag

### ►► Bilens sikkerhedsfunktioner

Bilen er udstyret med mange funktioner, der sammen beskytter dig og dine passagerer i tilfælde af kollision.

Nogle af funktionerne kræver ikke indgriben fra din side. Her tænkes f.eks. på en stærk stålramme, som udgør en sikkerhedsramme omkring kabinen, deformeringszoner fortil og bagtil, en sammenklappelig ratstamme samt selestrammere, der strammer sikkerhedsselerne på forsæderne og de yderste bagsæder i tilfælde af kollision.

Hverken du eller dine passagerer kan dog udnytte disse funktioner fuldt ud, medmindre I forbliver i korrekt position og altid bruger sikkerhedssele. Visse sikkerhedsfunktioner kan faktisk medføre personskade, hvis de ikke bruges korrekt.

Den følgende tjekliste hjælper dig med aktivt at beskytte dig selv og dine passagerer.

## Sikkerhedstjekliste

Af hensyn til din egen og dine passagerers sikkerhed bør du gøre det til en vane altid at kontrollere disse punkter, inden du kører.

- Indstil dit sæde til en passende kørestilling. Kontrollér, at forsæderne er skubbet så langt tilbage som muligt, mens det samtidig sikres, at føreren har kontrol over bilen. Det kan medføre alvorlig personskade at sidde for tæt på en af de forreste airbags i tilfælde af kollision.  
    ✚ **Sæder** S. 248
- Indstil nakkestøtterne til korrekt stilling. Nakkestøtterne yder mest støtte, når midten af nakkestøtten flugter med midten af dit hoved. Højere personer skal indstille nakkestøtten til den højeste position.  
    ✚ **Indstilling af de forreste nakkestøtters positioner** S. 256
- Brug altid sikkerhedsselen, og sørg for at bruge den korrekt. Kontrollér også, at alle dine passagerer har sikkerhedssele på.  
    ✚ **Spænding af sikkerhedsselen** S. 52
- Beskyt børn ved at bruge sikkerhedssele eller en barnestol alt efter barnets alder, højde og vægt.  
    ✚ **Børnesikkerhed** S. 83

### ►► Sikkerhedstjekliste

Hvis meddelelsen om dør og/eller bagklap åben vises i førerinformationssystemet, er en dør og/eller bagklappen ikke helt lukket. Luk alle døre og bagklappen helt, indtil meddelelsen forsvinder.

✚ **Advarsels- og informationsmeddelelser i førerinformationssystemet** S. 135

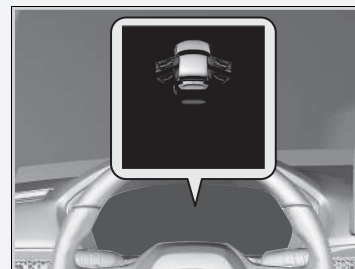

## Om sikkerhedsseler

Sikkerhedsseler er den mest effektive sikkerhedsanordning, fordi de sørger for at fastholde dig i kabinen, så du kan drage nytte af de mange indbyggede sikkerhedsfunktioner. De beskytter dig også mod at blive slynget rundt i kabinen, ramme andre passagerer eller blive slynget ud af bilen. Når sikkerhedsselen bruges korrekt, sørger den også for korrekt siddestilling i tilfælde af kollision, så du også er beskyttet af bilens airbags.

Desuden beskytter sikkerhedsselen dig i tilfælde af de fleste typer kollision, herunder:

- Frontal kollision
- Sidekollision
- Kollision bagfra
- Væltning

### Om sikkerhedsseler

#### **⚠ ADVARSEL**

Hvis sikkerhedsselen ikke bruges korrekt, øges risikoen for alvorlig personskade eller dødsfald i tilfælde af kollision, selv om bilen er udstyret med airbags.

Kontrollér, at du og dine passagerer bruger sikkerhedsselen, og at I bruger den korrekt.

**ADVARSEL:** Sikkerhedsseler er konstrueret til at ligge an mod kroppens knogler og skal derfor sidde lavt over hoften eller over hoften, brystet og skuldrene alt efter seletype. Hoftedelen af en trepunktssæle må ikke sidde hen over underlivet.

**ADVARSEL:** Sikkerhedsseler skal sidde så stramt som muligt, men samtidig være behagelige, for at kunne yde den beskyttelse, de er konstrueret til. En slap sele yder brugeren dårlig beskyttelse.

**ADVARSEL:** Selen må ikke være snoet under brug.

**ADVARSEL:** Sikkerhedsselen må kun bruges af én person ad gangen. Det er farligt at lægge en sikkerhedssele omkring et barn, som sidder på skødet af en passager.

### ■ Trepunktseler

Alle fem sæder er udstyret med trepunktssæde med opstrammingsmekanisme, der aktiveres i nødstilfælde. Ved normal kørsel tillader sikkerhedsselens opstrammingsmekanisme, at du bevæger dig frit, samtidig med at sikkerhedsselen ligger forsvarligt an mod kroppen. Ved en kollision eller en pludselig deceleration låser opstrammingsmekanismen for at fastholde dig i sædet.

Selen skal være ordentligt fastgjort ved brug af en fremadvendt barnestol.

#### 🔗 **Montering af en barnestol med en trepunktssæde** S. 102

### ■ Korrekt brug af sikkerhedsseler

Følg disse retningslinjer for korrekt brug:

- Alle passagerer skal sidde oprejst, godt tilbage i sædet og bevare denne siddestilling under hele kørslen. Hvis du ikke sidder oprejst, eller hvis du læner dig til siden, reduceres selens effektivitet, hvilket kan øge risikoen for alvorlig personskade i tilfælde af kollision.
- Anbring aldrig skulderdelen af en trepunktssæde under armen eller bag ryggen. Dette kan medføre alvorlig personskade i tilfælde af kollision.
- To passagerer bør aldrig dele sikkerhedssæde. Det kan medføre alvorlig personskade ved en eventuel kollision, hvis to personer bruger den samme sæde.
- Der må ikke monteres tilbehør på sikkerhedsselerne. Puder eller andet, som har til hensigt at øge komforten, og som ændrer sikkerhedsselens position, kan påvirke sikkerhedsselens beskyttende egenskaber og øge risikoen for alvorlig personskade i tilfælde af kollision.

### 🔗 Om sikkerhedsseler

Hvis du trækker sikkerhedsselen ud for hurtigt, går den i indgreb og låser. Hvis det sker, skal du lade sikkerhedsselen køre en smule tilbage og derefter trække den langsomt ud.

Sikkerhedsseler kan ikke yde 100% beskyttelse i tilfælde af kollision. Men i de fleste tilfælde kan sikkerhedsselen mindske risikoen for alvorlig personskade.

I de fleste lande er brug af sikkerhedssæde påbudt ved lov. Sørg for at kende reglerne for brug af sikkerhedssæde i de lande, du kører i.



## ■ Påmindelse om sikkerhedssele



### ■ Forsæder

Sikkerhedsselesystemet er udstyret med en indikator i instrumentpanelet, som minder føreren eller en forsædepassager eller begge om at tage sikkerhedssele på. Hvis du indstiller strømtilstanden til TIL, og en sikkerhedssele ikke er spændt, tændes indikatoren.

Bipperen vil lyde periodisk, og indikatoren vil blinke, mens bilen bevæger sig, indtil sikkerhedssele er spændt.

## ► Påmindelse om sikkerhedssele

Indikatoren tændes også, hvis en forsædepassager ikke spænder sikkerhedssele inden for seks sekunder, efter at strømtilstanden er indstillet til TIL.

Når der ikke sidder nogen på det forreste passagersæde, tændes indikatoren ikke, og bipperen lyder ikke.

Hvis indikatoren tænder, eller bipperen lyder, mens der ikke sidder nogen på det forreste passagersæde.

Kontrollér følgende:

- Om der er anbragt en tung genstand på det forreste passagersæde.
- Førerens sikkerhedssele er spændt.

Hvis indikatoren ikke tænder, når der sidder en person på det forreste passagersæde, som ikke har spændt sikkerhedssele, kan noget have en forstyrrende indvirkning på passagerregistreringssensoren.

Kontrollér følgende:

- Om der er en hynde på sædet.
- Om forsædepassageren ikke sidder korrekt.

Hvis intet af dette er tilfældet, skal du få bilen eftersat af en forhandler.

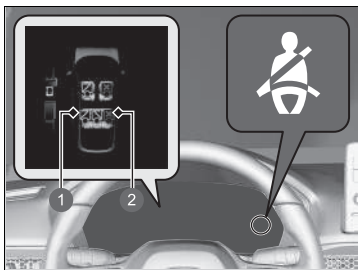

- 1 Spændt
- 2 Løsnet

### ■ Bagsæder

Bilen registrerer brug af sikkerhedsseler på bagsædet. Førerinformationssystemet underretter dig, hvis nogen af sikkerhedsselerne på bagsædet ikke er i brug.

Displayet vises, når:

- En af bagsædepassagerernes sikkerhedsseler løsnes, når strømtilstanden er indstillet til TIL.
- En bagdør åbnes og lukkes derefter.
- En af bagsædepassagererne spænder eller løsner sin sikkerhedssele.

Indikatoren for påmindelse om sikkerhedssele blinker, og der lyder en biplyd, hvis en af bagsædepassagerernes sikkerhedsseler løsnes under kørsel.

## ■ Automatiske selestrammere

Forsæderne og de yderste bagsæder er udstyret med automatiske selestrammere for at øge sikkerheden.

Selestrammerne strammer automatisk sikkerhedsselerne på forsæderne og de yderste bagsæder under en let til voldsom frontal kollision; nogle gange også selv om kollisionen ikke er voldsom nok til at udløse de forreste airbags eller knæairbaggene i fører- og passagersiden.

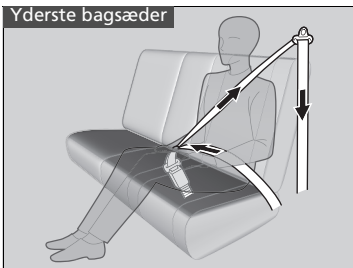
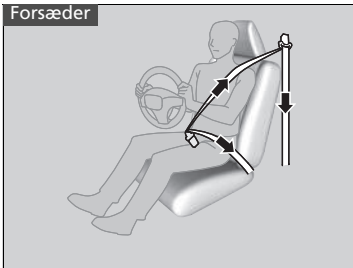

## ☒ Automatiske selestrammere

Selestrammerne fungerer kun én gang. Hvis en selestrammer aktiveres, tændes SRS-indikatoren. Få en forhandler til at udskifte selestrammeren og kontrollere sikkerhedssesystemet grundigt, da det muligvis ikke yder beskyttelse i en senere kollision.

Under en let til voldsom sidekollision udløses selestrammerne også i begge sider.

## Spænding af sikkerhedsselen

Når forsædet er i den rigtige stilling, og når du sidder oprejst og godt tilbage i sædet:

► Sæder S. 248



1. Træk langsomt sikkerhedsselen ud.

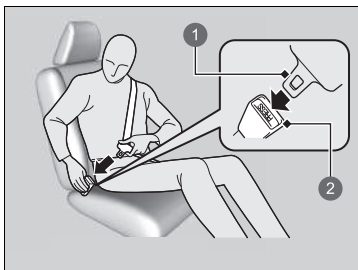

2. Sæt selespændet i seleslåsen, og kontrollér, at sikkerhedsselen er låst.

► Kontrollér, at selen ikke er snoet eller sidder fast i noget.

1 Selespænde

2 Seleslås

### ►► Spænding af sikkerhedsselen

Ingen bør sidde på et sæde med en sikkerhedssele, som ikke fungerer, eller som ikke fungerer korrekt. En sikkerhedssele, som ikke fungerer korrekt, yder muligvis ikke passageren beskyttelse ved en eventuel kollision. Få en forhandler til at kontrollere sikkerhedsselen hurtigst muligt.

Sæt aldrig noget i klemme i seleslåsen eller i oplrulingsmekanismen.

Hvis sikkerhedsselen sidder fast i fuldt tilbagetrukket position, skal du trække hårdt ud i skulderselen og derefter føre den tilbage igen.

Du kan nu trække sikkerhedsselen stille og roligt ud af seleholderen og spænde den. Hvis du ikke er i stand til at frigøre sikkerhedsselen fra fuldt tilbagetrukket position, må du ikke lade nogen sidde i sædet, og du skal køre bilen hen til en forhandler for at få sikkerhedsselen repareret.

► Om sikkerhedsseler S. 47

► Eftersyn af sikkerhedsseler S. 56

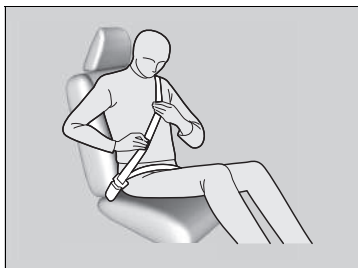

3. Sørg for, at hoftedelen af trepunktsselen sidder så lavt over hoften som muligt (se illustration), og træk i skulderdelen, indtil hoftedelen sidder godt. Dette giver dit hofteben mulighed for at tage slaget ved en eventuel kollision og mindske risikoen for skade på de indre organer.
4. Træk om nødvendigt selen ud igen, hvis den er for løs, og kontrollér, at sikkerhedsselen ligger forsvarligt an mod midten af brystkassen og over skulderen. Dette fordeler kraften ved en eventuel kollision mellem de kraftigste knogler i overkroppen.

#### » Spænding af sikkerhedsselen

### ⚠ ADVARSEL

Forkert placering af sikkerhedsseler kan forårsage alvorlig personskade eller dødsfald i tilfælde af kollision.

Kontrollér, at alle sikkerhedsseler sidder korrekt før kørslen.

Sikkerhedsselen løsnes ved at trykke på den røde **PRESS** knap og derefter føre selen tilbage med hånden, indtil den er rullet helt op.

Ved udstigning af bilen skal det sikres, at sikkerhedsselen er rullet korrekt på plads, så den ikke kommer i klemme, når døren lukkes.

## ■ Justering af øverste selebæftningspunkt

Sikkerhedsselerne foran er udstyret med højdejusterbare selebæftningspunkter, så de kan tilpasses højere og lavere passagerer.



1. Flyt selebæftningspunktet op og ned, samtidig med at du holder på udløserknappen.
2. Placér selebæftningspunktet, så selen hviler hen over midten af brystet og skulderen.

## ► Justering af øverste selebæftningspunkt

Kontrollér, at det øverste selebæftningspunkt er låst efter justeringen.

Det øverste selebæftningspunkt kan justeres i højden med fire trin. Hvis selen kommer i kontakt med halsen, skal højden justeres nedad ét trin ad gangen.

## ■ Råd om brug af sikkerhedssele for gravide

### Overvej et alternativ:

Hvis du er gravid, er den bedste måde at beskytte dig selv og dit ufødte barn på, når du kører eller er passager i bilen, altid at benytte sikkerhedssele. Når du placerer sikkerhedsselen, skal du føre skulderdelen af trepunktsselen hen over brystet, men undgå maven, og holde hoftedelen af trepunktsselen så lavt som muligt hen over hofterne (se illustration).

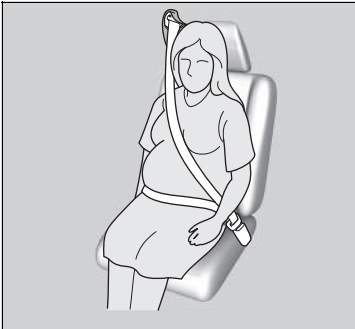

## ☒ Råd om brug af sikkerhedssele for gravide

Hver gang du går til kontrol hos lægen, skal du spørge, om det er forsvarligt, at du kører bil.

For at mindske risikoen for personskade på både dig og dit ufødte barn som følge af udløsning af en af de forreste airbags:

- Sid oprejst, når du kører, og indstil sædet så langt tilbage som muligt, mens det samtidig sikres, at du har fuld kontrol over bilen.
- Når du sidder på passagersædet, skal du indstille sædet så langt tilbage som muligt.

## Eftersyn af sikkerhedssele

Kontrollér regelmæssigt sikkerhedsseleerne på følgende måde:

- Træk seleerne helt ud, og se, om de er flossede, hullede, brændte eller slidte.
- Kontrollér, at selespænderne og seletålene fungerer korrekt, og at seleerne ruller uhindret ind.
  - Hvis en sele ikke ruller uhindret ind, kan en rengøring af selen muligvis afhjælpe problemet. Brug kun mild sæbe og varmt vand. Undlad at bruge blege- eller opløsningsmidler. Sørg for, at selen er helt tør, før den rulles ind.

Seler, der ikke er i god stand, eller som ikke fungerer korrekt, vil ikke yde god beskyttelse og bør udskiftes hurtigst muligt.

Seler, der er blevet slidt ved en kollision, yder muligvis ikke samme beskyttelse i tilfælde af senere kollision. Få sikkerhedsseleerne eftersat af en forhandler efter enhver kollision.

### ► Eftersyn af sikkerhedssele

## ⚠ ADVARSEL

Manglende eftersyn eller vedligeholdelse af sikkerhedsseleerne kan medføre alvorlig personskade eller dødsfald, hvis seleerne ikke fungerer korrekt, når der er brug for dem.

Kontrollér sikkerhedsseleerne regelmæssigt, og sørg i tilfælde af fejl for at få dem repareret hurtigst muligt.

**ADVARSEL:** Der må ikke foretages ændringer af eller tilføjelser til seleerne, der kan forhindre, at seleerne automatisk strammes op, eller at selernes længde justeres, så de er stramme.

**ADVARSEL:** Det er vigtigt at udskifte alle selens dele, hvis den har været udsat for hård belastning i forbindelse med et trafikuheld, også selv om der ikke er synlige skader.

**ADVARSEL:** Pas på, at der ikke kommer polermiddel, olie, kemikalier og specielt batterisyre på sikkerhedssele. Seleerne kan rengøres med en mild sæbe og vand. En sele bør udskiftes, hvis den bliver flosset, udsat for kemikalier eller beskadiget.



## Befæstningspunkter

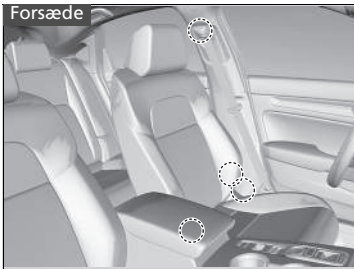

Hvis selerne udskiftes, skal det sikres, at befæstningspunkterne, som vises på illustrationen, anvendes.

Forsædet er udstyret med en trepunktssæle.

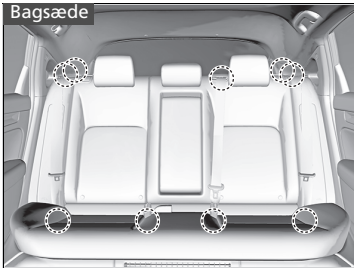

Bagsædet er udstyret med tre trepunktsseler.

## Airbagsystemkomponenter

De forreste airbags, knæairbaggen i førersiden, knæairbaggen i passagersiden, sideairbaggene, de forreste airbags i midten og gardinairbaggene udløses afhængigt af kollisionens kraft og retning. Airbagsystemet består af:

- To forreste SRS-airbags (Supplemental Restraint System). Airbaggen i førersiden er monteret sammenfoldet midt i rattet. Airbaggen i passagersiden er monteret sammenfoldet i instrumentbrættet. Begge er markeret med **SRS AIRBAG**.
- To knæairbags. Knæairbaggen i førersiden er placeret under ratstammen. Knæairbaggen i passagersiden er placeret under handskerummet. Begge er markeret med **SRS AIRBAG**.
- Fire sideairbags. Én til føreren, én til forsædepassageren og to til passagererne på bagsædets yderpladser. Disse airbags er monteret sammenfoldet i siden af ryglæne. Alle er markeret med **SIDE AIRBAG**.
- To gardinairbags - en i hver side af bilen. Disse airbags er monteret sammenfoldet i loftet, over sideruderne. For- og bagstolpe er markeret med **SIDE CURTAIN AIRBAG**.
- Én midterste airbag. Airbaggen er monteret midt i ryglænet på førersædet. Den er markeret med **CENTER AIRBAG**.
- En elektronisk styreenhed, der løbende overvåger oplysninger om de forskellige kollisionssensorer, sæde- og sikkerhedsselesensorer, airbagaktiveringsenheder og selestrammere samt andre køretøjsoplysninger, når strømtilstanden er slået TIL. Ved en kollision registrerer enheden disse oplysninger.
- Automatiske selestrammere ved forsæderne og de yderste bagsæder.
- Kollisionssensorer, der kan registrere en let til voldsom frontal kollision eller sidekollision.
- En indikator på midterkonsollen advarer dig om, at den forreste airbag i passagersiden er deaktiveret.
- En indikator i instrumentpanelet advarer om eventuelle fejl på airbagsystemet eller selestrammerne.

## ■ Vigtige oplysninger om airbagsystemet

Airbagsystemet kan udgøre en alvorlig fare. For at yde optimal beskyttelse skal airbaggen udløses med voldsom kraft. Så selv om airbags er med til at redde liv, kan de forårsage forbrændinger, blå mærker og andre mindre skader, og i visse tilfælde endda livsfarlige skader, hvis passagerer ikke sidder rigtigt og bruger sikkerhedsselerne korrekt.

**Hvad skal du gøre:** Brug altid sikkerhedsselen korrekt, sid oprejst og så langt tilbage fra rattet som muligt, mens det samtidig sikres, at du har fuld kontrol over bilen. Forsædepassageren skal flytte sædet så langt tilbage fra instrumentbrættet som muligt.

Husk dog på, at der ikke findes noget sikkerhedssystem, som helt kan forhindre personskade eller dødsfald i tilfælde af en voldsom kollision, selv om sikkerhedsselerne bruges korrekt, og airbagene udløses.

**Undlad at placere hårde eller skarpe genstande mellem dig selv og en af de forreste airbags.** Hvis du lægger hårde eller skarpe genstande i skødet eller kører med en pibe eller andre skarpe genstande i munden, kan det medføre kvæstelser, hvis den forreste airbag udløses.

**Hæng eller anbring ikke genstande på dækslerne til de forreste airbags, knæairbaggen i førersiden eller knæairbaggen i passagersiden.** Genstande, der placeres på dæksler markeret med **SRS AIRBAG**, kan påvirke airbaggenes funktion eller blive slynget omkring i kabinen og såre bilens passagerer, hvis airbaggene udløses.

## ⓘ Vigtige oplysninger om airbagsystemet

Forsøg ikke at deaktivere airbagsystemet. Sikkerhedsselerne og airbagsystemet yder tilsammen den bedste beskyttelse.

Sørg under kørslen for at holde hænder og arme væk fra den forreste airbags udløsningsområde midt i rattet ved at holde på hver side af rattet. Læg ikke en arm hen over airbagdækslet.

## Typer af airbags

Bilen er udstyret med fem typer airbags:

- **Forreste airbags:** Airbags i førersiden og passagersiden.
- **Knæairbags:** Airbags under ratstammen og under handskerummet.
- **Midterste airbags:** Airbag midt i ryglænet på førersædet.
- **Sideairbags:** Airbags i siden af ryglænene på fører- og passagersædet og bagsædets yderpladser.
- **Gardinairbags:** Airbags over sideruderne.

Disse er beskrevet på de næste sider.

## Forreste airbags (SRS)

De forreste SRS-airbags udløses i tilfælde af en let til voldsom frontal kollision for at beskytte hoved- og brystregionen hos fører og/eller forsædepassager.

**SRS** (Supplemental Restraint System) angiver, at de pågældende airbags er konstrueret som supplement til sikkerhedsseler - og ikke til at erstatte dem. Sikkerhedsseler er det primære sikringssystem for personer, der kører i bilen.

### Monteringssteder

De forreste airbags er monteret sammenfoldet midt i rattet i førersiden og i instrumentbrættet i passagersiden. Begge airbags er markeret med **SRS AIRBAG**.

### ► Typer af airbags

Airbaggene kan blive udløst, når strømtilstanden er aktiveret.

Hvis en airbag udløses i forbindelse med en kollision, vil du kunne se en lille smule røg. Røgen stammer fra forbrændingen af det materiale, der udløser airbaggen, og den er ikke skadelig. Personer med åndedrætsproblemer kan dog opleve midlertidigt ubehag. Hvis dette sker, skal bilen forlades, så snart det er forsvarligt.

## ■ Funktion

De forreste airbags er konstrueret til at blive udløst i en let til voldsom frontal kollision. Ved en pludselig deceleration giver sensorerne styreenheden besked, og styreenheden udløser derefter en eller begge forreste airbags.

En frontal kollision kan enten ske direkte eller skråt eller ved at bilen støder ind i en stor, fast genstand, som f.eks. en betonmur.

## ■ Sådan fungerer de forreste airbags

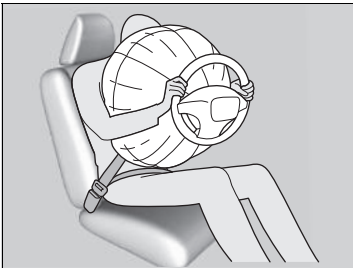

Mens sikkerhedsselen fastholder din overkrop, yder den forreste airbag supplerende beskyttelse af dit hoved og din brystkasse.

De forreste airbags klapper straks sammen, så de ikke blokerer for førerens udsyn eller evne til at styre eller betjene andre instrumenter m.v.

Den samlede tid for udløsning og sammenklapning er så kort, at de fleste passagerer i bilen ikke er klar over, at airbaggene er blevet udløst, før de ser dem ligge i skødet.

### ■ Tilfælde, hvor de forreste airbags ikke bør blive udløst

**Mindre frontale kollisioner:** De forreste airbags er konstrueret til at være et supplement til sikkerhedsseler og være med til at redde liv, ikke til at forhindre mindre hudafskrabninger eller endda knoglebrud, der kan opstå i en kollision med en kraft, der er mindre end den ved en let til voldsom frontal kollision.

**Sidekollision:** De forreste airbags kan yde beskyttelse, når en pludselig deceleration får føreren eller forsædepassageren til at bevæge sig mod fronten af bilen. Sideairbags og gardinairbags er specielt konstrueret til at mindske personskader, der kan forekomme ved en let til voldsom sidekollision, som kan få føreren eller forsædepassageren til at bevæge sig mod siden af bilen.

**Kollision bagfra:** Nakkestøtter og sikkerhedsseler er den bedste beskyttelse ved påkørsel bagfra. De forreste airbags kan ikke yde nogen væsentlig beskyttelse og er ikke konstrueret til at blive udløst ved disse typer kollision.

**Væltning:** Sikkerhedsseler og gardinairbags giver den bedste beskyttelse, hvis bilen vælter eller ruller rundt. Da de forreste airbags kun ville give minimal eller ingen beskyttelse, er de ikke konstrueret til at blive udløst, hvis bilen vælter eller ruller rundt.

### ■ Tilfælde, hvor de forreste airbags udløses med få eller ingen synlige skader

Da airbagsystemet registrerer pludselig deceleration, kan et kraftigt slag mod bilens chassis eller ophæng udløse en eller flere airbags. Eksempler er påkørsel af en kantsten, kanten af et hul eller andre genstande, der forårsager pludselig deceleration. Eftersom slaget sker under bilen, er de materielle skader muligvis ikke lette at få øje på.

### ■ Tilfælde, hvor de forreste airbags muligvis ikke udløses, selv om de synlige skader kan være alvorlige

Da de deformerbare chassisdele absorberer noget af kraften ved kollision, siger omfanget af synlige skader ikke nødvendigvis noget om, hvorvidt airbagsystemet har fungeret optimalt. Faktisk kan visse kollisioner medføre alvorlige materielle skader, uden at airbaggene blev udløst, enten fordi der ikke var brug for airbaggene, eller fordi de ikke ville have ydet beskyttelse, selv om de var blevet udløst.

## ■ Afbrydersystem til den forreste airbag i passagersiden

Hvis det ikke kan undgås at montere en bagudvendt barnestol på passagersædet, skal den forreste airbag i passagersiden deaktiveres med den indbyggede nøgle.

### ■ Kontakt til aktivering/deaktivering af den forreste airbag i passagersiden

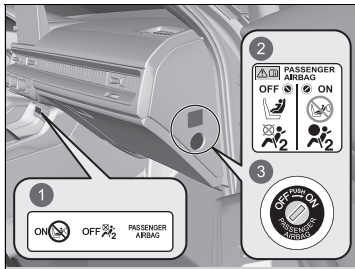

- 1 **ON/OFF** indikator for forreste airbag i passagerside
- 2 Systemadvarselmærkat
- 3 **ON/OFF** kontakt

Når **ON/OFF** kontakten til den forreste airbag i passagersiden er i positionen:

**OFF:** Den forreste airbag i passagersiden er deaktiveret. Den forreste airbag i passagersiden udløses ikke ved en frontal kollision, der udløser den forreste airbag i førersiden.

Indikatoren for forreste airbag i passagerside deaktiveret lyser som en påmindelse til føreren.

**ON:** Den forreste airbag i passagersiden er aktiveret.

Indikatoren for forreste airbag i passagersiden aktiveret tændes og bliver ved med at lyse i ca. 60 sekunder.

## ▶▶ Afbrydersystem til den forreste airbag i passagersiden

### ⚠ ADVARSEL

Den forreste airbag i passagersiden skal deaktiveres, hvis det ikke kan undgås at montere en bagudvendt barnestol på passagersædet.

Hvis den forreste airbag i passagersiden udløses, kan den ramme ryglænet på den bagudvendte barnestol med en kraft, der er stor nok til at slå et barn ihjel eller kvæste det alvorligt.

### ⚠ ADVARSEL

Husk at aktivere den forreste airbag i passagersiden igen, når der ikke er monteret en bagudvendt barnestol på passagersædet.

Hvis den forreste airbag i passagersiden er deaktiveret, kan det medføre alvorlig personskade eller dødsfald i tilfælde af kollision.

### ■ Sådan deaktiveres den forreste airbag i passagersiden

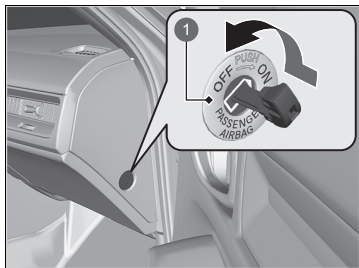

- 1 **ON/OFF** kontakt til forreste airbag i passagersiden

### ■ Indikator for forreste airbag i passagerside deaktiveret

Hvis den forreste airbag i passagersiden er aktiveret, slukkes indikatoren efter få sekunder, når strømtilstanden indstilles til TIL.

Hvis den forreste airbag i passagersiden er deaktiveret, bliver indikatoren ved med at lyse, eller den slukkes kortvarigt og tændes igen.

### » Sådan deaktiveres den forreste airbag i passagersiden

#### BEMÆRK / NOTE

- Brug bilens indbyggede nøgle til at dreje **ON/OFF** kontakten til den forreste airbag i passagersiden. Hvis du bruger en anden nøgle, kan kontakten tage skade, eller den forreste airbag i passagersiden kan muligvis ikke fungere korrekt.
- Undlad at lukke døren eller belaste den indbyggede nøgle for hårdt, mens nøglen sidder i **ON/OFF** kontakten til den forreste airbag i passagersiden. Kontakten eller nøglen kan tage skade.

Vi fraråder på det kraftigste at montere en bagudvendt barnestol på passagersædet.

#### » Beskyttelse af spædbørn S. 86

Det er dit ansvar at sætte kontakten til den forreste airbag i passagersiden i positionen **OFF**, når du monterer en bagudvendt barnestol på passagersædet.

Når der ikke er monteret en bagudvendt barnestol på passagersædet, skal systemet aktiveres igen.



### ■ Mærkat for afbrydersystem til forreste airbag i passagerside

Mærkatet findes på sidepanelet af instrumentpanelet i passagersiden.



- ① Et spædbarn i en bagudvendt barnestol: Kan sidde på forsædet, hvis det ikke kan undgås
- ② Må ikke sidde foran
- ③ Den forreste airbag i passagersiden er: Aktiveret
- ④ Deaktiveret

## Knæairbags

SRS-knæairbaggene udløses ved en moderat til voldsom frontal kollision, så føreren og/eller forsædepassageren fastholdes i den rigtige position samt for at maksimere effekten af bilens andre sikkerhedsfunktioner.

**SRS** (Supplemental Restraint System) angiver, at den pågældende airbag er konstrueret som supplement til sikkerhedsseler – og ikke til at erstatte dem. Sikkerhedsseler er det primære sikringsystem for personer, der kører i bilen.

### Monteringssteder

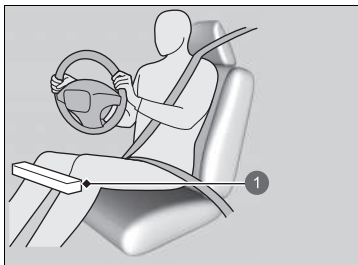

1 Placering af knæairbag i førersiden

Knæairbaggen til føreren og den til forsædepassageren er placeret under henholdsvis ratstammen og handskerummet.

Begge er markeret med **SRS AIRBAG**.

### Knæairbags

Fastgør ikke tilbehør på eller i nærheden af en knæairbag, da det kan påvirke airbaggens korrekte funktion eller endog medføre personskaade, hvis airbaggen udløses.

Føreren og forsædepassageren må ikke opbevare genstande under sædet eller bag deres fødder. Sådanne genstande kan betyde, at airbaggen ikke bliver udløst korrekt i tilfælde af en let til voldsom frontal kollision og dermed ikke yder beskyttelse.

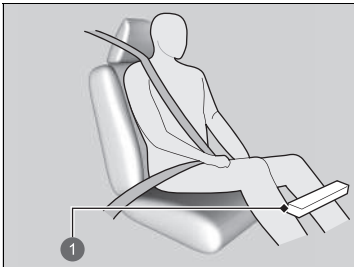

- 1 Placering af knæairbag i passagersiden

## ■ Funktion

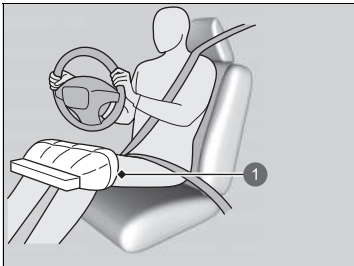

- 1 Udløst knæairbag i førersiden

Knæairbaggen i førersiden og passagersiden udløses samtidig med henholdsvis førerens og forsædepassagerens airbag.

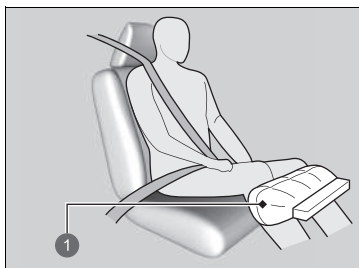

1 Udløst knæairbag i passagersiden

**■ Tilfælde, hvor knæairbaggene udløses med få eller ingen synlige skader**

Da airbagsystemet registrerer pludselig deceleration, kan et kraftigt slag mod bilens chassis eller ophæng udløse en eller flere airbags.

Eksempler er påkørsel af en kantsten, kanten af et hul eller andre genstande, der forårsager pludselig deceleration. Eftersom slaget sker under bilen, er de materielle skader muligvis ikke lette at få øje på.

**■ Tilfælde, hvor knæairbaggene muligvis ikke udløses, selv om de synlige skader kan være alvorlige**

Da de deformerbare chassisdele absorberer noget af kraften ved kollision, siger omfanget af synlige skader ikke nødvendigvis noget om, hvorvidt airbagsystemet har fungeret optimalt. Faktisk kan visse kollisioner medføre alvorlige materielle skader, uden at airbaggene blev udløst, enten fordi der ikke var brug for airbaggene, eller fordi de ikke ville have ydet beskyttelse, selv om de var blevet udløst.

## Midterste airbag

Den midterste airbag er konstrueret på en måde, så den hjælper med at beskytte førerens og forsædepassagerens hoved i tilfælde af en moderat til voldsom sidekollision.

### Monteringssted

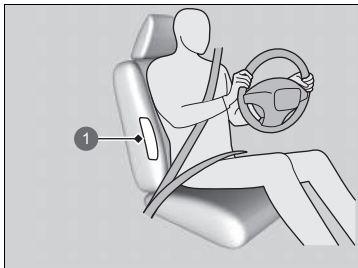

1 Placering af midterste airbag

Den midterste airbag er placeret midt i ryglænet på førersædet.

Den er markeret med **CENTER AIRBAG**.

### Funktion

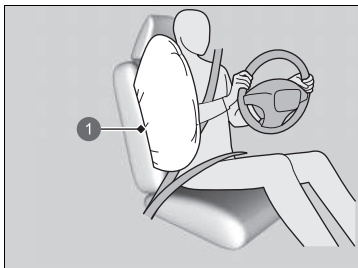

1 Midterste airbag

Når sensorerne registrerer en moderat til voldsom sidekollision, giver styreenheden besked om udløsning af den midterste airbag.

### Midterste airbag

Sørg for, at du og en eventuel forsædepassager altid sidder oprejst. Hvis en person læner sig ind i den midterste airbags udløsningsområde, kan det forhindre korrekt udløsning af airbaggen og øge risikoen for alvorlig personskade.

Der må ikke anbringes genstande på eller i nærheden af den midterste airbag. De kan påvirke airbaggens funktion og forårsage personskade, når airbaggen udløses.

Åbn ikke midterkonsollens låg under kørsel.

Undlad at tildække eller udskifte betrækket på ryglænet til førersædet uden først at spørge en forhandler. U hensigtsmæssig udskiftning eller tildækning af betrækket på førersædets ryglæn kan medføre, at den midterste airbag ikke udløses ved en sidekollision.

**■ Tilfælde, hvor den midterste airbag udløses med få eller ingen synlige skader**

Da airbagsystemet registrerer pludselig acceleration, kan et kraftigt slag mod siden af bilens chassis udløse den midterste airbag. I sådanne tilfælde kan der være få eller ingen materielle skader, men kollisionssensorerne i siden registrerer en kraft, der er stor nok til at udløse airbaggen.

**■ Tilfælde, hvor den midterste airbag muligvis ikke udløses, selv om de synlige skader kan være alvorlige**

Det er muligt, at den midterste airbag ikke udløses ved en kollision, som medfører omfattende, synlige materielle skader. Dette kan ske, hvis kollisionsstedet er allerforrest eller allerbagest på bilen, eller hvis bilens deformerbare chassisdele absorberer det meste af kraften fra kollisionen. I begge tilfælde ville der ikke have været brug for den midterste airbag, selv om den var blevet udløst.

## Sideairbags

Sideairbaggene hjælper med at beskytte torso og bækken på personer, der sidder på førersædet, passagersædet eller en af bagsædets yderpladser i tilfælde af en moderat til voldsom sidekollision.

### ■ Monteringssteder

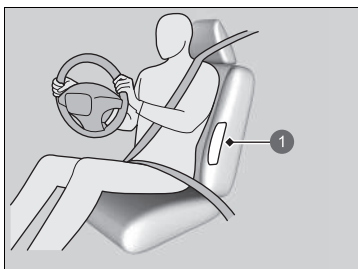

1 Sideairbaggens placering

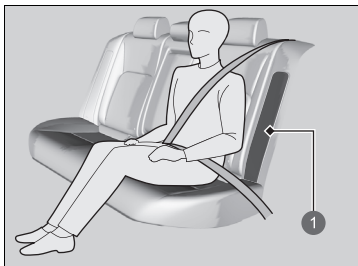

1 Sideairbaggens placering

Sideairbaggene er monteret sammenfoldet i siden af ryglænene på fører- og passagersædet og bagsædets yderpladser.

De er alle markeret med **SIDE AIRBAG**.

### » Sideairbags

Der må ikke anbringes genstande på eller i nærheden af sideairbaggen. De kan påvirke airbaggens funktion og forårsage personskade, når airbaggen udløses.



## Funktion

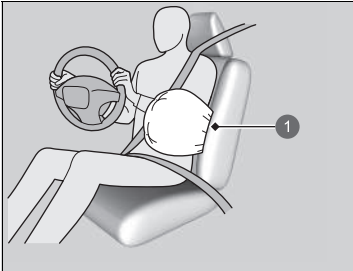

1 Udløst sideairbag

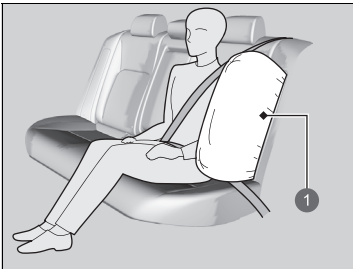

1 Udløst sideairbag

Når sensorerne registrerer en let til voldsom sidekollision, giver styreenheden besked til sideairbaggen om, at der er sket en sidekollision, og sideairbaggen udløses straks.

## Sideairbags

Undlad at tildække eller udskifte betrækket på ryglænene til fører- og passagersæderne.

Uhensigtsmæssig udskiftning eller tildækning af betrækket på ryglænene til fører- og passagersæderne kan medføre, at sideairbagene ikke udløses ved en sidekollision.

Lad ikke forsædepassageren læne sig sidelæns med hovedet i sideairbaggens udløsningsområde.

En airbag, der udløses, kan ramme med stor kraft og kvæste passageren alvorligt.

■ **Tilfælde, hvor en sideairbag udløses med få eller ingen synlige skader**

Da airbagsystemet registrerer pludselig acceleration, kan et kraftigt slag mod siden af bilens chassis udløse en sideairbag. I sådanne tilfælde kan der være få eller ingen materielle skader, men kollisionssensorerne i siden registrerer en kraft, der er stor nok til at udløse airbaggen.

■ **Tilfælde, hvor en sideairbag muligvis ikke udløses, selv om de synlige skader kan være alvorlige**

Det er muligt, at en sideairbag ikke udløses ved en kollision, som medfører omfattende, synlige materielle skader. Dette kan ske, hvis kollisionsstedet er allerforrest eller allerbagest på bilen, eller hvis bilens deformerbare chassisdele absorberer det meste af kraften fra kollisionen. I begge tilfælde ville der ikke have været brug for sideairbaggen, selv om den var blevet udløst.

## Gardinairbags

Gardinairbags er med til at beskytte føreren og de passagerer, der sidder yderst, mod at støde hovedet ind i bilens side i tilfælde af en moderat til voldsom sidekollision.

### ■ Monteringssteder

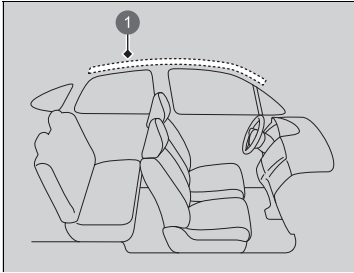

1 Gardinairbaggens placering

Gardinairbags er monteret sammenfoldet i loftet over sideruderne i begge sider af bilen.

### ✘ Gardinairbags

Gardinairbags er mest effektive, når passageren har sikkerhedssele på, sidder oprejst og godt tilbage i sædet.

Undlad at placere genstande på sideruder eller tagstolper, da de kan påvirke gardinairbaggens funktion.

Undlad at hænge bøjler eller hårde genstande på jakkekrogene. Disse kan forårsage alvorlig personskade, hvis gardinairbaggene udløses.

## ■ Funktion

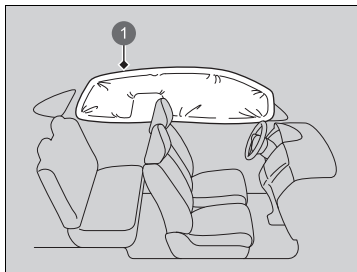

Gardinairbags er konstrueret til at blive udløst ved en let til voldsom kollision.

① Udløst gardinairbag

### ■ Tilfælde, hvor gardinairbaggene udløses ved en frontal kollision

Den ene eller begge gardinairbags kan også blive udløst i tilfælde af en let til voldsom skrå frontal kollision.

## Indikatorer for airbagsystem

Hvis der opstår et problem med airbagsystemet, lyser SRS-indikatoren, og der vises en meddelelse i førerinformationssystemet.

### ■ Indikator for SRS-airbagsystem

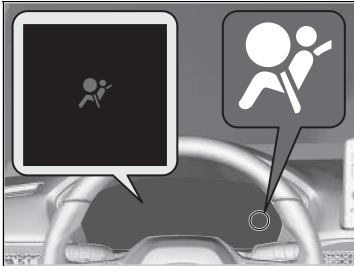

#### ■ Når strømtilstanden er aktiveret

Indikatoren tændes nogle sekunder og slukkes igen. Dette fortæller dig, at systemet fungerer korrekt.

Hvis indikatoren tændes på andre tidspunkter, eller hvis den slet ikke tændes, skal du få systemet efterset af en forhandler hurtigst muligt. Hvis du ikke gør det, kan du risikere, at airbagsystemet og selestrammerne ikke fungerer korrekt, når der er brug for dem.

### ⓘ Indikator for SRS-airbagsystem

## ⚠ ADVARSEL

Hvis SRS-indikatoren ignoreres, kan det medføre alvorlig personskade eller dødsfald, hvis airbagsystemet eller selestrammerne ikke fungerer korrekt.

Få bilen efterset af en forhandler hurtigst muligt, hvis SRS-indikatoren advarer om en eventuel fejl.

## ■ Indikator for forreste airbag i passagerside deaktiveret

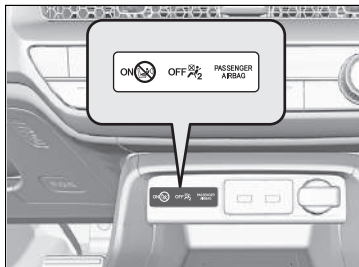

### ■ Tilfælde, hvor indikatoren for forreste airbag i passagerside deaktiveret tændes

Indikatoren lyser, mens den forreste airbag i passagersiden er deaktiveret.

Når der ikke er monteret en bagudvendt barnestol på passagersædet, skal systemet aktiveres manuelt igen. Indikatoren skal slukke.

## ► Indikator for SRS-airbagsystem

### ▲ ADVARSEL

Afmontér straks barnestolen fra passagersædet, hvis SRS-indikatoren lyser. Selv om den forreste airbag i passagersiden er deaktiveret, må SRS-indikatoren ikke ignoreres.

SRS-systemet kan have en fejl, der kunne udløse den forreste airbag i passagersiden og medføre alvorlig personskade eller dødsfald.

## Vedligeholdelse af airbags

Det er unødvendigt, og du må ikke selv udføre nogen form for vedligeholdelse på eller udskiftning af airbagsystemkomponenter. Du skal dog få bilen efterset af en forhandler i følgende situationer:

### ■ Når en airbag har været udløst

Hvis en airbag har været udløst, skal styreenheden og tilhørende dele udskiftes. Hvis en af de automatiske selestrammere har været aktiveret, skal den også udskiftes.

### ■ Når bilen har været udsat for en let til voldsom kollision

Selv om bilens airbags ikke blev udløst, skal du have følgende efterset af en forhandler: Selestrammere ved forsæderne og de yderste bagsæder og sikkerhedsseler, der er slidt ved en kollision.

### ⌘ Vedligeholdelse af airbags

Det er forbudt at fjerne airbagkomponenter fra bilen.

I tilfælde af fejlfunktion eller efter airbagudløsning/ selestramning skal du bede et kvalificeret værksted om at håndtere det.

Vi fraråder genbrug af airbagsystemkomponenter fra skrottede biler, herunder airbags, selestrammere, sensorer og styreenheder.

## Om pop-up hood-systemet

Pop-up hood-systemet er konstrueret som en hjælp til at reducere eventuelle hovedskader på en fodgænger, hvis vedkommende udsættes for en frontal kollision med bilen.

### Systemet aktiveres, når

Bilen rammer en fodgænger eller andre genstande ved moderat eller højere hastighed.

### Sådan virker systemet

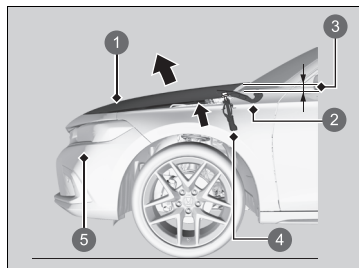

- 1 Frontklap
- 2 Hængsel
- 3 Hæves cirka 100 mm
- 4 Drivenhed
- 5 Fodgængerkollisionssensorer

Når fodgængerkollisionssensorerne registrerer en vis påvirkning, aktiveres pop-up hood-systemet, og den bageste del af frontklappen hæves.

Den hævede frontklap medvirker til at reducere fodgængerens hovedskader.

Drivenhedens komponenter er placeret i bilen foran på hængslerne.

### Om pop-up hood-systemet

## ⚠ ADVARSEL

Når pop-up hood-systemet aktiveres, bliver drivenhedens komponenter meget varme og kan forårsage forbrændinger. Rør ikke ved motorens komponenter, før de er afkølet.

### BEMÆRK / NOTE

Forsøg ikke at åbne frontklappen, efter at pop-up hood-systemet er blevet aktiveret. Når systemet aktiveres, skal du sørge for, at den hævede frontklap ikke forstyrrer udsynet, og derefter køre langsomt og forsigtigt.

Hvis frontklappen ikke er helt lukket, fungerer den muligvis ikke korrekt. Kontrollér, at frontklappen er helt lukket, inden du kører videre.



Følgende forhold kan også aktivere systemet.

- En voldsom stødpåvirkning på undersiden af bilen.
- Kørsel over vejbumpe ved høj hastighed eller over et stort hul i vejen.
- Hvis genstande påvirker fodgænger-kollisionssensorerne.

Systemet aktiveres muligvis ikke, hvis bilen:

- Påvirkes bagfra eller fra siden.
- Vælter eller ruller rundt.
- En fodgænger rammes skråt.

Andre faktorer, f.eks. hvor, i hvilken vinkel eller ved hvilken kørehastighed kollisionen har fundet sted, kan forhindre, at pop-up hood-systemet aktiveres.

#### Om pop-up hood-systemet

For at pop-up hood-systemet kan fungere korrekt:

- Brug altid samme dækstørrelse som den oprindelige. Systemet aflæser muligvis ikke bilens hastighed korrekt med en anden dækstørrelse.
- Anvend aldrig overdreven kraft på systemets drivenhed. Den kan blive beskadiget, hvis frontklappen smækkes i.
- Udsæt ikke fodgænger-kollisionssensorerne i den forreste kofanger for stødpåvirkninger.

Mærkatet for pop-up hood-systemet findes under frontklappen:

► **Mærkatplaceringer** S. 110

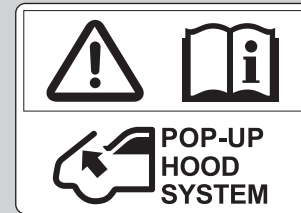

## ■ Systemadvarselmeddelelse for pop-up hood



### ■ Når strømtilstanden er aktiveret

En systemadvarselmeddelelse vises på førerinformationssystemet, hvis der er et eventuelt problem med pop-up hood-systemet.

## Pleje af pop-up hood-systemet

Det er unødvendigt, og du må ikke selv udføre nogen form for vedligeholdelse på eller udskiftning af pop-up hood-systemets komponenter.

Hvis pop-up hood-systemet har været aktiveret, skal styreenheden og andre tilhørende dele udskiftes hos en forhandler.

## ⚠ Systemadvarselmeddelelse for pop-up hood

### ⚠ ADVARSEL

Hvis pop-up hood-meddelelsen ignoreres, kan det resultere i, at pop-up hood-systemet ikke fungerer korrekt. Dette kan forårsage alvorlig personskade eller dødsfald, hvis bilen kolliderer med en fodgænger.

Hvis pop-up hood-meddelelsen vises, skal du få bilen eftersat af en forhandler hurtigst muligt.

## ⚠ Pleje af pop-up hood-systemet

Hvis den forreste kofanger er beskadiget, skal bilen efterses af en forhandler, selvom pop-up hood-systemet ikke har været aktiveret.

## Beskyttelse af børn

Hvert år bliver mange børn kvæstet eller dræbt i ulykker, enten fordi de ikke er fastspændt korrekt, eller fordi de slet ikke er fastspændt. Faktisk er trafikulykker den primære årsag til dødsfald hos børn på 12 år og derunder.

For at reducere antallet af børn, der dør eller kommer til skade, skal spædbørn og børn altid fastspændes, når de sidder i en bil.

### ▣ Beskyttelse af børn

Solskærm i passagersiden

## ⚠ ADVARSEL



Brug **ALDRIG** en bagudvendt barnestol på et sæde med en **AKTIV AIRBAG** foran det; det kan medføre **LIVSFARE** eller **ALVORLIGE KVÆSTELSER** for barnet.

## ⚠ ADVARSEL

Børn, som ikke er fastspændt korrekt, eller som slet ikke er fastspændt, kan blive alvorligt kvæstet eller dræbt i en ulykke.

Alle børn, der er for små til at bruge en sikkerhedssele, skal fastspændes korrekt i en godkendt barnestol. Større børn skal være forsvarligt fastspændt med sikkerhedssele og om nødvendigt være anbragt på en selepude.

**Børn skal sidde forsvarligt fastspændt på bagsædet.** Det skal de af følgende grunde:

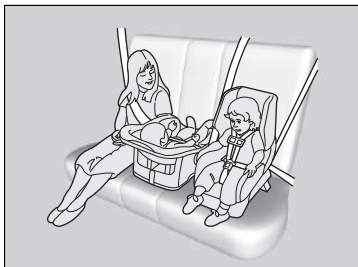

- Når en af de forreste airbags udløses, kan et barn, som sidder på forsædet, blive kvæstet eller slået ihjel.
- Med et barn siddende på forsædet er der større risiko for, at det påvirker førerens evne til at føre bilen på sikker vis.
- Statistikker viser, at sikkerheden for børn i alle størrelser og aldre øges, når de sidder forsvarligt fastspændt på bagsædet.

#### ► Beskyttelse af børn

I mange lande er det et lovkrav, at børn på 12 år og derunder (samt personer, der er under 150 cm højde) skal sidde forsvarligt fastspændt på bagsædet.

I mange lande er det et lovkrav at bruge en officielt testet og godkendt barnestol til transport af børn på et passagersæde. Sæt dig ind i de lokale lovkrav.

Vi anbefaler barnestole, der overholder FN-regulativ nr. 44 eller nr. 129 eller bestemmelserne i de pågældende lande.

► **Valg af barnestol** S. 89

- Sid aldrig med et barn på skødet, da det er umuligt at beskytte det ved kollision.
- Sikkerhedsselen er beregnet til én person. Spænd den aldrig over dig selv og et barn. Ved kollision kan selen bore sig dybt ind i barnets krop og forårsage alvorlige eller livsfarlige kvæstelser.
- Lad aldrig to børn deles om én sikkerhedssele. Begge børn kan blive alvorligt kvæstet ved kollision.
- Alle børn, der er for små til at bruge sikkerhedssele, skal være korrekt fastspændt i en godkendt barnestol, der er korrekt fastgjort til bilen vha. sikkerhedsselen eller befæstningssystemet til barnestole.
- Børn må ikke betjene justeringsanordninger til døre, ruder eller sæder.
- Efterlad ikke børn i bilen uden opsyn, især ikke hvis det er varmt udenfor, og temperaturen i kabinen kan blive så høj, at de omkommer. De kan også utilsigtet komme til at aktivere bilens betjeningsanordninger, hvorved den uventet kan sættes i bevægelse.

#### ► Beskyttelse af børn

**ADVARSEL:** Brug låseknapen til elruderne til at forhindre børn i at åbne ruderne. Denne funktion forhindrer børn i at lege med ruderne, hvilket beskytter dem mod fare og gør, at de ikke forstyrrer bilens fører.

► **Åbning/lukning af elruderne** S. 215

**ADVARSEL:** Tag altid tændingsnøglen med dig, når du forlader bilen, også hvis du efterlader passagerer i bilen.

For at minde dig om risiciene ved den forreste airbag i passagersiden i forbindelse med børnesikkerhed sidder der sikkerhedsmærkater på solskærmen i passagersiden. Læs og følg anvisningerne på dette mærkat.

► **Sikkerhedsmærkater** S. 110

## Børnesikkerhed

### ■ Beskyttelse af spædbørn

Et spædbarn skal være korrekt fastspændt i en bagudvendt barnestol, indtil barnet når den vægt eller højde, som producenten af barnestolen har angivet.

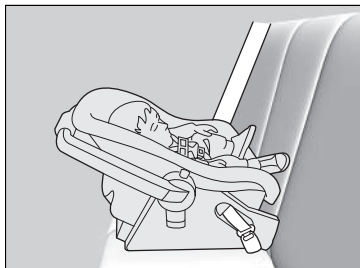

#### ■ Montering af en bagudvendt barnestol

Barnestole skal monteres og fastspændes på bagsædet.

- Vi anbefaler, at du monterer barnestolen direkte bag passagersædet, skubber sædet så langt frem som nødvendigt og lader sædet stå tomt.
- Sørg for, at barnestolen ikke er i kontakt med sædet foran den.

Ellers kan du anskaffe dig en mindre, bagudvendt barnestol.

### ► Beskyttelse af spædbørn

## ⚠ ADVARSEL

Montering af en bagudvendt barnestol på forsædet kan forårsage alvorlig personskade eller dødsfald, hvis den forreste airbag i passagersiden udløses.

Montér altid en bagudvendt barnestol på bagsædet, aldrig på forsædet.

Mange eksperter anbefaler brug af bagudvendte barnestole, helt indtil barnet er 2 år gammelt, hvis barnets højde og vægt passer til en bagudvendt barnestol.

En bagudvendt barnestol kan, hvis den er korrekt monteret, forhindre føreren eller forsædepassageren i at flytte sædet helt tilbage eller i at låse ryglænet i den ønskede position.

#### ► Beskyttelse af spædbørn

Bagudvendte barnestole må aldrig monteres i en fremadvendt position.

Læs altid den af producenten udarbejdede betjeningsvejledning til barnestolen, før barnestolen monteres.

Hvis den forreste airbag i passagersiden udløses, kan den ramme den bagudvendte barnestol med så stor kraft, at barnestolen rammes eller løsrives og derved kvæster barnet alvorligt.

Hvis det ikke kan undgås at montere en bagudvendt barnestol på passagersædet, skal den forreste airbag i passagersiden deaktiveres.

► **Afbrydersystem til den forreste airbag i passagersiden** S. 63

## ■ Beskyttelse af små børn

Hvis et barn har overskredet vægt- og højdebegrænsningerne for bagudvendte barnestole, skal barnet være korrekt fastspændt i en fastmonteret fremadvendt barnestol, indtil barnet overskrider vægt- og højdebegrænsningerne for den fremadvendte barnestol.

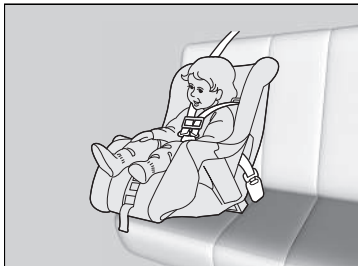

### ■ Montering af en fremadvendt barnestol

Vi anbefaler på det kraftigste, at fremadvendte barnestole monteres på bagsædet.

Montering af en fremadvendt barnestol på forsædet kan være farligt. Bagsædet er det sikreste sted at placere et barn.

## ▣ Beskyttelse af små børn

### ⚠ ADVARSEL

Montering af en fremadvendt barnestol på forsædet kan resultere i alvorlig personskade eller dødsfald, hvis den forreste airbag udløses.

Hvis du bliver nødt til at montere en fremadvendt barnestol på passagerforsædet, skal du skubbe sædet så langt tilbage som muligt og fastspænde barnet forsvarligt.

Du bør sætte dig ind i lovkravene vedrørende brug af barnestole i det land, hvor du bruger den, samt sørge for at følge den af producenten udarbejdede instruktionsbog til barnestolen.



## ■ Valg af barnestol

Visse barnestole er kompatible med de nederste befæstningspunkter. Nogle har en fast fastgøringsanordning, mens andre har en fleksibel fastgøringsanordning. Begge er nemme at montere. Visse eksisterede og ældre barnestole kan kun monteres med sikkerhedsselen. Uanset hvilken type du bruger, skal du følge producentens anvisninger for brug, pleje og vedligeholdelse, herunder anbefalede udløbsdatoer, samt anvisningerne i denne instruktionsbog. Korrekt montering er nøglen til dit barns sikkerhed.

Den fleksible type sælges muligvis ikke i dit land.

På sæder og biler, der ikke er udstyret med nederste befæstningspunkter, monteres barnestolen med sikkerhedsselen og en strop, der fastgøres foroven som ekstra sikkerhed. Dette skyldes, at alle barnestole skal fastgøres med sikkerhedsselen, hvis de nederste befæstningspunkter ikke anvendes. Derudover anbefaler producenten af barnestolen muligvis, at der benyttes en sikkerhedssele til fastgørelse af en ISOFIX-barnestol, når barnet har nået en vis vægt. Læs betjeningsvejledningen til barnestolen for at sikre, at den monteres korrekt.

## ■ Vigtige overvejelser ved valg af barnestol

Kontrollér, at barnestolen opfylder følgende tre krav:

- Barnestolen er den korrekte type og størrelse til barnet.
- Barnestolen er den korrekte type til sædet.
- Barnestolen overholder sikkerhedsstandarder. Vi anbefaler barnestole, der overholder FN-regulativ nr. 44 eller nr. 129 eller bestemmelserne i de pågældende lande. Kontrollér, om systemet er forsynet med et godkendelsesmærkat, og om der er en overensstemmelseserklæring fra producenten på emballagen.

## ☒ Valg af barnestol

Det er utroligt nemt at montere en barnestol, der er kompatibel med de nederste befæstningspunkter.

Barnestole, der er kompatible med de nederste befæstningspunkter, er udviklet til at gøre monteringen nemmere og mindske risikoen for kvæstelser som følge af forkert montering.

### ■ Standarder for barnestole

Hvis en barnestol (uanset om den er af typen i-Size/ISOFIX eller monteres med en sikkerhedssele) opfylder det relevante FN-regulativ, vil den være forsynet med et godkendelsesmærkat som vist i oversigten på denne og næste side. Inden du anskaffer dig en barnestol eller tager en sådan i brug, skal du sikre dig, at den er forsynet med et godkendelsesmærkat, at den passer til bilen og til barnet, og at den er i overensstemmelse med det relevante FN-regulativ.

### » Valg af barnestol

Eksempel på godkendelsesmærkat i henhold til FN-regulativ nr. 44

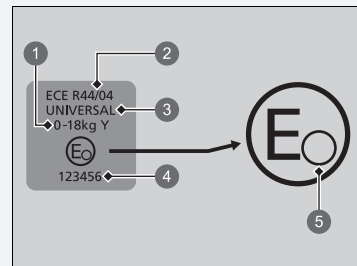

- ① Vægtgruppe
- ② Regulativnummer
- ③ Kategori
- ④ Godkendelsesnummer
- ⑤ Landekode

► Valg af barnestol

Eksempel på godkendelsesmærkat i henhold til FN-regulativ nr. 129

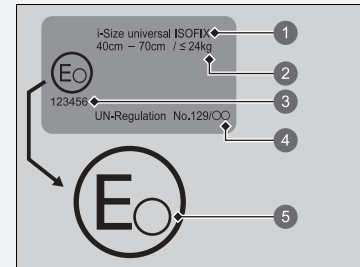

- 1 Kategori
- 2 Angivelse af størrelse og vægt
- 3 Godkendelsesnummer
- 4 Regulativnummer
- 5 Landekode

## Placeringer for montering af barnestole

Venstrestyret model

Airbag i passagersiden aktiveret

Airbag i passagersiden deaktiveret

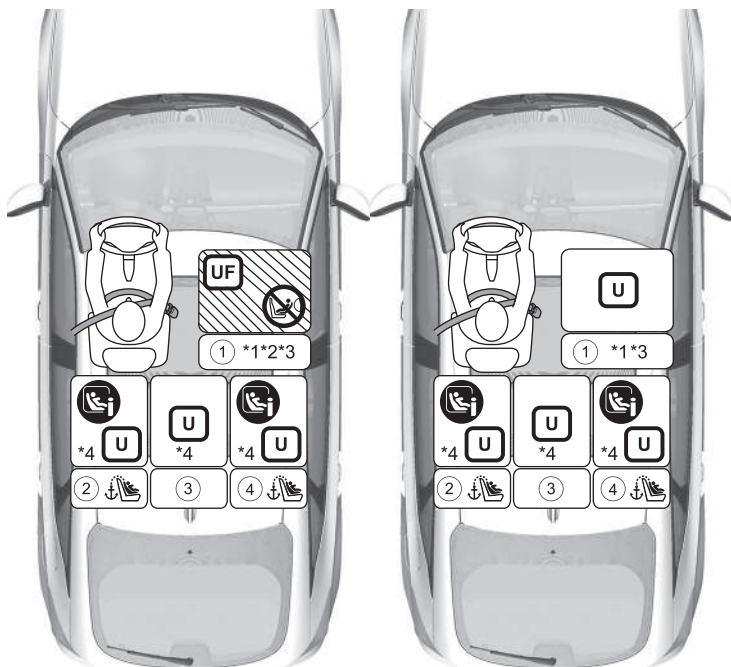

	Egnet til universelle barnestole monteret med køretøjets sikkerhedsseler.
	Egnet til fremadvendte barnestole monteret med bilens sikkerhedsseler.
	Egnet til i-Size- og ISOFIX-barnestole.
	Kun egnet til fremadvendte barnestole.
	Brug aldrig en bagudvendt barnestol.
	Sædeposition udstyret med øverste befæstningspunkt.

\*1 Når du monterer en barnestol, skal du justere sædeskinen til den bageste position. Hvis barnestolen kommer i kontakt med nakkestøtten og ikke kan monteres stabilt, skal nakkestøtten hæves til den højeste position. Hvis kontakten ikke kan undgås, selv efter at nakkestøtten er hævet, skal nakkestøtten afmonteres. Bemærk, at den fjernede nakkestøtte skal opbevares i bagagerummet, så den ikke ryger rundt under en pludselig opbremsning eller kollision.

Husk også, at hvis du afmonterer barnestolen, skal nakkestøtten sættes fast på det oprindelige sæde igen. Sørg for, at den er låst.  
Hvis du ikke kan montere selepuden stabilt, skal ryglænets hældning indstilles, så det er parallelt med bagsiden, samtidig med at det befinder sig foran det øverste selebefæstningspunkt.

\*2 Kun fremadvendte barnestole kan monteres, når den forreste airbag i passagersiden er aktiveret.

\*3 Ved montering af en universel barnestol, der fastspændes med sikkerhedsselen, skal ryglænet justeres til den forreste låseposition.

\*4 Hvis barnestolen kommer i kontakt med nakkestøtten og ikke kan monteres stabilt, skal nakkestøtten (hvis den er justerbar) hæves til den højeste position.

- Barnestole med støttefod kan monteres på sidepladser, hvor i-Size barnestole ikke kan monteres. Dog undtaget sædet i midten.
- De navngivne barnestole afspejler Hondas anbefalinger på udgivelsesdatoen. Du bør henvende dig til en autoriseret forhandler med henblik på tidsvarende oplysninger om vores anbefalede barnestole. Andre barnestole kan også være egnede. Kontakt de respektive barnestolsproducenter for at få listerne med anbefalinger til forskellige biltyper.

Højrestyret model

Airbag i passagersiden aktiveret



Airbag i passagersiden deaktiveret

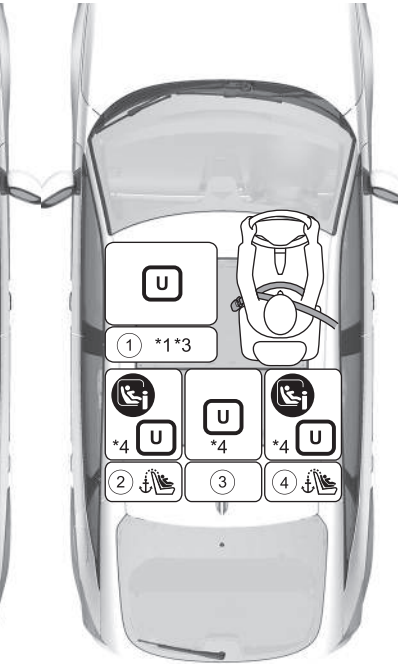

	Egnet til universelle barnestole monteret med køretøjets sikkerhedsseler.
	Egnet til fremadvendte barnestole monteret med bilens sikkerhedsseler.
	Egnet til i-Size- og ISOFIX-barnestole.
	Kun egnet til fremadvendte barnestole.
	Brug aldrig en bagudvendt barnestol.
	Sædeposition udstyret med øverste befæstningspunkter.

- \*1 Når du monterer en barnestol, skal du justere sædeskinnen til den bageste position. Hvis barnestolen kommer i kontakt med nakkestøtten og ikke kan monteres stabilt, skal nakkestøtten hæves til den højeste position. Hvis kontakten ikke kan undgås, selv efter at nakkestøtten er hævet, skal nakkestøtten afmonteres. Bemærk, at den fjernede nakkestøtte skal opbevares i bagagerummet, så den ikke ryger rundt under en pludselig opbremsning eller kollision. Husk også, at hvis du afmonterer barnestolen, skal nakkestøtten sættes fast på det oprindelige sæde igen. Sørg for, at den er låst.  
Hvis du ikke kan montere selepuden stabilt, skal ryglænets hældning indstilles, så det er parallelt med bagsiden, samtidig med at det befinder sig foran det øverste selebefæstningspunkt.
- \*2 Kun fremadvendte barnestole kan monteres, når den forreste airbag i passagersiden er aktiveret.
- \*3 Ved montering af en universel barnestol, der fastspændes med sikkerhedsselen, skal ryglænet justeres til den forreste låseposition.
- \*4 Hvis barnestolen kommer i kontakt med nakkestøtten og ikke kan monteres stabilt, skal nakkestøtten (hvis den er justerbar) hæves til den højeste position.
- Barnestole med støttefod kan monteres på sæder, der ikke er i-Size. Dog undtaget sædet i midten.
  - De navngivne barnestole afspejler Hondas anbefalinger på udgivelsesdatoen. Du bør henvende dig til en autoriseret forhandler med henblik på tidssvarende oplysninger om vores anbefalede barnestole. Andre barnestole kan også være egnede. Kontakt de respektive barnestolsproducenter for at få listerne med anbefalinger til forskellige biltyper.

Alle modeller

Detaljerede oplysninger om montering af barnestole

	Sædeposition og sædepositionsnummer						
	Størrelsesgrupper Vægt Statur		①		②	③	④
			Forsædepassager* <sup>1</sup>		2. række* <sup>4</sup>		
			Position for ON/OFF kontakt til den forreste airbag i passagersiden		Venstre	I midten	Højre
ON* <sup>2</sup>	OFF						
Sædeposition egnet til universel barnestol (ja/nej)	Gruppe 0	Op til 10 kg	Nej	Ja* <sup>3</sup>	Ja	Ja	Ja
	Gruppe 0+	Op til 13 kg					
	Gruppe I	9-18 kg	Ja* <sup>3</sup>	Ja* <sup>3</sup>	Ja	Ja	Ja
	Gruppe II	15-25 kg					
	Gruppe III	22-36 kg					
Sædeposition egnet til i-Size- barnestol (ja/nej)	≤150 cm		Nej	Nej	Ja	Nej	Ja
Sædeposition egnet til anbefalet original barnestol* <sup>5</sup>	Se liste over originale barnestole		Ja	Ja	Ja	Ja	Ja
Sædeposition egnet til tværgående beslag (L1/L2)	—		Nej	Nej	Nej	Nej	Nej
Største egnede bagudvendte beslag (R1/R2X/R2/R3)	Gruppe 0	Op til 10 kg	Nej	Nej	R3	Nej	R3
	Gruppe 0+	Op til 13 kg					
	Gruppe I	9-18 kg					
Største egnede fremadvendte beslag (F2X/F2/F3)	Gruppe I	9-18 kg	Nej	Nej	F3	Nej	F3
Største egnede selepudebeslag (B2/B3)	≤150 cm		B3	B3	B3	B3	B3

► Placeringer for montering af barnestole

Ved køb af en barnestol skal du sørge for at kontrollere ISOFIX-størrelsesklassen eller beslaget for at sikre, at sædet passer til din bil.

Beslag (CRF)	Beskrivelse
ISO/L1	Venstre sidevendt babylift/babysæde
ISO/L2	Højre sidevendt babylift/babysæde
ISO/R1	Bagudvendt babysæde
ISO/R2X	Bagudvendt barnestol i reduceret størrelse
ISO/R2	Bagudvendt barnestol i reduceret størrelse
ISO/R3	Bagudvendt barnestol i fuld størrelse
ISO/F2X	Fremadvendt barnestol i reduceret højde
ISO/F2	Fremadvendt barnestol i reduceret højde
ISO/F3	Fremadvendt barnestol i fuld højde
ISO/B2	Fremadvendt selepude i reduceret bredde
ISO/B3	Fremadvendt selepude i fuld bredde

- \*1 Når du monterer en barnestol, skal du justere sædeskinnen til den bageste position. Hvis barnestolen kommer i kontakt med nakkestøtten og ikke kan monteres stabilt, skal nakkestøtten hæves til den højeste position. Hvis kontakten ikke kan undgås, selv efter at nakkestøtten er hævet, skal nakkestøtten afmonteres. Bemærk, at den fjernede nakkestøtte skal opbevares i bagagerummet, så den ikke ryger rundt under en pludselig opbremsning eller kollision. Husk også, at hvis du afmonterer barnestolen, skal nakkestøtten sættes fast på det oprindelige sæde igen. Sørg for, at den er låst. Hvis du ikke kan montere selepuden stabilt, skal ryglænets hældning indstilles, så det er parallelt med bagsiden, samtidig med at det befinder sig foran det øverste selebefæstningspunkt.
  - \*2 Kun fremadvendte barnestole kan monteres, når den forreste airbag i passagersiden er aktiveret.
  - \*3 Ved montering af en universel barnestol, der fastspændes med sikkerhedsselen, skal ryglænet justeres til den forreste låseposition.
  - \*4 Hvis barnestolen kommer i kontakt med nakkestøtten og ikke kan monteres stabilt, skal nakkestøtten (hvis den er justerbar) hæves til den højeste position.
  - \*5 De navngivne barnestole afspejler Hondas anbefalinger på udgivelsesdatoen. Du bør henvende dig til en autoriseret forhandler med henblik på tidssvarende oplysninger om vores anbefalede barnestole. Andre barnestole kan også være egnede. Kontakt de respektive barnestolsproducenter for at få listerne med anbefalinger til forskellige biltyper.
- Barnestole med støttefod kan monteres på sæder, der ikke er i-Size. Dog undtaget sædet i midten.

## ■ Liste over originale barnestole til Europa

### UN R129

Anvendelsesområde	Barnestol	Kategori
40 cm til 83 cm Op til 13 kg (nyfødt - 15 måneder)	Honda Baby Safe	Universel barnestol, der fastspændes med sikkerhedsselen
	Honda Baby Safe ISOFIX	I-Size universel ISOFIX
76 cm til 105 cm 8 kg til 22 kg (15 måneder - 4 år)	Honda ISOFIX	I-Size universel ISOFIX
100 cm til 150 cm 15 kg til 36 kg (3½ år - 12 år)	Honda KIDFIX	i-Size-selepude



## ■ Montering af en barnestol, der er kompatibel med de nederste befæstningspunkter

En barnestol, der er kompatibel med de nederste befæstningspunkter, kan monteres på en af bagsædets yderpladser. Barnestolen monteres på de nederste befæstningspunkter med stive eller bøjelige føringer.

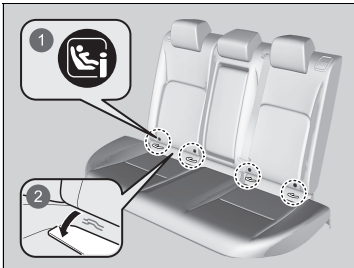

- 1 Mærker
- 2 Dæksel

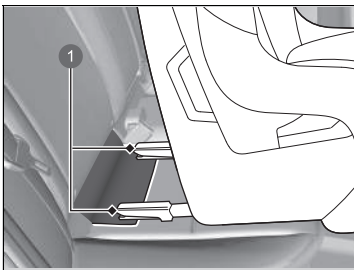

- 1 Stænger

1. Find mærkerne for befæstningspunkterne, som sidder på bunden af sædehynden.
2. Træk dækslerne til befæstningspunkterne under mærkerne ud for at afdække de nederste befæstningspunkter.

3. Anbring barnestolen, så stængerne er placeret på afdækningen.

► Montering af en barnestol, der er kompatibel med de nederste befæstningspunkter

## ⚠ ADVARSEL

Fastgør aldrig to barnestole i det samme befæstningspunkt. Ved en kollision vil ét befæstningspunkt muligvis ikke være stærkt nok til at holde to barnestole på plads, hvilket betyder, at det kan gå i stykker med alvorlig personskade eller dødsfald til følge.

Visse barnestole leveres med valgfrie føringer, der eliminerer risikoen for skader på sædehynden. Følg producentens anvisninger, når føringerne anvendes, og sæt dem på de nederste befæstningspunkter som vist på illustrationen.

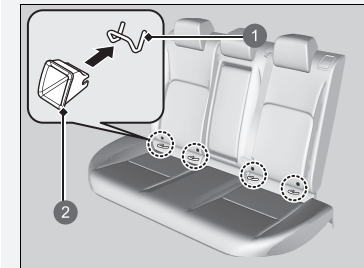

- 1 Nederste befæstningspunkt
- 2 Føring

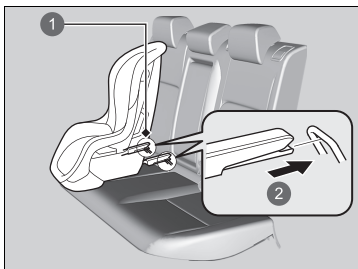

- 1 Nederste befæstningspunkter
- 2 Stiv type

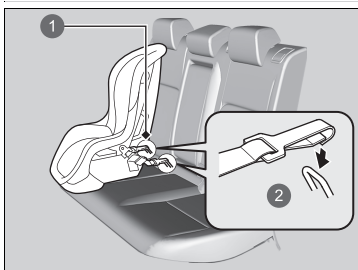

- 1 Nederste befæstningspunkter
- 2 Fleksibel type

4. Fastgør barnestolen til de nederste befæstningspunkter i henhold til de instruktioner, der fulgte med barnestolen.
- Ved montering af barnestolen skal det sikres, at de nederste befæstningspunkter ikke hindres af sikkerhedsselen eller af andre genstande.

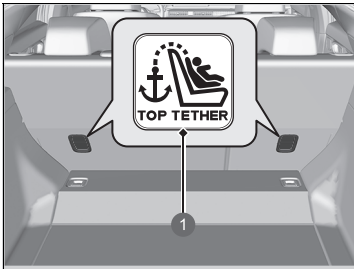

1 Symbol for øverste befæstningspunkt

► Montering af en barnestol, der er kompatibel med de nederste befæstningspunkter

**ADVARSEL:** Brug aldrig en krog uden et symbol for øverste befæstningspunkt, når du fastgør en monteret barnestol.

Ved anvendelse af barnestole, der benytter de nederste befæstningspunkter, skal du af hensyn til dit barns sikkerhed kontrollere, at barnestolen er forsvarligt fastgjort til bilen. En barnestol, der ikke er forsvarligt fastgjort, kan ikke beskytte et barn tilstrækkeligt i en kollision og kan kvæste barnet eller andre i bilen.

Den fleksible type sælges muligvis ikke i dit land.

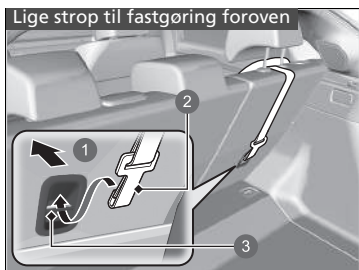

- 1 Mod bilens forende
- 2 Krog
- 3 Befæstningspunkt

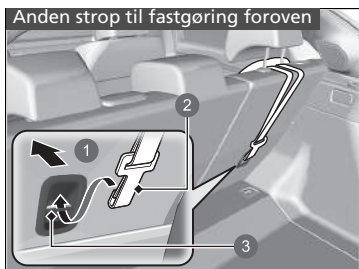

- 1 Mod bilens forende
- 2 Krog
- 3 Befæstningspunkt

5. Løft nakkestøtten til dens højeste position.
  - Lad bagagerumsafdækningen køre tilbage.
  - **Bagagerumsafdækning S. 267**
6. Før stroppen mellem nakkestøttens ben.
  - Kontrollér, at stroppen ikke er snoet.
7. Fastgør krogen i befæstningspunktet.
8. Stram stroppen i henhold til de anvisninger, som producenten af barnestolen har givet.
9. Kontrollér, at barnestolen er forsvarligt fastgjort, ved at rukke den frem og tilbage og fra side til side.
10. Kontrollér, at sikkerhedsseler, der ikke er i brug, og som barnet kan nå, er spændt.

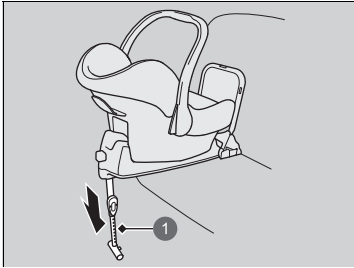

1 Støttefod

#### Barnestol med støttefod

4. Træk i støttefoden, indtil den berører gulvet, i henhold til de anvisninger, som producenten af barnestolen har givet.
  - ▶ Bekræft, at det område på gulvet, som støttefoden hviler på, er plant. Hvis området ikke er plant, yder støttefoden ikke tilstrækkelig støtte.
  - ▶ Sørg for, at barnestolen ikke er i kontakt med sædet foran den.

## ■ Montering af en barnestol med en trepunktssæle



1. Placér barnestolen på bilens sæde.
2. Før sikkerhedssele gennem de dertil beregnede åbninger i barnestolen som vist i betjeningsvejledningen, der følger med barnestolen, og sæt selespændet i seleslåsen.
  - Sæt selespændet helt ind, indtil det siger et klik.

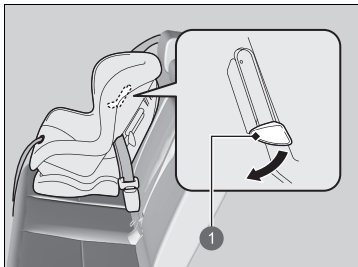

1 Tap

3. Skub tappen ned. Før skulderdelen af trepunktsselen ind i slidsen på siden af barnestolen.
4. Træk i skulderdelen af trepunktsselen nær seleslåsen, og træk op i selen for at stramme hoftedelen.
  - Samtidig skal du bruge din vægt til at presse ned på barnestolen.
5. Placér selen korrekt, og tryk tappen op. Kontrollér, at selen ikke er snoet.
  - Når tappen trykkes op, skal du trække i skulderdelen af trepunktsselen for at sikre, at selen er fuldstændig stram.

## ▣ Montering af en barnestol med en trepunktssæle

En barnestol, der ikke er forsvarligt fastgjort, kan ikke beskytte et barn tilstrækkeligt i en kollision og kan kvæste barnet eller andre i bilen.

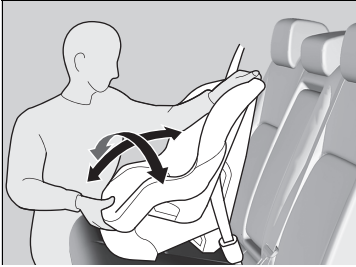

6. Kontrollér, at barnestolen er forsvarligt fastgjort, ved at rokke den frem og tilbage og fra side til side.
7. Kontrollér, at sikkerhedsseler, der ikke er i brug, og som barnet kan nå, er spændt.

## ■ Yderligere sikkerhed ved brug af en strop

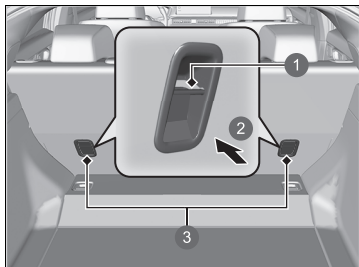

- ① Befæstningspunkt
- ② Mod bilens forende
- ③ Befæstningspunkter til stropper

Der er et befæstningspunkt bag hver af bagsædets yderpladser.

Hvis du har en barnestol, der er leveret med en forankringsstrop, men som kan monteres vha. en sikkerhedssele, kan forankringsstroppen benyttes som en ekstra sikkerhed.

## ▣ Yderligere sikkerhed ved brug af en strop

**ADVARSEL:** Befæstningspunkter til barnestole er kun konstrueret til at modstå de belastninger, de udsættes for af korrekt monterede barnestole. De må under ingen omstændigheder anvendes til sikkerhedssele til voksne, til andre selet eller til at fastgøre andre genstande eller udstyr til bilen.

Brug altid en forankringsstrop til fremadvendte barnestole, uanset om du benytter sikkerhedssele eller de nederste befæstningspunkter.



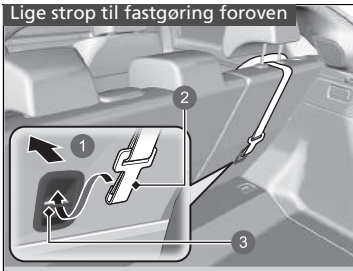

- 1 Mod bilens forende
- 2 Krog
- 3 Befæstningspunkt

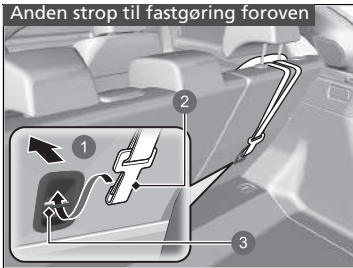

- 1 Mod bilens forende
- 2 Krog
- 3 Befæstningspunkt

1. Lad bagagerumsafdækningen køre tilbage.  
 ► **Bagagerumsafdækning** S. 267
2. Find det rigtige befæstningspunkt.
3. Hæv nakkestøtten til øverste stilling, og før derefter stroppen mellem nakkestøttens ben.  
 ► Kontrollér, at stroppen ikke er snoet.
4. Fastgør krogen i befæstningspunktet.
5. Stram stroppen i henhold til de anvisninger, som producenten af barnestolen har givet.

## Sikkerhed for større børn

### ■ Beskyttelse af større børn

De næste sider indeholder oplysninger om eftersyn af sikkerhedsseler, valg af selepude samt vigtige forholdsregler, der skal træffes, hvis et barn skal sidde foran.

### ■ Eftersyn af sikkerhedsseler

Når barnet er for stort til en barnestol, skal det være forsvarligt fastspændt på bagsædet vha. trepunktsselen. Kontrollér, at barnet sidder oprejst og helt tilbage i sædet, og besvar derefter følgende spørgsmål.



#### ■ Tjekliste

- Bøjer barnets knæ ned over sædekanten?
- Sidder skulderdelen af selen mellem barnets hals og arm?
- Sidder hoftedelen af selen så lavt over hoften som muligt og har den kontakt med barnets lår?
- Vil barnet være i stand til at bevare denne siddestilling under hele turen?

Hvis du kan svare bekræftende på disse spørgsmål, er barnet klar til at bruge trepunktsselen korrekt. Hvis du svarer nej til et af disse spørgsmål, skal barnet sidde på en selepude, indtil sikkerhedsselen passer korrekt uden selepude.

### ►► Sikkerhed for større børn

## ⚠ ADVARSEL

Anbringelse af børn på 12 år eller derunder på forsædet kan medføre personskaade eller dødsfald, hvis airbaggen i passagersiden udløses.

Hvis et større barn er nødt til at sidde på forsædet, skal sædet flyttes så langt tilbage som muligt, barnet skal om nødvendigt sidde på en selepude, og barnet skal sidde oprejst og bruge sikkerhedsselen korrekt.

## Selepuder



Hvis trepunktssele ikke kan bruges korrekt, skal barnet anbringes på en selepude på bagsædet. Af hensyn til barnets sikkerhed skal du kontrollere, at de anbefalinger for montering af en selepude, som producenten har givet, overholdes.

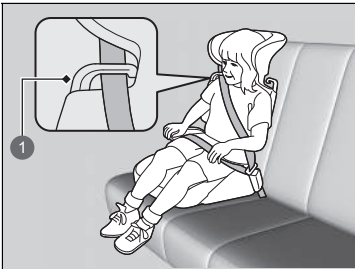

1 Føring

Der kan fås en rygstøtte til en specifik selepude. Monter rygstøtten på selepuden, og justér den i forhold til sædet i overensstemmelse med anvisningerne i betjeningsvejledningen til selepuden. Sørg for, at sikkerhedssele er korrekt ført gennem føringen foroven på rygstøtten, og at selet ikke berører og krydser barnets hals.

## Selepuder

Ved montering af en selepude skal du sørge for at læse den medfølgende instruktionsbog og montere puden i henhold dertil. Der findes høje og lave typer selepuder. Vælg en selepude, der giver barnet mulighed for at have sikkerhedssele korrekt på.

Vi anbefaler en selepude med ryglæn, da det dermed er lettere at tilpasse skuldersele.

## ■ Beskyttelse af større børn - slutkontrol

Bilen er udstyret med et bagsæde, hvor børn kan fastspændes forsvarligt. Hvis du skal køre med en gruppe børn, og et af børnene skal sidde foran:

- Sørg for, at du har læst og forstået anvisningerne og sikkerhedsoplysningerne i denne instruktionsbog.
- Skub passagersædet så langt tilbage som muligt.
- Kontrollér, at barnet sidder oprejst og godt tilbage i sædet.
- Kontrollér, at sikkerhedsselen er korrekt indstillet, så barnet er forsvarligt fastspændt.

### ■ Opsyn med børn i bilen

Vi anbefaler på det kraftigste, at du holder opsyn med børn i bilen. Det kan nogle gange være nødvendigt at påminde selv ældre, mere modne børn om at tage sikkerhedsselen på og sidde oprejst.

## Kulilte

Motorudstødningssgasen fra denne bil indeholder kulilte, som er en farveløs, lugtfri og meget giftig gas. Så længe du vedligeholder din bil, vil der ikke trænge kulilte ind i kabinen.

### ■ Få udstødningen eftersat for lækager, når:

- Der kommer unormale lyde fra udstødningen.
- Udstødningen kan være beskadiget.
- Bilen er hævet op på en lift i forbindelse med et olieskift.

Hvis der køres med åben bagklap, kan luftstrømmen trække udstødningssgas ind i kabinen, hvilket kan skabe en farlig situation. Hvis det er nødvendigt at køre med bagklappen åben, skal du åbne alle ruderne og indstille klimaanlægget som vist nedenfor.

1. Vælg friskluftstilstand.
2. Vælg  tilstanden.
3. Indstil blæseren til højeste hastighed.
4. Indstil temperaturen til en behagelig varme.

Justér klimaanlægget på samme måde, hvis du sidder i en parkeret bil med motoren kørende.

### ⓘ Kulilte

## ⚠ ADVARSEL

Kulilte er giftig.

Indånding af kulilte kan medføre bevidstløshed eller dødsfald.

Undgå lukkede rum eller aktiviteter, hvor du udsættes for kulilte.

Et lukket rum som f.eks. en garage kan hurtigt blive fyldt med kulilte.

Lad ikke motoren køre med garagedøren lukket. Selv om garagedøren står åben, skal du køre ud af garagen, så snart du har startet motoren.

## Mærkatplaceringer

Placeringen af disse mærkater er vist nedenfor. De advarer imod potentielle faresituationer, der kan medføre alvorlig personskade eller dødsfald. Læs disse mærkater grundigt.

Hvis et mærkat falder af eller bliver svært at læse, skal du kontakte en forhandler for at få det udskiftet.

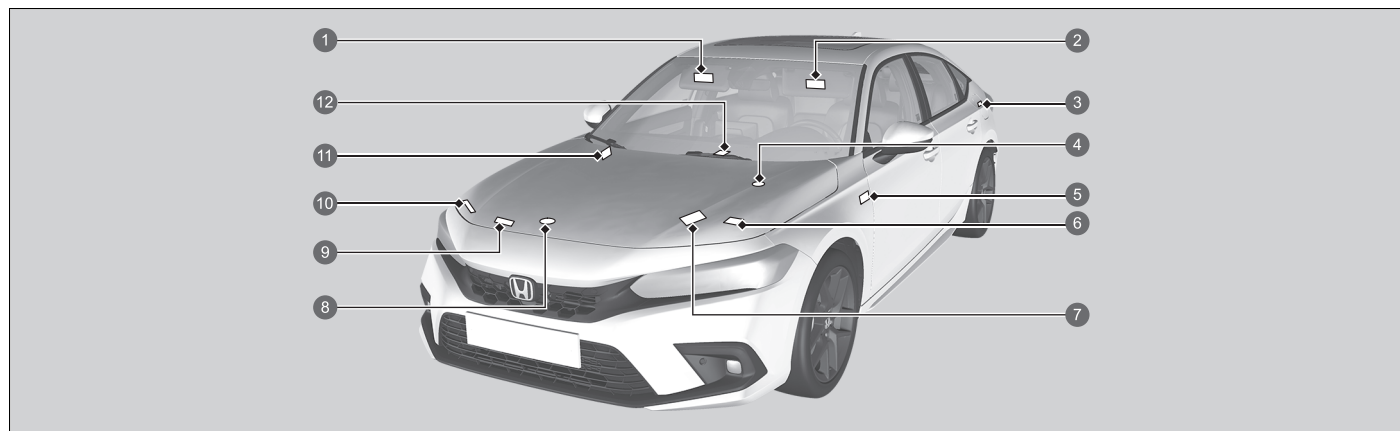

- 1 Beskyttelse af børn i bilen (venstrestyret model) ➔ S. 83
- 2 Beskyttelse af børn i bilen (højrestyret model) ➔ S. 83
- 3 Brændstof ➔ S. 572
- 4 Dæksel til reservetank til kølevæske til inverter
- 5 Afbrydersystem til forreste airbag i passagersiden (højrestyret model) ➔ S. 65
- 6 Pop-up hood-system ➔ S. 80
- 7 12 V batteri ➔ S. 631
- 8 Kølerdæksel
- 9 Aircondition ➔ S. 634
- 10 Forreste skillepladedæksel ➔ S. 596

- ⑪ Afbrydersystem til forreste airbag i passagersiden (venstrestyret model) ► S. 65
- ⑫ Trådløs oplader\* ► S. 271





# Instrumentbræt

Dette afsnit indeholder beskrivelse af knapper, indikatorer og målere, som anvendes under kørsel.











<b>Indikatorer</b> .....	114
Advarsels- og informationsmeddelelser i førerinformationssystemet .....	135
<b>Målere og førerinformationssystem</b> .....	149
Målere.....	149
Førerinformationssystem (måler af A-typen) .....	154
Førerinformationssystemets område i venstre side (måler af B-typen).....	171
Førerinformationssystemets område i højre side (måler af B-typen).....	174

Indikatorerne tændes/blinker afhængigt af bilens tilstand. Der kan blive vist meddelelser i førerinformationssystemet samtidig. Foretag de nødvendige handlinger, der er beskrevet i meddelelsen, f.eks. at kontakte en forhandler.

































Få vist meddelelser ved at indstille **Advarselsmeddelelse** til TIL via audio-/informationsskærmen.

Du kan også ændre sproget for meddelelser.

➤ **Funktioner, der kan tilpasses** S. 351

 *1	Indikator for parkeringsbremse og bremsesystem (rød) →S. 116	 Klar-indikator →S. 118	 Indikator for decelerationsknap på rattet →S. 120
 *1	Indikator for parkeringsbremse og bremsesystem (gul) →S. 118	<b>EV</b> *1	EV indikator →S. 118
 *1	Indikator for automatisk bremseholdesystem →S. 118	 *1	Fejlindikator →S. 119
 *1	Indikator for automatisk bremseholdedefunktion →S. 118	 *1	12 V batteri: Indikator for ladesystem →S. 119
 *1	Indikator for elsystem →S. 118	 D	Indikator for gearvælgerposition →S. 119
			Indikator for gearkassesystem →S. 119
			 *1
			Indikator for SRS-airbagsystem →S. 121
			 *1
			Indikatorer for forreste airbag i passagerside aktiveret/deaktiveret →S. 121







\*1: Når du indstiller strømtilstanden til TIL, tændes disse indikatorer og angiver, at der udføres systemtjek. De slukker efter et par sekunder, eller når elsystemet er startet. Hvis en indikator ikke tændes eller slukker, kan der være en fejl i det pågældende system. For at løse problemet skal du følge anvisningerne i instruktionsbogen.





 *1	Indikator for elektrisk servostyring (EPS)	→S. 121		Indikator for <b>ECON</b> -tilstand	→S. 126	 *1	Indikator for vognbaneassistent (gul)	→S. 130
 *1	Indikator for VSA-system	→S. 122		Indikator for <b>SPORT</b> -tilstand	→S. 126		Indikator for vognbaneassistent (hvid/grøn)	→S. 130
 *1	Indikator for VSA-system deaktiveret	→S. 122		Indikator for <b>NORMAL</b> -tilstand	→S. 126	 *1	Indikator for kollisionsbegrænsende bremsesystem (gul)	→S. 131
 *1	Indikator for lavt dæktryk/ dæktrykadvarselssystem	→S. 123		Indikator for <b>INDIVIDUEL</b> -tilstand	→S. 126		Indikator for kollisionsbegrænsende bremsesystem (grå)	→S. 131
	Indikator for parkeringssensor	→S. 123		Indikator for aktiv fartpilot med følgefunktion ved lav hastighed*	→S. 129		Indikator for justerbar fartbegrænser (hvid/grøn)	→S. 130
	Indikatorer for afviserblink og katastrofeblink	→S. 124		Indikator for intelligent fartbegrænser (hvid/grøn)	→S. 130		Indikator for udvidet vognbaneassistent (gul)	→S. 131
	Indikator for tændte lygter	→S. 124		Indikator for startspærrefunktion	→S. 127		Indikator for udvidet vognbaneassistent (grå)	→S. 131
	Indikator for fjernlys	→S. 124	 *1	Indikator for alarm til sikkerhedssystem	→S. 128		Indikator for automatisk deaktivering af udvidet vognbaneassistent	→S. 131
 *1	Indikator for automatisk fjernlys* /intelligent fjernlys*	→S. 124		Aktiv fartpilot med følgefunktion ved lav hastighed: Indikator (gul)	→S. 129	 *1	Indikator for sikkerhedshjælp (gul)	→S. 132
	Indikator for tågeforlygter*	→S. 124		Aktiv fartpilot med følgefunktion ved lav hastighed: Indikator (hvid/grøn)	→S. 130		Indikator for sikkerhedshjælp (grøn/grå)	→S. 134
	Indikator for tågebaglygte	→S. 124						
	Indikator for systemmeddelelse	→S. 125						





\*1: Når du indstiller strømtilstanden til TIL, tændes disse indikatorer og angiver, at der udføres systemtjek. De slukker efter et par sekunder, eller når elsystemet er startet. Hvis en indikator ikke tændes eller slukker, kan der være en fejl i det pågældende system. For at løse problemet skal du følge anvisningerne i instruktionsbogen.

Indikator	Navn	Lyser/blinker	Forklaring
 <p>(rød)</p>	Indikator for parkeringsbremse og bremsesystem (rød)	<ul style="list-style-type: none"> <li>• Tændes, når parkeringsbremsen aktiveres, og slukkes, når den deaktiveres.</li> </ul>	<ul style="list-style-type: none"> <li>• Der høres en biplyd, og indikatoren tændes, hvis du kører, mens parkeringsbremsen er aktiveret.</li> <li>• Tændes i ca. 30 sekunder, når du aktiverer den elektroniske parkeringsbremse, mens strømtilstanden er indstillet til TILBEHØR eller KØRETØJ FRA, hvorefter den slukker.</li> <li>• Tændes i ca. 30 sekunder, når du indstiller strømtilstanden til KØRETØJ FRA, mens den elektroniske parkeringsbremse er aktiveret, hvorefter den slukker.</li> </ul>
		<ul style="list-style-type: none"> <li>• Tændes, når bremsevæskestanden er lav.</li> </ul>	<ul style="list-style-type: none"> <li>• <b>Tændes under kørsel</b> - Kontrollér, at parkeringsbremsen er deaktiveret. Kør ind til siden et sikkert sted, og kontrollér bremsevæskestanden.                         <ul style="list-style-type: none"> <li>☒ <b>Når indikatoren tændes under kørsel, skal du gøre følgende</b> S. 684</li> </ul> </li> </ul>

Indikator	Navn	Lyser/blinker	Forklaring
 (rød)	Indikator for parkeringsbremse og bremsesystem (rød)	<ul style="list-style-type: none"> <li>• Tændes, hvis der er et problem med bremsesystemet.</li> </ul>	<ul style="list-style-type: none"> <li>• <b>Tændes sammen med indikatoren for parkeringsbremse og bremsesystem (gul)</b> - Kør straks ind til siden et sikkert sted. Kontakt en forhandler med henblik på reparation. Bremspedalen bliver svær at træde ned. Træd pedalen længere ned, end du plejer.                         <ul style="list-style-type: none"> <li>☒ <b>Hvis indikatoren for bremsesystemet (rød) tændes eller blinker, samtidig med at indikatoren for bremsesystemet (gul) tændes</b> S. 686</li> </ul> </li> <li>• <b>Tændes sammen med ABS-indikatoren</b> - Få bilen efterset af en forhandler.                         <ul style="list-style-type: none"> <li>☒ <b>Hvis indikatoren for bremsesystemet (rød) tændes eller blinker</b> S. 684</li> </ul> </li> <li>• <b>Blinker, og samtidig tændes indikatoren for parkeringsbremse og bremsesystem (gul)</b> - DerHer et problem med det elektroniske parkeringsbremsesystem. Parkeringsbremsen er muligvis ikke indstillet. Undgå at anvende parkeringsbremsen, og få straks bilen efterset af en forhandler.                         <ul style="list-style-type: none"> <li>☒ <b>Hvis indikatoren for bremsesystemet (rød) tændes eller blinker, samtidig med at indikatoren for bremsesystemet (gul) tændes</b> S. 686</li> </ul> </li> </ul>



Indikator	Navn	Lyser/blinker	Forklaring
 (gul)	Indikator for parkeringsbremse og bremsesystem (gul)	<ul style="list-style-type: none"> <li>• Tændes, hvis der er et problem med et system relateret til bremsning ud over det konventionelle bremsesystem.</li> <li>• Tændes, hvis der er et problem med den elektroniske parkeringsbremse og/eller med det automatiske bremseholdesystem.</li> </ul>	<ul style="list-style-type: none"> <li>• <b>Tændes under kørsel</b> - Undgå høje hastigheder samt pludselige opbremsninger. Kør bilen til en forhandler med det samme.</li> <li>• <b>Lyser konstant</b> - Undgå at anvende parkeringsbremsen, og få straks bilen eftersat af en forhandler.</li> </ul>
	Indikator for automatisk bremseholdesystem	<ul style="list-style-type: none"> <li>• Tændes, når det automatiske bremseholdesystem er aktiveret.</li> </ul>	<ul style="list-style-type: none"> <li>☑ <b>Automatisk bremseholdefunktion</b> S. 553</li> </ul>
	Indikator for automatisk bremseholdefunktion	<ul style="list-style-type: none"> <li>• Tændes, når den automatiske bremseholdefunktion er aktiveret.</li> </ul>	<ul style="list-style-type: none"> <li>☑ <b>Automatisk bremseholdefunktion</b> S. 553</li> </ul>
	Indikator for elsystem	<ul style="list-style-type: none"> <li>• Tændes, hvis der er et problem med bilens elektriske system.</li> </ul>	<ul style="list-style-type: none"> <li>• <b>Lyser konstant</b> - Få straks bilen eftersat af en forhandler.</li> <li>• <b>Kør ikke videre</b> vises i førerinformationssystemet - Du skal straks køre ind til siden et sikkert sted og kontakte en forhandler.</li> </ul>
	Klar-indikator	<ul style="list-style-type: none"> <li>• Tændes, når bilen er klar til at køre.</li> </ul>	<ul style="list-style-type: none"> <li>☑ <b>Start af elsystemet</b> S. 413</li> </ul>
	EV indikator	<ul style="list-style-type: none"> <li>• Tændes, når bilen bevæges af elmotoren, og benzinmotoren ikke kører.</li> </ul>	—

Indikator	Navn	Lyser/blinker	Forklaring
	Fejlindikator	<ul style="list-style-type: none"> <li>• Tændes, hvis der er et problem med emissionskontrollsystemerne eller bilens elektriske system.</li> <li>• Blinker, når motoren sætter ud.</li> </ul>	<p>➤ <b>Hvis fejlindikatoren tændes eller blinker</b> S. 683</p>
	12 V batteri: Indikator for ladesystem	<ul style="list-style-type: none"> <li>• Tændes, når der er et problem med ladesystemet.</li> </ul>	<ul style="list-style-type: none"> <li>• Kør straks ind til siden et sikkert sted, og kontakt en forhandler.</li> <li>➤ <b>Kontrol af 12 V batteriet</b> S. 627</li> <li>➤ <b>Hvis indikatoren for 12 V batteriladesystemet tændes</b> S. 682</li> </ul>
	Indikator for gearvælgerposition	<ul style="list-style-type: none"> <li>• Angiver den aktuelle gearvælgerposition.</li> </ul>	<p>➤ <b>Gearskift</b> S. 420</p>
	Indikator for gearkassesystem	<ul style="list-style-type: none"> <li>• Blinker, hvis der er et problem med gearkassesystemet.</li> <li>• Blinker, hvis du ikke kan vælge <b>P</b> på grund af en fejl i gearkassesystemet.</li> </ul>	<ul style="list-style-type: none"> <li>• Få straks bilen eftersat af en forhandler.</li> <li>• <b>Kør ikke videre vises i førerinformationssystemet</b> - Kør straks ind til siden et sikkert sted, og kontakt en forhandler.</li> <li>• Aktivér altid parkeringsbremsen, når du har parkeret bilen.</li> <li>• Få straks bilen eftersat af en forhandler.</li> </ul>

Indikator	Navn	Lyser/blinker	Forklaring
	Indikator for decelerationsknap på rattet	<ul style="list-style-type: none"> <li>• Tændes, når knappen på rattet trækkes tilbage.</li> <li>• Blinker, når decelerationen ikke sker, mens du trækker knappen på rattet tilbage.</li> <li>• Tændes sammen med <b>M</b>, når <b>SPORT</b>-tilstand er valgt, og decelerationsknappen på rattet trækkes tilbage..</li> </ul>	<p>📌 <b>Decelerationsknap på rattet</b> S. 427</p>
	Indikator for påmindelse om sikkerhedssele	<ul style="list-style-type: none"> <li>• Tændes, hvis du ikke har spændt sikkerhedssele, når du indstiller strømtilstanden til TIL.</li> <li>• Hvis forsædepassageren ikke har sikkerhedssele på, tændes indikatoren efter et par sekunder.</li> <li>• Tændes et stykke tid, når sikkerhedssele på bagsædet løsnes, mens strømtilstanden er TIL.</li> <li>• Blinker under kørslen, hvis føreren og/eller en passager ikke har spændt sikkerhedssele. Der høres en biplyd, og indikatoren blinker med regelmæssige intervaller.</li> </ul>	<ul style="list-style-type: none"> <li>• Biplyden stopper, og indikatoren slukkes, når føreren og passagererne spænder sikkerhedssele.</li> <li>• <b>Bliver ved med at lyse, efter at føreren og/eller passagererne har spændt sikkerhedssele</b> - Der kan være opstået en registreringsfejl i sensoren. Få bilen efterset af en forhandler. <ul style="list-style-type: none"> <li>📌 <b>Påmindelse om sikkerhedssele</b> S. 49</li> </ul> </li> </ul>
	Indikator for lav brændstofstand	<ul style="list-style-type: none"> <li>• Tændes, når brændstoftanken er ved at være tom (ca. 6,0 liter tilbage).</li> <li>• Blinker, hvis der er et problem med brændstofmåleren.</li> </ul>	<ul style="list-style-type: none"> <li>• Fyld hurtigst muligt brændstof på bilen.</li> <li>• Få bilen efterset af en forhandler.</li> </ul>
	Indikator for ABS-system	<ul style="list-style-type: none"> <li>• Tændes, hvis der er et problem med ABS-systemet.</li> </ul>	<ul style="list-style-type: none"> <li>• <b>Lyser konstant</b> - Få bilen efterset af en forhandler. Når denne indikator lyser, har bilen stadig normale bremseegenskaber, men ingen ABS-funktion. <ul style="list-style-type: none"> <li>📌 <b>Antilblokeringsystem (ABS)</b> S. 556</li> </ul> </li> </ul>





Indikator	Navn	Lyser/blinker	Forklaring
	Indikator for SRS-airbagsystem	<ul style="list-style-type: none"> <li>• Tændes, hvis der er et problem med en af følgende komponenter:                             <ul style="list-style-type: none"> <li>- SRS-airbagsystem</li> <li>- Sideairbags</li> <li>- Gardinairbags</li> <li>- Selestrammere</li> </ul> </li> </ul>	<ul style="list-style-type: none"> <li>• <b>Lyser konstant</b> - Få bilen efterset af en forhandler.</li> </ul>
	Indikatorer for forreste airbag i passagerside aktiveret/deaktiveret	<ul style="list-style-type: none"> <li>• Når den forreste airbag i passagersiden er aktiveret: Indikatoren for aktiveret airbag tændes igen og lyser i ca. 60 sekunder. Når den forreste airbag i passagersiden er deaktiveret: Indikatoren for deaktiveret airbag tændes igen og bliver ved med at lyse. Dette er en påmindelse om, at den forreste airbag i passagersiden er deaktiveret.</li> </ul>	<ul style="list-style-type: none"> <li>➤ <b>Afbrydersystem til den forreste airbag i passagersiden</b> S. 63</li> </ul>
	Indikator for elektrisk servostyring (EPS)	<ul style="list-style-type: none"> <li>• Tændes, hvis der er et problem med EPS-systemet eller føreropmærksomhedsassistenten.</li> </ul>	<ul style="list-style-type: none"> <li>• <b>Lyser konstant</b> - Få bilen efterset af en forhandler.</li> <li>• <b>Kør ikke videre vises i førerinformationssystemet</b> - Kør straks ind til siden et sikkert sted, og kontakt en forhandler.                             <ul style="list-style-type: none"> <li>➤ <b>Hvis indikatoren for elektrisk servostyring (EPS) tændes</b> S. 685</li> </ul> </li> </ul>

Indikator	Navn	Lyser/blinker	Forklaring
	Indikator for VSA-system	<ul style="list-style-type: none"> <li>• Blinker, når VSA-systemet aktiveres.</li> </ul>	—
		<ul style="list-style-type: none"> <li>• Tændes, hvis der er et problem med VSA-systemet, manøvreringsassistenten eller Hill Start Assist-systemet.</li> <li>• Tændes, hvis VSA-systemet deaktiveres midlertidigt, når 12 V batteriet har været afbrudt og derefter tilsluttes igen.</li> </ul>	<ul style="list-style-type: none"> <li>• <b>Lyser konstant</b> - Få bilen efterset af en forhandler.                             <ul style="list-style-type: none"> <li>☒ <b>VSA-system</b> S. 453</li> <li>☒ <b>Hill Start Assist-system</b> S. 415</li> </ul> </li> <li>• Køør en kort tur med mere end 20 km/t. Indikatoren skal slukke. Hvis den ikke slukker, skal bilen efterses af en forhandler.</li> </ul>
	Indikator for VSA-system deaktiveret	<ul style="list-style-type: none"> <li>• Tændes, når VSA-systemet deaktiveres delvist.</li> </ul>	<ul style="list-style-type: none"> <li>☒ <b>Aktivering og deaktivering af VSA-system</b> S. 454</li> </ul>
		<p><b>Modeller med instrument af A-typen</b></p> <ul style="list-style-type: none"> <li>• Tændes, hvis VSA-systemet deaktiveres midlertidigt, når 12 V batteriet har været afbrudt og derefter tilsluttes igen.</li> </ul>	<ul style="list-style-type: none"> <li>• Køør en kort tur med mere end 20 km/t. Indikatoren skal slukke. Hvis den ikke slukker, skal bilen efterses af en forhandler.</li> </ul>

Indikator	Navn	Lyser/blinker	Forklaring
	Indikator for lavt dæktryk/dæktrykadvarselssystem	<ul style="list-style-type: none"> <li>• Kan tændes kortvarigt, hvis strømtilstanden indstilles til TIL, og bilen ikke kører inden for 45 sekunder, for at angive, at kalibreringsprocessen endnu ikke er fuldført.</li> <li>• Tændes og bliver ved med at lyse, når:                             <ul style="list-style-type: none"> <li>- Trykket i ét eller flere dæk vurderes som meget lavt.</li> <li>- Systemet ikke er blevet kalibreret.</li> </ul> </li> </ul>	<ul style="list-style-type: none"> <li>• <b>Tændes under kørsel</b> - Kør ind til siden et sikkert sted, kontrollér dæktrykket, og pump om nødvendigt dækket/dækkene op.</li> <li>• <b>Bliver ved med at lyse, efter at dækkene er pumpet op til det anbefalede tryk</b> - Systemet skal kalibreres.                             <ul style="list-style-type: none"> <li>▣ <b>Dæktrykadvarselssystem: Kalibrering</b> S. 457</li> </ul> </li> </ul>
		<ul style="list-style-type: none"> <li>• Blinker i ca. et minut og bliver derefter ved med at lyse, hvis der er et problem med dæktrykadvarselssystemet, eller når et kompakt reservehjul* midlertidigt er monteret.</li> </ul>	<ul style="list-style-type: none"> <li>• <b>Blinker og bliver ved med at lyse</b> - Få bilen eftersat af en forhandler. Hvis bilen har fået monteret et kompakt reservehjul*, skal du få det almindelige hjul repareret eller udskiftet og monteret på bilen igen, så snart det er muligt.</li> </ul>
		<ul style="list-style-type: none"> <li>• Tændes, hvis dæktrykadvarselssystemet deaktiveres midlertidigt, når 12 V batteriet har været afbrudt og derefter tilsluttes igen.</li> </ul>	<ul style="list-style-type: none"> <li>• Kør en kort tur med mere end 20 km/t. Indikatoren skal slukke. Hvis den ikke slukker, skal bilen efterses af en forhandler.</li> </ul>
	Indikator for parkeringssensor	<ul style="list-style-type: none"> <li>• Blinker, hvis der er forhindringer omkring sensorerne.</li> </ul>	<ul style="list-style-type: none"> <li>▣ <b>Parkeringssensorsystem</b> S. 561</li> </ul>

\* Ikke tilgængelig på alle modeller

Indikator	Navn	Lyser/blinker	Forklaring
	Indikatorer for afviserblink og katastrofeblink	<ul style="list-style-type: none"> <li>• Blinker, når du aktiverer kontaktarmen til afviserblink.</li> <li>• Blinker sammen med alle afviserblink, når der trykkes på knappen til katastrofeblinket.</li> <li>• Blinker sammen med alle afviserblink, når der trædes på bremsepedalen under kørsel med høj hastighed.</li> </ul>	<ul style="list-style-type: none"> <li>• <b>Blinker ikke eller blinker hurtigt</b> <ul style="list-style-type: none"> <li>☞ <b>Udskiftning af pærer</b> S. 610</li> </ul> </li> <li>☞ <b>Nødstopsignal</b> S. 558</li> </ul>
	Indikator for tændte lygter	<ul style="list-style-type: none"> <li>• Tændes, når positionslyset, baglygterne og andre udvendige lygter er tændt.</li> </ul>	<ul style="list-style-type: none"> <li>☞ <b>Lygter</b> S. 224</li> </ul>
	Indikator for fjernlys	<ul style="list-style-type: none"> <li>• Tændes, når fjernlyset tændes.</li> <li>• Tændes, når det intelligente fjernlys* er aktiveret.</li> </ul>	<ul style="list-style-type: none"> <li>☞ <b>Intelligent fjernlys*</b> S. 235</li> </ul>
	Indikator for automatisk fjernlys*/intelligent fjernlys*	<ul style="list-style-type: none"> <li>• Tændes, når alle betingelser for automatisk fjernlys*/intelligent fjernlys* er opfyldt.</li> </ul>	<ul style="list-style-type: none"> <li>☞ <b>Automatisk fjernlys*</b> S. 232</li> <li>☞ <b>Intelligent fjernlys*</b> S. 235</li> </ul>
	Indikator for tågeforlygter*	<ul style="list-style-type: none"> <li>• Tændes, når tågeforlygterne tændes.</li> </ul>	<ul style="list-style-type: none"> <li>☞ <b>Tågegygter</b> S. 228</li> </ul>
	Indikator for tågebaglygte	<ul style="list-style-type: none"> <li>• Tændes, når tågebaglygten tændes.</li> </ul>	<ul style="list-style-type: none"> <li>☞ <b>Tågegygter</b> S. 228</li> </ul>





Indikator	Navn	Lyser/blinker	Forklaring
	Indikator for systemmeddelelse	<ul style="list-style-type: none"> <li>• Aktiveres sammen med et lydsignal, når der registreres en fejl. Samtidig vises en systemmeddelelse i førerinformationssystemet.</li> </ul>	<ul style="list-style-type: none"> <li>• Se oplysningerne om de respektive indikatorer i dette afsnit, når der vises en systemmeddelelse i førerinformationssystemet. Træf passende foranstaltninger i forhold til, hvad meddelelsen viser.</li> </ul> <p><b>Modeller med instrument af A-typen</b></p> <ul style="list-style-type: none"> <li>• Når indikatoren er tændt, skal du trykke på  knappen (hjem) og vælge <b>Information</b> for at få vist meddelelsen igen.                         <ul style="list-style-type: none"> <li>➤ <b>Skift af displayindstillinger</b> S. 154</li> </ul> </li> <li>• Førerinformationssystemet vender ikke tilbage til normal visning, medmindre advarslen annulleres, eller der trykkes på  knappen (hjem).</li> </ul> <p><b>Modeller med instrument af B-typen</b></p> <ul style="list-style-type: none"> <li>• Når indikatoren er tændt, skal du rulle på højre vælgerhjul for at få vist meddelelsen igen.                         <ul style="list-style-type: none"> <li>➤ <b>Skift af displayindstillinger</b> S. 174</li> </ul> </li> <li>• Førerinformationssystemet vender ikke tilbage til normal visning, medmindre advarslen annulleres, eller der rulles på højre vælgerhjul.</li> </ul>

Indikator	Navn	Lyser/blinker	Forklaring
	Indikator for <b>ECON</b> -tilstand	<ul style="list-style-type: none"> <li>Tændes, når du indstiller køretilstanden til <b>ECON</b>.</li> </ul>	 <b>ECON-tilstand</b> S. 435
	Indikator for <b>SPORT</b> -tilstand	<ul style="list-style-type: none"> <li>Tændes, når du indstiller køretilstanden til <b>SPORT</b>.</li> </ul>	<p><b>Modeller med instrument af A-typen</b></p> <ul style="list-style-type: none"> <li>Miljømåleren bliver ved med at lyse rødt, så længe <b>SPORT</b>-tilstand er aktiveret.</li> </ul> <p><b>Modeller med instrument af B-typen</b></p> <ul style="list-style-type: none"> <li>Miljømåleren slukker, og målerne på instrumentpanelet lyser rødt, så længe <b>SPORT</b>-tilstand er aktiveret.</li> </ul>  <b>Køretilstandskontakt</b> S. 431
	Indikator for <b>NORMAL</b> -tilstand	<ul style="list-style-type: none"> <li>Tændes, når du indstiller køretilstanden til <b>NORMAL</b>.</li> </ul>	 <b>Køretilstandskontakt</b> S. 431
	Indikator for <b>INDIVIDUEL</b> -tilstand	<ul style="list-style-type: none"> <li>Tændes, når du indstiller køretilstanden til <b>INDIVIDUEL</b>.</li> </ul>	 <b>Køretilstandskontakt</b> S. 431







Indikator	Navn	Lyser/blinker	Forklaring
<div data-bbox="98 213 304 266" style="border: 1px solid black; padding: 2px;">Modeller med instrument af A-typen</div> <div data-bbox="161 277 272 300">Indikator</div>  <div data-bbox="98 434 304 487" style="border: 1px solid black; padding: 2px;">Modeller med instrument af B-typen</div> <div data-bbox="161 498 272 520">Indikator</div> 	<p>Indikator for startspærrefunktion</p>	<ul style="list-style-type: none"> <li>• Blinker, hvis startspærresystemet ikke kan genkende nøgleoplysningerne.</li> </ul>	<ul style="list-style-type: none"> <li>• <b>Blinker</b> - Du kan ikke starte elsystemet. Skift strømtilstand til KØRETØJ FRA og derefter tilbage til TIL igen.             <div data-bbox="1075 303 1246 325" style="border: 1px solid black; padding: 2px;">Højrestyret model</div> <p>Træd på bremsepedalen, og hold den nede, inden du indstiller strømtilstanden til TIL.</p> <div data-bbox="1050 389 1182 412" style="border: 1px solid black; padding: 2px;">Alle modeller</div> <ul style="list-style-type: none"> <li>• <b>Blinker hele tiden</b> - Der er muligvis en systemfejl. Få bilen efterset af en forhandler.</li> <li>• Forsøg ikke at reparere eller ændre komponenter, der indgår i startspærrefunktionen. Der kan opstå fejl i det elektriske system.</li> </ul> </li> </ul>

Indikator	Navn	Lyser/blinker	Forklaring
<p>Modeller med instrument af A-typen</p> <p>Indikator</p>  <p>Modeller med instrument af B-typen</p> <p>Indikator</p> 	<p>Indikator for alarm til sikkerhedssystem</p>	<ul style="list-style-type: none"> <li>• Blinker, når alarmerne til sikkerhedssystemet er blevet indstillet.</li> </ul>	<p>➤ <b>Alarm til sikkerhedssystem</b> S. 209</p>





Indikator	Navn	Lyser/blinker	Forklaring
	Indikator for aktiv fartpilot med følgefunktion ved lav hastighed*	<ul style="list-style-type: none"> <li>Tændes, når indikatoren for aktiv fartpilot med følgefunktion ved lav hastighed lyser.</li> </ul>	<ul style="list-style-type: none"> <li>Hver gang du trykker på knappen til indstilling af følgeafstand, vil følgeafstandsindstillingen (afstanden til et forankørende køretøj) skifte til <b>Ekstra lang</b>, <b>Lang</b>, <b>Mellemlang</b> og <b>Kort</b>.   <b>Sådan indstilles eller ændres følgeafstanden</b> S. 510</li> </ul>
	Aktiv fartpilot med følgefunktion ved lav hastighed: Indikator (gul)	<ul style="list-style-type: none"> <li>Tændes, hvis der er et problem med den aktive fartpilot med følgefunktion ved lav hastighed.</li> <li>Tændes, hvis den aktive fartpilot med følgefunktion ved lav hastighed deaktiveres midlertidigt, når 12 V batteriet har været afbrudt og derefter tilsluttes igen.</li> <li>Indikatoren tændes muligvis midlertidigt, hvis den maksimalt tilladte vægt overskrides.</li> <li>Den aktive fartpilot med følgefunktion ved lav hastighed er blevet annulleret automatisk.</li> </ul>	<ul style="list-style-type: none"> <li><b>Tændes under kørsel</b> - Få bilen eftersat af en forhandler.</li> <li>Kør en kort tur med mere end 20 km/t. Indikatoren skal slukke. Hvis den ikke slukker, skal bilen efterses af en forhandler.</li> <li>Sørg for, at totalvægten er inden for den maksimalt tilladte vægt.   <b>Lastgrænse</b> S. 407</li> <li><b>Lyser konstant</b> - Få bilen eftersat af en forhandler.</li> </ul>

\* Ikke tilgængelig på alle modeller

Indikator	Navn	Lyser/blinker	Forklaring
	Aktiv fartpilot med følgefunktion ved lav hastighed: Indikator (hvid/grøn)	<ul style="list-style-type: none"> <li>• Lyser hvidt, når der trykkes på  knappen. Du kan skifte mellem indikatorer ved at trykke på LIM knappen.</li> <li>• Lyser grønt, mens systemet er i brug.</li> </ul>	<ul style="list-style-type: none"> <li>➤ <b>Aktiv fartpilot med følgefunktion ved lav hastighed</b> S. 495</li> </ul>
	Indikator for justerbar fartbegrænser (hvid/grøn)		<ul style="list-style-type: none"> <li>➤ <b>Justerbar fartbegrænser</b> S. 438</li> </ul>
	Indikator for intelligent fartbegrænser (hvid/grøn)		<ul style="list-style-type: none"> <li>➤ <b>Intelligent fartbegrænser</b> S. 445</li> </ul>
	Indikator for vognbaneassistent (gul)	<ul style="list-style-type: none"> <li>• Tændes, hvis der er et problem med vognbaneassistenten.</li> <li>• Indikatoren tændes muligvis midlertidigt, hvis den maksimalt tilladte vægt overskrides.</li> </ul>	<ul style="list-style-type: none"> <li>• <b>Lyser konstant</b> - Få bilen eftersat af en forhandler.</li> <li>• Sørg for, at totalvægten er inden for den maksimalt tilladte vægt. <ul style="list-style-type: none"> <li>➤ <b>Lastgrænse</b> S. 407</li> </ul> </li> <li>• <b>Lyser konstant</b> - Få bilen eftersat af en forhandler.</li> </ul>
	Indikator for vognbaneassistent (hvid/grøn)	<ul style="list-style-type: none"> <li>• Lyser hvidt, når du trykker på knappen til vognbaneassistenten.</li> <li>• Lyser grønt, når vognbaneassistenten er i brug.</li> </ul>	<ul style="list-style-type: none"> <li>➤ <b>Vognbaneassistent</b> S. 515</li> </ul>

Indikator	Navn	Lyser/blinker	Forklaring
	Indikator for kollisionsbegrænsende bremsesystem (gul)	<ul style="list-style-type: none"> <li>Tændes, hvis der er et problem med det kollisionsbegrænsende bremsesystem, eller det ikke kan bruges midlertidigt på grund af snavs på forruden i nærheden af kameraet.</li> </ul>	<ul style="list-style-type: none"> <li>Indikatoren for sikkerhedshjælp (gul) tændes samtidig.                             <ul style="list-style-type: none"> <li>► <b>Indikator for sikkerhedshjælp (gul)</b> S. 133</li> </ul> </li> </ul>
	Indikator for kollisionsbegrænsende bremsesystem (grå)	<ul style="list-style-type: none"> <li>Tændes, når det kollisionsbegrænsende bremsesystem er deaktiveret.</li> </ul>	<ul style="list-style-type: none"> <li>► <b>Sikkerhedshjælp</b> S. 168, 187</li> </ul>
	Indikator for udvidet vognbaneassistent (gul)	<ul style="list-style-type: none"> <li>Tændes, hvis der er et problem med den udvidede vognbaneassistent, eller den ikke kan bruges midlertidigt på grund af snavs på forruden i nærheden af kameraet.</li> </ul>	<ul style="list-style-type: none"> <li>Indikatoren for sikkerhedshjælp (gul) tændes samtidig.                             <ul style="list-style-type: none"> <li>► <b>Indikator for sikkerhedshjælp (gul)</b> S. 133</li> </ul> </li> </ul>
	Indikator for udvidet vognbaneassistent (grå)	<ul style="list-style-type: none"> <li>Tændes, når den udvidede vognbaneassistent er deaktiveret.</li> </ul>	<ul style="list-style-type: none"> <li>► <b>Sikkerhedshjælp</b> S. 168, 187</li> </ul>
	Indikator for automatisk deaktivering af udvidet vognbaneassistent	<ul style="list-style-type: none"> <li>Tændes, når den udvidede vognbaneassistent deaktiverer sig selv.</li> </ul>	<ul style="list-style-type: none"> <li>► <b>Udvidet vognbaneassistent</b> S. 486</li> </ul>

Indikator	Navn	Lyser/blinker	Forklaring
	Indikator for sikkerhedshjælp (gul)	<ul style="list-style-type: none"> <li>• Tændes, hvis der er et problem med den udvidede vognbaneassistent, det kollisionsbegrænsende bremsesystem eller blindvinkelassistenten*.</li> </ul>	<ul style="list-style-type: none"> <li>• <b>Lyser konstant</b> - Få bilen efterset af en forhandler.</li> </ul>
		<ul style="list-style-type: none"> <li>• Indikatoren tændes muligvis midlertidigt, hvis den maksimalt tilladte vægt overskrides.</li> </ul>	<ul style="list-style-type: none"> <li>• Sørg for, at totalvægten er inden for den maksimalt tilladte vægt.   <b>Lastgrænse</b> S. 407</li> <li>• <b>Lyser konstant</b> - Få bilen efterset af en forhandler.</li> </ul>
		<ul style="list-style-type: none"> <li>• Tændes, hvis den udvidede vognbaneassistent og det kollisionsbegrænsende bremsesystem deaktiveres midlertidigt, når 12 V batteriet har været afbrudt og derefter tilsluttes igen.</li> </ul>	<ul style="list-style-type: none"> <li>• Kør en kort tur med mere end 20 km/t. Indikatoren skal slukke. Hvis den ikke slukker, skal bilen efterses af en forhandler.</li> </ul>

Indikator	Navn	Lyser/blinker	Forklaring
	Indikator for sikkerhedshjælp (gul)	<ul style="list-style-type: none"> <li>• Tændes, når den udvidede vognbaneassistent og/eller det kollisionsbegrænsende bremsesystem slukker af sig selv.</li> </ul>	<ul style="list-style-type: none"> <li>• <b>Bliver ved med at lyse</b> - Temperaturen i kameraet er for høj. Brug klimaanlægget til at afkøle kameraet. Systemet aktiveres, når temperaturen i kameraet sænkes.  <ul style="list-style-type: none"> <li>► <b>Frontkamera med bred visningstilstand</b> S. 547</li> </ul> </li> <li>• <b>Bliver ved med at lyse</b> - Området omkring kameraet er blokeret af snavs, mudder eller lignende. Stands bilen et sikkert sted, og tør området af med en blød klud.</li> <li>• Få bilen efterset af en forhandler, hvis indikatoren tændes og meddelelsen stadig vises, efter at du har rengjort området omkring kameraet.  <ul style="list-style-type: none"> <li>► <b>Frontkamera med bred visningstilstand</b> S. 547</li> </ul> </li> <li>• Den kan tændes, når de omgivende forhold er mørke, som når der køres gennem en tunnel eller om natten, om morgenen eller i tussmørke.</li> </ul>
		<p><b>Modeller med blindvinkelassistent</b></p> <ul style="list-style-type: none"> <li>• Tændes, når mudder, sne eller is har samlet sig i umiddelbar nærhed af blindvinkelassistentens sensor.</li> <li>• Tændes, når temperaturen i blindvinkelassistentens sensor er høj.</li> </ul>	<ul style="list-style-type: none"> <li>• <b>Tændes under kørsel</b> - Der kan være noget, som forstyrrer blindvinkelassistentens sensor. Kontrollér området umiddelbart i nærheden af blindvinkelassistentens sensor, og fjern eventuelle forhindringer.</li> <li>• Systemet vender tilbage til normal tilstand, når temperaturen er blevet lavere.  <ul style="list-style-type: none"> <li>► <b>Blindvinkelassistent*</b> S. 459</li> </ul> </li> </ul>

\* Ikke tilgængelig på alle modeller

Indikator	Navn	Lyser/blinker	Forklaring
	<p>Indikator for sikkerhedshjælp (grøn/grå)</p>	<ul style="list-style-type: none"> <li>• Lyser grønt, når den udvidede vognbaneassistent, det kollisionsbegrænsende bremsesystem eller blindvinkelassistenten* er slået til.</li> <li>• Lyser grønt og gråt, når den udvidede vognbaneassistent, det kollisionsbegrænsende bremsesystem, blindvinkelassistenten* eller to af disse systemer er slået fra.</li> <li>• Lyser gråt, når den udvidede vognbaneassistent, det kollisionsbegrænsende bremsesystem eller blindvinkelassistenten* er slået fra.</li> </ul>	<ul style="list-style-type: none"> <li>☒ <b>Aktivering og deaktivering af udvidet vognbaneassistent</b> S. 489</li> <li>☒ <b>Aktivering og deaktivering af blindvinkelassistenten</b> S. 462</li> <li>☒ <b>Aktivering og deaktivering af kollisionsbegrænsende bremsesystem</b> S. 475</li> </ul>

## Advarsels- og informationsmeddelelser i førerinformationssystemet

Advarsels- og informationsmeddelelser vises kun i førerinformationssystemet.

### Modeller med instrument af A-typen

Tryk på  knappen (hjem), vælg **Information**, og tryk derefter på venstre vælgerhjul for at få meddelelsen vist igen med indikatoren for systemmeddelelser tændt.

### Modeller med instrument af B-typen

Rul på højre vælgerhjul for at få vist meddelelsen igen med indikatoren for systemmeddelelser tændt.

## Ikoner

Da meddelelser ikke vises i førerinformationssystemet, når advarselsmeddelelser er slået fra, kan du kontrollere meddelelserne nedenfor. Foretag de nødvendige handlinger, der er beskrevet i meddelelsen, f.eks. at kontakte en forhandler.

- **Røde ikoner** S. 136
- **Gule ikoner** S. 138
- **Grønne ikoner** S. 144
- **Andre ikoner** S. 145

Få vist meddelelser ved at indstille **Advarselsmeddelelse** til TIL via audio-/informationskærmen. Du kan også ændre sproget for meddelelser.





- **Funktioner, der kan tilpasses** S. 351

■ Røde ikoner

Ikon	Meddelelse
	Kritisk fejl opstået. Stop kørslen, når det er sikkert
	Servostyringen er reduceret. Stop kørslen, når det er sikkert.
	Bremsevænnen er reduceret. Stop kørslen, når det er sikkert.
	Bremsevæskenniveau lavt. Kør ikke videre. Kontrollér væskestanden.
	Parkeringsbremsen er slået til
	Udløs håndbremsen
	Kan ikke indstille fartpilot: Parkeringsbremsen er aktiveret
	Fartpilot annulleret: Parkeringsbremsen blev aktiveret
	Fejl i bremsesystem. Dette kan påvirke bremsens ydeevne.

Ikon	Meddelelse
	Fejl i bremsesystem. Kør ikke videre.
	Spænd sikkerhedsselen
	Spænd sikkerhedsselen i pass. siden
	➤ Påmindelse om sikkerhedssele S. 49
	Fejl i 12 V batteriladesystem. Kør ikke videre.



Ikon	Meddelelse
	<p><b>Motorolietryk lavt.</b>  <b>Stop motoren.</b>  <b>Kør ikke videre.</b>                      ➤ Hvis advarslen Motorolietryk lavt vises                      S. 681</p>
	<p><b>Motortemperatur for høj.</b>  <b>Kør ikke videre.</b>  <b>Lad motoren køle af.</b>                      ➤ Overophedning S. 679</p>
	<p><b>Fejl i SRS-airbagsystem</b></p>
	<p><b>Kontrollér bagsæderne</b></p>

Ikon	Meddelelse
	<p><b>Dør åben</b></p>
	<p><b>Bagklap åben</b></p>
	<p><b>Dør og bagklap åben</b></p>
	<p><b>Styreinput påkrævet</b></p>
	<p><b>Vognbaneoverskridelse</b></p>

Ikon	Meddelelse
	Fejl i parkeringssensorsyst.
	Genstand tæt på

■ Gule ikoner

Ikon	Meddelelse
	Træk håndbremsen for at holde køretøjet ved parkering
	<ul style="list-style-type: none"> <li>☒ Aktiv fartpilot med følgefunktion ved lav hastighed S. 495</li> <li>☒ Kollisionsbegrænsende bremsesystem S. 471</li> </ul>
	Styreinput påkrævet
	Vognbaneoverskridelse
	Udetemperatur lav. Vejen kan være iset til.
	For lav temperatur til at køretøjet kan fungere

Ikon	Meddelelse
	Vent mens køretøjet varmer op
	<p>► Hastighedsalarm S. 162, 181</p>
	<p>Fejl i emissionssystem. Dette kan påvirke ydeevnen.</p>
	<p>Fejl i emissionssystem. Undlad at køre eller accelerere hurtigt.</p>
	<p>Fejl i emissionssystem. Kør ikke videre.</p>
	<p>Fejl i motorkølesystem. Dette kan påvirke ydeevnen.</p>







Ikon	Meddelelse
	<p>Fejl i brændstofmålersystem. Niveau ikke korrekt.</p>
	<p>Brændstofniveau lavt</p>
	<p>Fejl i transmissionssystem. Dette kan påvirke ydeevnen.</p>
	<p>Fejl i transmissionssystem. Aktivér parkeringsbremsen ved parkering.</p>
	<p>Fejl i transmissionssystem. Kør ikke videre.</p>
	<p>Fejl i transmissionssystem. Parkering ikke mulig.</p>

Ikon	Meddelelse
	Skift til parkering
	Neutral holde funktion til. Skift til P når afsluttet
	Fejl i antiblokeringsystem. Dette kan påvirke bremsens ydeevne.
	Fejl i bremsesystem. Dette kan påvirke bremsens ydeevne.
	Fejl i bremsesystem. Træd ikke på bremsen og speederen på samme tid.
	Fejl i bremsesystem. Dette kan påvirke bremsens ydeevne.





Ikon	Meddelelse
	Reduceret bremsekraft. Undlad at bremse kraftigt op og at køre hurtigt.
	Fejl i elektronisk parkeringsbremse. Det er ikke muligt at aktivere parkeringsbremsen.
	Fejl i elektronisk stabiliseringssystem. Dette kan påvirke vejgrebet og manøvreedygtigheden.
	Systemer initialiserer... Fortsæt med at køre.
	Fejl i Hill Start Assist. Bilen kan trille, hvis bremsen slippes.
	Fejl i bremseholdesystem. Aktivér bremsen, når bilen holder stille.



Ikon	Meddelelse
	<b>Bremsefastholdelse deaktiveret. Træd på bremsepedalen.</b>
	<b>Fartpilot annulleret: Træd bremsepedalen ned</b>
	<b>Slip parkeringsbremsen: bremse + tryk</b>
	<b>Fejl i pop-up hood-systemet</b>
	<b>Fejl i det elektriske servostyringssystem. Servostyringen er reduceret.</b>
	<b>Fejl i det elektriske servostyringssystem. Ingen servostyring. Kør ikke videre.</b>
	<b>Opmærksomhedsniveau for fører lavt. Tag et hvil</b>

Ikon	Meddelelse
	<b>Problem med føreropmærksomhedsassistent</b>
	<b>Fejl i automatisk lygtekontrollsystem. Systemet kan betjenes manuelt.</b>
	<b>Fejl i forlygtesystem. Dette kan påvirke forlygternes ydeevne.</b>
	<b>Modeller med automatisk fjernlys Fejl i automatisk fjernlyssystem. Systemet kan betjenes manuelt.</b>
	<b>Modeller med intelligent fjernlys Problem med intelligent fjernlys. Systemet kan betjenes manuelt.</b>
	<b>Ingen forbindelse til fjernbetjening</b>

Ikon	Meddelelse
	<b>Udskift batteri i fjernbetjening</b> <input checked="" type="checkbox"/> <b>Udskiftning af fjernbetjeningsbatteriet</b> S. 632
	<b>Fejl i intelligent adgangssystem</b>
	<b>Fejl i digitalt nøglesystem</b>
	<b>Sluk køretøjet, og tag den digitale nøgle med dig, når du stiger ud</b>
	<b>Fejl i dæktrykovervågningssystem</b>
	<b>Dæktryk lavt.</b> <b>Kontroller trykket i alle dæk, og initialiser advarselssystemet i indstillingerne.</b>

Ikon	Meddelelse
	<b>Fejl i aktiv fartpilot</b>
	<b>Fejl i kollisionsbegrænsende bremsesystem</b>
	<b>Fejl i vognbaneassistent</b>
	<b>Fejl i udvidet vognbaneassistent</b>
	<b>Service eftersyn snart påkrævet</b> <input checked="" type="checkbox"/> <b>Servicepåmindelsessystem</b> * S. 583
	<b>Service eftersyn påkrævet nu</b> <input checked="" type="checkbox"/> <b>Servicepåmindelsessystem</b> * S. 583

Ikon	Meddelelse
	<p><b>Service eftersyn overskredet</b>                      ➤ <b>Servicepåmindelsessystem*</b> s. 583</p>
	<p><b>Modeller med blindvinkelassistent</b>  <b>Fejl i blindvinkelassistent</b></p>
	<p><b>Modeller med blindvinkelassistent</b>  <b>Blindvinkel information ikke tilgængelig</b></p>
	<p><b>Kontroller ladesystem</b></p>

Ikon	Meddelelse
	<p><b>Ladetilstand lav.</b>  <b>Effekt reduceret.</b></p> <p><b>Effektsystemets temperatur er lav.</b>                      Dette kan påvirke ydeevnen.</p> <p><b>Effektsystemets temperatur er høj.</b>                      Dette kan påvirke ydeevnen.</p> <p><b>Fejl i effektsystem.</b>                      Dette kan påvirke ydeevnen.</p> <p><b>Fejl i 12 V batteriladesystem.</b>                      Dette kan påvirke ydeevnen.</p>
	<p><b>Fejl i effektsystem.</b>                      Dette kan påvirke ydeevnen.</p> <p><b>Fejl i effektsystem.</b>                      Kør ikke videre.</p> <p><b>Fejl i effektsystem.</b>                      Undlad at køre eller accelerere hurtigt.</p>

\* Ikke tilgængelig på alle modeller

Ikon	Meddelelse
	Fejl i akustisk køretøjsalarmsystem
	Højspændingsbatteriets ladetilstand for lav. Køretøj kan ikke starte

■ Grønne ikoner

Ikon	Meddelelse
	Bremseholdesystem på standby



■ Andre ikoner

Ikon	Meddelelse
	Udetemperatur lav. Vejen kan være iset til.
	Motortemperatur nær grænsen. Undlad at køre eller accelerere hurtigt.
	Har du kontrolleret olieniveauet for nylig? Kontrollér og nulstil i køretøjsindstillingerne. ➤ Nulstilling af påmindelse om kontrol af motorolieniveau S. 609
	For gearskift: Træd bremsepedalen ned
	For gearskift: Slip speederen  Gearpositionen er N. Slip speederen

Ikon	Meddelelse
	Kan ikke indstille fartpilot: Bremsepedalen er aktiveret
	For gearskift: Bilen skal være standset
	Modeller med instrument af B-typen Gear utilgængeligt. Vent og forsøg igen
	Bremseholdesystem FRA
	Aktiver bremsehold: sikkerhedsselen + tryk
	Deaktiver bremsehold: bremse + tryk

Ikon	Meddelelse
	<b>Aktiver bremsehold:</b> Spænd sikkerhedsselen
	Spænd sikkerhedsselen
	Kan ikke indstille fartpilot: Spænd sikkerhedsselen
	Fartpilot annulleret: Spænd sikkerhedsselen
	Opmærksomhedsniveau for fører lavt
	Kan ikke indstille fartpilot: Hastighed for høj
	Fartpilot annulleret: Hastighed for høj
	Kan ikke indstille fartpilot: System ikke tilgængeligt
	Fartpilot annulleret: System ikke tilgængeligt
	Fartpilot deaktiveres snart

Ikon	Meddelelse
	Kan ikke indstille fartpilot: For tæt på køretøjet forude
	Fartpilot annulleret: For tæt på køretøjet forude
	Kan ikke indstille fartpilot: Hældning for stejlt
	Fartpilot annulleret: Hældning for stejlt
	Kan ikke indstille fartpilot: Hældning for stejlt
	Fartpilot annulleret: Hældning for stejlt
	Kan ikke indstille fartpilot: Skift til D
	Fartpilot annulleret: Skift til D
	For at genoptage fartpilot: Anvend kontakten "RES/+"

Ikon	Meddelelse
	Fartpilot annulleret: Manglende friktion
	Tryk på kontakten for at betjene systemet
	Tryk på kontakten for at betjene den aktive fartpilot
	Vognbaneassistent kan ikke betjenes
	Visse førerhjælpesystemer fungerer ikke: Kameratemperatur for høj
	Visse førerhjælpesystemer fungerer ikke: Forruden er beskidt, eller der er dårlig sigtbarhed.

Ikon	Meddelelse
	Udvidet vognbaneassistent aktiveret
	Visse førerhjælpesystemer er tilgængelige
	For at starte køretøj: bremse + tryk
	Højrestyret model For at starte køretøj: tryk bremsen helt ned + tryk
	Tilbehørstilstand
	Berør startknappen med logosiden af Smart nøglen for at starte <ul style="list-style-type: none"> <li>▣ Hvis batteriet i den nøglefri fjernbetjening er svagt S. 673</li> </ul>

Ikon	Meddelelse
	<p>Gentaget tryk på knappen eller holde den trykket vil afbryde tændingen og motoren</p>

## Målere

Målere omfatter speedometer, brændstofmåler og andre relevante indikatorer. De vises, når strømtilstanden er indstillet til TIL.

### Speedometer

Viser kørehastigheden i km/t eller mph.

### Brændstofmåler

Viser, hvor meget brændstof der er tilbage i tanken.

### Speedometer

Du kan indstille speedometeret og de viste målinger, så de vises i enten km/t eller mph.

- **Hastigheds-/distanceenheder** S. 169, 188
- **Funktioner, der kan tilpasses** S. 351

### Brændstofmåler

#### BEMÆRK / NOTE

Du skal påfylde brændstof, når viseren nærmer sig **0**. Hvis du løber tør for brændstof, kan motoren sætte ud, hvilket kan beskadige katalysatoren.

Den faktiske brændstofmængde kan afvige fra det, som brændstofmåleren viser.

## ■ POWER-måler

Viser elmotorens effekt.

## ■ CHARGE/DECEL-måler

Viser, hvor meget højspændingsbatteriet oplades.

Når decelerationsknappen på rattet anvendes, viser den styrken af decelerationen.

### Modeller med instrument af B-typen

## ■ Højspændingsbatteriopladningsmåler

Viser højspændingsbatteriets resterende opladningsniveau.

### ⊗ Højspændingsbatteriopladningsmåler

Højspændingsbatteriopladningsniveauet kan falde i følgende situationer:

- Når 12 V batteriet er blevet udskiftet.
- Når 12 V batteriet er blevet frakoblet.
- Når højspændingsbatteriets styresystem korrigerer dets aflæsning.

Aflæsningen af opladningsniveauet korrigeres automatisk under kørslen.

Ændringer i højspændingsbatteriets temperatur kan øge eller reducere batteriets opladningskapacitet. Hvis temperaturændringer får batteriets kapacitet til at ændre sig, ændres antallet af indikatorer i batteriopladningsniveau måleren muligvis også, selv om opladningsniveauet forbliver det samme.

## ■ Kilometertæller

Viser antal kilometer eller miles, som bilen har tilbagelagt.

## ■ Miljømåler

Skifter til grøn for at angive, at bilen køres på en brændstoføkonomisk måde med **SPORT**-tilstanden deaktiveret.

## ■ Udetemperatur

Viser udetemperaturen i grader celsius.

Hvis udetemperaturen var under 3 °C på det tidspunkt, hvor du indstillede strømtilstanden til TIL, vises meddelelsen  **Udetemperatur lav** i førerinformationssystemet.

### ■ Justering af udetemperaturvisning

Justér temperaturmålingen med op til  $\pm 3$  °C, hvis temperaturmålingen synes at være forkert.

### ☒ Udetemperatur

Temperatursensoren er placeret i forkofangeren. Varme fra vejen og udstødningsgas fra en anden bil kan påvirke temperaturmålingen, når bilen kører med en hastighed på under 30 km/t.

Det kan tage flere minutter for displayet at blive opdateret, efter at temperaturvisningen er stabiliseret.

### ☒ Justering af udetemperaturvisning

Du kan justere temperaturvisningen.

➤ **Funktioner, der kan tilpasses** S. 351

## ■ System til registrering af trafikskilte

Viser visse registrerede trafikskilte under kørslen.

Skilteikonet blinker, når maksimumshastigheden for det registrerede trafikskilt overskrides.

➤ **System til registrering af trafikskilte** S. 538

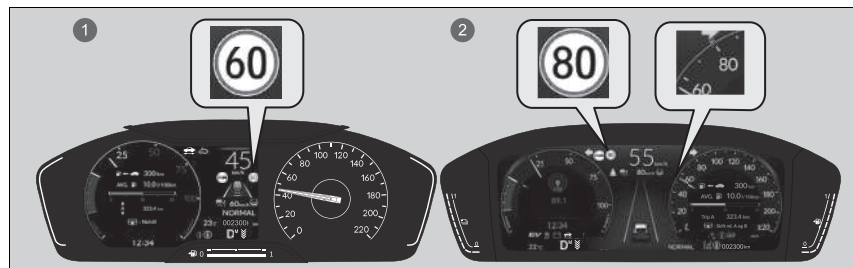

- ❶ Modeller med instrument af A-typen
- ❷ Modeller med instrument af B-typen



## ■ **Aktuel tilstand for den aktive fartpilot med følgefunktion ved lav hastighed, vognbaneassistenten og Traffic Jam Assist**

Viser den aktuelle tilstand for den aktive fartpilot med følgefunktion ved lav hastighed, vognbaneassistenten og Traffic Jam Assist.

- **Aktiv fartpilot med følgefunktion ved lav hastighed** S. 495
- **Vognbaneassistent** S. 515
- **Traffic Jam Assist** S. 528

## Modeller med instrument af A-typen

### ■ **Ur**

Viser klokkeslættet.

►► **Aktuel tilstand for den aktive fartpilot med følgefunktion ved lav hastighed, vognbaneassistenten og Traffic Jam Assist**

### Modeller med instrument af B-typen

Når du indstiller hastigheden for den aktive fartpilot med følgefunktion ved lav hastighed, vises et mærke for indstillet hastighed på speedometeret.

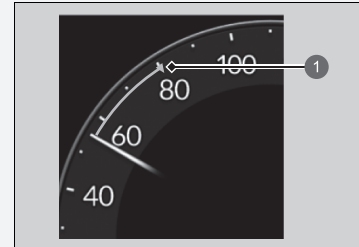

① Indstillet hastighed

►► **Ur**

Du kan indstille klokkeslættet manuelt og ændre urvisningen til 12 timers eller 24 timers format.

➤ **Ur** S. 192

## Førerinformationssystem (måler af A-typen)

Førerinformationssystemet viser oplysninger som f.eks. bilens forventede rækkevidde og brændstoføkonomi. Det viser også meddelelser som f.eks. advarsler og andre nyttige oplysninger.

Når der vises en advarselsmeddelelse, skal du kontrollere meddelelsen og kontakte en forhandler for om nødvendigt at få bilen efterset. Se siderne nedenfor, hvis meddelelsen 

**Motorolietryk lavt**,  **Motortemperatur for høj** eller  **Reduceret bremsekraft** vises.

- Hvis advarslen **Motorolietryk lavt vises** S. 681
- **Overophedning** S. 679
- Hvis advarslen **om reduceret bremsekraft vises** S. 682

### ■ Skift af displayindstillinger

Tryk på  knappen (hjem), og brug derefter venstre vælgerhjul til at rulle til det indhold, du vil se. Tryk på venstre vælgerhjul for at få vist detaljerede oplysninger.

### ► Skift af displayindstillinger

Du kan tilføje eller slette indholdet på instrumentet.

- **Tilpasning af display** S. 170

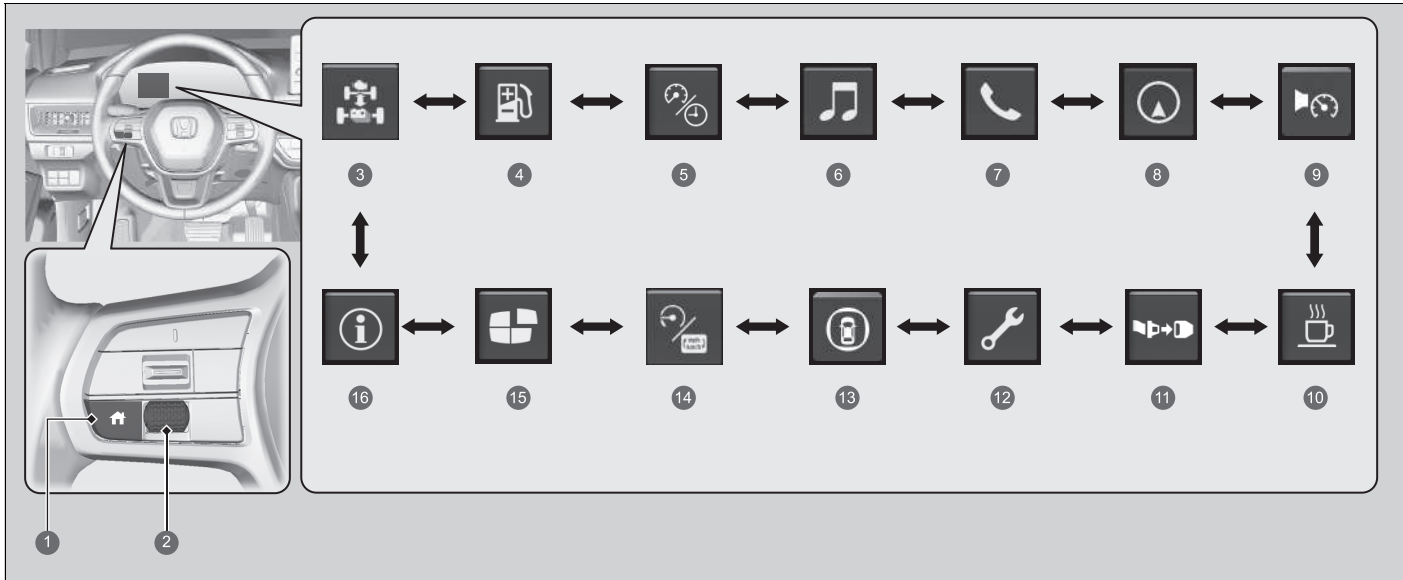

- |   |  |
|---|--|
| <ul style="list-style-type: none"> <li>1  knap (hjem)</li> <li>2 Venstre vælgerhjul</li> <li>3 <b>Effektflow</b> S. 156</li> <li>4 <b>Rækkevidde og brændstof</b> S. 157</li> <li>5 <b>Hastighed og tid</b> S. 159</li> <li>6 <b>Lyd</b> S. 160</li> <li>7 <b>Telefon</b> S. 160</li> <li>8 <b>Navigation</b> S. 161</li> </ul> | <ul style="list-style-type: none"> <li>9 <b>Hastighedsalarm</b> S. 162</li> <li>10 <b>Føreropmærksomhed</b> S. 163</li> <li>11 <b>Sikkerhedsseler</b> S. 167</li> <li>12 <b>Vedligeholdelse</b> S. 167</li> <li>13 <b>Sikkerhedshjælp</b> S. 168</li> <li>14 <b>Ingen visninger</b> S. 169</li> <li>15 <b>Tilpas display</b> S. 170</li> <li>16 <b>Oplysninger</b> S. 170</li> </ul> |
|---|--|

### ■ Visning af effektflow/motorstatus/højspændingsbatteriopladningsmåler

Viser effektflowet for elmotoren og benzinmotoren og angiver dermed bilens effektkilde, batteriets resterende opladningsniveau, og om batteriet oplades.

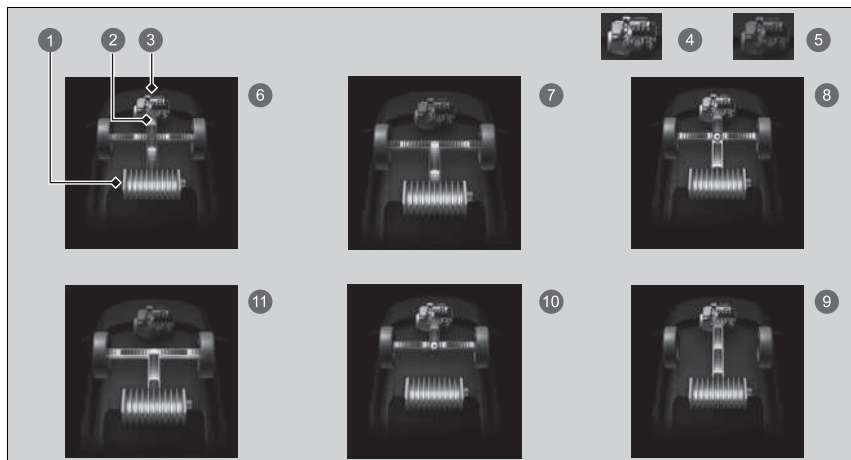

- 1 Højspændingsbatteriopladningsmåler
- 2 Effektflow
- 3 Motor
- 4 Motor TIL
- 5 Motor FRA
- 6 **Hybridbil (HV):** Effekten leveres af elmotoren og benzinmotoren.
- 7 **Elbil (EV):** Effekten leveres af elmotoren.
- 8 **Benzinmotor (direkte kraftoverføring):** Benzinmotoren kører, og elmotoren oplader højspændingsbatteriet.
- 9 Benzinmotoren kører, og elmotoren oplader højspændingsbatteriet.
- 10 Effekten leveres udelukkende af benzinmotoren.
- 11 **Regenerering:** Elmotoren oplader højspændingsbatteriet.

### ► Visning af effektflow/motorstatus/højspændingsbatteriopladningsmåler

Højspændingsbatteriopladningsniveauet kan falde i følgende situationer:

- Når 12 V batteriet er blevet udskiftet.
- Når 12 V batteriet er blevet frakoblet.
- Når højspændingsbatteriets styresystem korrigerer dets aflæsning.

Aflæsningen af opladningsniveauet korrigeres automatisk under kørslen.

Ændringer i højspændingsbatteriets temperatur kan øge eller reducere batteriets opladningskapacitet. Hvis temperaturændringer får batteriets kapacitet til at ændre sig, ændres antallet af indikatorer i batteriopladningsniveauet muligvis også, selv om opladningsniveauet forbliver det samme.

Mens bilen holder stille med motoren i gang, kan følgende blive vist i førerinformationssystemet.

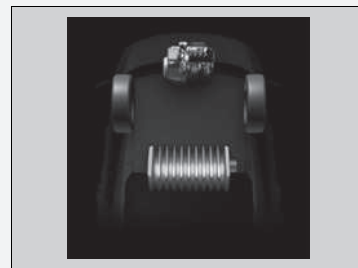

## ■ Rækkevidde/brændstof/triptæller

Rul på venstre vælgerhjul for at skifte mellem triptæller A og triptæller B.

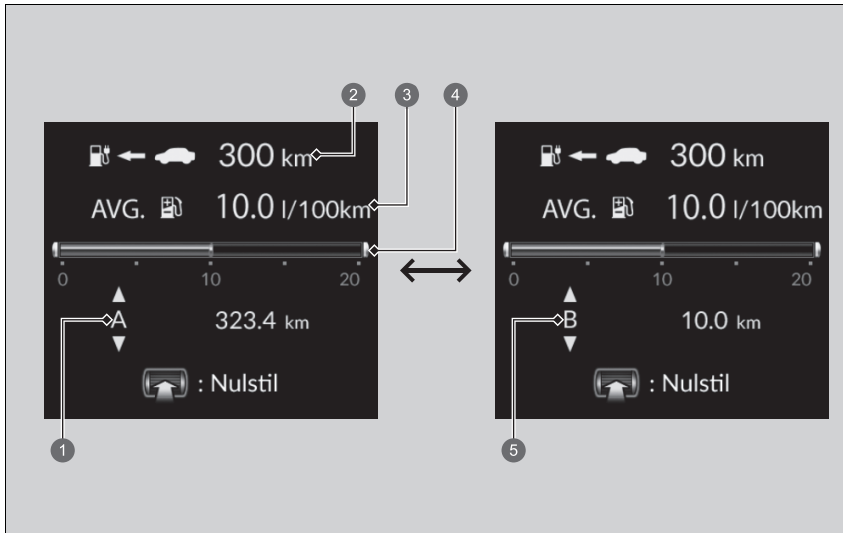

- ❶ Triptæller A
- ❷ Rækkevidde
- ❸ Gennemsnitligt  
brændstofforbrug
- ❹ Aktuelt brændstofforbrug
- ❺ Triptæller B

### ■ Triptæller

Viser det antal kilometer eller miles, som bilen har tilbagelagt siden sidste nulstilling. Triptæller A og B kan benyttes til måling af to separate ture.

### Nulstilling af triptæller

Nulstil triptælleren ved at hente den frem, trykke på venstre vælgerhjul og derefter vælge

#### Nulstil.

- Triptælleren nulstilles til 0,0.

### ■ Rækkevidde

Viser det anslåede antal kilometer, som du kan tilbagelægge med den resterende mængde strøm og brændstof. Dette anslåede antal kilometer er baseret på bilens aktuelle brændstoføkonomi.

### ■ Gennemsnitlig brændstoføkonomi

Viser anslået gennemsnitligt brændstofforbrug for hver triptæller i l/100 km eller mpg. Displayet opdateres med valgte intervaller. Når en triptæller nulstilles, nulstilles det gennemsnitlige brændstofforbrug også.

### ■ Aktuelt brændstofforbrug

Viser det aktuelle brændstofforbrug som et søjlediagram i l/100 km eller mpg.

### ☒ Rækkevidde

Den viste rækkevidde er kun et skøn og kan variere i forhold til det faktiske antal kilometer, bilen kan køre.

### ☒ Gennemsnitlig brændstoføkonomi

Du kan ændre, hvornår det gennemsnitlige brændstofforbrug skal nulstilles.

☒ **Funktioner, der kan tilpasses** S. 351

## ■ Hastighed/tid/triptæller

Rul på venstre vælgerhjul for at skifte mellem triptæller A og triptæller B.

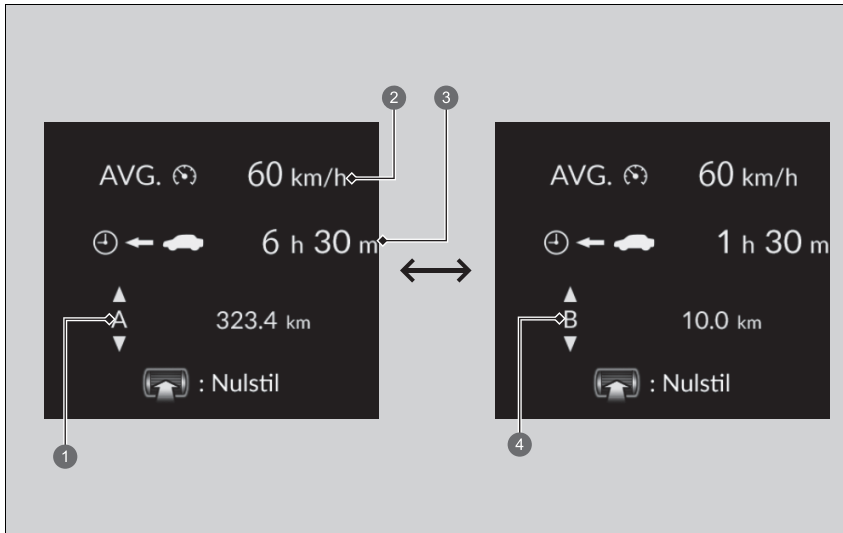

- ① Triptæller A
- ② Gennemsnitshastighed
- ③ Forløbet tid
- ④ Triptæller B

## ■ Triptæller

➤ **Triptæller** S. 158

## ■ Gennemsnitshastighed

Viser gennemsnitshastigheden i km/t eller mph, siden triptæller A eller triptæller B blev nulstillet.

## ■ Forløbet tid

Viser den forløbne tid, siden triptæller A eller B blev nulstillet.

## ■ Audio

Viser de aktuelle audiooplysninger.

➤ **Lydanlæg med standarddisplay** S. 286

## ■ Telefon

Viser de aktuelle telefonoplysninger.

➤ **Håndfrit telefonsystem** S. 368

## ⊗ Gennemsnitshastighed

Du kan ændre, hvornår gennemsnitshastigheden skal nulstilles.

➤ **Funktioner, der kan tilpasses** S. 351

## ⊗ Forløbet tid

Du kan ændre, hvornår den forløbne tid skal nulstilles.

➤ **Funktioner, der kan tilpasses** S. 351



## Navigation

### ■ Kompas

Viser kompasskærbilledet.

### ■ Trinvis rutevejledning

Når navigationssystemet\*, Android Auto eller Apple CarPlay giver kørselsvejledning, får du vist en trinvis rutevejledning til din destination.

➤ **Se manualen til navigationssystemet**

➤ **Android Auto™** S. 344

➤ **Apple CarPlay** S. 340

## » Navigation

Du kan vælge, om den trinvis vejledning skal være slået til eller ej under rutevejledning.

➤ **Funktioner, der kan tilpasses** S. 351

### Modeller med navigationssystem

Når kompasset eller den trinvis rutevejledning vises, kan du betjene nogle af navigationssystemets funktioner i førerinformationssystemet ved at rulle på venstre vælgerhjul.

➤ **Se manualen til navigationssystemet**

Trinvis rutevejledning er muligvis ikke tilgængelige for alle apps.

\* Ikke tilgængelig på alle modeller

## ■ Hastighedsalarm

Aktiverer hastighedsalarmerne og ændrer indstillingen for alarmhastighed.

Ved at rulle på venstre vælgerhjul ændres hastighedsalarmindstillingen på følgende måde:

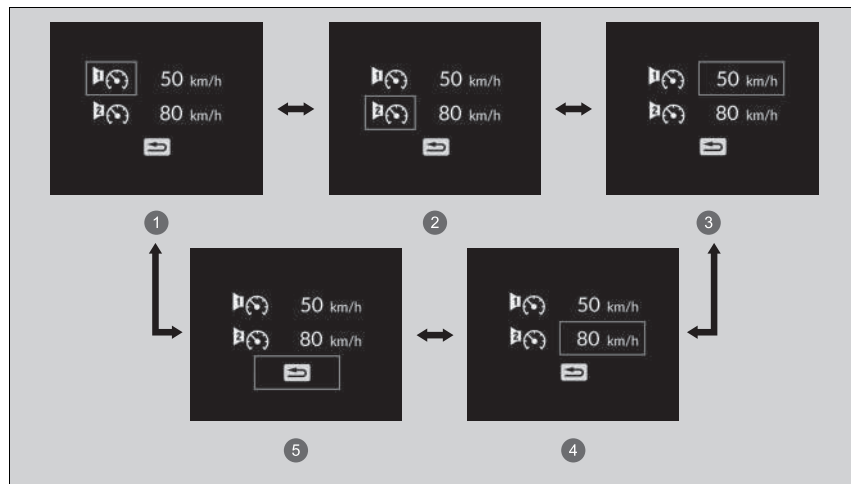



- 1 Hastighedsalarm 1 til/fra\*1
- 2 Hastighedsalarm 2 til/fra\*1
- 3 Hastighedsindstilling for hastighedsalarm 1 (50 km/t\*1)
- 4 Hastighedsindstilling for hastighedsalarm 2 (80 km/t\*1)
- 5 Tilbage

\*1: Standardindstilling

## ■ Føreropmærksomhedsassistent

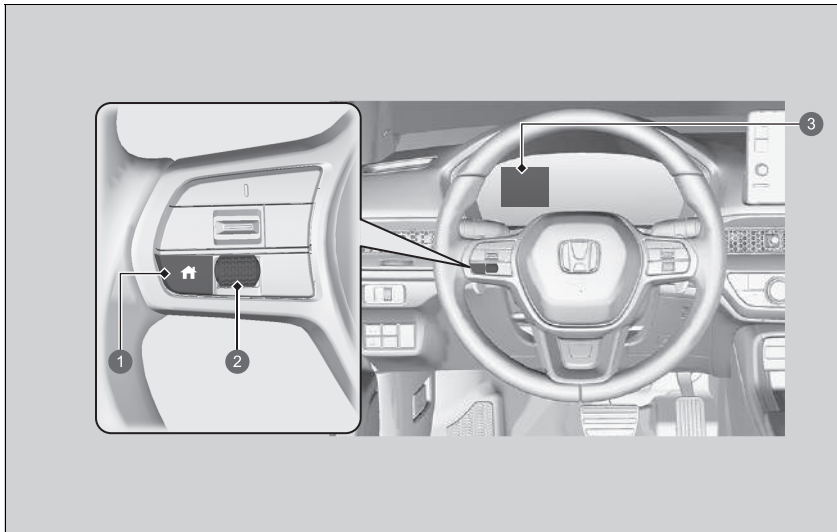
Føreropmærksomhedsassistenten analyserer styreinput for at afgøre, om bilen køres på en måde, der er i overensstemmelse med døsig eller uopmærksom kørsel. Hvis det konstateres, at bilen køres på en sådan måde, vises graden af førerens opmærksomhed i førerinformationssystemet.



- ①  knap (hjem)
- ② Venstre vælgerhjul
- ③ Førerinformationssystem

## ☒ Føreropmærksomhedsassistent

Føreropmærksomhedsassistenten kan ikke altid registrere, hvis føreren er træt eller uopmærksom. Uanset systemets feedback skal du standse bilen et sikkert sted og hvile, så længe det er nødvendigt.

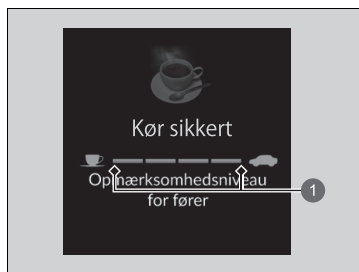

1 Niveau

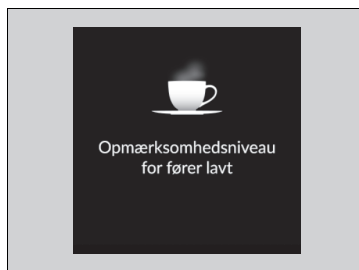

Når du vælger **Føreropmærksomhed** i førerinformationssystemet, lyser bjælkerne hvidt for at angive graden af førerens opmærksomhed.

► **Skift af displayindstillinger** S. 154

Hvis der er to bjælker, der lyser, vises meddelelsen **Opmærksomhedsniveau for fører lavt.**



Hvis antallet af bjælker falder til én, lyder der et bip, rattet vibrerer, og kaffekoppen bliver gul for at advare chaufføren om, at han eller hun har brug for en pause, da hans eller hendes opmærksomhedsniveau er for lavt. Hvis kaffekoppen lyser gult, skal du standse bilen et sikkert sted og hvile, så længe det er nødvendigt. Den gule kaffekop-advarsel forsvinder, når der trykkes på venstre vælgerhjul, eller hvis systemet har konstateret, at føreren kører normalt.

Hvis føreren ikke tager en pause, og assistenten fortsætter med at registrere, at føreren er meget træt, vil kaffekoppen igen lyse gult efter ca. 15 minutter, ledsaget af et bip og vibrationer i rattet.

Advarslerne vises ikke, når køretiden er 30 minutter eller mindre.

#### ■ Føreropmærksomhedsassistenten nulstilles, når:

- Eلسystemet afbrydes.
- Føreren løsner sikkerhedssele og åbner døren, mens bilen er standset.

#### ■ For at føreropmærksomhedsassistenten skal fungere:

- Bilen skal køre over 40 km/t.
- Indikatoren for den elektriske servostyring skal være slukket.

#### ■ Afhængigt af kørselsforholdene eller andre faktorer fungerer føreropmærksomhedsassistenten muligvis ikke i følgende situationer:

- Styreassistentfunktionen i vognbaneassistenten er aktiveret.
  - ☒ **Vognbaneassistent** S. 515
- Vejen er i dårlig stand, f.eks. er underlaget ikke asfalteret eller ujævnt.
- Det blæser.
- Føreren kører ofte bilen på en assertiv måde med f.eks. mange vognbaneskift og accelerationer.

#### ■ Tilpasning

Du kan ændre indstillingerne for føreropmærksomhedsassistenten. Vælg **Mærkbar og hørbar advarsel**, **Kun mærkbar advarsel** eller **FRA**.

☒ **Funktioner, der kan tilpasses** S. 351

**Mærkbar og hørbar advarsel** vælges, hver gang strømtilstanden slås til, også selv om du ændrede indstillingerne for føreropmærksomhedsassistenten, sidste gang du kørte bilen.

#### ☒ For at føreropmærksomhedsassistenten skal fungere:

Bjælkerne i førerinformationssystemet forbliver nedtonet, medmindre føreropmærksomhedsassistenten er i funktion.

## ■ Sikkerhedsseler

Vises under visse forhold, når en af sikkerhedsselerne spændes eller løsnes.

📄 **Påmindelse om sikkerhedssele** S. 49

## ■ Vedligeholdelse

Viser servicepåmindelsessystemet.

📄 **Servicepåmindelsessystem**\* S. 583

## ■ Sikkerhedshjælp

Angiver status for den udvidede vognbaneassistent, det kollisionsbegrænsende bremsesystem og blindvinkelassistenten\*, dvs. Til, Fra eller Fejl, med farver og bogstaver.

Følgende farver angiver status for hver af de ovennævnte systemer:

- Grøn: Systemet er aktiveret.
- Grå: Systemet er deaktiveret.
- Gul: Der er et problem med systemet.



- 1 Områdeoplysninger for det kollisionsbegrænsende bremsesystem
- 2 Områdeoplysninger for den udvidede vognbaneassistent
- 3 Områdeoplysninger for blindvinkelassistenten\*
- 4 Ikon og statusoplysninger for den udvidede vognbaneassistent
- 5 Ikon og statusoplysninger for blindvinkelassistenten\*
- 6 Ikon og statusoplysninger for det kollisionsbegrænsende bremsesystem

## ►► Sikkerhedshjælp

Hvis et system vises med farven gul, skal bilen straks efterses af en forhandler.

For at slå hvert enkelt system til eller fra skal du først dreje på venstre vælgerhjul for at skifte display. På det næste display kan du vælge, hvilket system der skal slås til eller fra.

- **Aktivering og deaktivering af udvidet vognbaneassistent** S. 489
- **Aktivering og deaktivering af kollisionsbegrænsende bremsesystem** S. 475
- **Aktivering og deaktivering af blindvinkelassistenten** S. 462

Du kan også få bekræftet status for den enkelte funktion ud fra farven på indikatoren.

- **Indikator for kollisionsbegrænsende bremsesystem (gul)** S. 131
- **Indikator for kollisionsbegrænsende bremsesystem (grå)** S. 131
- **Indikator for udvidet vognbaneassistent (gul)** S. 131
- **Indikator for udvidet vognbaneassistent (grå)** S. 131
- **Indikator for automatisk deaktivering af udvidet vognbaneassistent** S. 131
- **Indikator for sikkerhedshjælp (gul)** S. 132
- **Indikator for sikkerhedshjælp (grøn/grå)** S. 134



## ■ Ingen visninger

🔍 POWER-måler S. 150

🔍 CHARGE/DECEL-måler S. 150

## ■ Hastigheds-/distanceenheder

Giver dig mulighed for at få vist en anden måleenhed i førerinformationssystemet og på audio-/informationsskærmen og indstille målingerne til at blive vist i enten km og km/t eller miles og mph.

Tryk på og hold venstre vælgerhjul inde, når du vælger **Ingen visninger** i førerinformationssystemet. Hver gang du gør det, skifter måleenheden fra **km, km/t** til **miles, mph** eller omvendt. Efterfølgende vises et bekræftelseskærbillede i et par sekunder.

## ■ Tilpasning af display

Du kan vælge, hvilke ikoner der skal vises på startskærbilledet.

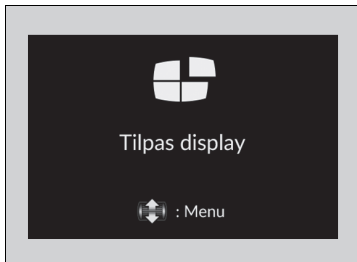

1. Rul på venstre vælgerhjul for at vælge **Tilpas display**, og tryk derefter på venstre vælgerhjul.
2. Rul på venstre vælgerhjul.

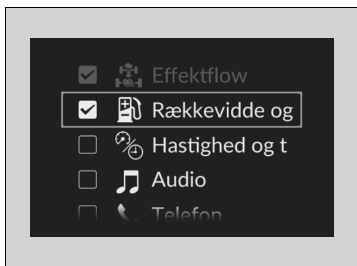

3. Rul på venstre vælgerhjul for at skifte mellem ikonerne, og tryk derefter på venstre vælgerhjul for at markere dem eller for at fjerne markeringen af dem.

## ■ Oplysninger

Du kan kontrollere, om der er aktive advarselsmeddelelser.

► **Advarsels- og informationsmeddelelser i førerinformationssystemet** S. 135

## » Tilpasning af display

Ikoner, der er grå, kan ikke fjernes fra startskærbilledet.

Når du tilpasser indstillingerne, skal du skifte til **P**.

## » Oplysninger

Hvis der er flere advarsler eller informationer, kan du rulle på venstre vælgerhjul for at se andre advarsler.

## Førerinformationssystemets område i venstre side (måler af B-typen)

Viser den aktuelle tilstand for lyd- og telefonoplysninger osv.

- **Fjernbetjeningsknapper til lydanlægget** S. 290
- **Håndfrit telefonsystem** S. 368

### ■ Ur

Viser klokkeslættet.

### ☒ Ur

Du kan indstille klokkeslættet manuelt og ændre urvisningen til 12 timers eller 24 timers format.

- **Ur** S. 192

Du kan vælge, om uret vises i førerinformationssystemet.

- **Tilpasning af display** S. 189

## ■ Tilpasning af display

### ■ Organiser lyd-kilder i området i venstre side

Du kan vælge, hvilke lyd-kilder der skal vises.

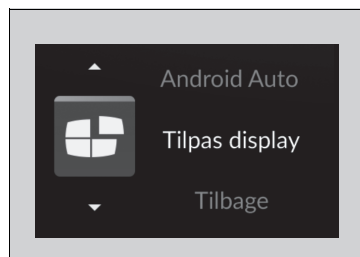

1. Rul på venstre vælgerhjul, indtil **Tilpas display** vises, og tryk derefter på venstre vælgerhjul.

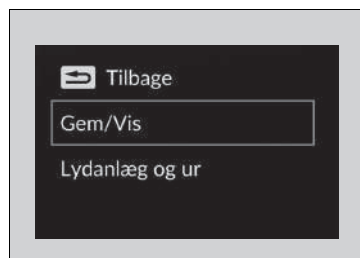

2. Rul på venstre vælgerhjul for at vælge **Gem/Vis**, og tryk derefter på venstre vælgerhjul.

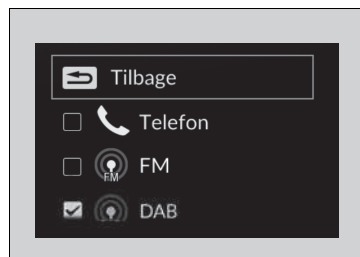

3. Rul på venstre vælgerhjul for at skifte mellem lyd-kilder, og tryk derefter på venstre vælgerhjul for at markere dem eller for at fjerne markeringen af dem.

## ►► Tilpasning af display

Når du tilpasser indstillingerne, skal du skifte til **P**.

### ■ Slå visningen i området i venstre side til og fra

Du kan vælge, om de aktuelle lydoplysninger og uret skal vises i området i venstre side.

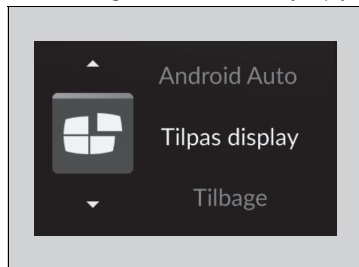

1. Rul på venstre vælgerhjul, indtil **Tilpas display** vises, og tryk derefter på venstre vælgerhjul.

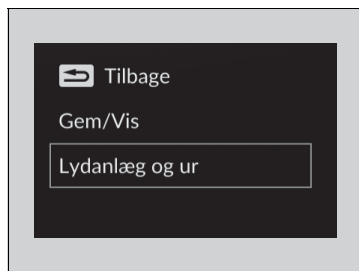

2. Rul på venstre vælgerhjul for at vælge **Lydanlæg og ur**, og tryk derefter på venstre vælgerhjul.



3. Rul på venstre vælgerhjul for at vælge de ønskede indstillinger, og tryk derefter på venstre vælgerhjul.

## Førerinformationssystemets område i højre side (måler af B-typen)

Førerinformationssystemet viser oplysninger som f.eks. bilens forventede rækkevidde og brændstoføkonomi. Det viser også meddelelser som f.eks. advarsler og andre nyttige oplysninger.

Når der vises en advarselsmeddelelse, skal du kontrollere meddelelsen og kontakte en forhandler for om nødvendigt at få bilen eftersat. Se siderne nedenfor, hvis meddelelsen 

**Motorlietryk lavt**,  **Motortemperatur for høj** eller  **Reduceret bremsekraft** vises.

- Hvis advarslen **Motorlietryk lavt** vises S. 681
- **Overophedning** S. 679
- Hvis advarslen **om reduceret bremsekraft** vises S. 682

### ■ Skift af displayindstillinger

Rul på højre vælgerhjul for at få vist forskellige typer indhold.

#### ☒ Skift af displayindstillinger

Du kan tilføje eller slette indholdet på instrumentet.

- **Tilpasning af display** S. 189

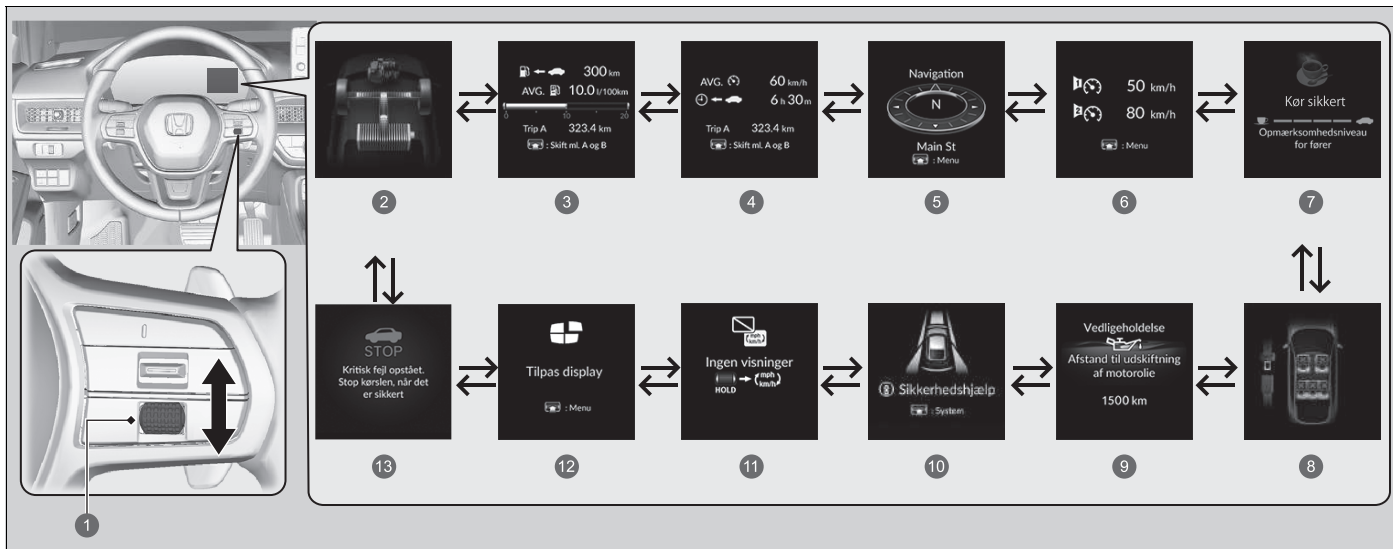

- |  |  |
|--|--|
| ① Højre vælgerhjul                       | ⑧ Sikkerhedsseler S. 186                 |
| ② Effektflow S. 176                      | ⑨ Vedligeholdelse S. 186                 |
| ③ Rækkevidde/brændstof/triptæller S. 177 | ⑩ Sikkerhedshjælp S. 187                 |
| ④ Hastighed/tid/triptæller S. 179        | ⑪ Ingen visninger/måleenhedsskift S. 188 |
| ⑤ Navigation/Kompas S. 180               | ⑫ Tilpasning af display S. 189           |
| ⑥ Hastighedsalarm S. 181                 | ⑬ Advarselsmeddelelse S. 190             |
| ⑦ Føreropmærksomhedsassistent S. 182     |  |

## ■ Overvågning af effektflow

Viser effektflowet for elmotoren og benzinmotoren og angiver dermed bilens effektkilde, og om batteriet oplades.

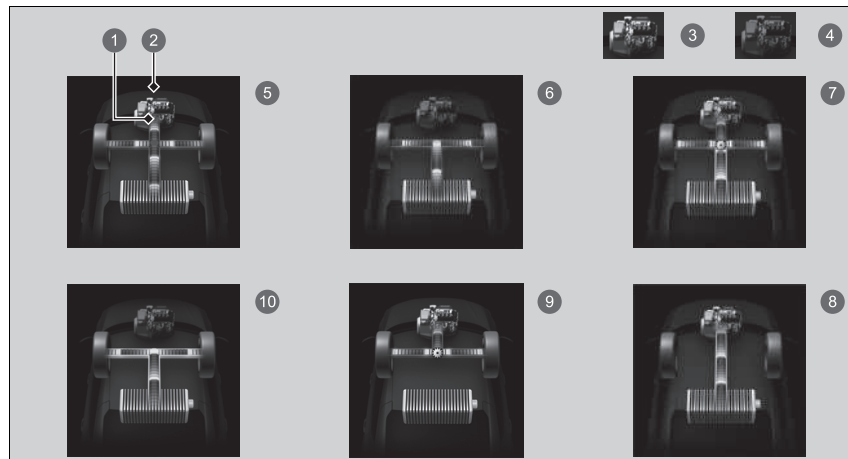

- 1 Effektflow
- 2 Motor
- 3 Motor TIL
- 4 Motor FRA
- 5 **Hybridbil (HV):** Effekten leveres af elmotoren og benzinmotoren.
- 6 **Elbil (EV):** Effekten leveres af elmotoren.
- 7 **Benzinmotor (direkte kraftoverføring):** Benzinmotoren kører, og elmotoren oplader højspændingsbatteriet.
- 8 Benzinmotoren kører, og elmotoren oplader højspændingsbatteriet.
- 9 Effekten leveres udelukkende af benzinmotoren.
- 10 **Regenerering:** Elmotoren oplader højspændingsbatteriet.

## ►► Overvågning af effektflow

Mens bilen holder stille med motoren i gang, kan følgende blive vist i førerinformationssystemet.





## ■ Rækkevidde/brændstof/triptæller

Rul på højre vælgerhjul for at skifte mellem triptæller A og triptæller B.

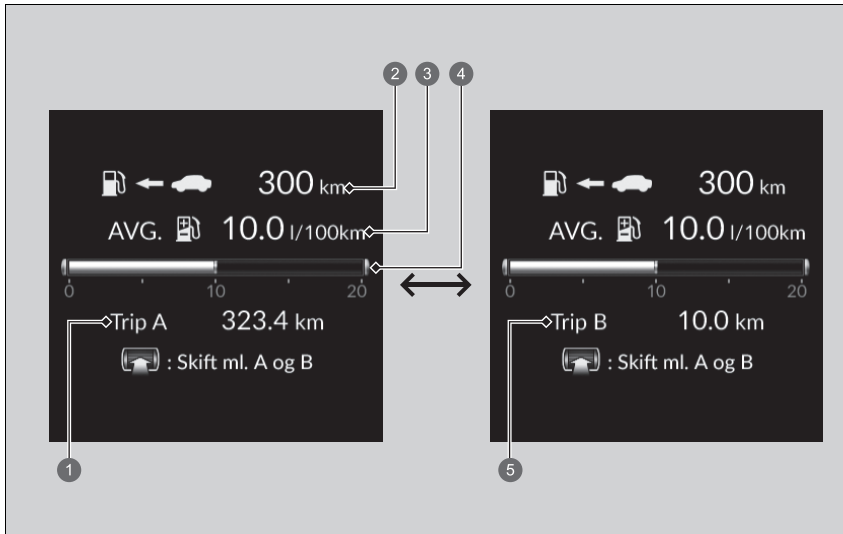

- ❶ Triptæller A
- ❷ Rækkevidde
- ❸ Gennemsnitligt brændstofforbrug
- ❹ Aktuelt brændstofforbrug
- ❺ Triptæller B

### ■ Triptæller

Viser det antal kilometer eller miles, som bilen har tilbagelagt siden sidste nulstilling. Triptæller A og B kan benyttes til måling af to separate ture.

### Nulstilling af triptæller

Nulstil triptælleren ved at hente den frem, trykke på højre vælgerhjul og derefter vælge **Nulstil**.

- Triptælleren nulstilles til 0,0.

### ■ Rækkevidde

Viser det anslåede antal kilometer, som du kan tilbagelægge med den resterende mængde strøm og brændstof. Dette anslåede antal kilometer er baseret på bilens aktuelle brændstoføkonomi.

### ■ Gennemsnitlig brændstoføkonomi

Viser anslået gennemsnitligt brændstofforbrug for hver triptæller i l/100 km eller mpg. Displayet opdateres med valgte intervaller. Når en triptæller nulstilles, nulstilles det gennemsnitlige brændstofforbrug også.

### ■ Aktuelt brændstofforbrug

Viser det aktuelle brændstofforbrug som et søjlediagram i l/100 km eller mpg.

### ⌘ Rækkevidde

Den viste rækkevidde er kun et skøn og kan variere i forhold til det faktiske antal kilometer, bilen kan køre.

### ⌘ Gennemsnitlig brændstoføkonomi

Du kan ændre, hvornår det gennemsnitlige brændstofforbrug skal nulstilles.

🔧 **Funktioner, der kan tilpasses** S. 351

## Hastighed/tid/triptæller

Rul på højre vælgerhjul for at skifte mellem triptæller A og triptæller B.

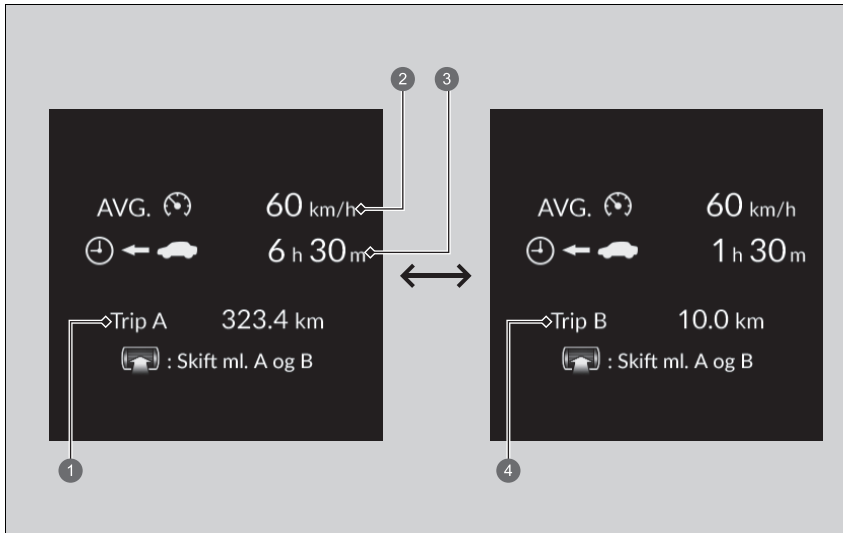

- ① Triptæller A
- ② Gennemsnitshastighed
- ③ Forløbet tid
- ④ Triptæller B

## ■ Triptæller

➤ **Triptæller** S. 178

## ■ Gennemsnitshastighed

Viser gennemsnitshastigheden i km/t eller mph, siden triptæller A eller triptæller B blev nulstillet.

## ■ Forløbet tid

Viser den forløbne tid, siden triptæller A eller B blev nulstillet.

## ■ Navigation

### ■ Kompas

Viser kompasskærbilledet.

### ■ Trinvis rutevejledning

Når navigationssystemet\*, Android Auto eller Apple CarPlay giver kørselsvejledning, får du vist en trinvis rutevejledning til din destination.

➤ **Se manualen til navigationssystemet**

➤ **Android Auto™** S. 344

➤ **Apple CarPlay** S. 340

### » Gennemsnitshastighed

Du kan ændre, hvornår gennemsnitshastigheden skal nulstilles.

➤ **Funktioner, der kan tilpasses** S. 351

### » Forløbet tid

Du kan ændre, hvornår den forløbne tid skal nulstilles.

➤ **Funktioner, der kan tilpasses** S. 351

### » Navigation

Du kan vælge, om den trinvis vejledning skal være slået til eller ej under rutevejledning.

➤ **Funktioner, der kan tilpasses** S. 351

### Modeller med navigationssystem

Når kompasset eller den trinvis rutevejledning vises, kan du betjene nogle af navigationssystemets funktioner i førerinformationssystemet ved at trykke på højre vælgerhjul.

➤ **Se manualen til navigationssystemet**

Trinvis rutevejledning er muligvis ikke tilgængelige for alle apps.

## Hastighedsalarm

Aktiverer hastighedsalarmerne og ændrer indstillingen for alarmhastighed.

Tryk på højre vælgerhjul for at få vist indstillingskærm-billedet, og rul derefter på det. Indstillingen for hastighedsalarmer ændres som følger:

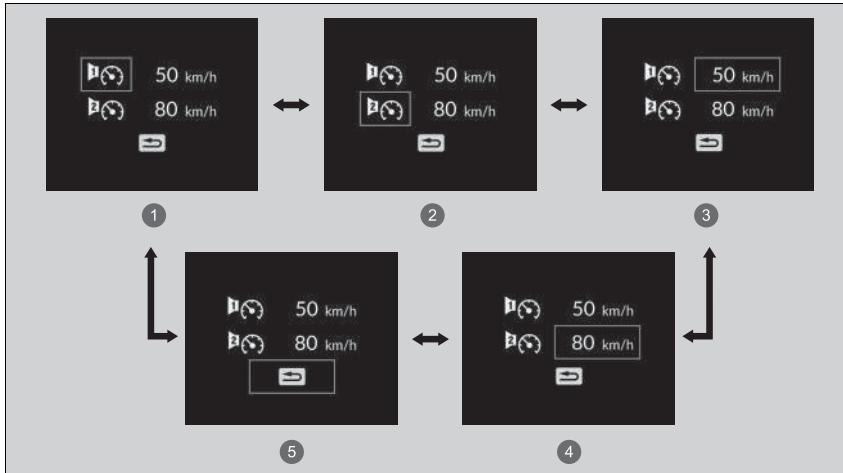

- ① Hastighedsalarm 1 til/fra\*1
- ② Hastighedsalarm 2 til/fra\*1
- ③ Hastighedsindstilling for hastighedsalarm 1 (50 km/t\*\*)
- ④ Hastighedsindstilling for hastighedsalarm 2 (80 km/t\*\*)
- ⑤ Tilbage

\*1: Standardindstilling

## ■ Føreropmærksomhedsassistent

Føreropmærksomhedsassistenten analyserer styreinput for at afgøre, om bilen køres på en måde, der er i overensstemmelse med døsigt eller uopmærksom kørsel. Hvis det konstateres, at bilen køres på en sådan måde, vises graden af førerens opmærksomhed i førerinformationssystemet.

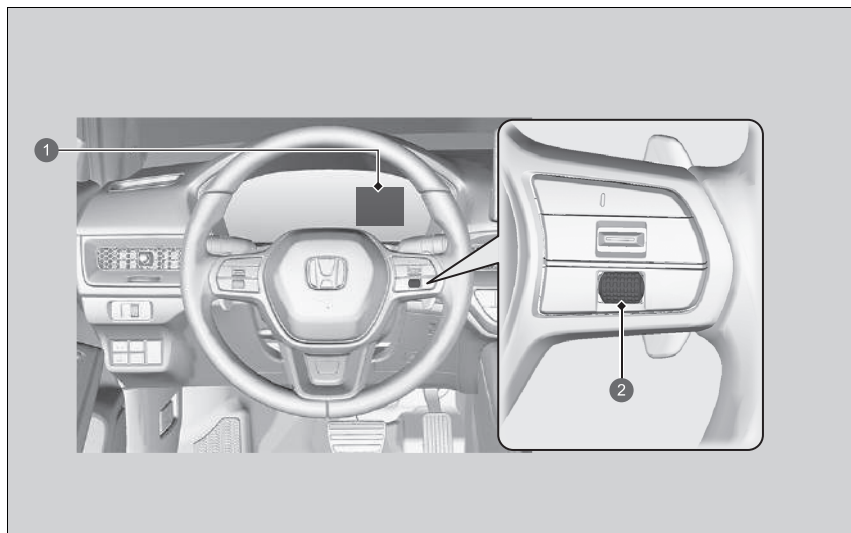

- 1 Førerinformationssystem
- 2 Højre vælgerhjul

## ☒ Føreropmærksomhedsassistent

Føreropmærksomhedsassistenten kan ikke altid registrere, hvis føreren er træt eller uopmærksom. Uanset systemets feedback skal du standse bilen et sikkert sted og hvile, så længe det er nødvendigt.



1 Niveau

Når du vælger føreropmærksomhedsovervågning i førerinformationssystemet, lyser bjælkerne på skærmen hvidt for at angive graden af førerens opmærksomhed.

➤ **Skift af displayindstillinger** S. 174

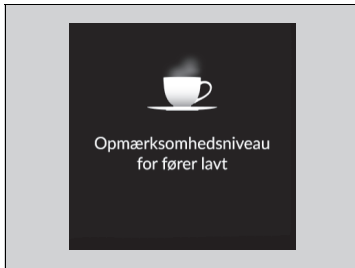

Hvis der er to bjælker, der lyser, vises meddelelsen **Opmærksomhedsniveau for fører lavt.**



Hvis antallet af bjælker falder til én, lyder der et bip, rattet vibrerer, og kaffekoppen bliver gul for at advare chaufføren om, at han eller hun har brug for en pause, da hans eller hendes opmærksomhedsniveau er for lavt.

Hvis kaffekoppen lyser gult, skal du standse bilen et sikkert sted og hvile, så længe det er nødvendigt. Den gule kaffekop-advarsel forsvinder, når der rulles på højre vælgerhjul, eller hvis systemet har konstateret, at føreren kører normalt.

Hvis føreren ikke tager en pause, og assistenten fortsætter med at registrere, at føreren er meget træt, vil kaffekoppen igen lyse gult efter ca. 15 minutter, ledsaget af et bip og vibrationer i rattet.

Advarslerne vises ikke, når køretiden er 30 minutter eller mindre.



■ **Føreropmærksomhedsassistenten nulstilles, når:**

- Elsystemet afbrydes.
- Føreren løsner sikkerhedsselen og åbner døren, mens bilen er standset.

■ **For at føreropmærksomhedsassistenten skal fungere:**

- Bilen skal køre over 40 km/t.
- Indikatoren for den elektriske servostyring skal være slukket.

■ **Afhængigt af kørselsforholdene eller andre faktorer fungerer føreropmærksomhedsassistenten muligvis ikke i følgende situationer:**

- Styreassistentfunktionen i vognbaneassistenten er aktiveret.
  - ☒ **Vognbaneassistent** S. 515
- Vejen er i dårlig stand, f.eks. er underlaget ikke asfalteret eller ujævnt.
- Det blæser.
- Føreren kører ofte bilen på en assertiv måde med f.eks. mange vognbaneskift og accelerationer.

■ **Tilpasning**

Du kan ændre indstillingerne for føreropmærksomhedsassistenten. Vælg **Mærkbar og hørbar advarsel**, **Kun mærkbar advarsel** eller **FRA**.

☒ **Funktioner, der kan tilpasses** S. 351

**Mærkbar og hørbar advarsel** vælges, hver gang strømtilstanden slås til, også selv om du ændrede indstillingerne for føreropmærksomhedsassistenten, sidste gang du kørte bilen.

☒ **For at føreropmærksomhedsassistenten skal fungere:**

Bjælkerne i førerinformationssystemet forbliver nedtonet, medmindre føreropmærksomhedsassistenten er i funktion.

## ■ Sikkerhedsseler

Vises under visse forhold, når en af sikkerhedsselerne spændes eller løsnes.

➤ **Påmindelse om sikkerhedssele** S. 49

## ■ Vedligeholdelse

Viser servicepåmindelsessystemet.

➤ **Servicepåmindelsessystem**\* S. 583

## Sikkerhedshjælp

Angiver status for den udvidede vognbaneassistent, det kollisionsbegrænsende bremsesystem og blindvinkelassistenten\*, dvs. Til, Fra eller Fejl, med farver og bogstaver.

Følgende farver angiver status for hver af de ovennævnte systemer:

- Grøn: Systemet er aktiveret.
- Grå: Systemet er deaktiveret.
- Gul: Der er et problem med systemet.



- 1 Områdeoplysninger for det kollisionsbegrænsende bremsesystem
- 2 Områdeoplysninger for den udvidede vognbaneassistent
- 3 Områdeoplysninger for blindvinkelassistenten\*
- 4 Ikon og statusoplysninger for den udvidede vognbaneassistent
- 5 Ikon og statusoplysninger for blindvinkelassistenten\*
- 6 Ikon og statusoplysninger for det kollisionsbegrænsende bremsesystem

\* Ikke tilgængelig på alle modeller

## Sikkerhedshjælp

Hvis et system vises med farven gul, skal bilen straks efterses af en forhandler.

For at slå hvert enkelt system til eller fra skal du først trykke på højre vælgerhjul for at skifte display. På det næste display kan du vælge, hvilket system der skal slås til eller fra.

- **Aktivering og deaktivering af udvidet vognbaneassistent** S. 489
- **Aktivering og deaktivering af kollisionsbegrænsende bremsesystem** S. 475
- **Aktivering og deaktivering af blindvinkelassistenten** S. 462

Du kan også få bekræftet status for den enkelte funktion ud fra farven på indikatoren.

- **Indikator for kollisionsbegrænsende bremsesystem (gul)** S. 131
- **Indikator for kollisionsbegrænsende bremsesystem (grå)** S. 131
- **Indikator for udvidet vognbaneassistent (gul)** S. 131
- **Indikator for udvidet vognbaneassistent (grå)** S. 131
- **Indikator for automatisk deaktivering af udvidet vognbaneassistent** S. 131
- **Indikator for sikkerhedshjælp (gul)** S. 132
- **Indikator for sikkerhedshjælp (grøn/grå)** S. 134

## ■ Hastigheds-/distanceenheder



Giver dig mulighed for at få vist en anden måleenhed i førerinformationssystemet og indstille målingerne til at blive vist i enten km og km/t eller miles og mph.

Tryk på og hold højre vælgerhjul inde, når du vælger **Ingen visninger** i førerinformationssystemet. Hver gang du gør det, skifter måleenheden fra km og km/t til miles og mph eller omvendt. Efterfølgende vises et bekræftelseskærm billede i et par sekunder.

## ■ Tilpasning af display

### ■ Organiser indhold i området i højre side

Du kan vælge, hvilket indhold der skal vises i området i højre side.

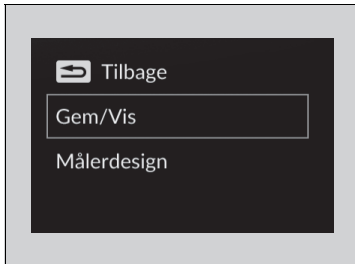

1. Tryk på og hold højre vælgerhjul inde, når du vælger **Tilpas display** i førerinformationssystemet.
2. Rul på højre vælgerhjul for at vælge **Gem/Vis**, og tryk derefter på højre vælgerhjul.

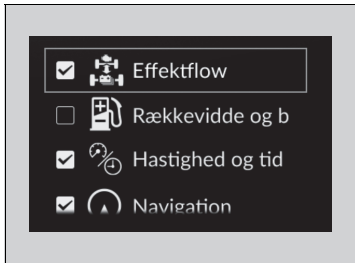

3. Rul på højre vælgerhjul for at skifte mellem indhold, og tryk derefter på højre vælgerhjul for at markere det eller for at fjerne markeringen af det.

### ☒ Organiser indhold i området i højre side

Indhold, der er gråt, kan ikke fjernes fra området i højre side.

Når du tilpasser indstillingerne, skal du skifte til **P**.

## ■ Skift målerdesign

Du kan ændre målerdesignet til et cirkeldesign eller et bjælkedesign.

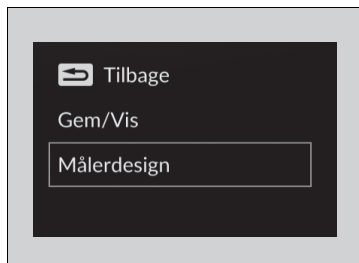

1. Tryk på og hold højre vælgerhjul inde, når du vælger **Tilpas display** i førerinformationssystemet.
2. Rul på højre vælgerhjul for at vælge **Målerdesign**, og tryk derefter på højre vælgerhjul.

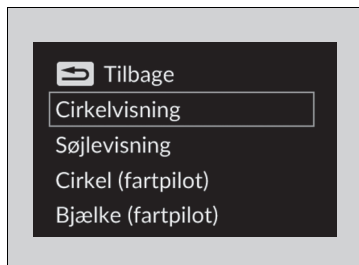

3. Rul på højre vælgerhjul for at vælge de ønskede indstillinger, og tryk derefter på højre vælgerhjul.

## ■ Advarsler

Du kan kontrollere, om der er aktive advarselsmeddelelser.

➔ **Advarsels- og informationsmeddelelser i førerinformationssystemet** S. 135

## » Skift målerdesign

Ved brug af målerdesignet **Cirkel (fartpilot)** eller **Bjælke (fartpilot)** anvendes et forenklet display, når den aktive fartpilot med følgefunktion ved lav hastighed er aktiveret.

## » Advarsler

Hvis der er flere advarsler eller informationer, kan du rulle på højre vælgerhjul for at se andre advarsler.

# Betjeningsanordninger

Dette afsnit indeholder oplysninger om forskellige nødvendige betjeningsanordninger .

<b>Ur</b> .....	192
<b>Låsning og oplåsning af døre</b>	
Nøgle.....	193
Lav signalstyrke fra den nøglefri fjernbetjening .....	195
Låsning/oplåsning af dørene udefra.....	196
Låsning/oplåsning af dørene indefra.....	202
Børnesikringslåse.....	204
<b>Bagklap</b> .....	205
<b>Sikkerhedssystem</b> .....	208
<b>Ruder</b> .....	215
<b>Panoramatag*</b> .....	218

<b>Betjening af kontakter omkring rattet</b>	
POWER knap .....	222
Lygter .....	224
Vinduesviskere og sprinklere .....	238
<b>Modeller med instrument af A-typen</b>	
Lysstyrkeregulering .....	241
<b>Modeller med instrument af B-typen</b>	
Lysstyrkeregulering .....	242
Knap til elbagrude/elopvarmede sidespejle.....	243
Ratindstilling .....	244
<b>Spejle</b>	
Indvendigt bakspejl.....	245
Elsidespejle .....	247

<b>Sæder</b> .....	248
<b>Interiør-komfortfaciliteter</b>	
Interiørlys .....	259
Opbevaringsfaciliteter.....	261
Andre interiør-komfortfaciliteter .....	270
<b>Klima anlæg</b> .....	276

\* Ikke tilgængelig på alle modeller

## Indstilling af ur

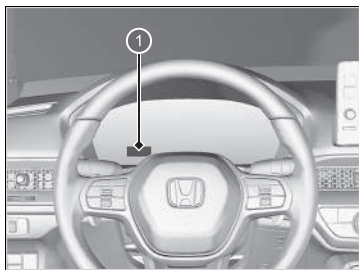

1 Ur

Du kan indstille klokkeslættet manuelt eller ændre urvisningen til 12 timers eller 24 timers format på audio-/informationsskærmen.

➤ **Funktioner, der kan tilpasses** S. 351

### » Indstilling af ur

Uret opdateres automatisk via bilens lydanlæg.

Uret i instrumentpanelet ændres også, når uret på audio-/informationsskærmen justeres.



## Nøgler

Bilen leveres med et sæt nøgler bestående af følgende:

### Nøglefri fjernbetjening



Med nøglerne kan elsystemet slås til og fra og alle døre, bagklappen og brændstofklappen låses op og i.

### » Nøgler

Alle nøgler er udstyret med en startspærrefunktion. Startspærrefunktionen beskytter bilen mod tyveri.

#### » Startspærrefunktion S. 208

Følg nedenstående råd for at undgå, at nøglerne bliver beskadiget:

- Efterlad ikke nøglerne i direkte sollys eller på steder med høje temperaturer eller høj luftfugtighed.
- Pas på ikke at tabe nøglerne eller at placere tunge ting oven på dem.
- Hold nøglerne væk fra væsker, støv og sand.
- Skil ikke nøglerne ad, undtagen når der skal skiftes batterier.

Hvis de elektriske kredse i nøglerne bliver beskadiget, vil elsystemet muligvis ikke aktivere eller fjernbetjeningen ikke fungere.

Hvis nøglerne ikke fungerer, skal du få dem eftersat af din forhandler.

## ■ Indbygget nøgle

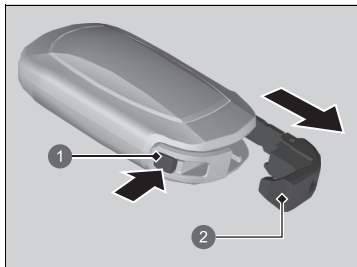

- 1 Udløserknop
- 2 Indbygget nøgle

Den indbyggede nøgle kan bruges til at låse dørene op, hvis batteriet i den nøglefri fjernbetjening bliver for svagt, og den elektriske funktion til oplåsning af dørene er deaktiveret.

Den indbyggede nøgle tages ud ved at trykke på udløserknappen og derefter trække nøglen ud. Den indbyggede nøgle sættes i igen ved at trykke den ind i den nøglefri fjernbetjening, indtil den klikker.

## ■ Nøglenummermærke

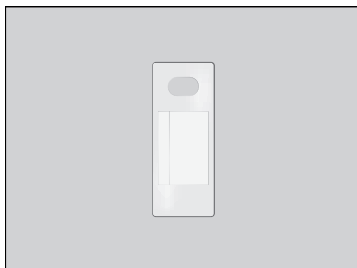

Det indeholder et nummer, som skal bruges, hvis du vil købe en ekstra nøgle.

## ☒ Nøglenummermærke

Sørg for at opbevare nøglenummermærket et sikkert sted uden for bilen.

Hvis du ønsker at købe en ekstra nøgle, skal du kontakte din forhandler.

Hvis du mister din nøgle, og du ikke kan slå elsystemet til, skal du kontakte din forhandler.

## Lav signalstyrke fra den nøglefri fjernbetjening

Bilen udsender radiobølger for at finde den nøglefri fjernbetjening, så elsystemet kan aktiveres, og alle dørene, bagklappen og brændstofklappen kan låses op/i.

I følgende tilfælde er det muligvis ikke muligt at aktivere elsystemet og at låse dørene, bagklappen og brændstofklappen op/i, eller funktionerne kan være ustabile:

- Kraftige radiobølger udsendes af udstyr i nærheden.
- Du bærer den nøglefri fjernbetjening sammen med telekommunikationsudstyr, bærbare computere, mobiltelefoner eller trådløse enheder.
- Den nøglefri fjernbetjening er i berøring med eller er dækket af en metalgenstand.

### ► Lav signalstyrke fra den nøglefri fjernbetjening

Kommunikationen imellem den nøglefri fjernbetjening og bilen forbruger strøm fra batteriet i den nøglefri fjernbetjening.

Batteriets levetid er ca. to år, men dette varierer afhængigt af, hvor ofte fjernbetjeningen bruges.

Der forbruges strøm fra batteriet, hver gang den nøglefri fjernbetjening modtager kraftige radiobølger. Undgå at placere den tæt på elektriske apparater såsom fjernsyn og computere.

Det er muligt at reducere batteriforbruget ved at slå radiobølgemodtagelse fra. Når du holder knapperne til låsning/oplåsning nede samtidig i ca. tre sekunder, blinker lysdioden to gange, og radiobølgemodtagelse slås fra. Hvis du trykker på en af knapperne på den nøglefri fjernbetjening én gang, begynder den at modtage radiobølger igen.

## Låsning/oplåsning af dørene udefra

### ■ Brug af det nøglefri adgangssystem

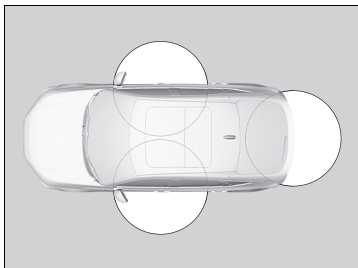

Når du har den nøglefri fjernbetjening på dig, kan du låse dørene, bagklappen og brændstofklappen op/i. Du kan låse dørene, bagklappen og brændstofklappen op/i inden for en radius af ca. 80 cm fra det udvendige dørhåndtag eller fra bagklappens udløserknop.

### ☒ Låsning/oplåsning af dørene udefra

Hvis kontakten til interiørlyset er i positionen "tændt ved døråbning", tændes interiørlyset, når du låser dørene og bagklappen op.

Ingen af dørene åbnes: Lyset slukker langsomt efter 30 sekunder. Dørene og bagklappen låses igen: Lyset slukkes med det samme.

☒ **Interiørlys** S. 259

### ☒ Brug af det nøglefri adgangssystem

Hvis du ikke åbner en dør eller bagklappen inden for 30 sekunder efter at have låst bilen op med det nøglefri adgangssystem, låses dørene og bagklappen automatisk igen.

Du kan kun låse dørene op og i vha. det nøglefri adgangssystem, når strømtilstanden er indstillet til KØRETØJ FRA.

Det nøglefri adgangssystem kan ikke låse bilen, når en dør er åben.

## ■ Låsning af døre og bagklap

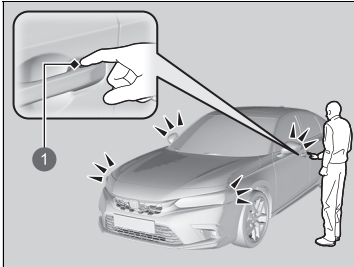

1 Dørlåssensor

Berør dørlåssensoren på fordøren, eller tryk på låseknapen på bagklappen.

- Visse udvendige lygter blinker tre gange, alle dørene og bagklappen låses, og sikkerhedssystemet aktiveres.

### Højrestyret model

- Dobbeltlåsfunktionen aktiveres.

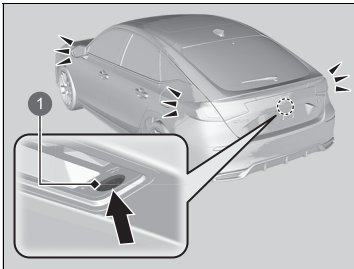

1 Låseknap

### » Brug af det nøglefri adgangssystem

- Efterlad ikke den nøglefri fjernbetjening i bilen, når du stiger ud. Tag den med dig.
- Selv om du ikke har den nøglefri fjernbetjening på dig, kan du låse dørene og bagklappen op/i, hvis en anden med fjernbetjeningen på sig er inden for rækkevidde.
- Hvis den nøglefri fjernbetjening er inden for rækkevidde, kan der ske det, at dørene låses op, hvis dørhåndtaget dækkes af vand i tilfælde af kraftig regn eller ophold i en bilvask.
- Hvis du tager fat i et dørhåndtag eller rører en dørlåssensor med handsker på, kan dørsensoren være langsom til at reagere, eller den reagerer muligvis slet ikke, og døren låses således ikke op/i.
- Når du låser døren, har du op til to sekunder, hvor du kan trække i håndtaget for at kontrollere, om døren er låst. Hvis du er nødt til at låse døren op, lige efter at du har låst den, skal du vente i mindst to sekunder, før du tager fat i håndtaget. Ellers låser døren ikke op.
- Døren åbnes måske ikke, hvis du trækker i den straks efter at have grebet fat i dørhåndtaget. Grib fat i håndtaget igen, og vent, indtil døren er låst op, før du trækker i håndtaget.
- Selv inden for en radius af 80 cm er det ikke sikkert, at du kan låse dørene og bagklappen op/i med den nøglefri fjernbetjening, hvis den er over eller under det udvendige dørhåndtag.
- Det nøglefri adgangssystem fungerer muligvis ikke, hvis det er for tæt på døren og dørruden.

## ■ Oplåsning af døre og bagklap

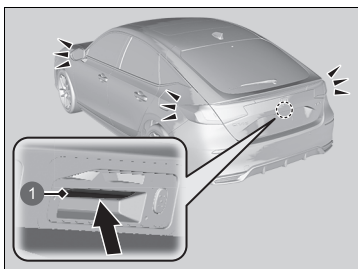
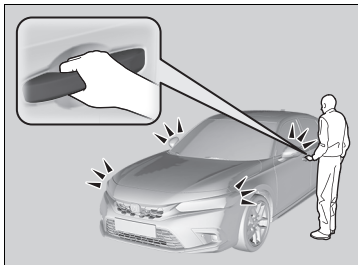

1 Udløserknop til bagklap

Tag fat i håndtaget i førerdøren:

- Førerdøren og brændstofklappen låses op.
- Visse udvendige lygter blinker én gang.

Grib fat i håndtaget til passagerdøren:

- Alle døre og bagklappen låses op.
- Visse udvendige lygter blinker én gang.

Tryk på udløserknappen på bagklappen, og hold den inde.

- Bagklappen låses op.
- Visse udvendige lygter blinker én gang.

## ☒ Brug af det nøglefri adgangssystem

Lyset blinker, og indstillingerne for døroplåsningstilstand kan tilpasses vha. audio-/informationskærmen.

☒ **Funktioner, der kan tilpasses** S. 351

## Brug af fjernbetjeningen

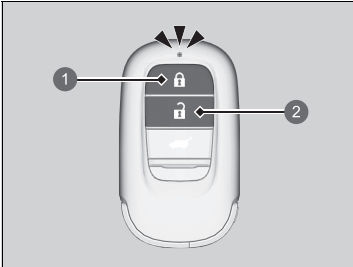

- ① Låseknap
- ② Oplåsningsknap

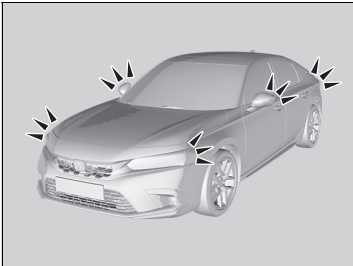

### ■ Låsning af døre og bagklap

Tryk på låseknappen.

- Visse udvendige lygter blinker tre gange, alle dørene, bagklappen og brændstokklappen låses, og alarmer til sikkerhedssystemet aktiveres.

#### Højrestyret model

- Dobbeltlåsfunktionen aktiveres.

### ■ Oplåsning af døre og bagklap

Tryk på oplåsningsknappen.

#### Ved ét tryk på knappen:

- Visse udvendige lygter blinker én gang, og førerdøren og brændstokklappen låses op.

#### Ved to tryk på knappen:

- De andre døre og bagklappen låses op.

## ►► Brug af fjernbetjeningen

Hvis du ikke åbner en dør eller bagklappen inden for 30 sekunder efter at have låst bilen op med fjernbetjeningen, låses dørene og bagklappen automatisk igen.

Du kan kun låse dørene op og i vha. fjernbetjeningen, når strømtilstanden er indstillet til KØRETØJ FRA.

#### Højrestyret model

Du kan ikke låse dørene udefra, når den nøglefri fjernbetjening befinder sig inde i bilen, og der høres en biplyd. Hvis du vil låse en dør, mens den nøglefri fjernbetjening stadig befinder sig i bilen, skal du gøre et af følgende fire gange:

- Tryk på låseknappen på den nøglefri fjernbetjening.
- Drej nøglen i dørlåsen til låseposition.
- Berør dørlåssensoren på dørhåndtaget, eller tryk på låseknappen på bagklappen.

Fjernbetjeningen reagerer på laveffektssignaler, hvorfor reaktionsafstanden kan variere alt efter omgivelserne.

Fjernbetjeningen kan ikke låse bilen, når en dør er åben.

Hvis fjernbetjeningens reaktionsafstand varierer, skal batteriet nok udskiftes.

Hvis LED'en ikke lyser, når du trykker på en knap, skal batteriet udskiftes.

#### ► Udskiftning af fjernbetjeningsbatteriet

S. 632

Du kan tilpasse døroplåsningsfunktionen.

#### ► Funktioner, der kan tilpasses S. 351

## ■ Oplåsning af dørene med nøgle

Hvis oplåsningsknappen på den nøglefri fjernbetjening ikke fungerer, bruges nøglen i stedet for. Nøglehullet er på bagsiden af dørhåndtaget.

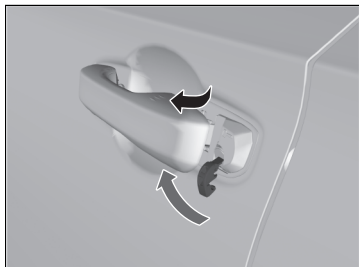

Sæt nøglen helt ind i nøglecylinderen fra neden under håndtaget, og drej den.

### Højrestyret model

Dobbeltlåsfunktionen deaktiveres, og førerdøren låses op.

## ►► Oplåsning af dørene med nøgle

Når du låser op, låses førerdøren op først. Drejning af nøglen endnu en gang inden for få sekunder vil ikke oplåse de resterende døre og bagklappen.

Hvis du låser en dør op med nøglen, mens sikkerhedssystemet er aktiveret, lyder alarmen.

Du kan tilpasse døroplåsningsfunktionen.

► **Funktioner, der kan tilpasses** S. 351

Den kan låses uden brug af fjernbetjeningen.

► **Låsning af dør uden brug af nøgle** S. 201



## ■ Låsning af dør uden brug af nøgle

Hvis du ikke har nøglen på dig, eller hvis du af en eller anden grund ikke kan låse en dør med nøglen, kan du låse døren uden.

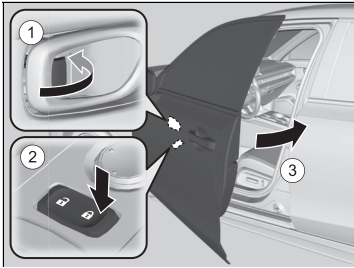

### ■ Låsning af førerdøren

Skub låsetappen fremad ①, eller skub hovedkontakten til centrallåsen i låseretningen ②, og hold derefter ud i det udvendige dørhåndtag ③. Luk døren, og slip derefter håndtaget.

### ■ Låsning af passagerdørene

Skub låsetappen fremad, og luk døren.

### ■ System til forebyggelse af at blive låst ude

Dørene og bagklappen kan ikke låses, når den nøglefri fjernbetjening befinder sig inde i bilen.

## ► Låsning af dør uden brug af nøgle

Når du låser førerdøren, låses alle de andre døre og bagklappen samtidig.

Før en dør låses, skal du sikre dig, at nøglen ikke befinder sig inde i bilen.

## Låsning/oplåsning af dørene indefra

### ■ Brug af låsetappen

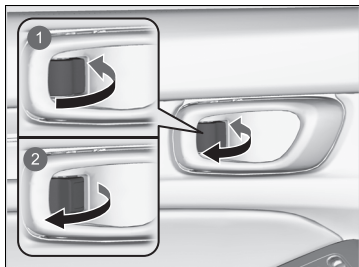

- 1 Låsning
- 2 Oplåsning

#### ■ Låsning af dør

Skub låsetappen fremad.

#### ■ Oplåsning af dør

Træk låsetappen bagud.

### ■ Oplåsning med det indvendige håndtag til fordøren

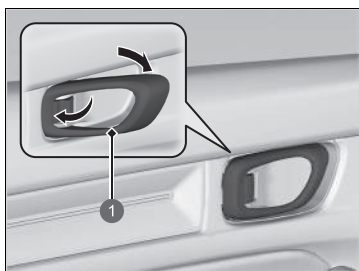

- 1 Indvendigt håndtag

Træk i det indvendige håndtag til fordøren.

- Døren låses op og åbnes i én bevægelse.

### ☒ Brug af låsetappen

Når du låser døren med låsetappen i førerdøren, låses alle de andre døre og bagklappen samtidig.

Når du låser døren op med låsetappen i førerdøren, låses kun førerdøren op.

### ☒ Oplåsning med det indvendige håndtag til fordøren

Fordørenes indvendige håndtag er konstrueret til, at fører og forsædepassager kan åbne dørene i en enkelt bevægelse. Denne funktion kræver dog, at man aldrig forsøger at trække i fordørenes indvendige håndtag, mens bilen kører.

Børn skal altid sidde på bagsædet, hvor der er børnesikringslås på bagdørene.

☒ **Børnesikringslås** S. 204

## ■ Brug af hovedkontakten til centrallåsen

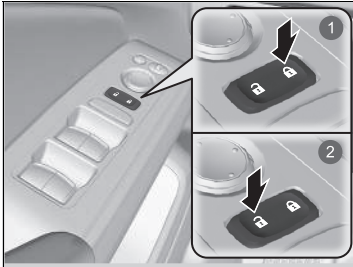

- ① Låsning
- ② Oplåsning

Tryk hovedkontakten til centrallåsen ind som vist for at låse alle dørene, bagklappen og brændstofklappen op/i.

## ☒ Brug af hovedkontakten til centrallåsen

Når du låser en af fordørene op/i med hovedkontakten til centrallåsen, låses alle de andre døre, bagklappen og brændstofklappen op/i samtidig.

## Børnesikringslås

Børnesikringslåsene forhindrer, at bagdørene kan åbnes indefra, uanset hvilken position låsetappen er i.

### ■ Indstilling af børnesikringslås

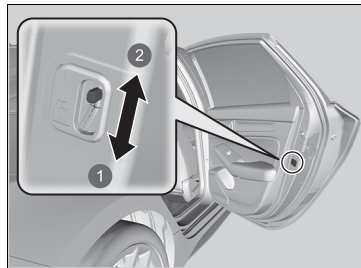

- 1 Låst
- 2 Låst op

Skub knappen på bagdøren til låseposition, og luk døren.

#### ■ Når døren åbnes

Åbn døren vha. det udvendige dørhåndtag.

### ▣ Børnesikringslås

For at åbne døren indefra, når børnesikringslåsene er aktiveret, skal låsetappen være i oplåsningssposition. Rul sideruden ned, stik hånden ud af ruden, og træk i dørhåndtaget udefra.

## Sikkerhedsforanstaltninger ved åbning/lukning af bagklappen

Sørg for, at alle personer og genstande er fri af bagklappen, før du åbner eller lukker den.

- Åbn bagklappen helt op.
  - ▶ Hvis bagklappen ikke er åbnet helt, kan dens vægt få den til at lukke i af sig selv.
- Vær forsigtig, når det blæser. Vinden kan få bagklappen til at lukke i.

Hold bagklappen lukket under kørsel for at:

- ▶ Undgå, at den bliver beskadiget.
- ▶ Undgå, at der trænger udstødningsgas ind i kabinen.

📖 **Kulilte** S. 109

### ☒ Sikkerhedsforanstaltninger ved åbning/lukning af bagklappen

#### **⚠ ADVARSEL**

**Personer, der kommer i vejen for en bagklap, der åbnes eller lukkes, kan komme alvorligt til skade.**

**Sørg for, at alle personer er fri af bagklappen, inden den åbnes eller lukkes.**

Pas på ikke at slå hovedet imod bagklappen, og pas på ikke at få hænderne i klemme mellem bagklappen og bagagerummet, når bagklappen lukkes.

Ved opbevaring eller afhentning af bagage fra bagagerummet, mens motoren kører i tomgang, skal du undgå at stå ud for udstødningsrøret. Det kan give forbrændinger.

Der må ikke transporteres passagerer i bagagerummet. De kan komme til skade under hårde opbremsninger, pludselige accelerationer eller kollisioner.

## Åbning/lukning af bagklap

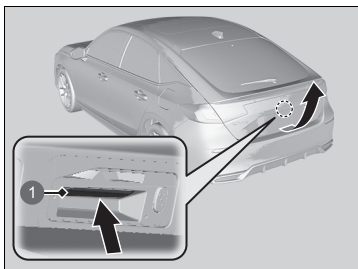

1 Udløserknap til bagklap

Når alle døre låses op, eller der trykkes på oplåsningsknappen til bagklappen på fjernbetjeningen, låses bagklappen op. Tryk på udløserknappen til bagklappen, og åbn bagklappen.

Når du har den nøglefri fjernbetjening på dig, behøver du ikke at låse bagklappen op, før den åbnes.

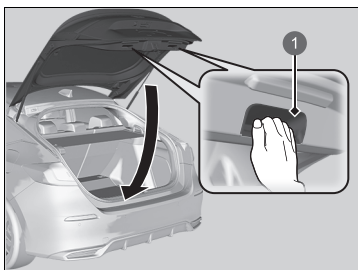

1 Indvendigt håndtag

Bagklappen lukkes ved at gribe fat i det indvendige håndtag, trække bagklappen ned og trykke den i udefra.

Hvis du lukker bagklappen, mens førerdøren er låst, låses bagklappen automatisk.

- Visse udvendige lygter blinker tre gange.

### ►► Åbning/lukning af bagklap

- Efterlad ikke den nøglefri fjernbetjening i bilen, når du stiger ud. Tag den med dig.
- Selv om du ikke har den nøglefri fjernbetjening på dig, kan du låse bagklappen op, hvis en anden med fjernbetjeningen på sig er inden for rækkevidde.
- Efterlad ikke den nøglefri fjernbetjening i bagagerummet, når du lukker bagklappen. Der høres en biplyd, og bagklappen kan ikke lukkes.

## ■ Brug af fjernbetjeningen

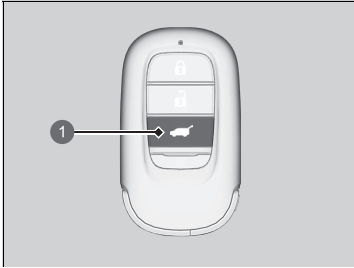

1 Oplåsningsknap til bagklap

Tryk på oplåsningsknappen til bagklappen for at låse bagklappen op.

## ☒ Brug af fjernbetjeningen

Hvis du har låst bagklappen op og åbnet den vha. fjernbetjeningen, låses bagklappen automatisk, når den lukkes.

## Startspærrefunktion

Dette system forhindrer, at elsystemet kan startes med en nøgle, der ikke er forprogrammeret.

Vær opmærksom på følgende, når du trykker på **POWER** knappen:

- Genstande, som udsender kraftige radiobølger, må ikke komme i nærheden af **POWER** knappen.
- Nøglen må ikke være dækket af eller være i berøring med en metalgenstand.
- En nøgle fra en anden bils startspærrefunktion må ikke komme i nærheden af **POWER** knappen.

Anbring ikke nøglen i nærheden af magnetiske genstande. Elektroniske enheder som f.eks. fjernsyn og lyd anlæg genererer stærke magnetfelter. Bemærk, at selv en nøgling kan blive magnetisk.

### Startspærrefunktion

#### BEMÆRK / NOTE

Hvis nøglen efterlades i bilen, er der risiko for, at bilen bliver stjålet eller sætter i gang ved et uheld. Sørg altid for at tage nøglen med dig, når bilen efterlades uden opsyn.

Forsøg ikke at reparere eller modificere systemet. Det kan beskadige systemet og forhindre bilen i at starte.

Hvis systemet gentagne gange ikke genkender din nøgles kode, skal du kontakte en forhandler. Hvis du mister din nøgle og ikke kan starte bilen, skal du kontakte en forhandler.

#### Højrestyret model

Træd på bremspedalen, og hold den nede, inden bilen startes første gang, efter at 12 V batteriet har været frakoblet.



## Alarm til sikkerhedssystem

Alarmen til sikkerhedssystemet aktiveres, når bagklappen, frontklappen eller dørene tvinges op. Alarmen aktiveres ikke, hvis bagklappen eller dørene åbnes med fjernbetjeningen eller det nøglefri adgangssystem.

### ■ Når alarmen til sikkerhedssystemet aktiveres

Hornet lyder med mellemrum, og visse udvendige lygter blinker.

### ■ Sådan deaktiveres alarmen til sikkerhedssystemet

Lås bilen op med fjernbetjeningen eller det nøglefri adgangssystem, eller indstil strømtilstanden til TIL. Systemet med horn og afviserblink deaktiveres.

### ■ Indstilling af alarmen til sikkerhedssystemet

Alarmen til sikkerhedssystemet aktiveres automatisk, når følgende betingelser er opfyldt:

- Strømtilstanden er indstillet til KØRETØJ FRA.
- Frontklappen er lukket.
- Alle dørene og bagklappen er låst udefra med fjernbetjeningen eller det nøglefri adgangssystem.

### ■ Når alarmen til sikkerhedssystemet indstilles

Indikatoren for alarmen til sikkerhedssystemet på instrumentpanelet blinker, og blinkintervallet ændrer sig efter ca. 15 sekunder.

### ■ Sådan deaktiveres alarmen til sikkerhedssystemet

Alarmen til sikkerhedssystemet deaktiveres, når bilen låses op med fjernbetjeningen eller det nøglefri adgangssystem, eller når strømtilstanden indstilles til TIL. Indikatoren for alarmen til sikkerhedssystemet slukkes samtidig.

### ☒ Alarm til sikkerhedssystem

Forsøg ikke at reparere eller modificere systemet. Det kan beskadige systemet og forhindre bilen i at starte.

Alarmen til sikkerhedssystemet er aktiv i ca. 5 minutter, før sikkerhedssystemet deaktiveres. Systemet gennemgår ti cyklusser af 30 sekunders varighed, hvor hornet lyder, og katastrofeblinket blinker. Afhængigt af omstændighederne kan sikkerhedssystemet fortsætte med at være aktivt i mere end 5 minutter.

Aktivér ikke alarmen til sikkerhedssystemet, hvis der befinder sig personer i bilen, eller hvis en rude er åben. Systemet kan aktiveres ved en fejl, når:

- Døren låses op med låsetappen.
- Frontklappen åbnes med udløserhåndtaget til frontklappen.

Hvis 12 V batteriet løber tør for strøm, efter at du har aktiveret sikkerhedssystemets alarm, kan alarmen lyde, når 12 V batteriet bliver ladet op eller udskiftet. Hvis dette sker, skal alarmen til sikkerhedssystemet deaktiveres ved at låse en af dørene op med fjernbetjeningen eller det nøglefri adgangssystem.

Hvis du låser en dør op med den indbyggede nøgle, mens sikkerhedssystemet er aktiveret, lyder alarmen.

## » Alarm til sikkerhedssystem

### Højrestyret model

Systemet kan aktiveres ved et uheld. For eksempel når:

- Bilen parkeres i et automatiseret parkeringshus.
- Bilen højtryksvaskes eller køres gennem en automatiseret bilvask.
- Bilen transporteres med tog, færge eller anhænger.
- Bilen udsættes for kraftig regn eller blæst.
- Is fjernes fra køretøjet.

Du kan bruge afbryderknappen til ultralydssensoren/vippesensoren, så du ikke ved et uheld aktiverer alarmer til sikkerhedssystemet.

» **Ultralydssensorer**\* S. 211

## Ultralydssensorer\*

Ultralydssensorerne aktiveres kun, når alarmeren til sikkerhedssystemet er indstillet. Hvis sensorerne registrerer nogen, der bevæger sig rundt inde i bilen eller er på vej ind i bilen gennem en rude, aktiverer sensorerne alarmeren.

### ■ Sådan indstilles alarmeren til sikkerhedssystemet uden at aktivere ultralydssensorerne

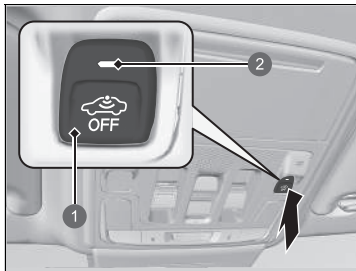

- 1 Afbryderknop til ultralydssensor/vippesensor
- 2 Indikator

Du kan indstille alarmeren til sikkerhedssystemet uden at aktivere ultralydssensoren. Indstil strømtilstanden til KØRETØJ FRA ved at trykke på **POWER** knappen for at slå ultralydssensorsystemet fra, og tryk derefter på afbryderknappen til ultralydssensoren/vippesensoren.

► Indikatoren lyser rødt.

Tryk på afbryderknappen til ultralydssensoren/vippesensoren igen for at slå systemet til igen.

Ultralydssensorerne slås til, hver gang du indstiller alarmeren til sikkerhedssystemet, også selv om du slog dem fra sidste gang.

### ►► Ultralydssensorer\*

Hvad enten ultralydssensorerne er aktiverede eller ej, kan sikkerhedssystemet kun slås fra med fjernbetjeningen eller det nøglefri adgangssystem, ikke med nøglen.

Det er muligt at kontrollere, om bilens sikkerhedssystem har været aktiveret uden din viden. Hvis sikkerhedssystemet har været aktiveret, blinker indikatoren i 5 minutter, efter at du har låst døren op og deaktiveret systemet. Hvis du aktiverer elsystemet, holder indikatoren dog op med at blinke efter 5 sekunder.

Hvis ultralydssensoren ikke virker, eller der opstår et andet problem, lyser indikatoren i 5 minutter, efter at du har låst døren op og deaktiveret systemet. Hvis du aktiverer elsystemet, slukker indikatoren dog.

Sikkerhedssystemet kan ved et uheld blive aktiveret af ultralydssensorerne. For eksempel når:

- Der befinder sig en person i bilen
- Et vindue er åbent
- Der hænger tøj eller lignende i bilen

\* Ikke tilgængelig på alle modeller

## Vippesensor\*

Vippesensoren aktiveres kun, når alarmer til sikkerhedssystemet er indstillet. Hvis bilen løftes i et forsøg på at bugsere den eller fjerne hjulene osv., vil sensoren aktivere alarmer.

### ■ Sådan indstilles alarmer til sikkerhedssystemet uden at aktivere vippesensoren

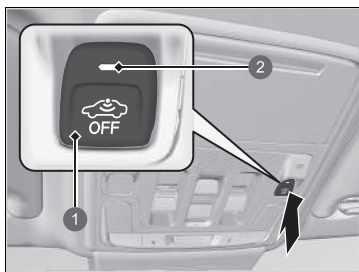

- 1 Afbryderknap til ultralydssensor/vippesensor
- 2 Indikator

Du kan indstille alarmer til sikkerhedssystemet uden at aktivere vippesensoren.

Indstil strømtilstanden til KØRETØJ FRA ved at trykke på **POWER** knappen for at slå vippesensorsystemet fra, og tryk derefter på afbryderknappen til ultralydssensoren/vippesensoren.

► Indikatorer lyser rødt.

Tryk på afbryderknappen til ultralydssensoren/vippesensoren igen for at slå systemet til igen. Vippesensoren slås til, hver gang du indstiller alarmer til sikkerhedssystemet, også selv om du slog den fra sidste gang.

### » Vippesensor\*

Hvad enten vippesensoren er aktiveret eller ej, kan sikkerhedssystemet kun slås fra med fjernbetjeningen eller det nøglefri adgangssystem, ikke med nøglen.

Det er muligt at kontrollere, om bilens sikkerhedssystem har været aktiveret uden din viden. Hvis sikkerhedssystemet har været aktiveret, blinker indikatorer i 5 minutter, efter at du har låst døren op og deaktiveret systemet. Hvis du aktiverer elsystemet, holder indikatorer dog op med at blinke efter 5 sekunder.

Hvis vippesensoren ikke virker, eller der opstår et andet problem, lyser indikatorer i 5 minutter, efter at du har låst døren op og deaktiveret systemet. Hvis du aktiverer elsystemet, slukker indikatorer dog.

Undgå at indstille vippesensoren, når bilen er løftet.

## Dobbeltlås\*

Dobbeltlåsfunktionen deaktiverer låsetapperne på alle døre for bedre tyveribeskyttelse. Dørene kan ikke åbnes indefra, når dobbeltlåsning er aktiveret.

### ■ Låsning af dørene uden dobbeltlåsning ved brug af hovedkontakten til centrallåsen

1. Lad førerdøren være lukket.
2. Åbn passagerdøren eller bagdøren, og tryk enten hovedkontakten til centrallåsen i førersiden eller passagersiden i låseretningen.
3. Luk passagerdøren eller bagdøren uden at røre dørhåndtaget.

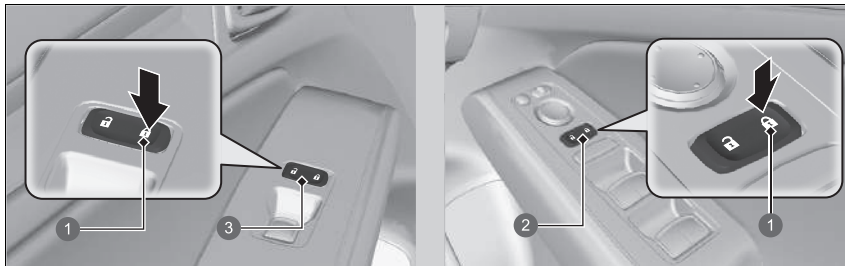

- 1 Låsning
- 2 Hovedkontakt til centrallås i førerdør
- 3 Hovedkontakt til centrallås i passagerdør

### ►► Dobbeltlås\*

## ⚠ ADVARSEL

Der må ikke befinde sig nogen i bilen, når dobbeltlåsen er aktiveret. Personer, der befinder sig i bilen, kan blive alvorligt syge eller dø pga. de høje temperaturer, der opstår i bilen, hvis den efterlades i solen.

Sørg for, at der ikke befinder sig personer i bilen, før du aktiverer dobbeltlåsen.

Hvis du låser en dør op med den indbyggede nøgle, mens sikkerhedssystemet er aktiveret, lyder alarmen.

Når dobbeltlåsfunktionen er aktiveret, vil den forblive aktiveret, selv hvis du låser bagklappen op.

### ■ Låsning af dørene uden dobbeltlåsning ved brug af den indbyggede nøgle

Den indbyggede nøgle kan bruges til at låse dørene uden at aktivere dobbeltlåsning, selv om du ikke har den nøglefri fjernbetjening på dig.

1. Træk i dørhåndtaget, mens førerdøren er åben, og lås døren med den indbyggede nøgle.
2. Tag den indbyggede nøgle ud, og luk døren, mens du stadig trækker i dørhåndtaget.

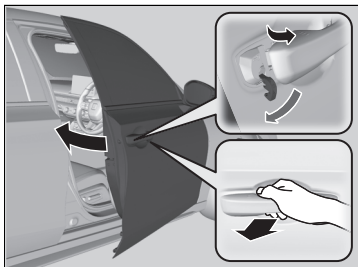

## Åbning/lukning af elruderne

Elruderne kan åbnes og lukkes, når strømtilstanden er indstillet til TIL, vha. knapperne i dørene.

Knapperne i førersiden kan bruges til at åbne og lukke alle ruderne. Låseknappen til elruder i førerdøren skal være slået fra (ikke trykket ind, indikator slukket), før ruderne kan åbnes og lukkes fra andre døre end førerdøren.

Når låseknappen til elruder trykkes ind, tændes indikatoren, og det er nu kun elruden i førerdøren, der kan betjenes. Slå låseknappen til elruder til, hvis et barn befinder sig i bilen.

### » Åbning/lukning af elruderne

#### **⚠ ADVARSEL**

Hvis en person får fingrene i klemme, når en elrude lukkes, kan det medføre alvorlig personskade.

Pas på, at dine passagerer ikke får fingrene i klemme, når ruderne lukkes.

**ADVARSEL:** Tag altid tændingsnøglen med dig, når du forlader bilen, også hvis du efterlader passagerer i bilen.

Elruderne kan betjenes i op til 10 minutter, efter at du har indstillet strømtilstanden til KØRETØJ FRA.  
Lukning af førerdøren deaktiverer denne funktion.

## ■ Åbning/lukning af ruderne med den automatiske åbne/lukke-funktion

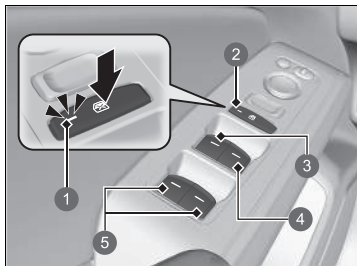

- ❶ Indikator
- ❷ Låseknop til elruder
- ❸ Knap til rude i førerdør
- ❹ Knap til rude i passagerdør
- ❺ Knap til rude i bageste passagerdør

### ■ Manuel betjening

**Åbning:** Skub knappen lidt ned, og hold den dér, indtil den ønskede position er nået.

**Lukning:** Træk knappen lidt op, og hold den dér, indtil den ønskede position er nået.

### ■ Automatisk betjening

**Åbning:** Tryk hårdt ned på knappen.

**Lukning:** Træk hårdt op i knappen.

Ruden åbner eller lukker helt. Tryk hårdt ned på eller træk hårdt op i knappen for at stoppe rudebevægelsen.

## ►► Åbning/lukning af elruderne

### Automatisk reverseringsfunktion

Hvis der registreres en blokering, når en elrude lukker automatisk, standses lukkebevægelsen, og ruden begynder i stedet at åbne.

Den automatiske reverseringsfunktion til ruden i førerdøren deaktiveres, hvis du bliver ved med at trække op i knappen.

Den automatiske reverseringsfunktion stopper med at registrere blokeringer, når ruden er næsten helt lukket, for at sikre, at ruden lukkes helt.



## ■ Åbning/lukning af ruderne med fjernbetjeningen

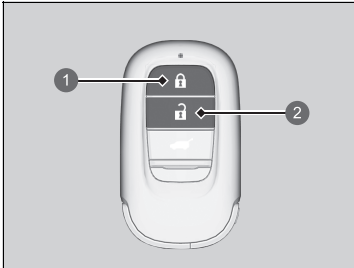

- ① Låseknop
- ② Oplåsningsknop

**Åbning:** Tryk på oplåsningsknappen, og tryk på den igen inden for 10 sekunder, og hold den nede.

**Lukning:** Tryk på låseknappen, og tryk på den igen inden for 10 sekunder, og hold den nede.

Hvis ruderne stopper halvvejs, gentages proceduren.

## ▣ Åbning/lukning af ruderne med fjernbetjeningen

Når du åbner/lukker ruderne med fjernbetjeningen, åbnes/lukkes panoramataget\* også automatisk.

Du kan slå indstillingen, der åbner ruderne med fjernbetjeningen, til og fra vha. audio-/informationsskærmen.

► **Funktioner, der kan tilpasses** S. 351

\* Ikke tilgængelig på alle modeller

## Åbning/lukning af panoramataget

Du kan betjene panoramataget og solskærmen, når strømtilstanden er indstillet til TIL. Brug knappen foran på loftet til at åbne og lukke panoramataget og solskærmen.

☒ Åbning/lukning af panoramataget

### ADVARSEL

Hvis hænder eller fingre kommer i klemme, når panoramataget og solskærmen åbnes eller lukkes, kan det medføre alvorlig personskade.

Pas på ikke at få hænder og fingre i klemme, når panoramataget og solskærmen åbnes og lukkes.

**ADVARSEL:** Tag altid tændingsnøglen med dig, når du forlader bilen, også hvis du efterlader passagerer i bilen.

#### BEMÆRK / NOTE

Åbning af panoramataget, når temperaturen er under frysepunktet, eller når det er dækket af sne eller is, kan beskadige panoramatagets panel eller motor.

Panoramataget og solskærmen kan betjenes i op til 10 minutter, efter at du har indstillet strømtilstanden til FRA. Lukning af førerdøren deaktiverer denne funktion.

#### ☒ Åbning/lukning af panoramataget

Hvis der registreres en blokering, når panoramataget lukker, standser den automatiske reverseringsfunktion lukkebevægelsen, og panoramataget begynder i stedet at åbne, hvorefter det stopper. Den automatiske reverseringsfunktion stopper med at registrere blokeringer, når panoramataget er næsten helt lukket for at sikre, at soltaget lukkes helt.

Du kan bruge fjernbetjeningen til at betjene panoramataget.

#### ☒ **Åbning/lukning af ruderne med fjernbetjeningen** S. 217

## ■ Brug af knappen til panoramataget

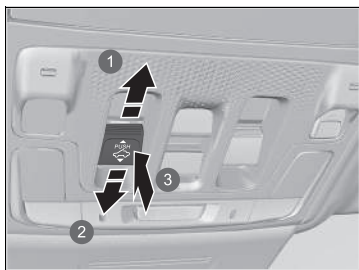

- 1 Åbn
- 2 Luk
- 3 Vip

### ■ Automatisk betjening

**Åbning:** Træk knappen hårdt tilbage.

**Lukning:** Tryk knappen hårdt frem.

Panoramamataget åbner eller lukker automatisk helt. Tryk kortvarigt på knappen for at stoppe panoramataget halvvejs.

### ■ Manuel betjening

**Åbning:** Træk knappen lidt tilbage, og hold den dér, indtil den ønskede position er nået.

**Lukning:** Skub knappen lidt frem, og hold den dér, indtil den ønskede position er nået.

### ■ Opadvipning af panoramataget

**Vipning:** Skub på midten af knappen til panoramataget. Solskærmen åbner automatisk, og panoramataget begynder at vippe.

**Lukning:** Skub knappen hårdt frem, og slip den.

## ☒ Brug af knappen til panoramataget

Når panoramataget åbnes, bevæger solskærmen sig med det. Men når panoramataget lukkes, bevæger solskærmen sig ikke.

Når du vipper panoramataget åbent, åbnes solskærmen en anelse for at slippe frisk luft ind. Når du lukker panoramataget fra denne position, vender solskærmen tilbage til lukket position.

## ■ Brug af kontakten til solskærmen

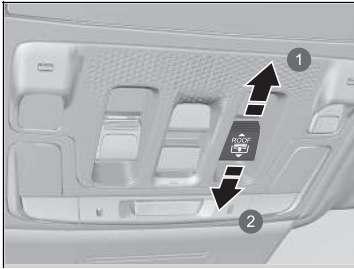

- ① Åbn
- ② Luk

### ■ Automatisk betjening

**Åbning:** Træk knappen hårdt tilbage.

**Lukning:** Tryk knappen hårdt frem.

Solskærmen åbner eller lukker automatisk helt. For at standse solskærmen halvvejs skal du kortvarigt trykke på eller trække i kontakten.

### ■ Manuel betjening

**Åbning:** Træk knappen lidt tilbage, og hold den dér, indtil den ønskede position er nået.

**Lukning:** Skub knappen lidt frem, og hold den dér, indtil den ønskede position er nået.

## ☒ Brug af kontakten til solskærmen

Solskærmen kan åbnes eller lukkes for at justere mængden af lys, der trænger ind i kabinen.

Når du bruger kontakten til solskærmen til at åbne solskærmen, bevæger panoramataget sig ikke.

Solskærmen kan ikke lukkes helt, hvis panoramataget er åbent. Når du lukker solskærmen med panoramataget åbent, stopper solskærmen lige før panoramatagets glas. Når du trykker kontakten fremad igen, lukker solskærmen og panoramataget sammen.

## POWER knap

### ■ Ændring af strømtilstand

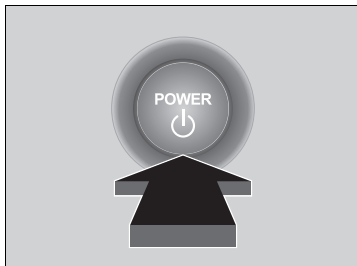

Hvis du medbringer den nøglefri fjernbetjening og trykker på **POWER** knappen uden at træde på bremsepedalen, ændres strømtilstanden i følgende rækkefølge: KØRETØJ FRA → TILBEHØR → TIL → KØRETØJ FRA.

#### **KØRETØJ FRA:**

Strømmen til bilen er slukket.

#### **TILBEHØR:**

Lydanlægget og noget af tilbehøret kan betjenes.

#### **TIL:**

Alt tilbehøret kan betjenes.

### ■ Automatisk slukning

Hvis du forlader bilen i 30 til 60 minutter med gearvælgeren i positionen **P** og strømtilstanden indstillet til TILBEHØR, skifter bilen automatisk til tilstanden svarende til KØRETØJ FRA for at undgå at aflade 12 V batteriet.

### ■ Påmindelse om strømtilstand

Hvis du åbner førerdøren, mens strømtilstanden er indstillet til TILBEHØR, høres der en advarselslyd.

### » POWER knap

Hvis den nøglefri fjernbetjening opbevares i et opbevaringsrum eller et andet sted, hvor signalet kan afbrydes, ændrer strømtilstanden sig muligvis ikke.

## ■ Påmindelse om nøglefri fjernbetjening



Når strømtilstanden er indstillet til alt andet end FRA, og du tager den nøglefri fjernbetjening ud af bilen og lukker døren, lyder der en alarm. Hvis alarmen fortsætter, skal du flytte den nøglefri fjernbetjening et andet sted hen.

■ **Når strømtilstanden TILBEHØR er aktiveret**  
Alarmen lyder uden for bilen.

■ **Når strømtilstanden TIL er aktiveret**  
Der lyder en alarm både inde fra og uden for bilen. Derudover vises en advarselsindikator på instrumentpanelet.

## ⌘ Påmindelse om nøglefri fjernbetjening

Når den nøglefri fjernbetjening er inden for systemets rækkevidde, og førerdøren er lukket, annulleres advarselsfunktionen.

Hvis den nøglefri fjernbetjening tages ud af bilen, efter at elsystemet er blevet aktiveret, kan du ikke længere ændre tilstanden for **POWER** knappen eller aktivere elsystemet igen. Sørg altid for, at den nøglefri fjernbetjening er i bilen, når **POWER** knappen betjenes.

Hvis den nøglefri fjernbetjening fjernes fra bilen gennem et vindue, aktiveres advarselslyden ikke.

Læg ikke den nøglefri fjernbetjening på instrumentbrættet eller i handskerummet. Det kan udløse advarselslyden. Under visse andre omstændigheder, som kan forhindre bilen i at lokalisere fjernbetjeningen, kan advarselslyden også blive udløst, selv om fjernbetjeningen er inden for systemets rækkevidde.

## Lygter

### ■ Forlygter/positionslys

Lygterne tændes automatisk afhængigt af det omgivende lys. De kan også tændes og slukkes manuelt.

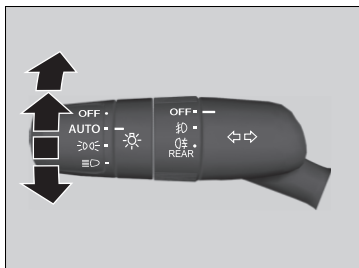

De udvendige lygter tændes automatisk, når lygtekontakten er indstillet til **AUTO**, mens strømtilstanden er indstillet til TIL.

### ■ Manuel betjening

#### Forlygter/positionslys:

Drej lygtekontakten til positionen .

#### Positionslys:

Drej lygtekontakten til positionen .

#### Forlygter/positionslys slukket:

Drej lygtekontakten til positionen **OFF**, og slip den, mens gearvælgeren er i positionen , eller parkeringsbremsen er aktiveret.

- Lygterne tændes igen automatisk, når:
  - Lygtekontakten drejes til positionen **OFF** igen og slippes.
  - Gearvælgeren flyttes ud af positionen , og parkeringsbremsen deaktiveres.

### » Lygter

Når lygterne er tændt, lyser indikatoren på instrumentpanelet.



► **Indikator for tændte lygter** S. 124

Forlygterne er kun beregnet til enten venstre- eller højrekørsel. Ved kørsel på veje med forskellige færdselsregler skal forlygternes lyskegle justeres.

► **Justering af forlygternes lyskegle** S. 466

### » Forlygter/positionslys

Når positionslyset tændes, tændes baglygterne og det bageste nummerpladelys også.

Når lygtekontakten drejes til positionen  eller , og der slukkes for strømmen, høres en biplyd, når førerdøren åbnes.

Når lygtekontakten drejes til positionen **AUTO**, og det omgivende lys er svagt, tændes forlygterne og positionslyset, hvis du låser en dør op. De slukker, når døren låses.

Bilen er udstyret med et system til automatisk justering af forlygterne, som automatisk justerer nærlyshøjden på forlygterne. Hvis du oplever en markant ændring i lygternes lodrette vinkel, kan der være et problem med systemet. Få bilen eftersat af en forhandler.



## ■ Fjernlys

Når forlygterne er tændt, skubbes kontaktarmen fremad. Træk kontaktarmen tilbage for at skifte tilbage til nærlys.

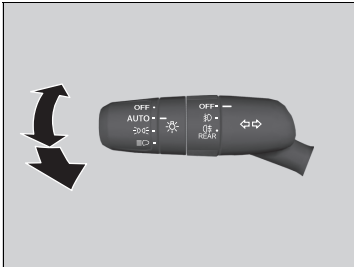

## ■ Blink med fjernlys

Træk kontaktarmen tilbage for at tænde for fjernlyset.

- Slip kontaktarmen for at skifte tilbage til nærlys.

## ☒ Forlygter/positionslys

Placering af lyssensoren fremgår nedenfor. Lyssensoren må ikke tildækkes.

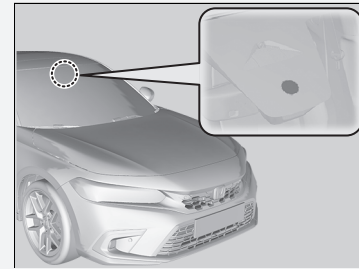

## ■ Afviserblink

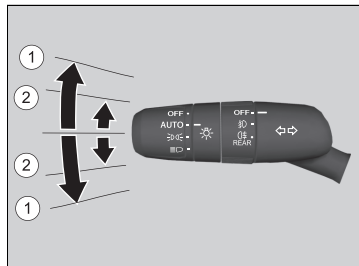

Afviserblinkene virker, når strømtilstanden er indstillet til TIL.

### ■ ①: Afviserblink

Skub kontaktarmen op eller ned, afhængigt af hvilken vej du drejer, hvorefter afviserblinket blinker.

### ■ ②: 1-tryks afviserblink

Når du skubber kontaktarmen let op eller ned, blinker afviserblinket 3 gange.

- Hvis du skubber kontaktarmen let i den modsatte retning, mens der blinkes, stoppes blinket.

## ► Afviserblink

Indikatoren for afviserblink på instrumentpanelet blinker, når de udvendige afviserblink blinker.

### ► Indikatorer for afviserblink og katastrofeblink S. 124

## ■ Forlygteintegrering med vinduesviskerne

Forlygterne tændes automatisk, når vinduesviskerne aktiveres gentagne gange inden for et bestemt tidsrum, hvis forlygtekontakten er i positionen **AUTO**.

Forlygterne slukker automatisk et par minutter senere, hvis vinduesviskerne deaktiveres.

## ■ Automatisk slukning af lygter

Forlygterne, alle andre udvendige lygter og lyset i instrumentpanelet slukkes efter 15 sekunder, når du har indstillet strømtilstanden til KØRETØJ FRA, taget fjernbetjeningen med dig og lukket førerdøren.

Hvis kontakten imidlertid er i positionen , forbliver positionslysene tændt.

Hvis du indstiller strømtilstanden til KØRETØJ FRA med forlygtekontakten slået til, men ikke åbner døren, slukkes lygterne efter 10 minutter (3 minutter, hvis kontakten er i positionen **AUTO**).

Lygterne tænder igen, når du oplåser eller åbner førerdøren. Hvis du låser døren op, men ikke åbner den inden for 15 sekunder, slukker lygterne. Hvis du åbner døren i førersiden, vil du høre en alarmklokke, der advarer dig om, at lygterne er tændt.

## ☒ Forlygteintegrering med vinduesviskerne

Denne funktion aktiveres, mens forlygterne er slukket i positionen **AUTO**. Instrumentpanelets lysstyrke ændres ikke, når forlygterne tændes.

Under mørke lysforhold tænder den automatiske lysstyringsfunktion forlygterne, uanset hvor hurtigt vinduesviskerne kører.

Du kan slå forlygternes integration med viskerfunktionen til og fra.

➤ **Funktioner, der kan tilpasses** S. 351

## ☒ Automatisk slukning af lygter

Du kan ændre indstillingen af timeren for automatisk slukning af forlygter.

➤ **Funktioner, der kan tilpasses** S. 351

## ■ Tågelygter

Tågelygterne kan benyttes, når strømtilstanden er indstillet til TIL.

### ■ Tågeforlygter\*

Kan benyttes, når positionslyset eller forlygterne er tændt.

### ■ Tågebaglygte

Kan benyttes, når forlygterne eller tågeforlygterne\* er tændt.

### ■ Kontakt til tågeforlygter\* og tågebaglygte

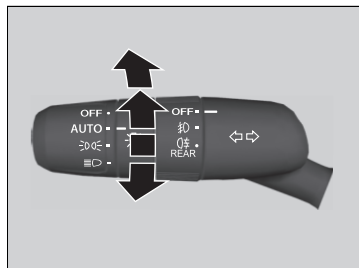

#### Sådan tændes tågeforlygterne:

Drej kontakten op fra positionen **OFF** til positionen . indikatoren tændes.

#### Sådan tændes tågeforlygterne og tågebaglygten:

Drej kontakten én position op fra positionen . og indikatorerne tændes.

#### Sådan tændes tågebaglygten:

Drej kontakten én position op fra positionen , og drej derefter kontakten én position ned fra positionen . Indikatoren forbliver tændt. Sluk tågebaglygten ved at dreje forlygtekontakten til positionen **OFF**.

## ■ Kontakt til tågebaglygte\*

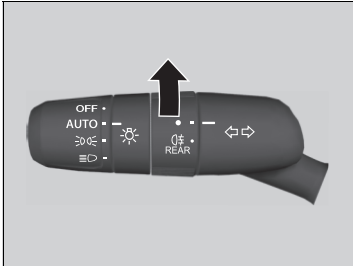

### Sådan tændes tågebaglygten:

Drej kontakten til positionen . indikatoren tænder.

## ■ Kørelys

Kørelyset tændes automatisk, når følgende betingelser er opfyldt:

- Strømtilstanden er indstillet til TIL.
- Forlygtekontakten er i positionen **AUTO**.
- Det omgivende lys er skarpt.

Når bilen er standset, og hvis du drejer lygtekontakten til positionen **OFF** og slipper den, slukkes kørelyset. Når gearvælgeren flyttes ud af positionen **P**, og parkeringsbremsen deaktiveres, tændes lyset igen. Drejes lygtekontakten til positionen **OFF** endnu engang, tændes lyset igen.

### ☒ Kørelys

Kørelyset og positionslyset bruger den samme lyskilde.

Kørelyset lyser kraftigere end positionslyset.

Kørelyset kan ikke tændes, hvis positionslyset er blevet tændt manuelt.

\* Ikke tilgængelig på alle modeller

## Aktivt kurvelys\*

Forøg synligheden af hjørner, når du foretager et sving. Med strømtilstanden indstillet til TIL, forlygterne tændt og en kørehastighed på mindre end 40 km/t tændes kurvelyset, enten når afviserblinkene eller rattet betjenes, eller gearvælgeren sættes i positionen **R**.

■ **Det hjørne, du drejer omkring, belyses, når:**

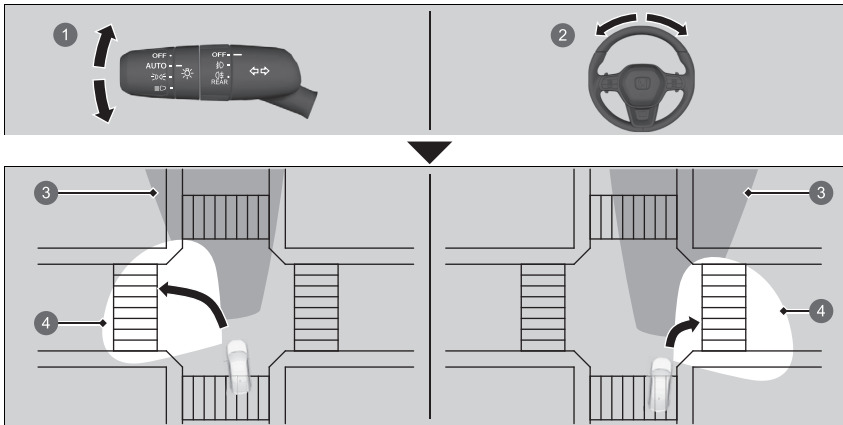

- 1 Du betjener kontaktarmen til afviserblink.
- 2 Du drejer rattet 70 grader eller mere.
- 3 Forlygternes dækningsområde
- 4 Kurvelysets dækningsområde

### ⌘ Aktivt kurvelys\*

Det aktive kurvelys slukkes automatisk efter fem minutter. For at tænde lyset igen skal den samme tilstand genskabes: Sæt kontaktarmen til afviserblink eller rattet i midterposition, og betjen den eller det derpå igen, eller hvis gearvælgeren er i positionen **R**, flyttes den midlertidigt til en anden position.

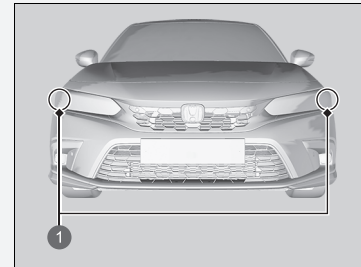

- 1 Aktivt kurvelys

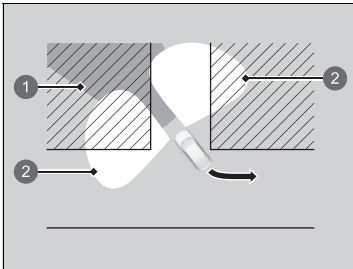

■ **Begge forreste hjørner belyses, når:**

Gearvælgeren sættes i positionen **R**.

- ① Forlygternes dækningsområde
- ② Kurvelysets dækningsområde

## Automatisk fjernlys\*

Frontkameraet med bred visningstilstand registrerer lyskilder foran bilen såsom lygterne fra et forankørende eller modkørende køretøj og gadelygter. Når du kører efter mørkets frembrud, sørger systemet automatisk for, at forlygterne skifter mellem nærlys og fjernlys afhængigt af situationen.

### ■ Sådan benyttes automatisk fjernlys

#### ■ Aktivering af systemet

Når alle følgende betingelser er opfyldt, tændes indikatoren for automatisk fjernlys, og systemet skifter automatisk mellem fjernlys og nærlys afhængigt af situationen.

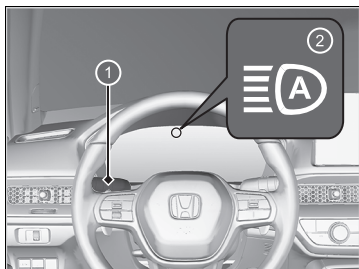

① Lygtekontakt

② Indikator for automatisk fjernlys

Hvis indikatoren for automatisk fjernlys ikke tændes, selv om alle betingelserne er opfyldt, skal du udføre en af nedenstående procedurer for at tænde indikatoren.

- Træk kontaktarmen ind mod dig selv, og slip den.
- Drej lygtekontakten til positionen  og derefter til positionen **AUTO**.

### ►► Automatisk fjernlys\*

Det automatiske fjernlyssystem aktiveres ikke altid i alle situationer. Systemets formål er blot at hjælpe føreren. Du skal altid holde øje med omgivelserne og skifte manuelt mellem fjernlys og nærlys, hvis det er nødvendigt.

Kameraets rækkevidde og den afstand, hvor det kan genkende objekter, varierer afhængigt af forholdene omkring bilen.

Hvad angår håndtering af kameraet, der er monteret indvendigt på forruden, henvises til følgende.

#### ► Frontkamera med bred visningstilstand S. 547

For at det automatiske fjernlys kan fungere korrekt:

- Læg ikke genstande, der reflekterer lyset, på instrumentbrættet.
- Hold forruden omkring kameraet ren. Pas ved rengøring af forruden på ikke at komme ruderens på kameralinsen.
- Påsæt ikke genstande, klistermærker eller folie i området omkring kameraet.
- Rør ikke kameralinsen.

Hvis kameraet får et hårdt slag, eller hvis området omkring kameraet skal repareres, kontaktes en forhandler.

#### ► Sådan slås det automatiske fjernlyssystem fra

Du kan skifte mellem at slå det automatiske fjernlyssystem til og fra.

#### ► Funktioner, der kan tilpasses S. 351



## ■ Automatisk skift mellem fjernlys og nærlys

Når indikatoren for automatisk fjernlys tændes, skifter forlygterne mellem fjernlys og nærlys ud fra følgende betingelser.

### Fjernlys

Alle de nedenstående betingelser skal være opfyldt, før fjernlyset aktiveres.

- Hastigheden er 40 km/t eller derover.
- Der er ikke noget forankørende eller modkørende køretøj med tændte forlygter eller baglygter.
- Der er få gadelygter på vejen forude.



### Nærlys

En af de nedenstående betingelser skal være opfyldt, før nærlyset aktiveres.

- Hastigheden er 24 km/t eller derunder.
- Der er et forankørende eller modkørende køretøj med tændte forlygter eller baglygter.
- Der er mange gadelygter på vejen forude.

### ☒ Sådan benyttes automatisk fjernlys

I følgende tilfælde skifter det automatiske fjernlyssystem muligvis ikke forlygternes lys korrekt, eller timingen af skiftet kan være ændret. Hvis funktionen til automatisk skift ikke passer til dine kørevaner, skal du skifte manuelt.

- Lysstyrken fra forankørende eller modkørende biler er kraftig eller svag.
- Dårlig sigtbarhed pga. vejret (regn, sne, tåge, frost osv.).
- Lyskilder omkring dig, såsom gadelygter, lysskilte og trafiklys, oplyser vejen forude.
- Lysrefleksionerne fra vejen foran ændres hele tiden.
- Vejen er ujævn eller har mange sving.
- Et køretøj dukker pludselig op foran dig, eller et køretøj foran dig kører ikke lige foran eller lige imod dig.
- Din bil hænger med bagenden pga. stor belastning på bagakslen.
- Et trafikskilt, et spejl eller andre reflekterende genstande foran dig reflekterer kraftigt lys mod bilen.
- Det modkørende køretøj forsvinder ofte under træer ved vejen eller bag midterautoværn.
- Det forankørende eller modkørende køretøj er en motorcykel, en cykel, en knallert eller et andet mindre køretøj.

Det automatiske fjernlyssystem holder nærlyset aktiveret, når:

- Vinduesviskerne kører med høj hastighed.
- Kameraet har registreret tæt tåge.

### ■ Manuelt skift mellem fjernlys og nærlys

Hvis du ønsker at skifte manuelt mellem fjernlys og nærlys, skal du følge en af nedenstående procedurer. Bemærk, at når du gør det, slukkes indikatoren for automatisk fjernlys, og det automatiske fjernlys deaktiveres.

#### Vha. kontaktarmen:

Træk kontaktarmen mod dig selv for at blinke med fjernlyset, og slip den derefter.

- Hvis du vil aktivere det automatiske fjernlys, skal du følge en af nedenstående procedurer, hvorefter indikatoren for automatisk fjernlys tændes.
- Træk kontaktarmen ind mod dig selv, og slip den.
- Drej lygtekontakten til positionen  og derefter til positionen **AUTO**, når kontaktarmen er i positionen for nærlys.

#### Vha. lygtekontakten:

Drej lygtekontakten til positionen .

- Hvis du vil aktivere det automatiske fjernlys, skal du dreje lygtekontakten til positionen **AUTO**, når kontaktarmen er i positionen for nærlys, hvorefter indikatoren for automatisk fjernlys tændes.

## Intelligent fjernlys\*

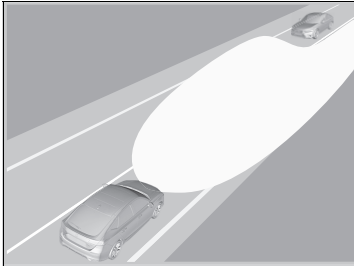

Når du kører om natten, registrerer frontkameraet med bred visningstilstand lyskilder som f.eks. gadelygter eller lygterne på et modkørende eller forankørende køretøj. Systemet skifter automatisk mellem nærlys og fjernlys afhængigt af situationen. Derudover justerer systemet automatisk lysfordelingen for fjernlyset for at reducere blænding for forankørende og modkørende køretøjer.

### ☒ Intelligent fjernlys\*

Det intelligente fjernlyssystem aktiveres ikke altid i alle situationer. Systemets formål er blot at hjælpe føreren. Du skal altid holde øje med omgivelserne og skifte manuelt mellem fjernlys og nærlys, hvis det er nødvendigt.

Kameraets rækkevidde og den afstand, hvor det kan genkende objekter, varierer afhængigt af forholdene omkring bilen.

Hvad angår håndtering af kameraet, der er monteret indvendigt på forruden, henvises til følgende.

#### ☒ **Frontkamera med bred visningstilstand**

S. 547

For at det intelligente fjernlys kan fungere korrekt:

- Læg ikke genstande, der reflekterer lyset, på instrumentbrættet.
- Hold forruden omkring kameraet ren. Pas ved rengøring af forruden på ikke at komme ruderens på kameralinsen.
- Påsæt ikke genstande, klistermærker eller folie i området omkring kameraet.
- Rør ikke kameralinsen.

Hvis kameraet får et hårdt slag, eller hvis området omkring kameraet skal repareres, kontaktes en forhandler.

Hvis du flytter kontaktarmen fra nærlyspositionen, slukkes indikatoren for det intelligente fjernlys.

\* Ikke tilgængelig på alle modeller

## ■ Sådan bruges det intelligente fjernlys

### ■ Aktivering af systemet

Indikatoren for det intelligente fjernlys tændes, og systemet begynder at justere lysfordelingen for fjernlyset, når alle følgende betingelser er opfyldt.

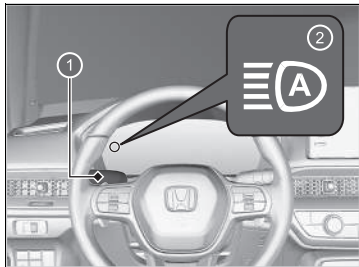

- 1 Lygtekontakt
- 2 Indikator for intelligent fjernlys

Hvis indikatoren for det intelligente fjernlys ikke tændes, selv om alle betingelserne er opfyldt, skal du udføre en af nedenstående procedurer for at tænde indikatoren.

- Træk kontaktarmen ind mod dig selv, og slip den.
- Drej lygtekontakten til positionen  og derefter til positionen **AUTO**.

- Strømtilstanden er indstillet til TIL.
- Lygtekontakten er i positionen **AUTO**.
- Kontaktarmen er i nærlysposition.
- Forlygterne er blevet aktiveret automatisk.
- Det er mørkt uden for bilen.

### ☒ Intelligent fjernlys\*

I følgende tilfælde skifter det intelligente fjernlyssystem muligvis ikke forlygternes lys korrekt, eller timingen af skiftet kan være ændret. Hvis funktionen til automatisk skift ikke passer til dine kørevaner, skal du skifte manuelt.

- Lysstyrken fra forankørende eller modkørende biler er kraftig eller svag.
- Dårlig sigtbarhed pga. vejret (regn, sne, tåge, frost osv.).
- Lyskilder omkring dig, såsom gadelygter, lysskilte og trafiklys, oplyser vejen forude.
- Lysrefleksionerne fra vejen foran ændres hele tiden.
- Vejen er ujævn eller har mange sving.
- Et køretøj dukker pludselig op foran dig, eller et køretøj foran dig kører ikke lige foran eller lige imod dig.
- Din bil hænger med bagenden pga. stor belastning på bagakslen.
- Et trafikskilt, et spejl eller andre reflekterende genstande foran dig reflekterer kraftigt lys mod bilen.
- Det modkørende køretøj forsvinder ofte under træer ved vejen eller bag midterautoværn.
- Det forankørende eller modkørende køretøj er en motorcykel, en cykel, en knallert eller et andet mindre køretøj.

Det intelligente fjernlyssystem holder nærlyset aktiveret, når:

- Vinduesviskerne kører med høj hastighed.
- Kameraet har registreret tæt tåge.

### ■ Automatisk justering af lysfordelingen

Systemet begynder automatisk at justere lysfordelingen for fjernlyset, når kørehastigheden er 40 km/t eller derover, og lysfordelingen ændres afhængigt af kørehastigheden eller under følgende forhold:

- Der er et forankørende eller modkørende køretøj med tændte forlygter eller baglygter.
- Der er mange gadelygter på vejen forude.

Hvis kørehastigheden falder til 24 km/t eller derunder, stopper systemet automatisk med at justere lysfordelingen og skifter til nærllys.

### ■ Manuelt skift mellem fjernlys og nærllys

Hvis du ønsker at skifte manuelt mellem fjernlys og nærllys, skal du følge nedenstående procedure. Bemærk, at når du gør det, slukkes indikatoren for det intelligente fjernlys, og det intelligente fjernlys deaktiveres.

#### Vha. lygtekontakten:

Drej lygtekontakten til positionen .

- Hvis du vil aktivere det intelligente fjernlys igen, skal du dreje lygtekontakten til positionen **AUTO**, når kontaktarmen er i positionen for nærllys, hvorefter indikatoren for det intelligente fjernlys tændes.

#### ► Intelligent fjernlys\*

##### Sådan slås det intelligente fjernlyssystem fra

Du kan skifte mellem at slå det intelligente fjernlyssystem til og fra.

- **Funktioner, der kan tilpasses** S. 351

\* Ikke tilgængelig på alle modeller

## Vinduesviskere og sprinklere

### ■ Forrudeviskere/-sprinklere

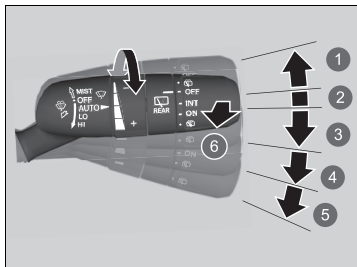

- 1 MIST
- 2 OFF
- 3 AUTO
- 4 LO: Lavhastighedsviskning
- 5 HI: Højhastighedsviskning
- 6 Sprinkler

Forrudeviskerne og -sprinklerne kan aktiveres, når strømtilstanden er indstillet til TIL.

#### ■ MIST

Vinduesviskerne kører med høj hastighed, indtil du slipper kontaktarmen.

#### ■ Kontakt til vinduesvisker (OFF, AUTO, LO, HI)

Flyt håndtaget opad eller nedad for at ændre viskerindstillingerne.

#### ■ Sprinkler

Sprøjter sprinklervæske, når du trækker kontaktarmen mod dig.

Når du slipper kontaktarmen i mere end ét sekund, deaktiveres sprinkleren, mens viskerne kører 2-3 gange mere for at rengøre forruden, hvorefter de stopper.

### » Vinduesviskere og sprinklere

#### BEMÆRK / NOTE

Når forrudeviskerarmene skal løftes, skal de flyttes til vedligeholdelsespositionen først.

► **Løft af forrudeviskerarmene** S. 618

#### BEMÆRK / NOTE

Brug ikke vinduesviskerne, når ruden er tør. Det kan ridse ruden og beskadige viskerbladene.

#### BEMÆRK / NOTE

Sluk for forrudesprinklerne, hvis der ikke er mere sprinklervæske. Pumpen kan blive beskadiget.

Viskermotoren kan standse midlertidigt for at forhindre overbelastning. Vinduesviskerne vender tilbage til normal funktion inden for et par minutter.

#### BEMÆRK / NOTE

I koldt vejr kan viskerbladene fryse fast til forruden. Betjening af vinduesviskerne i denne tilstand kan beskadige viskerne. Brug afdugningsfunktionen til at varme forruden op, og tænd for vinduesviskerne.

Hvis vinduesviskerne stopper på grund af en blokering såsom sne, der har ophobet sig, parkeres bilen et sikkert sted.

Sæt kontakten til vinduesviskerne i positionen **OFF**, og indstil strømtilstanden til TILBEHØR eller KØRETØJ FRA, og fjern derefter blokeringen.

## ■ Automatiske intervalviskere

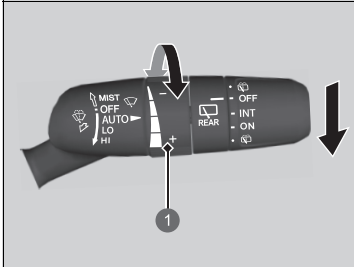

- 1 Justeringsring  
 -: Lav følsomhed  
 +: Høj følsomhed

Når du trykker kontaktarmen ned til **AUTO**, kører vinduesviskerne en enkelt gang og skifter til automatisk tilstand.

Vinduesviskerne kører i interval ved lav eller høj hastighed og standser afhængigt af den regnmængde, som regnsensoren registrerer.

### ■ Justering af følsomhed for AUTO

Når viskerkontakten er i positionen **AUTO**, kan du justere følsomheden på regnsensoren (vha. justeringsringen), så vinduesviskerne arbejder i overensstemmelse med dine præferencer.

## ► Automatiske intervalviskere

Placering af regnsensoren fremgår nedenfor.

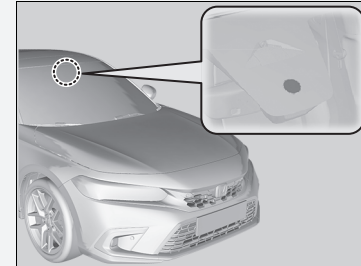

### BEMÆRK / NOTE

**AUTO** skal altid indstilles til **OFF** inden følgende situationer for at forhindre alvorlig beskadigelse af vinduesviskersystemet:

- Rengøring af forruden
- Ophold i bilvaskehal
- Ingen regn

## ■ Bagrudevisker/-sprinkler

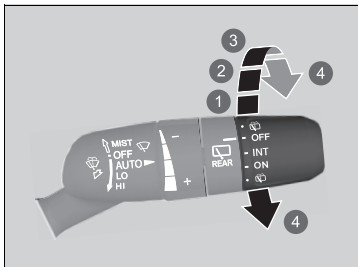

- 1 OFF
- 2 INT (interval)
- 3 ON (kontinuerlig viskning)
- 4 Sprinkler

Bagrudeviskeren og -sprinkleren kan aktiveres, når strømtilstanden er indstillet til TIL.

### ■ Kontakt til vinduesvisker (OFF, INT, ON)

Indstil kontakten til vinduesviskerne i forhold til den mængde regn, der falder.

### ■ Sprinkler (☁)

Sprøjter sprinklervæske, når kontakten drejes til denne position.

Hold den i denne position for også at aktivere bagrudeviskeren. Når du slipper kontakten, stopper sprinkleren, og bagrudeviskeren vender tilbage til den indstilling, der er valgt på kontakten, efter et par visk.

### ■ Betjening i baggear

Når du sætter gearvælgeren i positionen **R**, mens forrudeviskerne kører, starter bagrudeviskeren automatisk, selv om kontakten til bagrudeviskeren er slukket.

Forrudeviskerens viskerfunktion	Bagrudeviskerens viskerfunktion
Interval	Interval
Lavhastighedsviskning	Kontinuerligt
Højhastighedsviskning	



Modeller med instrument af A-typen

## Lysstyrkeregulering

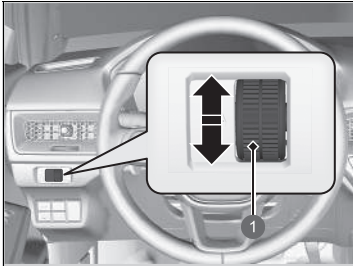

1 Reguleringsknap

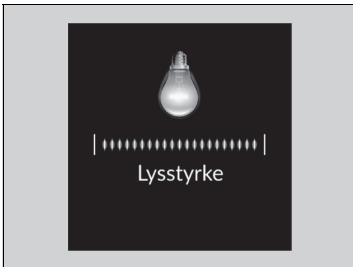

Når strømtilstanden er indstillet til TIL, kan du bruge lysstyrkereguleringsknappen til at justere instrumentpanelets lysstyrke.

**Højere lysstyrke:** Drej reguleringsknappen op.

**Lavere lysstyrke:** Drej reguleringsknappen ned.

Nogle sekunder efter justering af lysstyrken vendes der automatisk tilbage til den forrige visning.

### ■ Lysstyrkeindikator

Lysstyrken vises på displayet, mens du regulerer den.

### ☒ Lysstyrkeregulering

Instrumentpanelets lysstyrke vil blive reduceret, når følgende betingelser er opfyldt:

- Strømtilstanden er indstillet til TIL.
- Positionslyset er tændt, og det er mørkt udenfor.

Lysstyrken kan reguleres forskelligt afhængigt af, om de udvendige lygter er tændt eller slukket.

Modeller med instrument af B-typen

## Lysstyrkeregulering

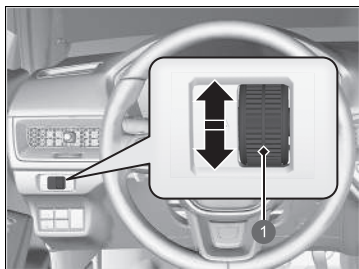

1 Reguleringsknap

Målerens lysstyrke justeres automatisk afhængigt af det omgivende lys.

- Lysstyrken bliver mørkere, når det omgivende lys er svagt.
- Lysstyrken bliver lysere, når det omgivende lys er skarpt.

### ■ Manuel justering af lysstyrken

Du kan bruge reguleringsknappen til at justere instrumentpanelets lysstyrke.

Højere lysstyrke: Drej reguleringsknappen op.

Lavere lysstyrke: Drej reguleringsknappen ned.

- Du kan ændre indstillingen, også når det omgivende lys er skarpt, men målerens lysstyrke kan ikke ændres.

### ■ Lysstyrkeindikator

Lysstyrken vises på displayet, mens du regulerer den.

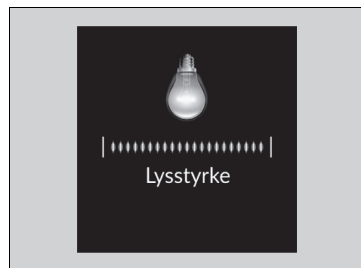

### ⌘ Lysstyrkeregulering

Nogle sekunder efter at du har justeret lysstyrken, vendes der automatisk tilbage til det forrige skærm billede.

## Knap til elbagrude/elopvarmede sidespejle

Tryk på knappen til elbagruden og de elopvarmede sidespejle for at afdugge bagruden og spejlene, når strømtilstanden er indstillet til TIL.

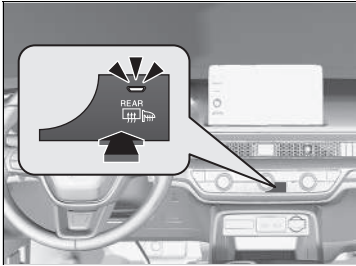

Elbagruden og de elopvarmede sidespejle slukker automatisk efter 10-30 minutter afhængigt af udetemperaturen.

Hvis udetemperaturen er 0 °C eller derunder, slukkes den dog ikke automatisk.

### ☒ Knap til elbagrude/elopvarmede sidespejle

Systemet forbruger meget strøm, så slå det fra, når ruden er afrimet. Undlad også at bruge systemet i længere tid, mens elsystemet er afbrudt. Det kan svække 12 V batteriet og gøre det svært at aktivere elsystemet.

Når strømtilstanden indstilles til TIL, og udendørstemperaturen er under 5 °C, aktiveres de elopvarmede sidespejle muligvis automatisk i 10 minutter.

## Ratindstilling

Rattet kan indstilles både i højden og i længderetningen, så det sikres, at du får et komfortabelt greb om rattet og sidder i en komfortabel kørestilling.

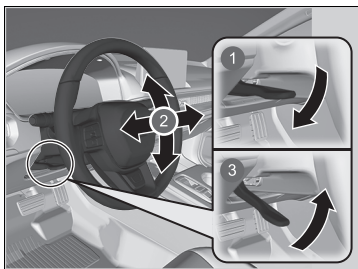

- 1 Udløs
- 2 Indstil
- 3 Låst

1. Skub håndtaget til indstilling af rattet ned, mens bilen er standset.
  - Håndtaget til indstilling af rattet er placeret under ratstammen.
2. Rattet kan indstilles i højden og i længderetningen.
  - Kontrollér, at du kan se målerne og indikatorerne på instrumentpanelet.
3. Træk håndtaget til indstilling af rattet op for at fastlåse rattet i den ønskede position.
  - Kontrollér efter indstillingen, at rattet er fastlåst ved at bevæge det op og ned og frem og tilbage.

### ►► Ratindstilling

## ⚠ ADVARSEL

Indstilling af rattet under kørsel kan medføre, at du mister kontrollen over bilen med alvorlig personskade til følge i tilfælde af kollision.

Rattet må kun indstilles, når bilen holder stille.

## Indvendigt bakspejl

Bakspejlet skal indstilles, når du sidder i korrekt kørestilling.

### Bakspejl med dag- og natposition\*

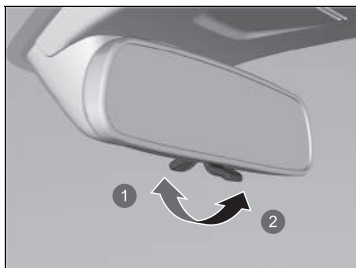

- 1 Dagposition
- 2 Natposition

Vip tappen for at skifte position. Natpositionen medvirker til at reducere blændingen fra lygter på bagfrakommende køretøjer efter mørkets frembrud.

### Spejle

Kontrollér, at de indvendige og udvendige spejle er rene og korrekt indstillet.

Foretag alle indstillinger, inden du begynder at køre.

➤ **Forsæder** S. 248

\* Ikke tilgængelig på alle modeller

### ■ Bakspejl med automatisk nedblændingsfunktion \*

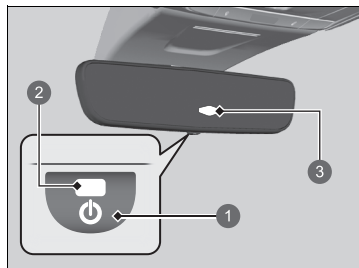

- 1 AUTO knap
- 2 AUTO indikator
- 3 Sensor

Den automatiske nedblændingsfunktion reducerer blændingen fra lygter på bagfrakommende biler, når du kører om natten. Tryk på AUTO knappen for at aktivere og deaktivere denne funktion. Når funktionen er aktiveret, lyser AUTO indikatoren.

### ▣ Bakspejl med automatisk nedblændingsfunktion \*

Den automatiske nedblændingsfunktion annulleres, når gearvælgeren sættes i positionen **R**.

## Elsidespejle

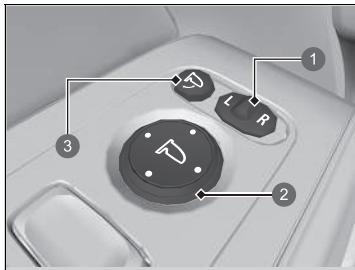

- ❶ Vælgerkontakt
- ❷ Kontakt til indstilling
- ❸ Knap til indklapning af spejle

Sidespejlene kan indstilles, når strømtilstanden er indstillet til TIL.

### ■ Indstilling af sidespejle

**L/R-vælgerkontakt:** Vælg venstre eller højre sidespejl. Efter indstilling af sidespejlet skal kontakten sættes tilbage i midterposition.

**Kontakt til indstilling af sidespejl:** Tryk på kontakten for at bevæge sidespejlet til venstre, højre, op eller ned.

### ■ Sidespejle med indklapningsfunktion

Tryk på knappen til indklapning af spejle for at klappe sidespejlene ind og ud.

## ■ Automatisk indklapning af sidespejle

### ■ Indklapning af sidespejlene

Tryk på låseknappen på den nøglefri fjernbetjening, eller berør dørlåssensoren på fordøren.

- Sidespejlene klappes automatisk ind.

### ■ Udklapning af sidespejlene

Lås alle dørene og bagklappen op med fjernbetjeningen eller det nøglefri adgangssystem.

- Sidespejlene klappes automatisk ud.

### ☒ Automatisk indklapning af sidespejle

Sidespejlene klappes ikke automatisk ud, hvis de er blevet klappet ind med kontakten til indklapning.

Du kan slå funktionen til automatisk indklapning af sidespejle til og fra.

➤ **Funktioner, der kan tilpasses** S. 351

Sidespejlene klappes ikke automatisk ind, når der låses inde fra bilen med låsetappen eller hovedkontakten til centrallåsen.

## Forsæder

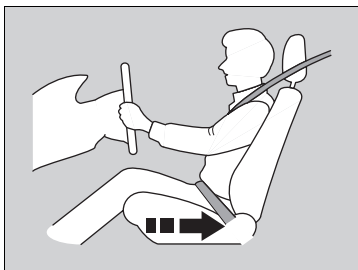

Flyt sædet bagud, indtil du har plads nok.

Indstil førersædet så langt tilbage som muligt, samtidig med at du har fuld kontrol over bilen. Du skal kunne sidde oprejst og godt tilbage i sædet, du skal kunne træde på pedalerne uden at være nødt til at læne dig forover, og du skal kunne nå rattet, så det føles behageligt at køre. Passagersædet skal indstilles på samme måde, så det er så langt væk fra den forreste airbag i instrumentbrættet som muligt.

### » Sæder

Indstilling af sædet skal altid foretages før kørslen.

### » Forsæder

## ⚠ ADVARSEL

At sidde for tæt på en airbag kan medføre alvorlig personskade eller dødsfald, hvis airbaggen udløses.

Sid altid så langt væk fra de forreste airbags som muligt, samtidig med at du har kontrol over bilen.

Ud over at indstille sædet kan du også indstille rattet op og ned og frem og tilbage. Sørg for, at der er mindst 25 cm mellem midten af rattet og brystkassen.



## ■ Indstilling af sæde

### ■ Indstilling af elektriske forsæder\*

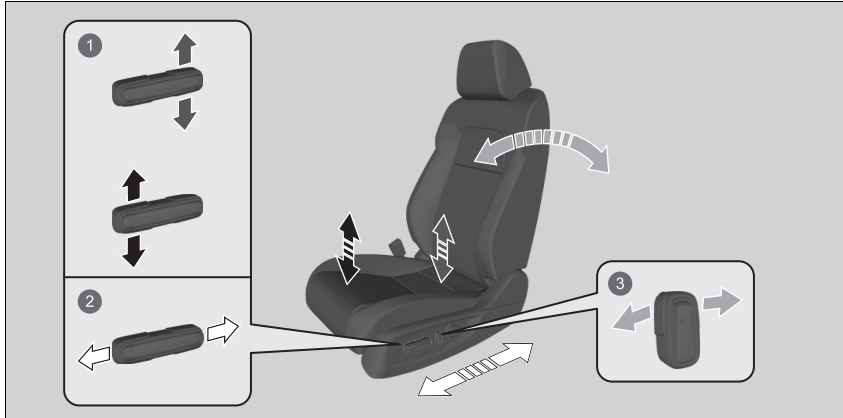

- ① Indstilling i højden (kun førersæde)
- ② Indstilling i længderetningen
- ③ Indstilling af ryglænets hældning

\* Ikke tilgængelig på alle modeller

## ■ Indstilling af manuelle forsæder\*

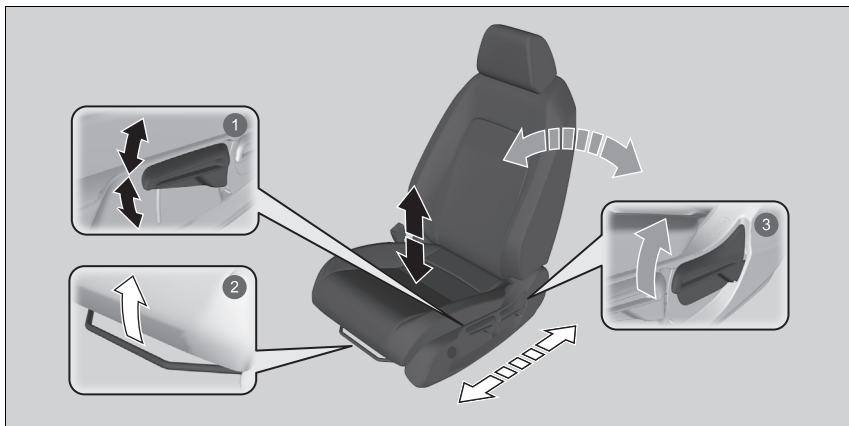

### 1 Indstilling i højden (kun førerside)

Træk håndtaget op eller tryk håndtaget ned for at hæve eller sænke sædet.

### 2 Indstilling i længderetningen

Træk op i bøjlen for at flytte sædet, og slip derefter bøjlen.

### 3 Indstilling af ryglænets hældning

Træk op i håndtaget for at ændre vinklen.

## ►► Indstilling af manuelle forsæder\*

Når sædet er indstillet korrekt, skal det rokkes frem og tilbage for at sikre, at det er fastlåst.

Elektrisk fører- og passagersæde

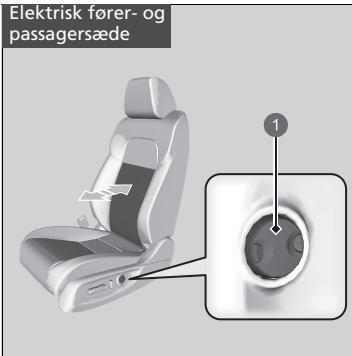

1 Knap til justering af lændestøtte

■ **Knap til justering af lændestøtte**

**Tryk frem:** For at øge hele lændestøtten.

**Tryk tilbage:** For at reducere hele lændestøtten.

Manuelt førersæde

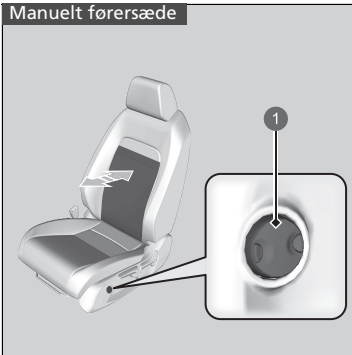

1 Knap til justering af lændestøtte

## ■ Indstilling af ryglæn

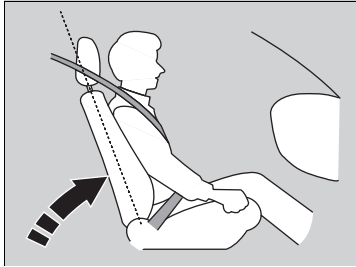

Førersædets ryglæn skal indstilles til en behagelig, opretstående position, og der skal være tilstrækkelig afstand mellem din brystkasse og airbagdækslet midt på rattet.

Forsædepassageren skal også indstille sit ryglæn til en behagelig, opretstående position.

Hvis ryglænet hælder så meget bagud, at skulderdelen af trepunktsselen ikke længere hviler mod passagerens brystkasse, nedsættes selens beskyttende egenskaber. Det øger også risikoen for at glide ud af selen ved kollision med alvorlig personskade til følge. Jo mere ryglænet hælder bagud, jo større er risikoen for personskade.

## ▣ Indstilling af ryglæn

### **⚠ ADVARSEL**

Hvis ryglænet hælder for meget bagud, kan det medføre alvorlig personskade eller dødsfald i tilfælde af kollision.

Indstil ryglænet til en opretstående position, og sæt dig godt tilbage i sædet.

Undlad at have en pude eller andet mellem ryglænet og din ryg.

Dette kan medføre, at sikkerhedsselen eller airbaggen ikke fungerer korrekt.

Hvis du ikke kan komme langt nok væk fra rattet og stadig nå instrumenter, kontakter og betjeningsanordninger, anbefales du at undersøge, om der findes ekstraudstyr, som kan hjælpe dig.

## Bagsæder

### ■ Nedklapning af bagsæder

Klap venstre og højre halvdel af bagsædet ned hver for sig for at gøre plads til bagage.

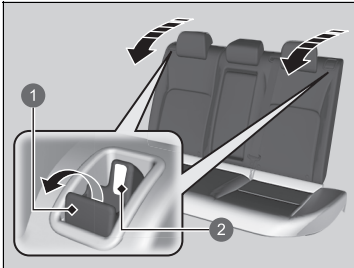

- ① Udløserhåndtag
- ② Rød tap

1. Skub nakkestøtterne på bagsædet helt ned.
2. Træk i udløserhåndtaget, og klap ryglænet ned.

### ☒ Nedklapning af bagsæder

## ⚠ ADVARSEL

Sørg for, at ryglæne er låst forsvarligt på plads før kørsel.

Bagsæderyglænet kan klappes ned for at skabe mere plads til bagage i bagagerummet.

Lås et ryglæn i opretstående position ved at trykke det bagud, indtil det låser, så de røde tapper i udløserhåndtaget går i indgreb.

Skub ryglænet hårdt tilbage for at flytte det tilbage til dets oprindelige position.

**Kontrollér, at alle genstande i bagagerummet eller genstande, der stikker ind på bagsædet, er fastgjort korrekt. Løse genstande kan blive slynget fremad i bilen ved hård opbremsning.**

Forsæderne skal være skubbet så langt frem, at de ikke kommer i kontakt med bagsæderne, når de klappes ned.

## ■ Påmindelse om ting på bagsæde

Denne funktion advarer dig om, at der kan være passagerer eller genstande på bagsæderne, før du stiger ud af bilen. Den aktiveres, når strømtilstanden indstilles til KØRETØJ FRA, hvis bagdørene blev åbnet, kort tid før eller efter at strømtilstanden blev indstillet til TIL.



Der vises en påmindelse i førerinformationssystemet, og der lyder en alarm, når strømtilstanden er indstillet til KØRETØJ FRA.

## ☒ Påmindelse om ting på bagsæde

Når strømtilstanden er indstillet til KØRETØJ FRA, slukkes påmindelsen, og funktionen ophører.

Påmindelsen fungerer ikke, hvis strømtilstanden ikke er blevet indstillet til TIL inden for 10 minutter efter betjening af bagdørene.

Systemet registrerer ikke passagerer på bagsæderne. I stedet registrerer det, når en bagdør åbnes eller lukkes, hvilket indikerer, at der kan være noget på bagsæderne.

Notifikationsindstillingen kan deaktiveres.

☒ **Funktioner, der kan tilpasses** S. 351

## Oprethold en korrekt siddestilling

Når alle passagererne har indstillet deres sæde og nakkestøtte\* og spændt deres sikkerhedssele, er det meget vigtigt at sidde oprejst, godt tilbage i sædet og med fødderne i gulvet, indtil bilen holder stille, og elsystemet er slukket.

En forkert siddestilling kan øge risikoen for personskade i tilfælde af kollision. Hvis en passager f.eks. synker sammen i sædet, ligger ned, sidder sidelæns, læner sig forover, bagover eller til siden eller sætter fødderne op, øges risikoen for personskade betydeligt i tilfælde af kollision.

Endvidere kan en forsædepassager i en forkert siddestilling blive alvorligt kvæstet eller omkomme i tilfælde af kollision, hvis vedkommende rammer dele i kabinen eller bliver ramt af en udløst airbag.

### ⓘ Oprethold en korrekt siddestilling

#### **⚠ ADVARSEL**

**En forkert siddestilling kan medføre alvorlig personskade eller dødsfald i tilfælde af kollision.**

**Sid altid oprejst, godt tilbage i sædet og med fødderne i gulvet.**

\* Ikke tilgængelig på alle modeller

## Nakkestøtter

Bilen er udstyret med nakkestøtter på alle siddepladser.

### ■ Indstilling af de forreste nakkestøtters positioner

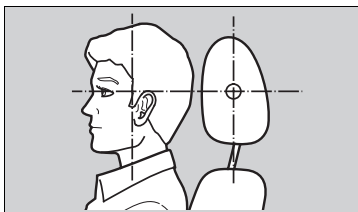

Sørg for at holde hovedet midt på nakkestøtten.

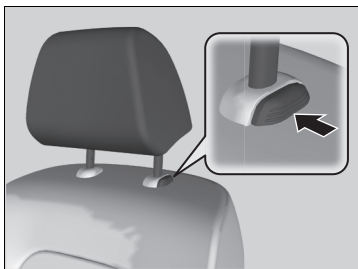

Nakkestøtter beskytter bedst mod piskesmæld og anden personskade i tilfælde af kollision, når passagerens bagehoved hviler midt på nakkestøtten. Den øverste del af passagerens øre bør flugte med midten af nakkestøtten.

#### Sådan flyttes en nakkestøtte opad:

Træk nakkestøtten opad.

#### Sådan flyttes en nakkestøtte nedad:

Skub den nedad, samtidig med at du trykker på udløserknappen.

### ⌘ Nakkestøtter

## ⚠ ADVARSEL

Forkert indstilling af nakkestøtterne nedsætter deres evne til at give støtte og øger risikoen for alvorlig personskade i tilfælde af kollision.

Kontrollér, at nakkestøtterne er korrekt monteret og indstillet før kørslen.

For at nakkestøtterne kan fungere korrekt:

- Undlad at hænge genstande på nakkestøtterne eller omkring nakkestøtternes ben.
- Undlad at placere genstande mellem en passager og ryglænet.
- Kontrollér, at alle nakkestøtterne er monteret korrekt.



## ■ Regulering af de yderste nakkestøtter på bagsædet

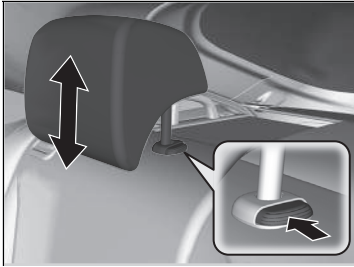

Passagerer, der sidder på et af bagsædets yderpladser, skal indstille højden på nakkestøtten til en egnet position, før der køres.

### **Sådan flyttes en nakkestøtte opad:**

Træk nakkestøtten opad.

### **Sådan flyttes en nakkestøtte nedad:**

Skub den nedad, samtidig med at du trykker på udløserknappen.

## ■ Afmontering og genmontering af nakkestøtterne på forsæderne og de yderste nakkestøtter på bagsædet

Nakkestøtterne på forsæderne og de yderste nakkestøtter på bagsædet kan fjernes med henblik på rengøring eller reparation.

### **Sådan afmonteres en nakkestøtte:**

Træk nakkestøtten så langt op, som den kan komme. Tryk derefter på udløserknappen, og træk nakkestøtten op og ud.

### **Sådan genmonteres en nakkestøtte:**

Sæt nakkestøttens ben tilbage i hullerne, og regulér derefter nakkestøtten i højden, samtidig med at du trykker på udløserknappen. Prøv at trække nakkestøtten op for at sikre, at den er fastlåst.

☒ Afmontering og genmontering af nakkestøtterne på forsæderne og de yderste nakkestøtter på bagsædet

## **⚠ ADVARSEL**

Det kan medføre alvorlig personskade i tilfælde af kollision, hvis nakkestøtterne ikke er korrekt monteret.

Sørg altid for, at nakkestøtterne er monteret før kørslen.

## Armlæn

### ■ Brug af armlæn på forsæde

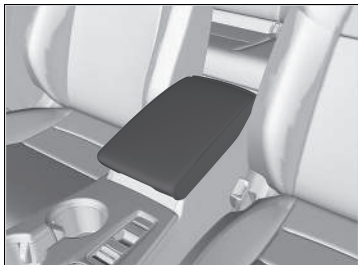

Låget til midterkonsollen kan anvendes som armlæn.

### ■ Brug af armlæn på bagsæde

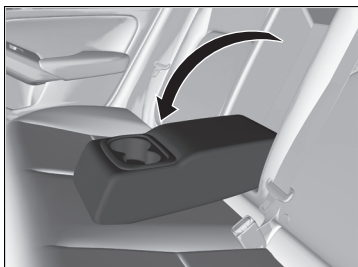

Vip armlænet ved det midterste ryglæn ned.

## Interiørlys

### ■ Kontakter til interiørlys

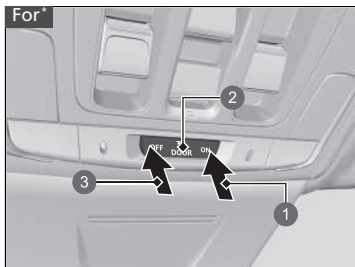

- 1 Til
- 2 Tændt ved døråbning
- 3 Fra

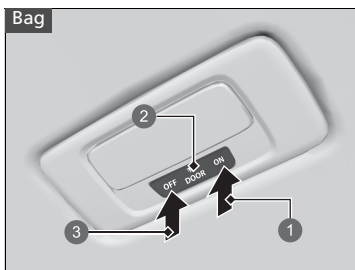

- 1 Til
- 2 Tændt ved døråbning
- 3 Fra

### ■ ON

Interiørlyset tændes, uanset om dørene er åbne eller lukkede.

### ■ Tændt ved døråbning

Interiørlyset tændes i følgende situationer:

- Når en af dørene åbnes.
- Når førerdøren låses op.
- Når strømtilstanden indstilles til KØRETØJ FRA.

### ■ OFF

Interiørlyset er slukket, uanset om dørene er åbne eller lukkede.

### ☒ Kontakter til interiørlys

I positionen "tændt ved døråbning" dæmpes og slukkes interiørlyset ca. 30 sekunder, efter at dørene lukkes. Interiørlyset slukkes efter ca. 30 sekunder i følgende situationer:

- Når du låser førerdøren op, men ikke åbner den.
- Når du indstiller strømtilstanden til KØRETØJ FRA, men ikke åbner en dør.

Du kan ændre dæmpningsindstillingen for interiørlyset.

☒ **Funktioner, der kan tilpasses** S. 351

Interiørlyset slukkes med det samme i følgende situationer:

- Når du låser førerdøren.
- Når du lukker førerdøren, mens strømtilstanden TILBEHØR er aktiveret.
- Når du indstiller strømtilstanden til TIL.

Når du lader en af dørene stå åben i tilstanden KØRETØJ FRA, slukkes interiørlyset efter ca. 15 minutter.

For at undgå at aflade 12 V batteriet må du ikke lade interiørlyset være tændt i en længere periode, når elsystemet er slået fra.

## ■ Kontakter til læselamper

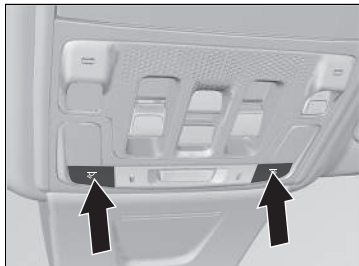

Læselamperne kan tændes og slukkes ved at trykke på kontakterne.

## ☞ Kontakter til læselamper

### Modeller med panoramatag

Når kontakten til interiørlyset foran er i positionen "tændt ved døråbning", og en af dørene åbnes, slukker læselampen ikke, når du trykker på kontakterne.

## Opbevaringsfaciliteter

### ■ Handskerum

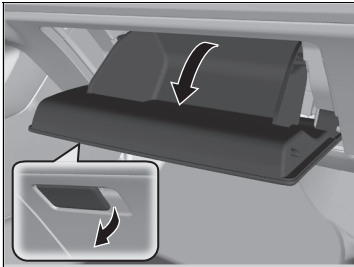

Træk i håndtaget for at åbne handskerummet.

### ☒ Handskerum

#### **⚠ ADVARSEL**

Et åbent handskerum kan forårsage alvorlig personskade i tilfælde af kollision, selv om forsædepassageren har sikkerhedssele på.

Hold altid handskerummet lukket under kørsel.

## ■ Midterkonsol

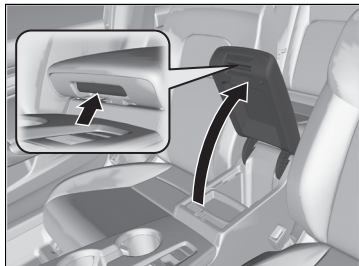

Træk i håndtaget for at åbne midterkonsollen.

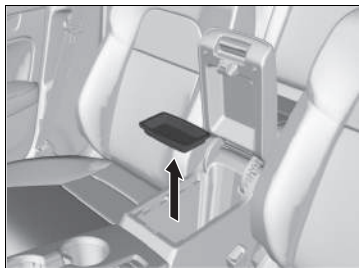

### ■ Aftagelig bakke

Bakken i midterkonsollen er aftagelig. Træk bakken op for at fjerne den.

## ■ Kopholdere

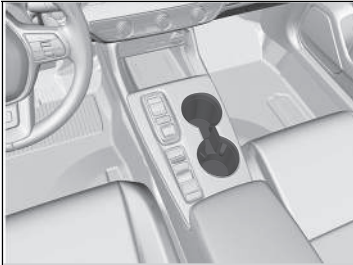

### ■ Kopholdere ved forsæde

Placeret i konsollen mellem forsæderne.



### ■ Kopholdere i fordøre

Placeret i sidelommerne på begge fordøre.

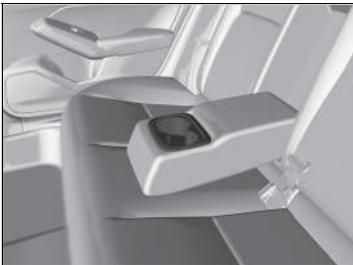

### ■ Kopholdere ved bagsæde

Vip armlænet ned for at bruge kopholderne ved bagsædet.

## » Kopholdere

### BEMÆRK / NOTE

Spildt væske kan beskadige indtræk, gulvmåtter og elektriske komponenter i kabinen.

Pas på, når du bruger kopholderne. Varm væske kan forårsage skoldning.



■ **Kopholdere i bagdøre**

Placeret i sidelommerne på begge bagdøre.



## ■ Jakkekroge

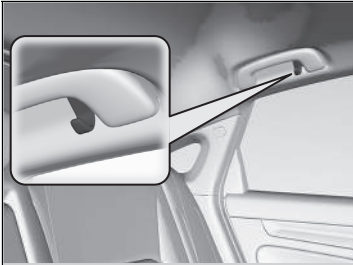

Der er monteret jakkekroge på de bageste håndtag i venstre og højre side.

## ■ Bagagekrog

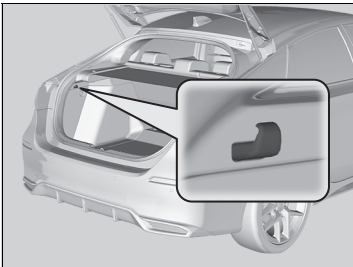

Bagagekrogen i bagagerummet kan bruges til at hænge lette genstande op på.

## ▣ Jakkekroge

Jakkekroge er ikke beregnet til store og tunge genstande.

## ▣ Bagagekrog

### BEMÆRK / NOTE

Hæng ikke store genstande eller genstande, som vejer mere end 3 kg, på bagagekrogen. Hvis der hænges tunge eller store genstande på bagagekrogen, kan den blive beskadiget.

## ■ Fastgørelsesforankringer

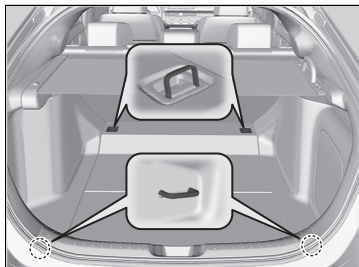

Fastgørelsesforankringerne i bagagerummets gulv kan bruges til at montere et net til fastgørelse af genstande.

## ▣ Fastgørelsesforankringer

Lad ikke nogen forsøge at få fat i ting i bagagerummet under kørsel. Løse genstande kan forårsage skader ved hård opbremsning.

## ■ Bagagerumsafdækning

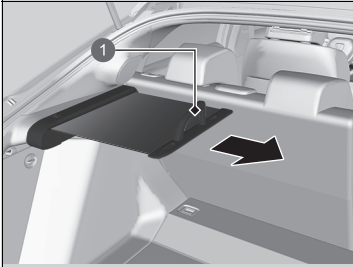

1 Håndtag

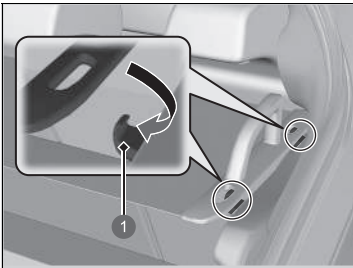

1 Krog

Bagagerumsafdækningen kan bruges til at dække bagagerummet til.

### ■ Sådan trækkes den ud

Træk lige ud i håndtaget, og fastgør begge sider på krogene.

Når bagagerumsafdækningen ikke skal bruges mere, skal du tage den af krogene og forsigtigt føre den på plads.

## ▣ Bagagerumsafdækning

Forsøg ikke at få fat i ting i bagageområdet under kørsel. Det kan forårsage skader, hvis du er nødt til at bremse hårdt op.

Stab ikke genstande højere end det øverste af sædet i bagagerummet. De kan blokere for dit udsyn og blive kastet rundt i bilen under en pludselig opbremsning.

Sådan undgås det at beskadige bagagerumsafdækningen:

- Læg ikke genstande på bagagerumsafdækningen.
- Læg ikke nogen form for vægt på bagagerumsafdækningen.

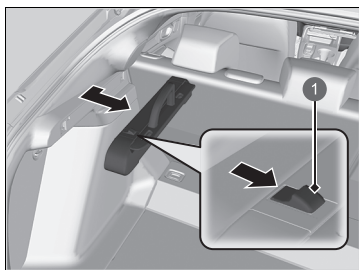

1 Greb

■ **Sådan fjernes den:**

Skub på grebet til bagagerumsafdækningen, og fjern den, mens du trækker den mod dig selv.

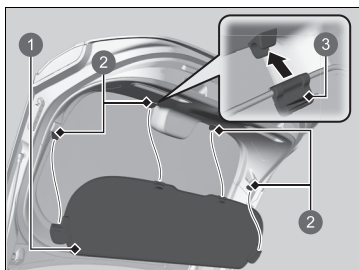

1 Forlænger

2 Clips

3 Tap

■ **Forlænger til bagagerumsafdækning**

Forlænger er fastgjort bag på bagklappen vha. fire clips. Den forlænger det afdækkede område, når bagklappen lukkes. Frigør forlænger fra bagklappen for at afmontere den. Når forlænger monteres igen, skal du sørge for, at taperne vender ind mod dig.

## ■ Solbrilleholder\*



Tryk på holderen til solbriller for at åbne den. Tryk på holderen til solbriller igen for at lukke den.

Du kan opbevare solbriller og andre mindre genstande i holderen.

## ☒ Solbrilleholder\*

Sørg for, at solbrilleholderen er lukket under kørsel, når du ikke har brug for dem.

\* Ikke tilgængelig på alle modeller

## Andre interiør-komfortfaciliteter

### ■ Strømuttag til tilbehør

Strømuttagene til tilbehør kan anvendes, når strømtilstanden er indstillet til TILBEHØR eller indstillet til TIL.

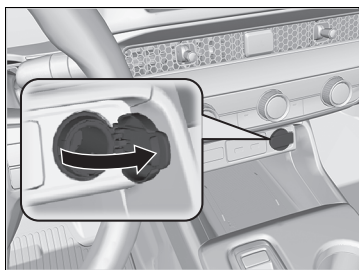

### ■ Konsolpanel

Vip dækslet op for at få adgang.

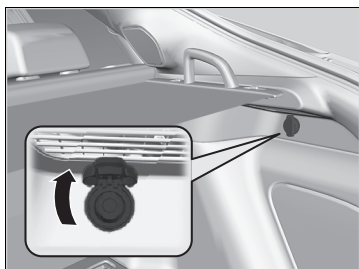

### ■ Bagagerum

Åbn låget til midterkonsollen, og vip dækslet op for at få adgang.

### » Strømuttag til tilbehør

Der må ikke indsættes en cigartænder i dette strømuttag. Dette kan overophede strømuttaget til tilbehør.

Strømuttaget til tilbehør er beregnet til at levere 12 V jævnstrøm til tilbehør, der er normeret til 180 W (15 A) eller mindre.

Brug kun strømuttaget til tilbehør, når elsystemet er slået til, for at undgå at aflade 12 V batteriet.

Når strømuttaget til tilbehør ikke er i brug, skal du lukke dækslet for at forhindre, at der trænger små fremmedlegemer ind i strømuttaget til tilbehør.

## ■ Trådløs oplader\*

For at bruge den trådløse oplader skal strømtilstanden være indstillet til TILBEHØR eller TIL. Oplad en kompatibel enhed med trådløs Qi-opladning på det område, der er angivet med  mærket på følgende måde:

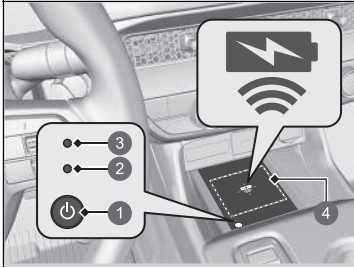

- 1  knap (tænd/sluk)
- 2 Grøn indikator
- 3 Gul indikator
- 4 Opladningsområde

1. For at slå systemet til og fra skal du trykke på og holde  knappen (tænd/sluk) nede.
  - Når systemet aktiveres, tænder den grønne indikator.
2. Placér enheden, du vil oplade, på opladningsområdet.
  - Systemet begynder automatisk at oplade enheden, og den gule indikator tænder.
  - Sørg for, at enheden er kompatibel med systemet, og at den anbringes med den opladelige side i midten af opladningsområdet.
3. Når opladningen er udført, tænder den grønne indikator.
  - Afhængigt af enheden forbliver den gule indikator tændt.

## ►► Trådløs oplader\*

### ⚠ FORSIGTIG

Metallgenstande mellem opladningspuden og den enhed, der skal oplades, bliver varme og kan give forbrændinger.

- Husk altid at fjerne fremmedlegemer fra opladningspuden, før enheden oplades.
- Sørg for, at overfladen er fri for støv og andre urenheder før opladning.
- Undgå at spilde væsker (f.eks. vand, drikkevarer osv.) på opladeren og enheden.
- Brug ikke olie, fedt, sprit, rensebenzin eller fortynder til at rengøre opladningspuden.
- Tildæk ikke systemet med håndklæder, tøj eller andre genstande under opladning osv.
- Undgå aerosoler, som kan komme i kontakt med opladningspudens overflade.

Dette system bruger meget strøm. Undlad at bruge systemet i længere tid, mens elsystemet er slået fra. Det kan svække 12 V batteriet og gøre det svært at aktivere elsystemet.

Når du bruger den trådløse oplader, skal du se i betjeningsvejledningen, der fulgte med den kompatible enhed, du vil oplade.

\* Ikke tilgængelig på alle modeller

■ Hvis opladningen ikke går i gang

Gennemfør en af løsningerne i nedenstående tabel.

Indikator		Årsag	Løsning
Grøn og gul	Blinker samtidig	Der er en eller flere forhindringer mellem opladningsområdet og enheden.	Fjern forhindringerne.
		Enheden er ikke placeret på opladningsområdet.	Tag enheden, og flyt den til midten af opladningsområdet, hvor  er placeret.
		Temperaturen på overfladen til trådløs opladning stiger.	Afbryd midlertidigt opladningen af enheden. Vent på, at temperaturen falder, og forsøg at oplade enheden igen.
Gul	Blinker	Den trådløse oplader er defekt.	Kontakt en forhandler med henblik på reparation.

► Trådløs oplader\*

Den trådløse oplader kan understøtte op til 15 W, men opladningshastigheden varierer afhængigt af enheden og andre forhold.

**BEMÆRK / NOTE**

Placér ikke magnetiske optagelsesmedier eller finmekanik i opladningsområdet under opladning. Du kan miste data på f.eks. dine kreditkort på grund af den magnetiske effekt. Finmekanik som f.eks. ure kan også blive påvirket.

"Qi" og  mærkerne er registrerede varemærker tilhørende Wireless Power Consortium (WPC).

I følgende tilfælde kan opladningen stoppe eller undlade at starte:

- Enheden er allerede fuldt opladet.
- Enhedens temperatur er meget høj under opladning.
- Du befinder dig på et sted, der udsender stærke elektromagnetiske bølger eller støj, f.eks. en tv-station, et elektricitetsværk eller en tankstation.
- Enheden har et cover, etui eller tilbehør, som ikke er kompatibelt med trådløs opladning.

En enhed kan muligvis ikke oplade, hvis størrelsen eller formen af den opladelige side ikke er egnet til brug på opladningsområdet.

Ikke alle enheder er kompatible med systemet.

I opladningsfasen er det normalt, at opladningsområdet og enheden bliver varme.



☒ Trådløs oplader\*

Opladningen kan afbrydes kortvarigt, når:

- Alle døre og bagklappen lukkes  
- for at undgå at påvirke det nøglefri adgangssystem.
- Placeringen af enheden ændres.

Oplad ikke mere end én enhed ad gangen på opladningsområdet.

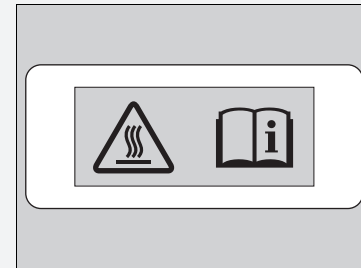

Risiko for at brænde sig:

Metalgenstande mellem opladningspladen og enheden kan blive meget varme.

Hvis enheden bliver for varm, og dens batteribeskyttelsesfunktion aktiveres, kan den oplade meget langsomt eller holde op med at oplade.

Temperaturen, som batteribeskyttelsesfunktionen aktiveres ved, afhænger af enheden.

\* Ikke tilgængelig på alle modeller

## ■ Ratvarmer\*



Ratvarmeren kan benyttes, når strømtilstanden er indstillet til TIL.

Tryk på knappen fornedet på rattet.

Når en behagelig temperatur er nået, skal du trykke på knappen igen for at deaktivere den.

Ratvarmeren deaktiveres, hver gang du slår elsystemet til, også selv om du aktiverede ratvarmeren, sidste gang du kørte i bilen.

## ☒ Ratvarmer\*

Brug ikke ratvarmeren konstant, når elsystemet er slået fra. Under disse forhold kan 12 V batteriet blive svækket, og det kan blive svært at slå elsystemet til.

## ■ Forsædevarmere



Sædevarmerne kan benyttes, når strømtilstanden er indstillet til TIL.



Tryk på knappen til sædevarmeren:

Én gang - Indstillingen HI (tre indikatorer lyser)

To gange - Indstillingen MID (to indikatorer lyser)

Tre gange - Indstillingen LO (én indikator lyser)

Fire gange - Indstillingen OFF (ingen indikatorer lyser)

Når strømtilstanden aktiveres, efter at den har været deaktiveret, opretholdes den tidligere indstilling.

## ►► Forsædevarmere

### ⚠ ADVARSEL

Brug af sædevarmere kan medføre forbrænding.

Personer med nedsat temperaturfølsomhed (f.eks. diabetikere, personer med beskadiget nervesystem eller lammelse) eller følsom hud bør ikke bruge sædevarmere.

Brug ikke sædevarmerne (ikke engang i indstillingen LO), når elsystemet er slukket. Dette kan dræne 12 V batteriet og gøre det svært at starte elsystemet.

Efter et vist tidsrum vil styrkeindstillingen på forsædevarmerne automatisk blive reduceret ét niveau ad gangen, indtil forsædevarmerne bliver slået helt fra. Tidsrummet afhænger af betingelserne i kabinen.

## Brug af automatisk klimaanlæg

Det automatiske klimaanlæg opretholder den valgte kabinetemperatur. Det vælger også automatisk den rette kombination af varm og afkølet luft, der hurtigst muligt hæver eller sænker kabinetemperaturen til den ønskede temperatur.

Brug systemet, når elsystemet er aktiveret.

1. Tryk på **AUTO** knappen.
2. Kabinetemperaturen styres vha. temperaturreguleringsknappen til fører- eller passagersiden.
3. Tryk på **ON/OFF** knappen (TÆND/SLUK) for at afbryde.

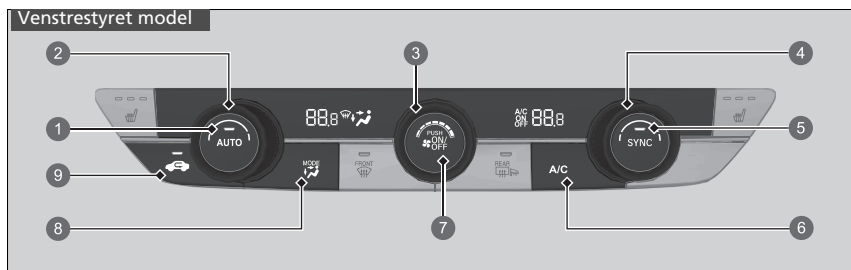

- 1 **AUTO** knap
- 2 Temperaturreguleringsknap til førersiden
- 3 Drejeknap til blæserregulering
- 4 Temperaturreguleringsknap til passagersiden
- 5 **SYNC** knap
- 6 **A/C** knap til aircondition
- 7 **ON/OFF** knap
- 8 Knap til skift af tilstand
  - ↻ Dyser på instrumentbræt
  - ↻ Dyser på instrumentbræt og i gulv
  - ↻ Dyser i gulv
  - ↻ Afrimningsdyser i gulv og ved forrude
- 9 Knap til recirkulationstilstand

### Brug af automatisk klimaanlæg

Hvis der trykkes på nogen af knapperne, mens klimaanlægget er i automatisk tilstand, har funktionen, der er tilknyttet den knap, der blev trykket på, førsteprioritet.

AUTO indikatoren slukkes, men funktioner, der ikke er tilknyttet den knap, der blev trykket på, vil blive styret automatisk.

For at forhindre kold luft udefra i at blæse ind i kabinen starter ventilatoren muligvis ikke med det samme, når der trykkes på **AUTO** knappen.

Hvis der er meget varmt i kabinen, kan du køle den hurtigere ned ved at åbne ruderne delvist, sætte systemet i automatisk tilstand og vælge den lave temperaturindstilling. Skift fra friskluftstilstand til recirkulationstilstand, indtil temperaturen er faldet tilstrækkeligt.

Når du indstiller temperaturen til laveste eller højeste grænse, vises **Lo** eller **Hi** på displayet.

Klimaanlægget tændes og slukkes ved at trykke på **ON/OFF** knappen. Når klimaanlægget tændes, vender det tilbage til de forrige indstillinger.

Når ECON-tilstand er aktiv, kan klimaanlægget have nedsat køleeffekt.

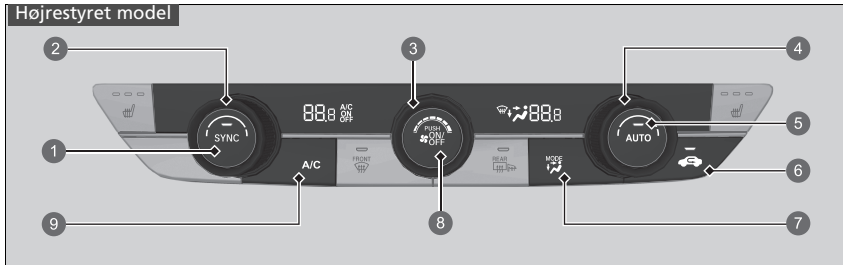

- 1 SYNC knap
- 2 Temperaturreguleringsknap til passagersiden
- 3 Drejeknap til blæserregulering
- 4 Temperaturreguleringsknap til førersiden
- 5 AUTO knap
- 6 Knap til recirkulationstilstand
- 7 Knap til skift af tilstand
  - Dyser på instrumentbræt
  - Dyser på instrumentbræt og i gulv
  - Dyser i gulv
  - Afrimningsdyser i gulv og ved forrude
- 8 ON/OFF knap
- 9 A/C knap til aircondition

### ■ Skift mellem recirkulations- og friskluftstilstand

Tryk på knappen for recirkulationstilstand, og skift tilstand alt efter forholdene.

Recirkulationstilstand (indikator tændt): Cirkulerer luften i bilens kabine igennem systemet igen.

Friskluftstilstand (indikator slukket): Blæser luft udefra ind i kabinen. Brug altid friskluftstilstand

i normale situationer.

## ■ Afrimning af forrude og sideruder

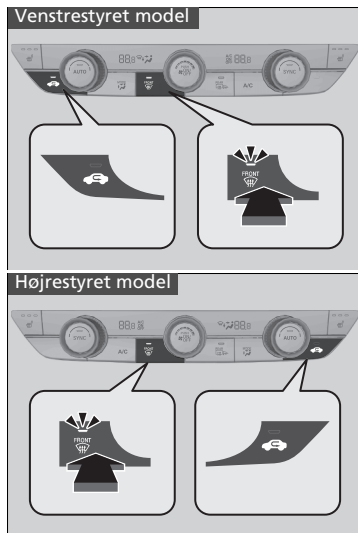

Tryk på  forrudeafrimningsknappen for at tænde airconditionsystemet og automatisk sætte det i friskluftstilstand.

Tryk på  knappen igen for at slukke, hvorefter systemet går tilbage de forrige indstillinger.

## ►► Afrimning af forrude og sideruder

**Kontrollér for din sikkerheds skyld, at du har godt udsyn gennem alle ruder før kørslen.**

Indstil ikke temperaturen i nærheden af laveste eller højeste grænse.

Når kold luft rammer forruden, kan ydersiden af forruden dugge til.

## ■ Sådan afrimes ruderne hurtigt

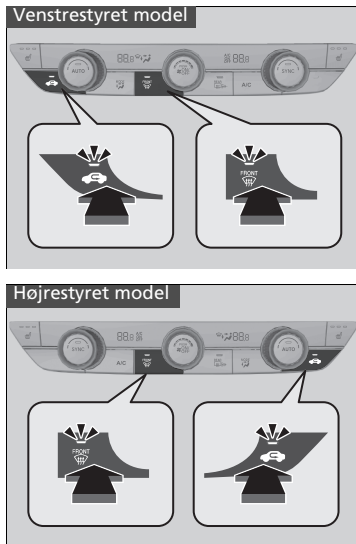

1. Tryk på  knappen.
2. Tryk på  knappen.

## ►► Sådan afrimes ruderne hurtigt

Efter afrimning af ruderne skal du skifte til friskluftstilstand. Hvis systemet forbliver i recirkulationstilstand, kan vinduerne dugge til pga. luftfugtigheden. Dette hæmmer udsynet.

## ■ Synkroniseringstilstand

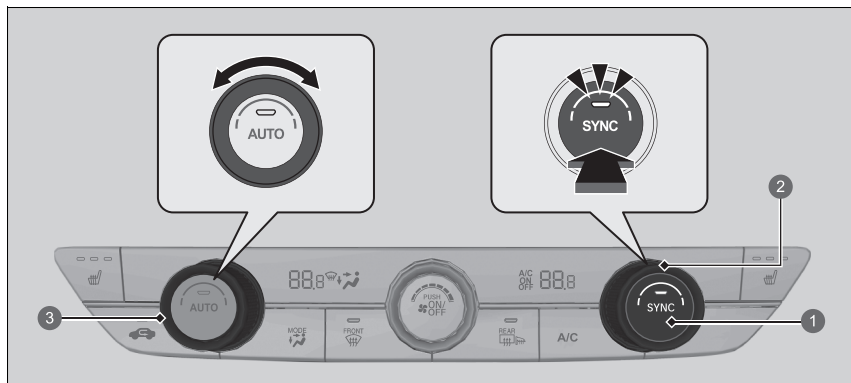

- ❶ **SYNC** knap
- ❷ Temperaturreguleringsknap til passagersiden
- ❸ Temperaturreguleringsknap til førersiden

Du kan indstille temperaturen synkront for førersiden og passagersiden i synkroniseringstilstand.

1. Tryk på **SYNC** knappen.
  - Systemet skifter til synkroniseringstilstand.
2. Kabinetemperaturen styres med temperaturreguleringsknappen til førersiden.

Tryk på **SYNC** knappen, eller skift temperaturindstilling for passagersiden for at vende tilbage til dobbelt styringstilstand.

## ☒ Synkroniseringstilstand

Når du trykker på  knappen, skifter systemet til synkroniseringstilstand.

Hvis anlægget er i dobbelt styringstilstand, kan temperaturen i førersiden og passagersiden indstilles særskilt.



## Sensorer til automatisk klimaanlæg

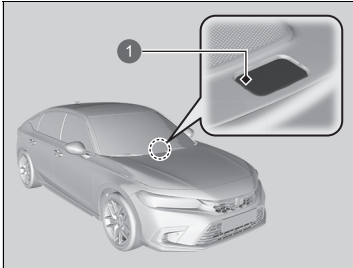

1 Sensor

Det automatiske klimaanlæg er udstyret med sensorer. Undlad at overdække dem, og pas på ikke at spilde væske på dem.

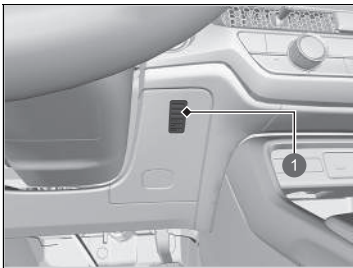

1 Sensor



# Funktioner

Dette kapitel beskriver, hvordan de teknologiske funktioner betjenes.



<b>Lydanlæg</b> .....	284
<b>Lydanlæg med standarddisplay</b> .....	286
<b>Fejlmeddelelser for lydanlæg</b> .....	386
<b>Generelle oplysninger om lydanlægget</b> .....	387
<b>Nødopkald (eCall)</b> .....	397
<b>Optankning anbefales*</b> .....	402

\* Ikke tilgængelig på alle modeller

## Om lydanlægget

Lydanlægget har AM/FM-radio og DAB-tjeneste. Det kan også afspille USB-nøgler, iPod-, iPhone- og *Bluetooth*®-enheder samt smartphones.

Lydanlægget kan betjenes via knapperne og drejeknapperne på panelet, via fjernbetjeningsknapperne på rattet eller via ikonerne på berøringsskærmen.

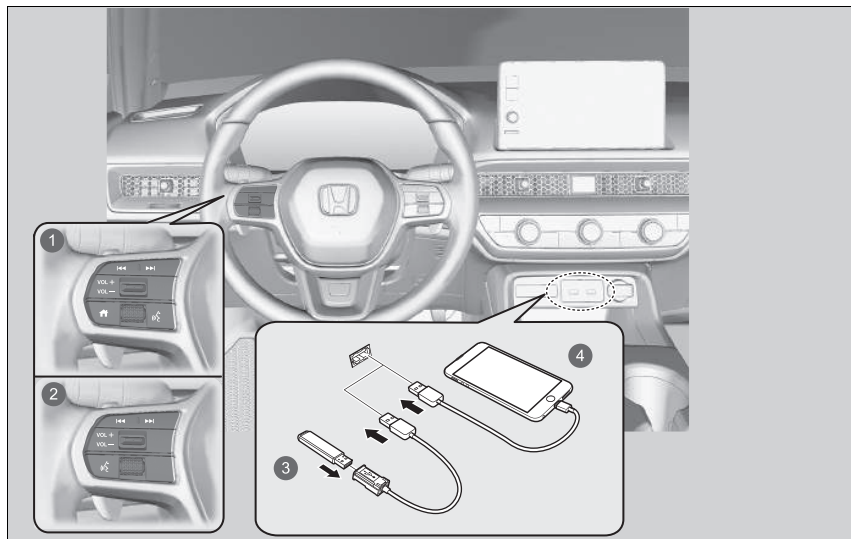

- 1 Fjernbetjening (modeller med instrument af A-typen)
- 2 Fjernbetjening (modeller med instrument af B-typen)
- 3 USB-nøgle
- 4 iPod

## Tyverisikring af lydanlæg

---

Lydanlægget deaktiveres, når det frakobles en strømkilde, f.eks. hvis 12 V batteriet bliver frakoblet eller bliver helt afladet. Under visse omstændigheder kan systemet vise et skærbillede til indtastning af en adgangskode. Hvis det sker, skal du genaktivere lydanlægget.

### ■ Genaktivering af lydanlægget

1. Indstil strømtilstanden til TIL.
2. Tænd lydanlægget.
3. Tryk på og hold **VOL** /  **AUDIO** knappen (lydstyrke / tænd/sluk) inde i mere end to sekunder.
  - ▶ Lydanlægget genaktiveres, når lydanlæggets styreenhed opretter forbindelse til bilens styreenhed. Hvis styreenheden ikke kan genkende lydenheden, skal du gå til en forhandler og få lydenheden kontrolleret.

## Start

Lydanlægget med standarddisplay starter automatisk, når du indstiller strømtilstanden til TILBEHØR eller TIL. Ved opstart vises følgende skærbillede om dataoverførslen.

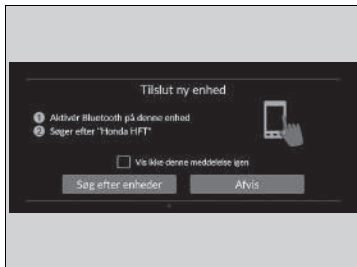
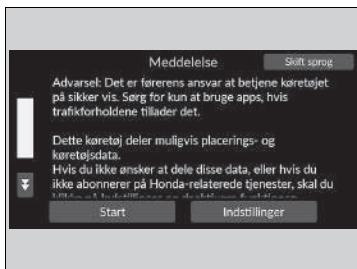

Vælg **Start**.

- ▶ Hvis du ikke vælger **Start**, skifter systemet automatisk til startskærbilledet efter et stykke tid.
- ▶ Hvis der ikke findes en registreret enhed, skal du vælge **Start**, hvorefter **Bluetooth**®-parringsskærbilledet vises.

▶ **Undtagen modeller til Tyrkiet**

Hvis du vil ændre indstillingerne for dataoverførsel, skal du vælge **Indstillinger** og derefter vælge TIL/FRA-indstillingerne på skærbilledet **Datadelingsindstilling**.

■ **Sådan parres en mobiltelefon (hvis der ikke i forvejen er parret nogen telefon til systemet)**

1. Sørg for, at telefonen er i søgetilstand eller i søgbar tilstand.
2. Vælg **Honda HFT** på din telefon.
  - ▶ Hvis du vil parre en telefon fra dette lydanlæg med standarddisplay, skal du vælge **Søg efter enheder** og derefter vælge din telefon, når den vises på listen.
  - ▶ Hvis du markerer feltet **Vis ikke denne meddelelse igen**, vises skærbilledet ikke.

## Start

**Undtagen modeller til Tyrkiet**

**Datadelingsindstilling**

**TIL:** Datakommunikation tilgængelig.

**FRA:** Datakommunikation ikke tilgængelig.

## Grundlæggende betjening

### Lydanlæggets funktioner

For at lydanlægget kan fungere, skal strømtilstanden være aktiveret eller indstillet til tilbehørstilstand.



- |   |  |
|---|--|
| <ul style="list-style-type: none"> <li>1  <b>Alle apps</b></li> <li>2 <b>Statusikoner</b></li> <li>3 <b>Appgenvejsikoner</b></li> <li>4 <b>Pil</b></li> <li>5  <b>ikon for displaytilstand</b></li> </ul> | <ul style="list-style-type: none"> <li>6 <b>Kontaktikoner til ændring af tilstand</b></li> <li>7  <b>knapper (søg/spring over)</b></li> <li>8 <b>VOL/  AUDIO</b> knap (lydstyrke/tænd/sluk)</li> <li>9  <b>knapp (tilbage)</b></li> <li>10  <b>knapp (hjem)</b></li> </ul> |
|---|--|

### Lydanlæggets funktioner

Dette skærbillede vises på venstrestyrede modeller. På en højrestyret model er disse placeret symmetrisk modsat i forhold til en venstrestyret model.

#### Betjening med tændingen slået fra

Når du har indstillet strømtilstanden til KØRETØJ FRA (LÅST), kan du benytte lydanlægget i op til 30 minutter pr. driftscyklus. Du kan dog fortsætte med at bruge lydanlægget, hvis batteriniveauet tillader det. Gentagen brug af denne funktion kan dræne batteriet for strøm.

 **Alle apps:** Viser alle apps.

**Statusikoner:** Viser indikatorer og oplysninger om bilen, tilsluttede telefoner osv. i overskriftsområdet.



**Appgenvejsikoner:** Viser appgenvejsikoner.

**Pil:** Viser de næste sider på audio-/informationskærmen.

 **ikon for displaytilstand:** Ændrer lysstyrken på audio-/informationskærmen. Vælg

 én gang, og vælg  eller  for at foretage en justering.

**Kontaktikoner til ændring af tilstand:** Viser ikoner til direkte ændring af tilstanden.

 /  **knapper** (søg/spring over): Tryk for at skifte station, sang eller fil.

**VOL/**  **AUDIO-drejeknap (lydstyrke/tænd/sluk):** Tryk for at tænde og slukke lydanlægget, og drej for at regulere lydstyrken.

 **knap (tilbage):** Tryk her for at gå tilbage til det forrige skærbillede.

 **knap (hjem):** Tryk her for at gå til startskærbilledet.



## USB-porte

På frontpanelet

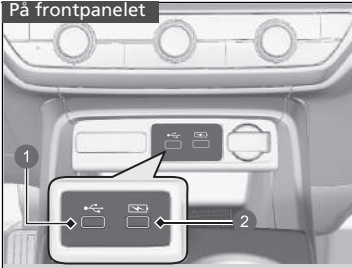

- 1 Afspilning af lydfiler og tilslutning af kompatible telefoner
- 2 Kun til opladning af enheder

På bagsiden af midterkonsollen



### ■ På frontpanelet (🔌)

USB-porten (2,5 A) er beregnet til opladning af enheder, afspilning af lydfiler og tilslutning af telefoner, der er kompatible med Apple CarPlay eller Android Auto.

- For at undgå potentielle problemer skal du sørge for at bruge et Apple MFi-certificeret Lightning-stik til Apple CarPlay, og til Android Auto skal USB-kablerne være certificerede af USB-IF til at være kompatible med USB 2.0-standarden.

### ■ På frontpanelet (🔌)

USB-porten (2,5 A) er kun beregnet til opladning af enheder.

- Du kan ikke afspille musik, selv når du har sluttet musikafspillere til den.

### ■ På bagsiden af midterkonsollen

USB-portene (2,5 A) er kun til opladning af enheder.

- Du kan ikke afspille musik, selv når du har sluttet musikafspillere til dem.

## 🔌 USB-porte

- Efterlad ikke en iPod eller en USB-nøgle i bilen. Direkte sollys og høje temperaturer kan beskadige den.
- Vi anbefaler, at du bruger et USB-kabel, når du tilslutter en USB-nøgle til USB-porten.
- Tilslut ikke din iPod eller din USB-nøgle via en hub.
- Brug ikke enheder, såsom en kortlæser eller en harddisk, eftersom det kan beskadige enheden eller dine filer.
- Vi anbefaler, at du tager en sikkerhedskopi af dine data, før du benytter enheden i bilen.
- De viste meddelelser kan variere alt efter enhedsmodel og softwareversion.

## 🔌 USB-opladning

USB-porten kan levere en effekt på op til 2,5 A. Der leveres ikke en effekt på 2,5 A, medmindre enheden behøver det. For at få oplysninger om strømstyrken bedes du læse betjeningsvejledningen til den enhed, der skal oplades.

Under visse omstændigheder kan en enhed, der er tilsluttet porten, frembringe støj i den radio, du lytter til.

## ■ Fjernbetjeningsknapper til lydanlægget

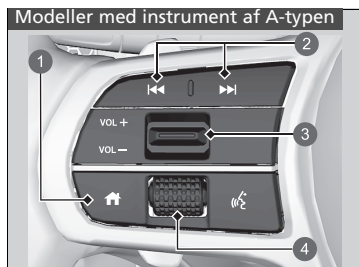

- 1 knap (hjem)
- 2 knapper (søg/spring over)
- 3 **VOL +** / **VOL -** knap (lydstyrke)
- 4 Venstre vælgerhjul

## ► Fjernbetjeningsknapper til lydanlægget

Nogle tilstande vises kun, når en passende enhed eller et passende medie anvendes.

Afhængigt af den *Bluetooth*®-enhed, du tilslutter, vil det eventuelt ikke være muligt at betjene bestemte funktioner.

### Modeller med instrument af A-typen

Tryk på knappen (hjem) for at gå tilbage til førerinformationssystemets startskærm.

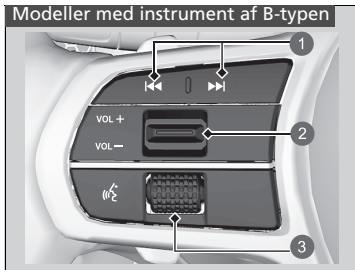

- ① knapper (søg/spring over)
- ② **VOL +**/**VOL -** knap (lydstyrke)
- ③ Venstre vælgerhjul

**VOL +**/**VOL -** knap (lydstyrke)



**Tryk op:** For at skrue op for lyden.

**Tryk ned:** For at skrue ned for lyden.

### Venstre vælgerhjul

- Når du vælger audiofunktion

#### Modeller med instrument af A-typen

Tryk på  knappen (hjem), og rul op eller ned for at vælge  (lyd) i førerinformationssystemet, og tryk derefter på venstre vælgerhjul.

#### Modeller med instrument af B-typen

Rul op eller ned for at vælge **Audio** i førerinformationssystemet, og tryk derefter på venstre vælgerhjul.

**Rul op eller ned:**

For at rulle gennem audiofunktionerne skal du rulle op eller ned og derefter trykke på venstre vælgerhjul:

**Modeller med instrument af A-typen**

FM/DAB/AM/USB/Bluetooth/Apps

**Modeller med instrument af B-typen**

Tilbage/Telefon/FM/DAB/AM/USB/Bluetooth/Apps/Brugertilpasset display

- ▶ Afhængigt af en tilsluttet enhed kan de viste indstillinger ændres.

**⏪/⏩ knapper (søg/spring over)**

- Ved afspilning af radio
  - Tryk på ⏩:** For at vælge den næste forvalgte radiostation.
  - Tryk på ⏪:** For at vælge den forrige forvalgte radiostation.
  - Tryk på og hold ⏩:** For at vælge næste kraftige station.
  - Tryk på og hold ⏪:** For at vælge den forrige kraftige station.
- Ved afspilning af en iPod, USB-nøgle, *Bluetooth*®-lyd eller en smartphone-forbindelse
  - ▶ Afhængigt af en tilsluttet enhed kan funktioner ændres.
  - Tryk på ⏩:** For at springe videre til den næste sang.
  - Tryk på ⏪:** For at gå tilbage til forrige sang.
- Ved afspilning af en USB-nøgle
  - Tryk på og hold ⏩:** For at springe videre til næste mappe.
  - Tryk på og hold ⏪:** For at gå tilbage til forrige mappe.
- Ved afspilning af en iPod:
  - Tryk på og hold ⏩:** For at springe videre til den næste sang.
  - Tryk på og hold ⏪:** For at gå tilbage til forrige sang.

## Indbygget instruktionsbog\*

Du kan se indholdet af instruktionsbogen på lydanlægget med standarddisplay.

### ■ Åbn instruktionsbogen

1. Vælg  **Alle apps**.
2. Vælg **Instruktionsbog**.

### ■ Installation/opdatering af instruktionsbogen

Du modtager automatisk en meddelelse om, hvornår du kan installere eller opdatere instruktionsbogen.

Opdatering:

1. Tryk på meddelelsen.
  - Versionskærbilledet vises.
2. Vælg de elementer, der skal opdateres.
3. Tryk på **Opdatér**.

Hvis du fjerner markeringen for et element på versionskærbilledet, modtager du ikke meddelelsen om det.

### » Indbygget instruktionsbog\*

Denne funktion omfatter ikke alle tilgængelige sprog for lydanlægget med standarddisplay.

Ændring af sprog for lydanlægget med standarddisplay ændrer også instruktionsbogens sprog. Hvis instruktionsbogen ikke er tilgængelig eller installeret på det pågældende sprog, er instruktionsbogen som standard indstillet til engelsk.

### » Installation/opdatering af instruktionsbogen

Der kan være forskelle i det viste indhold afhængigt af instruktionsbogens version.

Hvis instruktionsbogen endnu ikke er installeret, kan du installere den via Wi-Fi.

» **Opret forbindelse mellem bilen og et Wi-Fi-hotspot** S. 338

Gælder for alle andre sprog end engelsk, tysk, fransk, italiensk og spansk

Hvis du installerer instruktionsbogen på et nyt sprog, fjernes den instruktionsbog, du downloadede tidligere.

## Stemmestyringsfunktioner

Bilen har et stemmestyringssystem, der giver mulighed for håndfri betjening.



Stemmestyringssystemet anvender  knappen (tale) på rattet og en mikrofon i nærheden af læselamperne i loftet.

### Stemmegenkendelse

Sådan opnås optimal stemmegenkendelse ved brug af stemmestyringssystemet:

- Sørg for, at det korrekte skærbillede er vist for de stemmekommandoer, du bruger. Systemet genkender kun bestemte kommandoer. Tilgængelige stemmekommandoer.
  - **Stemmeportalskærbillede** S. 296
- Luk vinduerne og panoramataget\*.
- Indstil luftdyserne i instrumentbrættet og i siden, så der ikke blæses luft på mikrofonen i loftet.
- Tal tydeligt med en klar, naturlig stemme uden pauser mellem ordene.
- Reducér eventuel baggrundsstøj, hvis det er muligt. Systemet kan muligvis misfortolke din kommando, hvis der er mere end én person, som taler på samme tid.

### Stemmestyringsfunktioner

Når du trykker på  knappen, spørger en hjælpeprompt dig om, hvad du ønsker at gøre. Tryk på og slip  knappen igen for at omgå denne prompt og afgive en kommando.

Sprogene, som stemmestyringssystemet kan genkende, er engelsk, tysk, fransk, spansk og italiensk.

\* Ikke tilgængelig på alle modeller

## ■ Stemmeportalskærbillede

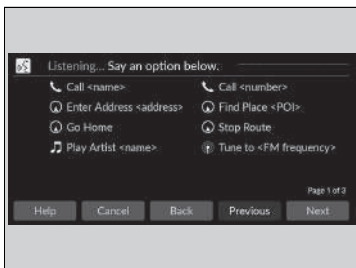

Når  knappen (tale) trykkes ind, vises tilgængelige stemmekommandoer på skærbilledet.

Du kan få vist en komplet liste over kommandoer ved at sige "Help" efter bippet.

Afhængigt af den valgte tilstand er de viste kommandoer forskellige på stemmeportalskærbilledet. De genkendte kommandoer er de samme, uanset hvilket skærbillede der er valgt.

Normal tilstand: En liste over eksempler på kommandoer vises, så du hurtigt kan udføre den ønskede funktion.

Hjælpetilstand: En liste over grundlæggende kommandoer vises for at hjælpe dig trin for trin gennem stemmestyringsmenuen.

Du kan skifte tilstanden på skærbilledet

### Generelle indstillinger.

📖 **Stemmestyring** S. 359

Systemet genkender kun kommandoerne på de følgende sider på visse skærbilleder.

Frit sammenstillede stemmekommandoer genkendes ikke.

## ■ Generelle kommandoer

Når stemmeportalskærbilledet vises, skifter det plads til øverst på skærbilledet for hver funktion, når du bruger de globale kommandoer.

- *Music Search*
- *AM*
- *FM*
- *Navigation*
- *Phone*

## ■ Telefonkommandoer

Systemet kan kun bruges, når telefonen er tilsluttet. Hvis systemet genkender telefonkommandoen, ændrer skærbilledet den tilknyttede skærm til telefonens stemmegenkendelse.

## ■ Telefonkommandoer

- *Call <navn>*
- *Call <nummer>*

Systemet genkender navnet på en kontaktperson, der kun er gemt i telefonens telefonbog. Hvis det fulde navn er registreret i feltet Fornavn, registrerer systemet fornavn og efternavn som én kontaktperson.

Telefonkommandoerne er ikke tilgængelige, hvis du bruger Apple CarPlay.

## ■ Lydkommandoer

Hvis systemet genkender lydkommandoen, ændrer skærbilledet den tilknyttede skærm til lydanlæggets stemmegenkendelse.

### ■ FM-kommandoer

- *Tune to <FM-frekvens>*

### ■ AM-kommandoer

- *Tune to <AM-frekvens>*



### ■ iPod-kommandoer

- *List Album* <navn>
- *List Artist* <navn>
- *List Genre* <navn>
- *List Playlist* <navn>
- *Play* <kunstner> <album>
- *Play*
- *Play Album* <navn>
- *Play Artist* <navn>
- *Play Genre* <navn>
- *Play Music* <tekst:medie\_kombination>
- *Play Playlist* <navn>
- *Play Song* <navn>

### ■ USB-kommandoer

- *List Album* <navn>
- *List Artist* <navn>
- *List Playlist* <navn>
- *Play* <kunstner> <album>
- *Play*
- *Play Album* <navn>
- *Play Artist* <navn>
- *Play Music* <tekst:medie\_kombination>
- *Play Playlist* <navn>
- *Play Song* <navn>

### ■ Navigationskommandoer\*

Skærbilledet skifter til navigations-skærbilledet.

📖 **Se manualen til navigationssystemet**

### ■ Standardkommandoer

- *Voice Help*
- *Cancel*
- *Back*

Stemmehjælp er stemmevejledning til udtale for at få hjælp på det aktuelle skærbillede.

### ■ Listekommandoer

- *Previous*
- *Next*
- *Yes*
- *No*

\* Ikke tilgængelig på alle modeller

## Audio-/informationskærm

Viser audiostatus og klokkeslæt. Du kan gå til forskellige opsætningsmuligheder fra dette skærmbillede.

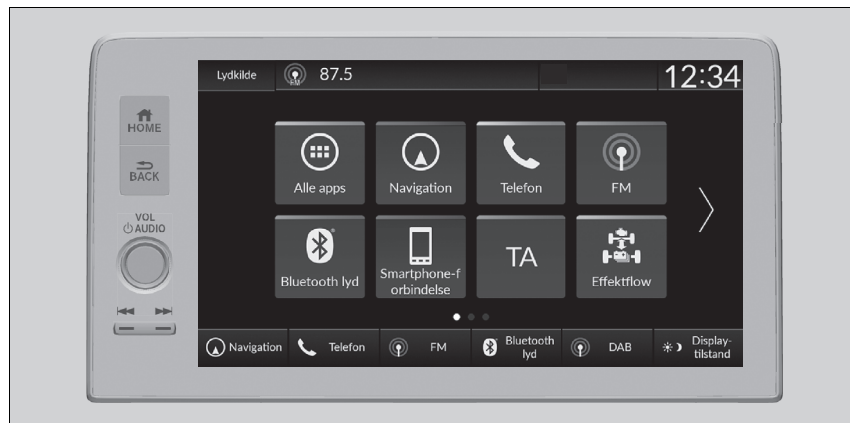

### ▶▶ Audio-/informationskærm

#### Betjening af berøringskærm

- Benyt simple fagter – herunder berøring, stryging og rulning – til at betjene visse lydfunktioner.
- Visse funktioner er nedtonede under kørsel for at minimere risikoen for forstyrrelse.
- Du kan vælge dem, når bilen holder stille, eller bruge stemmekommandoer.
- Handsker kan forringe berøringskærmens reaktionsevne eller forhindre dens funktion.

Du kan ændre følsomhedsindstillingen for berøringskærmen.

▶▶ **Funktioner, der kan tilpasses** S. 351

## ■ Appgenvejsfunktion

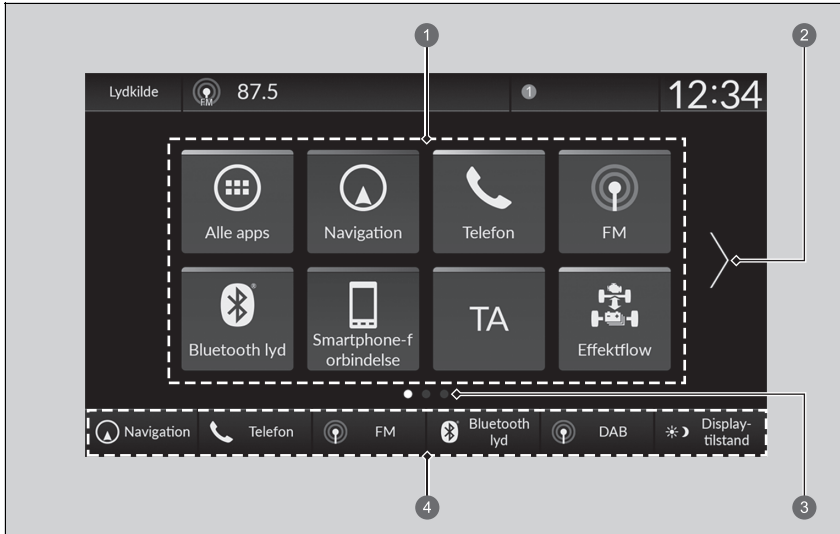

- 1 Appgenvejsikoner
- 2 Pil
- 3 Sideindikator
- 4 Kontakter til ændring af tilstand

### ■ Sådan skiftes der til det næste skærbillede

Ved at vælge  eller  eller ved at stryge til venstre eller højre går du videre til det næste skærbillede.

## » Appgenvejsfunktion



Startskærbilledet kan tilføjes op til 6 sider.

Tryk på  for at gå fra en vilkårlig side direkte tilbage til den første side på startskærbilledet.

## ■ Sådan tilføjes appikoner på startskærbilledet

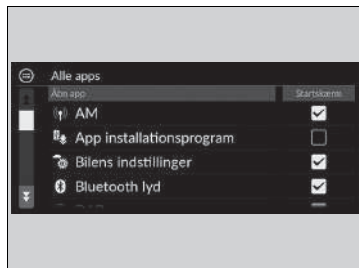
Der kan tilføjes appikoner på startskærbilledet.



1. Tryk på  knappen.
2. Vælg  **Alle apps**.
3. Vælg feltet, der er markeret ud for de ønskede apps.

## ►► Sådan tilføjes appikoner på startskærbilledet

Forudinstallerede apps starter muligvis ikke normalt. Hvis det er tilfældet, skal du genstarte systemet. Indstil strømtilstanden til KØRETØJ FRA og derefter tilbage til TIL. Derefter skal du genstarte en app. Hvis du stadig ikke kan starte dine apps, skal du nulstille systemet.

**☒ Nulstilling af alle indstillinger til standard**  
S. 367

Hvis du udfører **Fabriksdatanulstilling**, kan alle indstillinger blive nulstillet til fabriksindstillingerne.

**☒ Nulstilling af alle indstillinger til standard**  
S. 367

Hvis disse apps stadig ikke starter normalt selv efter **Fabriksdatanulstilling**, skal du kontakte din forhandler.

## ■ Sådan flyttes ikoner på startskærbilledet

Du kan ændre placeringen på startskærbilledet.



1. Tryk på  knappen.
2. Tryk på og hold et ikon nede.
  - ▶ Skærbilledet skifter til brugertilpasningsskærbilledet.
3. Træk og slip ikonet dér, hvor du ønsker det.
4. Vælg **Færdig**.
  - ▶ Der vendes tilbage til startskærbilledet.

## ▶▶ Sådan flyttes ikoner på startskærbilledet

Vælg **Tips** for at få vist tips. Skjul dem ved at vælge funktionen igen.

## ■ Sådan fjernes ikoner fra startskærbilledet

Du kan slette ikonerne på startskærbilledet.



1. Tryk på  knappen.
2. Tryk på og hold et ikon nede.
  - Skærbilledet skifter til brugertilpasningskærbilledet.
3. Træk og slip det ikon, du vil fjerne, til overskriftsområdet.
  - Ikonet fjernes fra startskærbilledet.
4. Vælg **Færdig**.
  - Der vendes tilbage til startskærbilledet.

## ☒ Sådan fjernes ikoner fra startskærbilledet

Apps slettes ikke, når ikonet slettes på startskærbilledet.

Vælg **Tips** for at få vist tips. Skjul dem ved at vælge funktionen igen.

## ■ Sådan laves genvejsikoner på startskærbilledet

Du kan gemme op til seks ikoner foruden på startskærbilledet.



1 Kontakter til ændring af tilstand

1. Tryk på knappen.
2. Tryk på og hold et ikon nede.
  - ▶ Skærbilledet skifter til brugertilpasningsskærbilledet.
3. Træk og slip det ikon, du vil gemme, foruden på startskærbilledet.
  - ▶ Ikonet gemmes på området med kontakter til ændring af tilstand.
4. Vælg **Færdig**.
  - ▶ Der vendes tilbage til startskærbilledet.

## ▶▶ Sådan laves genvejsikoner på startskærbilledet

Vælg **Tips** for at få vist tips. Skjul dem ved at vælge funktionen igen.

## ■ Statusområde

Viser indikatorer og oplysninger om bilen, tilsluttede telefoner osv. i overskriftsområdet. Du kan kontrollere de detaljerede oplysninger ved at vælge disse ikoner.



1. Vælg systemstatusikonet.  
► Statusområdet vises.
2. Vælg et element for at få vist detaljerne.
3. Tryk på **BACK** knappen, eller vælg systemstatusikonet for at lukke området.

### 1 Systemstatusikon

## ■ Valg af en lydkilde

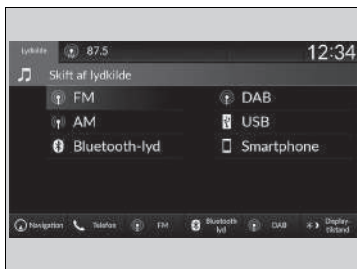

Vælg **Lydkilde** i overskriftsområdet, og vælg derefter et ikon på kildelisten for at skifte lydkilde.



## ■ Begrænsninger for manuel betjening

Visse manuelle funktioner er deaktiverede eller uanvendelige, når bilen kører.  
Du kan ikke vælge en nedtonet indstilling, før bilen holder stille.

## Indstilling af ur

### ■ Indstilling af ur

Du kan indstille klokkeslættet manuelt og indsætte en baggrund med et ur på audio-/informationsskærmen.

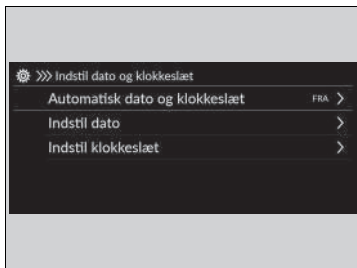

1. Tryk på knappen.
2. Vælg **Generelle indstillinger**.
3. Vælg **System**.
4. Vælg **Dato og klokkeslæt**.
5. Vælg **Indstil dato og klokkeslæt**.
6. Vælg **Automatisk dato og klokkeslæt** og derefter **FRA**.

Sådan indstilles datoen:

7. Vælg **Indstil dato**.
8. Vælg / .
9. Vælg **Gem** for at indstille datoen.

Sådan indstilles klokkeslættet:

7. Vælg **Indstil klokkeslæt**.
8. Vælg / .
9. Vælg **Gem** for at indstille klokkeslættet.

### » Indstilling af ur

Uret opdateres automatisk via bilens lydanlæg.

Du kan også justere uret ved at trykke på det ur, der vises i overskriftsområdet på audio-/informationsskærmen, ved at trykke på **Ur** på startskærmbilledet eller ved at trykke på

#### **Alle apps**.

1. Tryk på uret på skærmen.  
Der vises et ur af skivetypen.
2. Vælg **Indstillinger**.
3. Vælg **Dato og klokkeslæt**.
4. Vælg **Indstil dato og klokkeslæt**.
5. Vælg **Automatisk dato og klokkeslæt** og derefter **FRA**.
6. Vælg **Indstil dato** eller **Indstil klokkeslæt**.
7. Indstilling af datoer, timer og minutter ved at vælge / .
8. Vælg **Gem** for at indstille klokkeslættet.

Du kan tilpasse urvisningen.

**System** S. 352

## ■ Indstilling af baggrund med ur

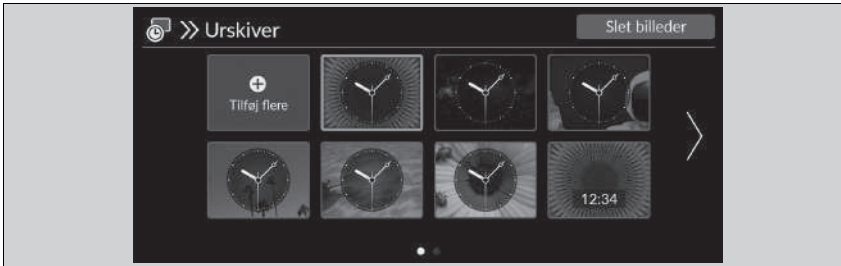



### ■ Import af baggrund med ur

1. Tilslut USB-nøglen til USB-porten.  
 ▶ **USB-porte** S. 289
2. Tryk på **HOME** knappen.
3. Vælg **Ur**.  
 ▶ Hvis **Ur** ikke vises på startskærbilledet, skal du vælge **Alle apps**.
4. Vælg **Indstillinger**.
5. Vælg **Urskiver**.
6. Vælg **Tilføj flere**.  
 ▶ Navnet på de billeder, der er gemt på USB-nøglen, vises på listen.
7. Vælg et billede, du vil importere.  
 ▶ Flere billeder kan vælges på samme tid.
8. Vælg **OK**.  
 ▶ De valgte billeder vises.
9. Vælg **Overfør**.  
 ▶ Der skiftes til indstillingskærbilledet for baggrund med ur.



### ▶ Indstilling af baggrund med ur

- Ved import af baggrundsfiler skal billedet være i USB-nøglens rodbibliotek.  
 Billeder i en mappe kan ikke importeres.
- Filnavnet skal være mindre end 64 bytes.
- Filformatet på billedet, der kan importeres, er BMP (bmp) eller JPEG (jpg).
- Den maksimale størrelse for hver enkelt fil er mindre end 10 MB.
- Hvis USB-nøglen ikke indeholder nogen billeder, vises en meddelelse.
- Der kan importeres op til 11 billeder.
- Den maksimale billedstørrelse er 4.096 x 2.304 pixel. Hvis billedstørrelsen er mindre end 1.280 x 720 pixel, vises billedet midt på skærmen med det omkringliggende område i sort.

### ■ Vælg baggrund med ur

1. Tryk på  knappen.
2. Vælg **Ur**.
  - Hvis **Ur** ikke vises på startskærbilledet, skal du vælge  **Alle apps**.
3. Vælg **Indstillinger**.
4. Vælg **Urskiver**.
5. Vælg et billede, du vil indstille.
  - Forhåndsvisningen vises på skærmen.
6. Vælg **Gem**.
  - Urskærbilledet, som baggrunden er indstillet til, vises.

### ■ Slet baggrund med ur

1. Tryk på  knappen.
2. Vælg **Ur**.
  - Hvis **Ur** ikke vises på startskærbilledet, skal du vælge  **Alle apps**.
3. Vælg **Indstillinger**.
4. Vælg **Urskiver**.
5. Vælg **Slet billeder**.
6. Vælg et billede, du vil slette.
  - Flere billeder kan vælges på samme tid.
7. Vælg **OK**.
  - De valgte billeder vises.
8. Vælg **Slet**.
  - Der skiftes til indstillingskærbilledet for baggrund med ur.

## Regulering af lyd

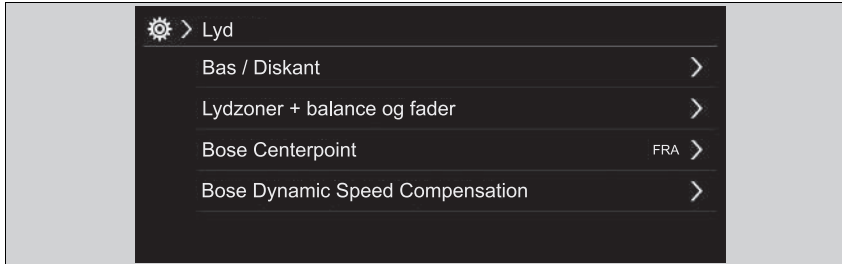

1. Vælg en lydkilde.
2. Vælg **Lyd**.
3. Vælg den ønskede indstilling.

Vælg et element blandt følgende valgmuligheder:

- **Bas / Diskant:** Diskant, mellemtone, bas
- **Balance / Fader**<sup>\*1</sup>/**Lydzoner + balance og fader**<sup>\*2</sup>: Balance, fader, lydzoner\*
- **Bose Centerpoint**<sup>\*2</sup>: Slår Bose Centerpoint til og fra.
- **Hastighedsvolumenkompens.**<sup>\*1</sup>: Indstiller, hvor meget lydstyrken skal øges.
- **Bose Dynamic Speed Compensation**<sup>\*2</sup>: Indstiller, hvor meget lydstyrken skal øges.

\*1: Modeller med instrument af A-typen

\*2: Modeller med instrument af B-typen

### ►► Regulering af lyd

Hastighedsvolumenkompensation (SVC) justerer lydstyrken ud fra bilens hastighed. Når du kører hurtigere, øges lydstyrken. Når du kører langsommere, reduceres lydstyrken.

Du kan også justere lyden på følgende måde:

1. Tryk på  knappen.
2. Vælg **Generelle indstillinger**.
3. Vælg **Lyd**.



Hvis du vil nulstille hver indstilling for **Bas / Diskant**, **Balance / Fader**<sup>\*1</sup>, **Lydzoner + balance og fader**<sup>\*2</sup>, **Bose Centerpoint**<sup>\*2</sup>, **Hastighedsvolumenkompens.**<sup>\*1</sup> og **Bose Dynamic Speed Compensation**<sup>\*2</sup>, skal du vælge **Standard** på hvert indstillingskærm-billede.



## Displayindstilling

Du kan indstille skærmens lysstyrke separat for dag- og nattilstand.

### Manuelt skift af displaytilstand



Vælg   (displaytilstand).

- Lysstyrkebjælken vises i nogle få sekunder.
- Vælg  eller  for at justere lysstyrken.

### Displayindstilling

Du kan justere lysstyrken på skærmen ved at trykke på eller stryge fingeren hen over lysstyrkebjælken.

Du kan også ændre skærmens lysstyrke via følgende fremgangsmåder.

1. Tryk på  knappen.
2. Vælg **Generelle indstillinger**.
3. Vælg **Display**.
4. Vælg den ønskede indstilling.

Vælg **Standard** for at nulstille indstillingerne.



## Systemopdateringer

Lydanlæggets firmware kan opdateres vha. en Wi-Fi-forbindelse eller vha. en USB-enhed.

### Modeller med telematikstyreenhed

Lydanlæggets firmware kan også opdateres med telematikstyreenheden via en abonnementsbaseret tjeneste.

### Sådan opdaterer du

Når en opdatering til lydanlægget er tilgængelig, vises meddelelsen i statusområdet. Brug følgende fremgangsmåde for at opdatere systemet.

1. Tryk på  knappen.
2. Vælg **Systemopdateringer**.
  - ▶ Hvis **Systemopdateringer** ikke vises på startskærbilledet, skal du vælge  **Alle apps**.
  - ▶ Systemet kontrollerer, om der er opdateringer.
  - ▶ Hvis opdateringsikonet vises på startskærbilledet, skal du vælge statusikonet.  **Statusområde** S. 304
3. Vælg **Download**.
  - ▶ En meddelelse om, at brugeren skal acceptere downloaden, vises på skærmen.
4. Vælg **Installer nu** eller **Installer, mens køretøjet er slukket**.
  - ▶ Der vises en meddelelse på skærmen, hvis opdateringen gennemføres.

### » Sådan opdaterer du

Du kan opdatere anlægget via Wi-Fi, men du kan ikke bruge betalingssiden, der kræver login eller accept af vilkår for brug i browseren.

Downloaden annulleres, hvis:

- Din Wi-Fi-forbindelse afbrydes.
- Du slukker for elsystemet, når 12 V batteriet er næsten afladet.

Download genoptages næste gang der oprettes en Wi-Fi-forbindelse.

For at beskytte 12 V batteriet kan **Installer, mens køretøjet er slukket** ikke vælges, når batteriet er ved at løbe tør for strøm. Hvis du vil installere de opdaterede data, skal batteriet genoplades, eller du kan vælge **Installer nu**.

## ■ Indstillinger for systemopdateringer

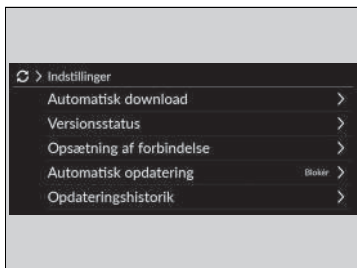



Følgende indstillinger angives:

- **Automatisk download**
- **Versionsstatus**
- **Opsætning af forbindelse**
- **Automatisk opdatering**
- **Opdateringshistorik**



### ■ Indstillinger for automatisk download

Brug følgende fremgangsmåde til at skifte til indstilling for automatisk download.

1. Tryk på  knappen.
2. Vælg **Systemopdateringer**.
  - Hvis **Systemopdateringer** ikke vises på startskærmbilledet, skal du vælge  **Alle apps**.
3. Vælg **Indstillinger**.
4. Vælg **Automatisk download**.
5. Vælg adgangspunktet og derefter **Aktivér**.
  - Hvis du ikke vil opdatere systemet automatisk, skal du vælge **Deaktivér**.

### ■ Få vist en version, og opdater status



Brug følgende fremgangsmåde for at bekræfte version og opdateringsstatus.

1. Tryk på  knappen.
2. Vælg **Systemopdateringer**.
  - Hvis **Systemopdateringer** ikke vises på startskærmbilledet, skal du vælge  **Alle apps**.
3. Vælg **Indstillinger**.
4. Vælg **Versionsstatus**.





### ■ Opsætning af forbindelse

Brug følgende fremgangsmåde til at oprette forbindelse til internettet via et Wi-Fi-netværk.

1. Tryk på  knappen.
2. Vælg **Systemopdateringer**.
  - ▶ Hvis **Systemopdateringer** ikke vises på startskærbilledet, skal du vælge  **Alle apps**.
3. Vælg **Indstillinger**.
4. Vælg **Opsætning af forbindelse**.
5. Vælg **OK**.
6. Vælg **Skift tilstand**.
7. Vælg **Netværk**.
  - ▶ Hvis bilens Wi-Fi er slået fra, skal du vælge **FRA**.



### ■ Indstillinger for automatisk opdatering

Brug følgende fremgangsmåde for at skifte til indstillingen for automatisk opdatering.

1. Tryk på  knappen.
2. Vælg **Systemopdateringer**.
  - ▶ Hvis **Systemopdateringer** ikke vises på startskærbilledet, skal du vælge  **Alle apps**.
3. Vælg **Indstillinger**.
4. Vælg **Automatisk opdatering**.
5. Vælg **Acceptér**.
  - ▶ Hvis du ikke vil opdatere systemet automatisk, skal du vælge **Afslå**.



### ■ Få vist opdateringshistorikken

Brug følgende fremgangsmåde for at bekræfte opdateringshistorikken.



1. Tryk på  knappen.
2. Vælg **Systemopdateringer**.
  - ▶ Hvis **Systemopdateringer** ikke vises på startskærbilledet, skal du vælge  **Alle apps**.
3. Vælg **Indstillinger**.
4. Vælg **Opdateringshistorik**.

## ■ Sådan opdaterer du trådløst

### ■ Funktion til opsætning af trådløs forbindelse



1. Tryk på  knappen.
2. Vælg **Systemopdateringer**.
  - Hvis **Systemopdateringer** ikke vises på startskærbilledet, skal du vælge  **Alle apps**.
3. Vælg **Indstillinger**.
4. Vælg **Opsætning af forbindelse**.
5. Vælg **OK**.
6. Vælg **Skift tilstand**.
7. Vælg **Netværk**.
  - Der vendes tilbage til listen over netværk.
8. Vælg et adgangspunkt på listen over netværk.
  - Hvis lydanlægget anmoder om en adgangskode, skal du indtaste den.
9. Vælg **Tilslut**.

### ■ Sådan opdaterer du

1. Tryk på  knappen.
2. Vælg **Systemopdateringer**.
  - Hvis **Systemopdateringer** ikke vises på startskærbilledet, skal du vælge  **Alle apps**.
3. Vælg **via trådløs**.
4. Vælg **Download**.
  - En meddelelse om, at brugeren skal acceptere downloaden, vises på skærmen.
5. Vælg **Installer nu** eller **Installer, mens køretøjet er slukket**.
  - Der vises en meddelelse på skærmen, hvis opdateringen gennemføres.

## ■ Sådan opdaterer du med en USB-enhed

### ■ Download opdateringsfilerne fra serveren

1. Tryk på  knappen.
2. Vælg **Systemopdateringer**.
  - ▶ Hvis **Systemopdateringer** ikke vises på startskærbilledet, skal du vælge  **Alle apps**.
3. Vælg **Andre metoder**.
4. Vælg **Via USB-adgang**.
  - ▶ Der vises en meddelelse på skærmen.
5. Slut en USB-enhed til USB-porten.
  - ▶ Lagrede data kopieres til USB-enheden.
    - **USB-porte** S. 289
6. Tag USB-enheden ud af USB-porten.
7. Slut USB-enheden til computeren, og download derefter opdateringsfilerne.
  - ▶ Følg linket for at downloade de ønskede softwareopdateringsfiler. Se vejledningen på <https://usb.honda.com>.

### ■ Opdatering af lydanlægget

1. Tryk på  knappen.
2. Vælg **Systemopdateringer**.
3. Vælg **Andre metoder**.
4. Vælg **Via USB-adgang**.
  - ▶ Der vises en meddelelse på skærmen.
5. Slut USB-enheden med opdateringsfilerne til USB-porten.
  - ▶ Der vises en meddelelse på skærmen.
    - **USB-porte** S. 289
6. Vælg **Installer nu**.
  - ▶ Der vises en meddelelse på skærmen, hvis opdateringen gennemføres.

## ▶▶ Sådan opdaterer du med en USB-enhed

En FAT32-formateret USB-enhed på mellem 8 GB og 32 GB med mindst 8 GB ledig plads anbefales.

Sørg for at få slettet eventuelt tidligere lager eller opdateringsfiler fra USB-nøglen, inden USB-opdateringen påbegyndes.

## Afspilning af FM/AM-radio

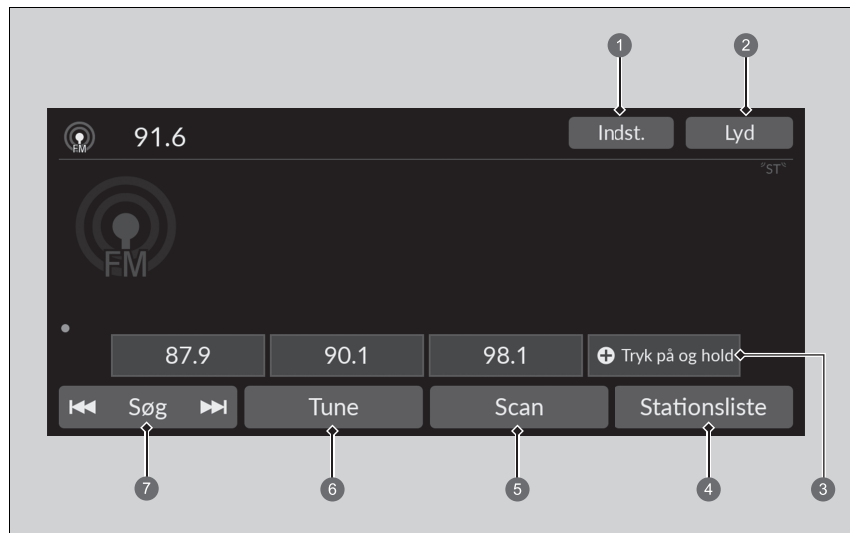

- 1 Indstillinger ikon
- 2 Lyd ikon
- 3 Ikoner for forudindstillede stationer
- 4 Stationsliste ikon
- 5 Scan ikon
- 6 Tune ikon
- 7 Søg ikon

## ■ Forvalgshukommelse

Indstiller radiofrekvensen til forvalgshukommelsen.

Sådan gemmes en station:

1. Stil ind på den valgte station.
2. Tryk på og hold ikonet for en forudindstillet station inde for at gemme stationen.
  - ▶ Vælg **Tryk på og hold** for at indstille en ny forvalgt station.

## ■ Stationsliste

Viser en liste over de kraftigste stationer på det valgte bånd.

1. Vælg **Stationsliste** for at få vist en liste.
2. Vælg stationen.

## ■ Manuel opdatering

Opdaterer din liste over tilgængelige stationer til enhver tid.



1. Vælg **Stationsliste** for at få vist en liste.
2. Vælg **Opdater**.

## ■ Scan

Prøver hver af de kraftigste stationer i det valgte bånd i 10 sekunder.

Vælg **Scan** for at begynde scanning, og vælg **Stop** for at afbryde scanning, eller tryk på  knappen.

## ■ Søg

Vælg  eller  for at søge op og ned inden for det valgte frekvensområde og finde en station med et kraftigt signal.

## ☒ Forvalgshukommelse

**ST** indikatoren vises på displayet og angiver FM i stereo.

Skift af audiofunktion

Rul op eller ned på venstre vælgerhjul for at vælge  (lyd).

☒ **Fjernbetjeningsknapper til lydanlægget**  
S. 290

Du kan gemme 12 AM/FM-stationer i forvalgshukommelsen.

## ■ Lyd

Justerer lydindstillingerne.

➤ **Regulering af lyd** S. 309

## ■ Skærbilledet for manuel indstilling af radiofrekvens

Vælger at bruge skærmtastaturet til at indtaste radiofrekvensen direkte.

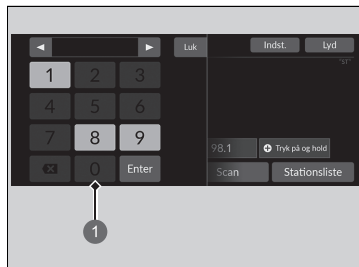

① Skærmtastatur

1. Vælg **Tune**.
2. Indtast den ønskede radiofrekvens vha. skærmtastaturet.
3. Vælg **Enter** for at stille ind på frekvensen.

☞ Skærbilledet for manuel indstilling af radiofrekvens

◀▶ ikoner:

Vælg ◀ eller ▶ for at indstille radiofrekvensen.

## Radio Data System (RDS)

Giver tekstdatainformation relateret til din valgte RDS-kompatible FM-station.

### ■ Sådan finder du en RDS-station på listen over stationer

1. Vælg **Stationsliste** for at få vist en liste, mens du lytter til en FM-station.
2. Vælg stationen.

### ■ Manuel opdatering

Opdaterer din liste over tilgængelige stationer til enhver tid.

1. Vælg **Stationsliste** for at få vist en liste, mens du lytter til en FM-station.
2. Vælg **Opdater**.

### ■ Trafikmeldingsfunktion (TA)

Med TA-standbyfunktionen er systemet i standby til at modtage trafikmeldinger i alle tilstande, mens funktionen er slået til. Den sidst indstillede station skal understøtte trafikmeldinger og kunne sende RDS.

**Sådan slås funktionen til:** Vælg **TA**. Når en trafikmelding begynder, vises informationskærbilledet på audio-/informationskærmen. Systemet vender tilbage til den sidst valgte tilstand, når trafikmeldingen er færdig.

- ▶ Hvis du vil vende tilbage til den tilstand, der var aktiv, før trafikmeldingen begyndte, skal du vælge **Stop**.

**Sådan slås funktionen fra:** Vælg **TA** igen.

## ☒ Radio Data System (RDS)

Når du vælger en FM-station med RDS-funktion, tændes RDS automatisk, og frekvensen viser ændringer af stationens navn. Men hvis signalet fra den pågældende station bliver svagt, ændres visningen fra stationens navn til frekvensen.

## ☒ Trafikmeldingsfunktion (TA)

**TA** indikatoren vises i overskriftsområdet, mens TA-standbyfunktionen er slået til.

Hvis du vælger **Scan**, mens TA-standbyfunktionen er slået til, søger systemet kun efter TP-stationer.

Når **TA** vælges, mens trafikmeldingsfunktionen er slået til, afbryder det ikke TA-standbyfunktionen.

## ■ Indstillinger

Ændrer RDS-indstillingerne.

1. Vælg **Indst.**

2. Vælg en indstilling.

- **TA-information:** Aktiverer og deaktiverer trafikinformation. **(TIL/FRA\*1)**
- **AF:** Aktiverer og deaktiverer funktionen, der automatisk skifter frekvens for det program, du lytter til, når du kører ind i et andet område. **(TIL\*1/FRA)**
- **REG:** Aktiverer og deaktiverer funktionen, der fastholder de samme stationer inden for det pågældende område, selv om signalet bliver svagt. **(TIL\*1/FRA)**
- **NYHEDER:** Aktiverer og deaktiverer funktionen for automatisk skift til nyhedsprogrammet. **(TIL/FRA\*1)**

\*1: Standardindstilling



## Afspilning af DAB-radio

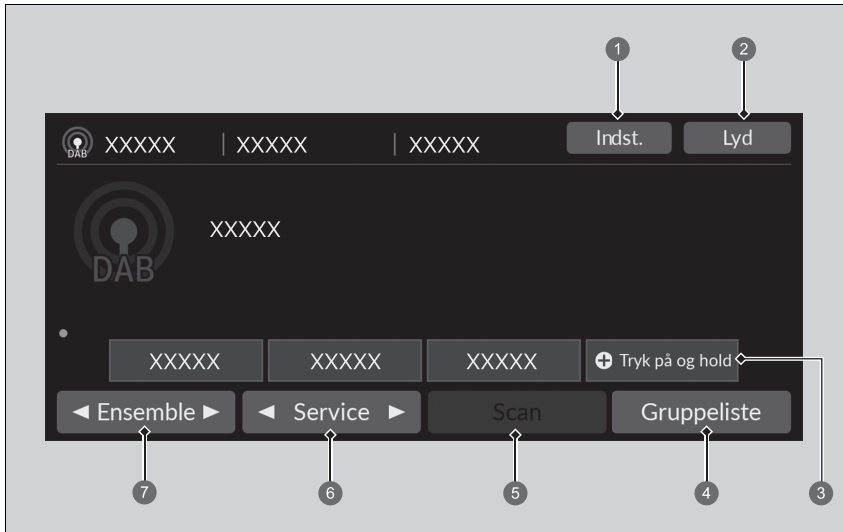

- ① Indstillinger ikon
- ② Lyd ikon
- ③ Ikoner for forudindstillede stationer
- ④ Gruppeliste ikon
- ⑤ Scan ikon
- ⑥ Service ikoner
- ⑦ Ensemble ikoner

## ■ Forvalgshukommelse

Indstiller den forudindstillede frekvens.

Sådan lagres en tjeneste:

1. Stil ind på den valgte tjeneste.
2. Tryk på og hold ikonet for en forudindstillet station inde for at gemme stationen.
  - Vælg **Tryk på og hold** for at indstille en ny forvalgt station.

## ■ Gruppeliste

Viser en liste over de grupper, der kan modtages med den valgte tjeneste.

1. Vælg **Gruppeliste** for at få vist en liste.
2. Vælg gruppen.

## ■ Manuel opdatering

Opdaterer din liste over tilgængelige grupper til enhver tid.

1. Vælg **Gruppeliste** for at få vist en liste.
2. Vælg **Opdater**.

## ■ Ensemble

Indstiller gruppen.

1. Vælg ◀ eller ▶ for at indstille gruppen.
2. Vælg og hold ◀ eller ▶ nede for at gennem søge den valgte tjeneste oppefra og nedad efter en gruppe, indtil der findes en gruppe, der kan modtages.

## ■ Service

Indstiller servicekomponenten.

Vælg ◀ eller ▶ for at indstille den.

## ☞ Forvalgshukommelse

Skift af audiofunktion

Rul op eller ned på venstre vælgerhjul for at vælge  (lyd).

☞ **Fjernbetjeningsknapper til lydanlægget**  
S. 290

Du kan gemme 12 DAB-stationer i forvalgshukommelsen.

## ■ Scan

Afspiller eksempler på gruppen eller tjenesten, der kan modtages med den valgte tjeneste i 10 sekunder.

Vælg **Scan** for at begynde scanning, og vælg **Annullér** for at slå scanning fra, eller tryk på  knappen.

## ■ Lyd

Justerer lydindstillingerne.

 **Regulering af lyd** S. 309

## ■ Indstillinger

Ændrer DAB-indstillingerne.

1. Vælg **Indst.**
2. Vælg den indstilling, du vil ændre.

## Afspilning af en iPod

Brug USB-stikket, slut iPod'en til USB-porten, og vælg derefter USB-tilstand.

► **USB-porte** S. 289

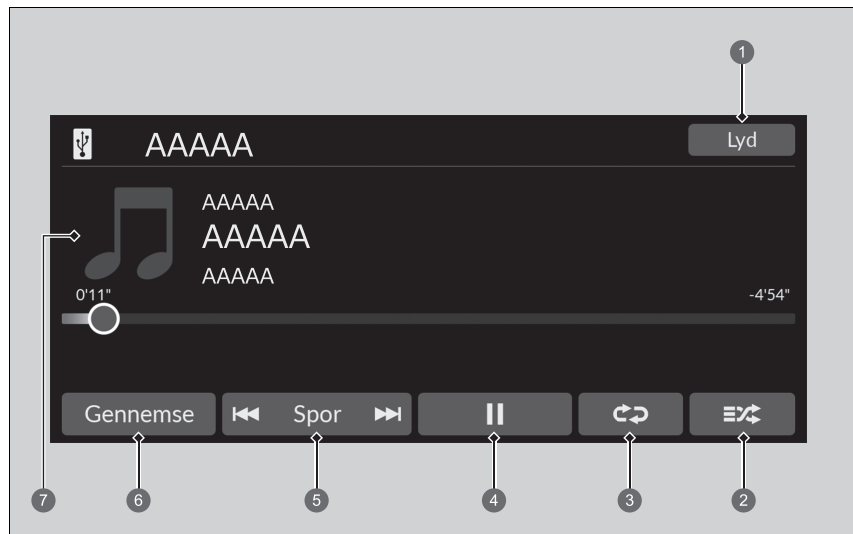

- 1 Lyd ikon
- 2 Bland ikon
- 3 Gentag ikon
- 4 Afspil/pause ikon
- 5 Spor ikoner
- 6 Gennemse ikon
- 7 Cover

### ► Afspilning af en iPod

Hvilke betjeningsfunktioner der er tilgængelige, afhænger af model og version. Visse funktioner er ikke tilgængelige via bilens lydanlæg.

Hvis der er problemer, vises der muligvis en fejlmeddelelse på audio-/informationsskærmen.

► **iPod/USB-nøgle** S. 386

Hvis du bruger musikappen på din iPhone/iPod, mens telefonen er sluttet til bilens lydanlæg, kan du muligvis ikke benytte samme app på audio-/informationsskærmen. Tilslut om nødvendigt enheden igen.

Hvis en smartphone tilsluttes via Apple CarPlay eller Android Auto, er iPod-/USB-kilden utilgængelig, og lydfiler på telefonen kan kun afspilles i Apple CarPlay eller Android Auto.

## ■ Sådan vælges en sang fra musiksøgningslisten

Du kan vælge at få vist skærmbilledet for musiksøgningslisten.

1. Vælg **Gennemse**.
2. Vælg en søgekategori.
3. Fortsæt med at foretage valg, indtil du finder din foretrukne sang.

## ■ Sådan vælges en afspilningstilstand

Du kan vælge tilstandene "bland" og "gentag", når du afspiller en sang.

### ■ Bland/gentag

Vælg ikonet Bland eller Gentag gentagne gange, indtil du finder den ønskede tilstand.

#### Bland

 (bland fra): Slår Bland-funktionen fra.

 (bland alle sange): Afspiller alle tilgængelige sange på den valgte liste i tilfældig rækkefølge.

#### Gentag

 (gentag fra): Slår Gentag-funktionen fra.



 (gentag sang): Gentager den aktuelle sang.

 (gentag alle): Gentager alle sange.

### ■ Sådan standses eller fortsættes afspilning af en sang

Klik på afspilnings-/pauseikonet.

## ■ Sådan skiftes en sang

Du kan vælge  eller  for at skifte sange. Vælg og hold nede for at gå hurtigt frem eller tilbage inden for en sang.

## ■ Lyd

Du kan justere lydindstillingerne.

➤ **Regulering af lyd** S. 309

## Afspilning af en USB-nøgle

Lydsystemet læser og afspiller lyd- og videofiler på en USB-nøgle.  
Tilslut din USB-nøgle til USB-porten, og vælg derefter USB-tilstand.

📄 **USB-porte** S. 289

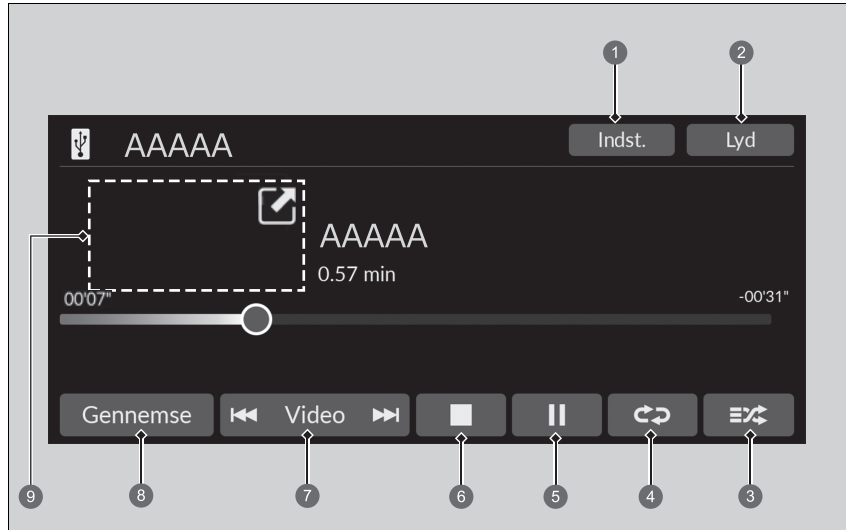

- |   |   |
|---|---|
| <ul style="list-style-type: none"> <li>1 Indstillinger ikon*</li> <li>2 Lyd ikon</li> <li>3 Tilfældig ikon</li> <li>4 Gentag ikon</li> <li>5 Afspil/pause ikon</li> </ul> | <ul style="list-style-type: none"> <li>6 Stop ikon*</li> <li>7 Spor*/Video* ikoner</li> <li>8 Gennemse ikon</li> <li>9 Cover* (afspilning af musik)/<br/>miniafspiller* (afspilning af en video)</li> </ul> |
|---|---|

### ▶ Afspilning af en USB-nøgle

Du kan bruge følgende formater til at afspille lyd- eller videofiler på en USB-nøgle.  
Under afspilning af en lydfil: MP3, WMA, AAC\*, FLAC, PCM/WAVE  
Under afspilning af en videofil: MP4, AVI, MKV, ASF/WMV

\*1: Kun filer i AAC-format optaget med iTunes kan afspilles på dette lydanlæg.

## ■ Sådan vælges en fil fra musiksøgningslisten

Du kan vælge at få vist skærmbilledet for musiksøgningslisten.

1. Vælg **Gennemse**.
2. Vælg **Aktuel afspilningsliste, Musik** eller **Video**.
3. Fortsæt med at foretage valg, indtil du finder din foretrukne fil eller video.

## ► Afspilning af en USB-nøgle

Brug altid anbefalede USB-nøgler.

### ► **Generelle oplysninger om lydanlægget**

S. 387

WMA- og AAC-filer, som er ophavsretligt beskyttede (DRM), kan ikke afspilles.

Lydanlægget viser **Fil kan ikke afspilles** og går videre til den næste fil.

Hvis der er problemer, vises der muligvis en fejlmeddelelse på audio-/informationsskærmen.

### ► **iPod/USB-nøgle** S. 386



## ■ Sådan vælges en afspilningstilstand

Du kan vælge tilstandene Gentag og Tilfældig, når du afspiller en fil.

### ■ Tilfældig/Gentag

Vælg ikonet Tilfældig eller Gentag gentagne gange, indtil du finder den ønskede tilstand.

#### Tilfældig

 (tilfældig fra): Tilfældig tilstand fra.

 (tilfældig alle filer): Afspiller alle filer i tilfældig rækkefølge.

 (tilfældigt i mappe): Afspiller alle filer i den aktuelle mappe i tilfældig rækkefølge.

#### Gentag





 (gentag fra): Slår Gentag-funktionen fra.

 (gentag fil): Gentager den aktuelle fil.

 (gentag mappe): Gentager alle filer i den aktuelle mappe.

### ■ Ved afspilning af en videofil\*

 (stop): Vælg for at stoppe en fil.



 / : Vælg  for at formindske et videoskærbillede. Vælg  for at udvide et videoskærbillede.

### ■ Sådan standses eller fortsættes afspilning af en fil

Klik på afspilnings-/pauseikonet.

## ■ Sådan skiftes en fil

Ikoner for **Spor\*/Video\***

Du kan vælge  eller  for at skifte filer. Vælg og hold nede for at gå hurtigt frem eller tilbage inden for en fil.

\* Ikke tilgængelig på alle modeller

## ■ Lyd

Du kan justere lydindstillingerne.

➤ **Regulering af lyd** S. 309

## ■ Indstillinger

Ændrer USB-indstillingerne ved afspilning af en videofil.

1. Vælg **Indst.**

2. Vælg en indstilling.

- **Billedindstillinger:** Ændrer lysstyrken for audio-/informationsskærmen. Vælg **Standard** for at nulstille indstillingerne. (**Lysstyrke/Kontrast/Sortniveau/Farve/Nuance**).
- **Aspektforhold:** Vælger visningstilstanden med et andet aspektforhold. (**Original/Normal**\*1/**Fuld/Zoom**)
- **Overlejr Urskærm:** Ændrer layoutet for urvisningen. (**Øverst til højre**\*1/**Øverst til venstre/Nederst til højre/Nederst til venstre/FRA**)

\*1: Standardindstilling

## Afspilning af Bluetooth®-lyd

På lydanlægget kan du afspille musik fra din Bluetooth®-kompatibel telefon. Denne funktion er tilgængelig, når telefonen er parret og forbundet med bilens håndfri telefonsystem.

☒ **Telefonopsætning** S. 375

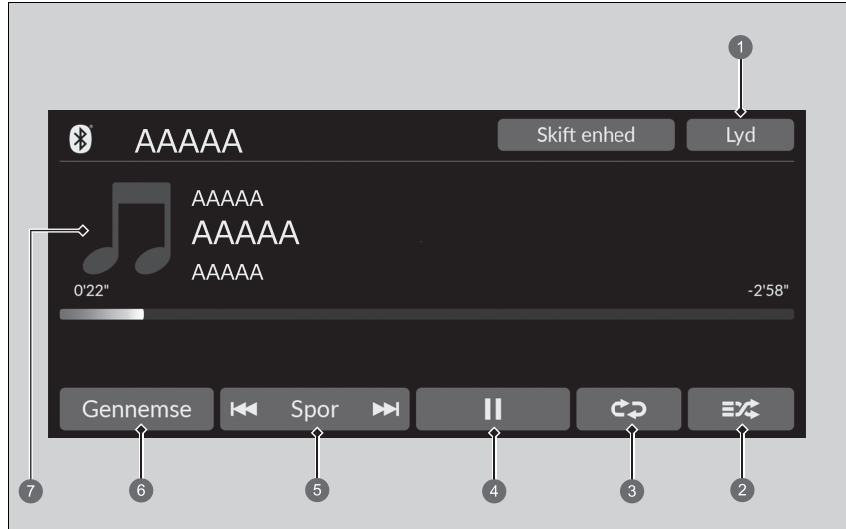

- |                     |                 |
|---------------------|-----------------|
| 1 Lyd ikon          | 5 Spor ikoner   |
| 2 Bland ikon        | 6 Gennemse ikon |
| 3 Gentag ikon       | 7 Cover         |
| 4 Afspil/pause ikon |                 |

### ☒ Afspilning af Bluetooth®-lyd

Ikke alle Bluetooth®-aktiverede telefoner med funktion til streaming af lyd er kompatible med anlægget. Spørg en forhandler for at finde ud af, om din telefon er kompatibel.

I visse lande kan det være ulovligt at benytte visse dataenheders funktioner under kørsel.

Der kan kun anvendes én telefon med HFT ad gangen. Når der er parret mere end to telefoner i bilen, oprettes der automatisk forbindelse til den senest parrede telefon, som systemet finder.

Hvis der er mere end en telefon parret med det håndfri telefonsystem, er der en forsinkelse, før anlægget begynder at spille.

I visse tilfælde vises navnet på kunstneren, albummet eller sangen muligvis ikke korrekt.

Nogle funktioner er muligvis ikke tilgængelige på visse enheder.

Hvis en telefon aktuelt er tilsluttet via Apple CarPlay eller Android Auto, er Bluetooth®-lyd fra denne telefon ikke tilgængelig. Hvis den anden telefon er tilsluttet systemet, kan den imidlertid anvendes som Bluetooth®-lyd ved at vælge audiofunktionen.

☒ **Telefonopsætning** S. 375

## ■ Sådan afspilles *Bluetooth*®-lydfiler

1. Sørg for, at telefonen er parret og forbundet med systemet.

📄 **Telefonopsætning** S. 375

2. Vælg *Bluetooth*®-lydtilstand.

Hvis telefonen ikke genkendes, kan en anden HFT-kompatibel telefon, der ikke er kompatibel med *Bluetooth*®-lyd, allerede være tilsluttet.

## ■ Sådan vælges en afspilningstilstand

Du kan vælge tilstandene "bland" og "gentag", når du afspiller en sang.

### Bland

🔀 (bland fra): Slår Bland-funktionen fra.

🔀 (bland alle sange): Afspiller alle tilgængelige sange på den valgte liste i tilfældig rækkefølge.

### Gentag

↺ (gentag fra): Slår Gentag-funktionen fra.

🔁 (gentag sang): Gentager den aktuelle sang.

↺ (gentag alle): Gentager alle sange.

## ■ For at afspille en fil eller sætte den på pause

Klik på afspilnings-/pauseikonet.

## ■ Søgning efter musik

1. Vælg **Gennemse**.

2. Vælg en søgekategori.

3. Vælg et punkt.

► Afspilningen af valgt musik begynder.

## 🔗 Sådan afspilles *Bluetooth*®-lydfiler

For at kunne afspille lydfiler skal du muligvis betjene din telefon. Følg telefonproducentens anvisninger.

Hvis der skiftes til en anden tilstand, standser det musikken fra telefonen midlertidigt.

Du kan skifte den tilsluttede telefon ved at vælge **Skift enhed**.

📄 **Telefonopsætning** S. 375

## 🔗 Søgning efter musik

Afhængigt af den *Bluetooth*®-enhed, du tilslutter, vises nogle eller alle disse lister ikke.

## ■ Lyd

Du kan justere lydindstillingerne.



🔍 **Regulering af lyd** S. 309

## Meddelelse

**Meddelelse** sørger for, at du har adgang til de nyeste oplysninger fra Honda.

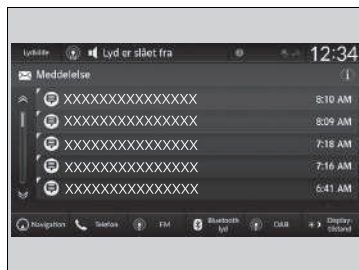
### ■ Menuen Meddelelse



1. Tryk på  knappen.
2. Vælg **Meddelelse**.
  - ▶ Hvis **Meddelelse** ikke vises på startskærbilledet, skal du vælge  **Alle apps**.
  - ▶ Meddelelse viser nyttige og vigtige oplysninger fra Honda.

### » Meddelelse

Hvis telematikstyreenheden ikke er tilgængelig, skal du bruge **Meddelelse** via Wi-Fi.

Appen **Meddelelse** er kompatibel med de fleste iPhone- og Android-telefoner.

Nogle mobiltelefonoperatører kræver gebyrer for netdeling og smartphonedataforbrug. Kontrollér telefonens dataabonnement.

## ■ Sådan opsætter og tilslutter du Meddelelse

Følg følgende procedure for at oprette forbindelse til **Meddelelse**.

### ■ Sådan aktiverer du Meddelelse



1. Tryk på  knappen.
2. Vælg **Generelle indst.**
3. Vælg **System**.
4. Vælg **Datadelingsindstilling**.
5. Vælg **TIL**.

## ■ Meddelelse fra Honda Tips

Du kan kontrollere de meddelelser, der modtages, hurtigt i genvejsfunktionen.

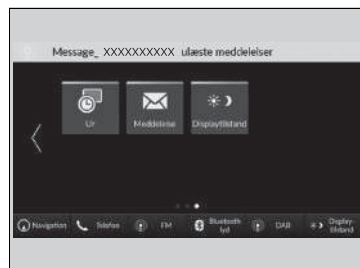

1. Der vises en notifikation, som giver dig besked om en ny meddelelse i overskriftsområdet.

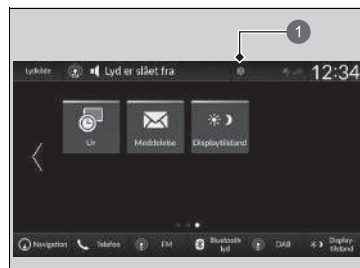

2. Der vises et notifikationsikon kontinuerligt i overskriftsområdet, indtil den nye meddelelse er læst.

3. Vælg notifikationsikonet for at få vist meddelelserne.

1 Notifikation



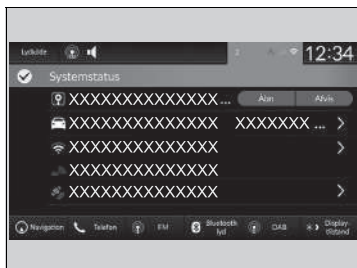

4. Vælg en ny meddelelse, der skal åbnes.

## Wi-Fi-forbindelse

Denne bil er udstyret med Wi-Fi-forbindelse. Du kan oprette forbindelse til et eksternt Wi-Fi-hotspot eller en tilsvarende kommunikationsenhed. Derudover kan bilen bruges af andre kommunikationsenheder som et Wi-Fi-hotspot via telematikstyreenheden\*.

- Opret forbindelse mellem bilen og et Wi-Fi-hotspot
- Brug Wi-Fi inde i bilen

### Wi-Fi-forbindelse

Wi-Fi og Wi-Fi Direct er registrerede varemærker tilhørende Wi-Fi Alliance®.



### Opret forbindelse mellem bilen og et Wi-Fi-hotspot

Du kan ikke gå igennem indstillingsproceduren, mens bilen bevæger sig. Parkér på et sikkert sted for at indstille lydanlægget i Wi-Fi-tilstand.

Nogle mobiltelefonoperatører kræver gebyrer for netdeling og smartphonedataforbrug. Kontrollér telefonens dataabonnement.

Se i telefonens manual for at finde ud af, om telefonen har mulighed for Wi-Fi-tilslutning.

Du kan kontrollere, om Wi-Fi-forbindelsen er aktiveret eller deaktiveret, med  ikonet på systemets statusområde. Vælg gear og andet vil ikke blive vist i dette skærmbillede.

 **Statusområde** S. 304

Hvis du har oprettet en Wi-Fi-forbindelse med din telefon, skal du sikre dig, at telefonens Wi-Fi-indstillinger er i adgangspunkttilstand (internetdeling).

### Opret forbindelse mellem bilen og et Wi-Fi-hotspot



1. Tryk på  knappen.
2. Vælg **Generelle indstillinger**.
3. Vælg **Forbindelser**.
4. Vælg **Wi-Fi**.
5. Vælg **OK**.
6. Vælg **Skift tilstand**.
7. Vælg **Netværk**.
  - Hvis indstillingerne for deling af data er indstillet til **FRA**, vises meddelelsen på skærmen. Du skal ændre indstillingen til **TIL**.  
 **System** S. 352
  - Hvis du vil slå Wi-Fi-tilstand fra, skal du vælge **FRA**.
8. Vælg det adgangspunkt, du vil tilslutte systemet.
  - Du kan tilføje et nyt netværk eller vælge de gemte netværk ved at vælge **Indstillinger**.
  - Hvis **Indstillinger** er valgt, kan **Tilføj netværk** og **Gemte netværk** registreres.

## ■ Indstilling af lydanlægget som et Wi-Fi-hotspot\*

Du kan indstille netværket som et Wi-Fi-hotspot på dette lydanlæg. Benyt følgende trin til opsætning.



1. Tryk på knappen.
2. Vælg **Wi-Fi Hotspot**.
  - Hvis **Wi-Fi Hotspot** ikke vises på startskærm-billedet, skal du vælge **Alle apps**.
3. Aktivér hotspottet.
4. Vælg **Indstillinger**.
  - **SSID-netværk** og **Adgangskode** vises, og du kan ændre indstillingerne.

Følgende indstillinger er tilgængelige for opsætning.

- **SSID-netværk:** Angiv netværksnavnet.
- **Adgangskode:** Angiv adgangskoden for anmodning om indtastning af adgangskode ved tilslutning af Wi-Fi-enhed til dette netværk.
  - Adgangskoder kan oprettes med alfanumeriske tegn og udvalgte specialtegn.

## ☒ Indstilling af lydanlægget som et Wi-Fi-hotspot\*

Specialtegn som kan bruges til adgangskoder.

!	)	;	]
"	*	<	^
#	+	=	-
\$	,	>	`
%	-	?	{
&	.	@	
'	/	[	}
(	:	~	

\* Ikke tilgængelig på alle modeller

## Apple CarPlay

Når du slutter en Apple CarPlay-kompatibel iPhone til lydanlægget via USB-porten eller trådløst, kan du bruge audio-/informationskærmen i stedet for iPhone-displayet til at foretage telefonopkald, lytte til musik, få vist kort (navigation) og åbne meddelelser.

📌 **USB-porte** S. 289

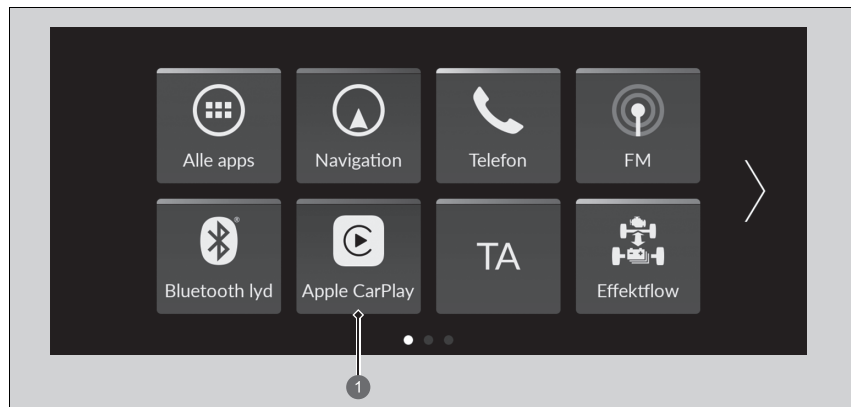

1 **Apple CarPlay**

### 📌 Apple CarPlay

Vi anbefaler, at du opdaterer iOS til den nyeste version, når du bruger Apple CarPlay.

Parkér et sikkert sted, før du slutter din iPhone til Apple CarPlay, og når du begynder at bruge eventuelle kompatible apps.

Når du har oprettet forbindelse til Apple CarPlay, foretages opkald kun gennem Apple CarPlay. Hvis du vil foretage et opkald med det håndfri telefonsystem, skal du slå Apple CarPlay fra.

📌 **Opsætning af Apple CarPlay** S. 342

Når din iPhone har forbindelse til Apple CarPlay, er det ikke muligt at bruge *Bluetooth*®-lyd eller HFT-systemet (håndfri telefon). Andre tidligere parrede telefoner kan dog streame lyd via *Bluetooth*®, mens Apple CarPlay er tilsluttet.

📌 **Telefonopsætning** S. 375

For at få flere oplysninger om lande og regioner, hvor Apple CarPlay er tilgængelig, samt oplysninger om funktionen, henvises til Apples hjemmeside.

## Apple CarPlay-menu

Følgende punkter er kun repræsentative eksempler. Du finder flere oplysninger om de viste apps på din skærm.

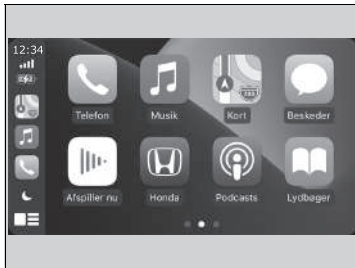

- **Telefon**  
Få adgang til listen over kontaktpersoner, foretag opkald, eller lyt til telefonsvareren.
- **Musik**  
Afspil musik, der er gemt på din iPhone.
- **Kort**  
Få vist Apple-kort, og benyt navigationsfunktionen på samme måde, som du ville på din iPhone.
- **Beskeder**  
Kontrollér og besvar sms'er, eller få læst meddelelser op.

## Apple CarPlay

### Krav til og begrænsninger i betjeningen af Apple CarPlay

Apple CarPlay kræver en kompatibel iPhone med en aktiv mobilforbindelse og et dataabonnement. Operatørens betalingsbetingelser er gældende.

Ændringer i operativsystemer, hardware, software og anden teknologi, der er nødvendig for at kunne opnå Apple CarPlay-funktionaliteten, samt nye eller ændrede myndighedskrav kan medføre en reduktion eller ophør af Apple CarPlay-funktionalitet og -tjenester. Honda kan ikke give og giver ikke nogen garanti for Apple CarPlays fremtidige ydeevne eller funktionalitet.

Det er muligt at anvende apps fra tredjepart, hvis de er kompatible med Apple CarPlay. Der henvises til Apples hjemmeside for at få oplysninger om kompatible apps.

## ■ Opsætning af Apple CarPlay

Når du har sluttet din iPhone til systemet via USB-porten eller trådløst, skal du bruge følgende fremgangsmåde for at konfigurere Apple CarPlay. Brug af Apple CarPlay medfører overførsel af visse bruger- og biloplysninger (f.eks. bilens position, hastighed og status) til din iPhone med henblik på at forbedre Apple CarPlay-oplevelsen. Du skal give dit samtykke til videregivelse af disse oplysninger på audio-/informationskærmen.

## ■ Aktivering af Apple CarPlay

### ■ Tilslutning af Apple CarPlay med et USB-kabel til USB-porten

1. Tilslut din iPhone til USB-porten vha. USB-kablet.

#### 🔌 USB-porte S. 289

► Bekræftelseskærbilledet vises.

2. Vælg **Ja**.

► Hvis du ikke vil oprette forbindelse til Apple CarPlay, skal du vælge **Nej**.

Du kan ændre indstillingerne for samtykke i indstillingsmenuen **Smartphone-forbindelse**.

### ■ Trådløs tilslutning af Apple CarPlay

1. Par og tilslut din iPhone til bilens håndfri telefonsystem.

#### 📞 Telefonopsætning S. 375

2. Markér feltet på **Apple CarPlay**.

► Hvis du vælger **Apple CarPlay**, kan du ikke vælge **Audio** og **Telefon**.

3. Vælg **Tilslut**.

► Hvis din iPhone beder dig om at acceptere tilslutning af Apple CarPlay, skal du acceptere tilslutningen.

## 🔗 Opsætning af Apple CarPlay

Du kan også bruge nedenstående metode til at konfigurere Apple CarPlay:

Vælg **Generelle indstillinger** →

**Smartphone-forbindelse** → **Apple CarPlay** →

Vælg **enhed**

### Brug af bruger- og biloplysninger

Brug og håndtering af bruger- og biloplysninger, der overføres til/fra din iPhone via Apple CarPlay, er underlagt Apple iOS' betingelser og vilkår samt Apples politik om beskyttelse af personlige oplysninger.

## 🔗 Trådløs tilslutning af Apple CarPlay

Trådløs Apple CarPlay og hotspot kan ikke bruges samtidig. Når du bruger Apple CarPlay og hotspot samtidig, skal du oprette forbindelse til Apple CarPlay med et USB-kabel.

## ■ Styring af Apple CarPlay med Siri

Tryk på  knappen (tale), og hold den nede for at aktivere Siri.

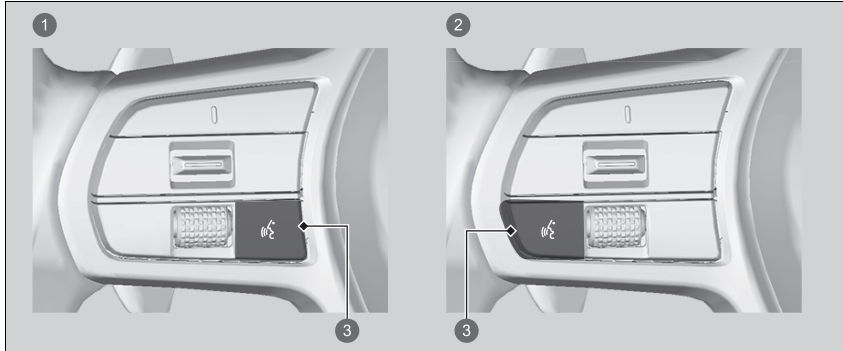

- ❶ Modeller med instrument af A-typen
- ❷ Modeller med instrument af B-typen
- ❸  knap (tale)

Tryk på knappen, og hold den nede for at aktivere Siri.

Tryk på knappen igen for at deaktivere Siri.

Tryk på og slip knappen for at aktivere standardstemmegenkendelsessystemet.

## ► Styring af Apple CarPlay med Siri

Nedenfor finder du eksempler på spørgsmål og kommandoer for Siri:

- Hvilke film vises i dag?
- Ring til far på arbejdet.
- Hvilken sang er dette?
- Hvordan bliver vejret i morgen?
- Læs min seneste e-mail.

Få flere oplysninger ved at gå til [www.apple.com/ios/siri](http://www.apple.com/ios/siri).

## Android Auto™

Når du slutter en Android-telefon til lydanlægget med via USB-porten, aktiveres Android Auto automatisk. Når der er oprettet forbindelse via Android Auto, kan du bruge audio-/informationsskærmen til at få adgang til funktionerne Telefon, Google Maps (navigation), Google Play Music og Google Now. Når du bruger Android Auto første gang, vises en vejledning på skærmen.

Vi anbefaler, at du gennemfører dette selvstudie, mens du holder sikkert ind til siden, inden du bruger Android Auto.

➤ **USB-porte** S. 289

➤ **Automatisk parringsforbindelse** S. 346



1 **Android Auto**

### Android Auto™

Vi anbefaler, at du opdaterer Android OS til den nyeste version, når du bruger Android Auto. *Bluetooth* A2DP kan ikke bruges, mens din telefon er tilsluttet Android Auto.

Du skal downloade Android Auto-appen fra Google Play til din smartphone for at bruge Android Auto på en smartphone med Android 9.0 (Pie) eller tidligere.

Parkér et sikkert sted, før du slutter din Android-telefon til Android Auto, og når du begynder at bruge eventuelle kompatible apps.

Hvis du vil bruge Android Auto, skal du slutte USB-kablet til USB-porten.

➤ **USB-porte** S. 289

Når din Android-telefon er sluttet til Android Auto, er det ikke muligt at bruge *Bluetooth*®-lyd. Andre tidligere parrede telefoner kan dog streame lyd via *Bluetooth*®, mens Android Auto er tilsluttet.

➤ **Telefonopsætning** S. 375

Android Auto er et varemærke tilhørende Google LLC.



## Android Auto-menu

Følgende punkter er kun repræsentative eksempler. Du finder flere oplysninger om de viste apps på din skærm.

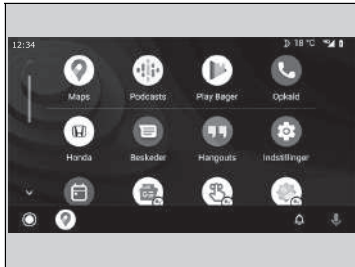

- **Kort**

Få vist Google Maps, og benyt navigationsfunktionen på samme måde, som du ville på din Android-telefon. Når bilen kører, er det ikke muligt at foretage tastaturindtastninger. Stop bilen et sikkert sted for at foretage en søgning eller give andre input.

- **Opkald**

Foretag og modtag telefonopkald, og lyt til telefonsvareren.

## Android Auto™

For at få flere oplysninger om lande og regioner, hvor Android Auto er tilgængelig, samt oplysninger om funktionen, henvises til Android Autos hjemmeside.

Skærme kan variere, afhængigt af hvilken version af Android Auto-appen du bruger.

### Krav til og begrænsninger i betjeningen af Android Auto

Android Auto kræver en kompatibel Android-telefon med en aktiv mobilforbindelse og dataabonnement. Operatørens betalingsbetingelser er gældende.

Ændringer i operativsystemer, hardware, software og anden teknologi, der er nødvendig for at kunne opnå Android Auto-funktionaliteten, samt nye eller ændrede myndighedskrav kan medføre en reduktion eller ophør af Android Auto-funktionalitet og -tjenester. Honda kan ikke give og giver ikke nogen garanti for Android Autos fremtidige ydeevne eller funktionalitet.

Det er muligt at anvende apps fra tredjepart, hvis de er kompatible med Android Auto. Der henvises til Android Autos hjemmeside for at få oplysninger om kompatible apps.

## ■ Automatisk parringsforbindelse

Når du slutter en Android-telefon til enheden via USB-porten, aktiveres Android Auto automatisk.

### ■ Aktivering af Android Auto

Vælg **Ja** på skærbilledet for at aktivere Android Auto efter at have tilsluttet en Android-telefon til systemet.

Du kan ændre indstillingerne for samtykke i indstillingsmenuen **Smartphone-forbindelse**.

### ☞ Aktivering af Android Auto

Du bør kun initialisere Android Auto, når du har parkeret forsvarligt. Når Android Auto først har registreret telefonen, skal du konfigurere telefonen, så automatisk parring kan finde sted. Se betjeningsvejledningen, der følger med telefonen.

Du kan bruge nedenstående metode til at ændre Android Auto indstillingerne, når du har fuldført den indledende opsætning:

Vælg Generelle indstillinger →

Smartphone-forbindelse → Android Auto →

Vælg enhed

### Brug af bruger- og biloplysninger

Brug og håndtering af bruger- og biloplysninger, der overføres til/fra din telefon via Android Auto, er underlagt Googles privatlivspolitik om beskyttelse af personlige oplysninger.

## ■ Betjening af Android Auto med stemmegenkendelse

Tryk på og hold  knappen (tale) nede for at betjene Android Auto med stemmen.

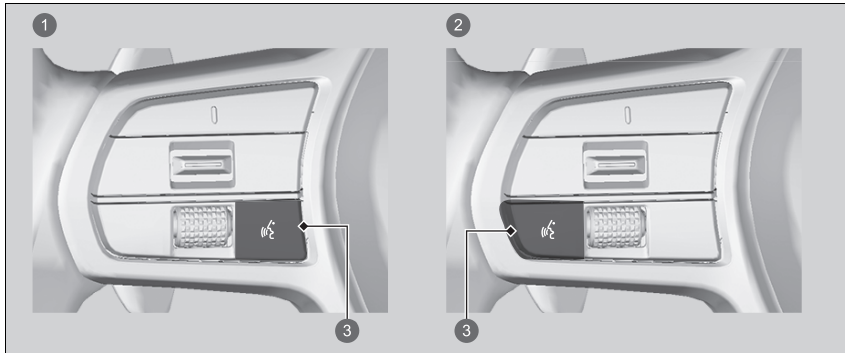

- ❶ Modeller med instrument af A-typen
- ❷ Modeller med instrument af B-typen
- ❸  knap (tale)

Tryk på og hold nede for at betjene Android Auto med stemmen.

Tryk på og slip knappen for at aktivere standardstemmegenkendelsessystemet.

## ▣ Betjening af Android Auto med stemmegenkendelse

Nedenfor er eksempler på kommandoer, du kan give med stemmegenkendelse:

- Svar på sms.
- Ring til min kone.
- Naviger til Honda.
- Afspil min musik.
- Send en sms til min kone.
- Ring til blomsterbutikken.

For at få flere oplysninger henvises til Android Autos hjemmeside.

## Effektflow

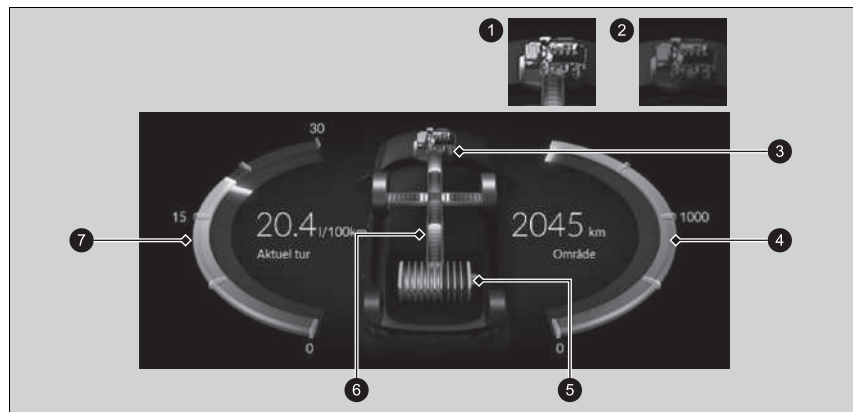

Effektflowdiagrammet viser bilens effektflow, gennemsnitlige brændstofforbrug og rækkevidde.





- 1 Motor TIL
- 2 Motor FRA
- 3 Motor
- 4 Rækkevidde
- 5 Højspændingsbatterimåler
- 6 Effektflow
- 7 Gennemsnitlig brændstoføkonomi (aktuel tur)

Viser effektflowet og angiver, hvad der leverer strøm til bilen og/eller oplader batteriet.

► Indikatoren for kraftoverførsel vises med blå og batteriets opladning med grønt.

Skærm	Indikatorernes farve	Bilens tilstand
	Blå	Strømmen leveres af højspændingsbatteriet og af generatoren, der drives af benzinmotoren.
	Blå	Strømmen leveres af højspændingsbatteriet.
	Blå og grøn	Strømmen leveres direkte af benzinmotoren, og højspændingsbatteriet oplades af generatoren, der drives af benzinmotoren.

Skærm	Indikatorernes farve	Bilens tilstand
	Grøn	Højspændingsbatteriet oplades af generatoren, der drives af benzinmotoren.
	Blå	Strømmen leveres af generatoren, der drives af benzinmotoren.
	Grøn	Højspændingsbatteriet oplades gennem regenerativ bremsning.

## Funktioner, der kan tilpasses

Brug audio-/informationsskærmen til at tilpasse visse funktioner.

### ■ Sådan tilpasses de generelle indstillinger

Med strømtilstanden indstillet til TIL skal du vælge **Generelle indstillinger** og derefter vælge et indstillingspunkt.

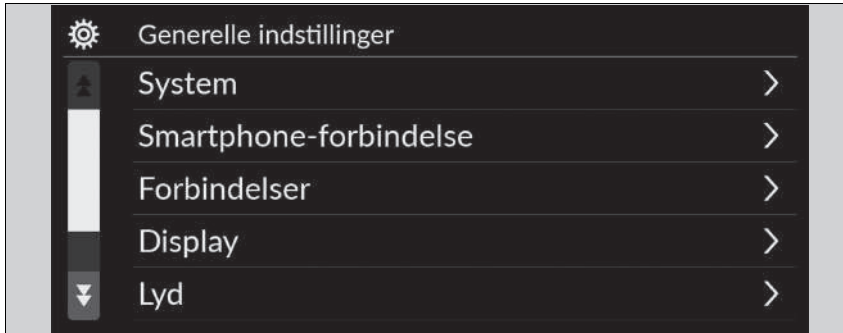



- **System** ➤ S. 352
- **Smartphone-tilslutning** ➤ S. 354
- **Forbindelser** ➤ S. 355
- **Display** ➤ S. 356
- **Lyd** ➤ S. 358
- **Kamera** ➤ S. 359
- **Stemmestyring** ➤ S. 359

### ☒ Funktioner, der kan tilpasses

Når du tilpasser indstillingerne, skal du sørge for, at bilen holder helt stille, og skifte til [P].

■ System

Funktioner, der kan tilpasses		Beskrivelse	Mulige indstillinger
Dato og klokkeslæt	<b>Automatisk dato og klokkeslæt</b>	Vælg <b>TIL</b> for at få GPS'en til at indstille uret automatisk. Vælg <b>FRA</b> for at annullere denne funktion.	<b>TIL</b> */ <b>FRA</b>
	<b>Indstil dato og klokkeslæt</b>	Indstiller dato.  <b>Indstilling af ur</b> S. 306	<b>Dag/måned/år</b>
	<b>Indstil klokkeslæt</b>	Indstiller klokkeslættet.  <b>Indstilling af ur</b> S. 306	<b>Timer/minutter</b> <b>AM/PM</b>
	<b>Tidszone</b>	Indstiller lydanlægget til automatisk at justere uret ved kørsel gennem forskellige tidszoner.	<div style="background-color: #cccccc; padding: 2px;">Modeller med navigationssystem</div> <b>TIL</b> */ <b>FRA</b> <div style="background-color: #cccccc; padding: 2px;">Modeller uden navigationssystem</div> <b>TIL</b> / <b>FRA</b> *1
	(Vælg tidszone)	Ændrer tidszonen manuelt.	—
	<b>Auto Dagslys</b>	Indstiller uret til at opdatere i henhold til sommertid.	<b>TIL</b> */ <b>FRA</b>
	<b>Datoformat</b>	Vælg datoformat.	<b>MM/DD/ÅÅÅÅ/</b> <b>DD/MM/ÅÅÅÅ</b> *1/ <b>ÅÅÅÅ/</b> <b>MM/DD</b>
<b>Tidsformat</b>	Vælg tidsformat.	<b>12-H</b> */ <b>24-H</b>	

\*1: Standardindstilling



Funktioner, der kan tilpasses		Beskrivelse	Mulige indstillinger
<b>Sprog</b>		Ændrer skærmsproget på hhv. førerinformationssystemet og audio-/informationsskærmen.	<b>Engelsk</b> <sup>*1</sup> eller <b>Tyrkisk</b> <sup>*1</sup> Se andre sprog, som kan vælges, på skærmen.
<b>Touchpanels følsomhed</b>		Indstiller berøringsskærmens følsomhed.	<b>Høj/Normal</b> <sup>*1</sup>
<b>Systemlydstyrke</b>	<b>Systemlyde</b>	Indstiller systemets lydstyrke.	—
	<b>Tekst-til-tale</b>	Indstiller lydstyrken for tekst-til-tale.	—
	<b>Navigationsvejledning</b>	Indstiller lydstyrken for navigationsvejledning.	—
	<b>Telefonopkald</b>	Indstiller lydstyrken for telefonopkald.	—
	<b>Standard</b>	Nulstiller alle indstillinger for <b>Systemlydstyrke</b> til standardværdierne.	
<b>Datadelingsindstilling*</b>	<b>Datadelingsindstilling</b>	Slår indstillingen for datadeling til og fra. ☑ <b>Start</b> S. 286	<b>TIL/FRA</b> <sup>*1</sup>
<b>Optankning anbefales*</b>		Slår funktionen til anbefaling af optankning til og fra. ☑ <b>Optankning anbefales*</b> S. 402	<b>TIL</b> <sup>*1</sup> / <b>FRA</b>

\*1: Standardindstilling

Funktioner, der kan tilpasses		Beskrivelse	Mulige indstillinger
Om	<b>Status</b>		
	<b>Juridiske oplysninger</b>		
	<b>Modelnummer</b>	Viser Android-indstillingspunkter.	—
	<b>Android-version</b>		
	<b>Kernelversion</b>		
	<b>Buildnummer</b>		
<b>Nulstilling af fabriksdata</b>	Nulstiller alle indstillinger til fabriksstandard.  <b>Nulstilling af alle indstillinger til standard</b> S. 367	<b>Fortsæt/annuller</b>	
<b>Detaljerede oplysninger</b>	<b>Programstyring</b>	Viser oplysninger om Android-systemhukommelse og apps.	—

■ Tilslutning af smartphone

Funktioner, der kan tilpasses		Beskrivelse	Mulige indstillinger
Apple CarPlay	<b>+ Tilslut ny enhed</b>	Parrer en ny telefon med Apple CarPlay.  <b>Telefonopsætning</b> S. 375	—
	(Gemte enheder)	Tilslutter, frakobler eller sletter en parret telefon.  <b>Telefonopsætning</b> S. 375	—
<b>Android Auto</b>	(Gemte enheder)	Tilslutter, frakobler eller sletter en parret telefon.  <b>Telefonopsætning</b> S. 375	—

■ **Forbindelser**

Funktioner, der kan tilpasses		Beskrivelse	Mulige indstillinger	
<b>Wi-Fi</b>	<b>Skift tilstand</b>	Ændrer Wi-Fi-tilstanden.	<b>Netværk/Smartphone<sup>*2</sup>/FRA<sup>*1</sup></b>	
	(tilgængelige netværk/tilsluttede enheder)	Viser tilgængeligt/tilgængelige netværk eller aktuelt tilsluttet/tilsluttede enhed(er).	—	
	<b>Indstillinger</b>	<b>Tilføj netværk</b>	Tilføjer et nyt netværk til tilslutning via Wi-Fi.	—
		<b>Gemte netværk</b>	Gemmer de tilsluttede netværk.	—
<b>Bluetooth</b>	<b>Indstillinger</b>	<b>Bluetooth</b>	Tænder og slukker for <i>Bluetooth</i> <sup>®</sup> .	<b>TIL<sup>*1</sup>/FRA</b>
		<b>Prioritetsenhed</b>	Indstiller en enhed som prioritetsenhed.	—
	<b>+ Tilslut ny enhed</b>	Parrer en ny telefon til det håndfri telefonsystem. ☞ <b>Telefonopsætning</b> S. 375	—	
	(Gemte enheder)	Tilslutter, frakobler eller sletter en parret telefon. ☞ <b>Telefonopsætning</b> S. 375	—	

\*1: Standardindstilling

\*2: Vises kun, mens Apple CarPlay er tilsluttet.

■ **Skærm**

Modeller med instrument af A-typen

Funktioner, der kan tilpasses		Beskrivelse	Mulige indstillinger
<b>Dagtilstand</b>	<b>Lysstyrke</b>	Ændrer lysstyrken for audio-/informationsskærmen.	—
	<b>Kontrast</b>	Ændrer kontrasten for audio-/informationsskærmen.	—
	<b>Sort-niveau</b>	Ændrer sortniveauet for audio-/informationsskærmen.	—
	<b>Standard</b>	Nulstiller alle brugerdefinerede indstillinger for lysstyrke, kontrast og sortniveau.	—
<b>Nattilstand</b>	<b>Lysstyrke</b>	Ændrer lysstyrken for audio-/informationsskærmen.	—
	<b>Kontrast</b>	Ændrer kontrasten for audio-/informationsskærmen.	—
	<b>Sort-niveau</b>	Ændrer sortniveauet for audio-/informationsskærmen.	—
	<b>Standard</b>	Nulstiller alle brugerdefinerede indstillinger for lysstyrke, kontrast og sortniveau.	—

Modeller med instrument af B-typen

Funktioner, der kan tilpasses	Beskrivelse	Mulige indstillinger
<b>Lysstyrke</b>	Ændrer lysstyrken for audio-/informationskærmen.	—
<b>Kontrast</b>	Ændrer kontrasten for audio-/informationskærmen.	—
<b>Sort-niveau</b>	Ændrer sortniveauet for audio-/informationskærmen.	—
<b>Standard</b>	Nulstiller alle brugerdefinerede indstillinger for lysstyrke, kontrast og sortniveau.	—



■ Lyd

Funktioner, der kan tilpasses	Beskrivelse	Mulige indstillinger
<p><b>Bas / Diskant</b></p> <p style="text-align: center;"> <u>Diskant</u>  <u>Mellemtone</u>  <u>Bas</u> </p>	<p>Justerer indstillingerne for højttalerlyd.  <b>► Regulering af lyd</b> s. 309</p>	<p>—</p>
<p><b>Balance / Fader<sup>*1</sup>/Lydzoner + balance og fader<sup>*2</sup></b></p>		
<p><b>Bose Centerpoint<sup>*2</sup></b></p>		
<p><b>Hastighedsvolumenkompens.<sup>*1</sup>/Bose Dynamic Speed Compensation<sup>*2</sup></b></p>		

\*1: Modeller med instrument af A-typen

\*2: Modeller med instrument af B-typen

■ Kamera

Funktioner, der kan tilpasses		Beskrivelse	Mulige indstillinger
<b>Bakkamera</b>	<b>Fast vejledning</b>	Viser styrelinjer, der ikke flytter sig i takt med rattets bevægelser.  <b>Multivisningsbakkamera</b> S. 570	<b>TIL<sup>*1</sup>/FRA</b>
	<b>Dynamisk vejledning</b>	Viser styrelinjer, der flytter sig i takt med rattets bevægelser.  <b>Multivisningsbakkamera</b> S. 570	<b>TIL<sup>*1</sup>/FRA</b>
<b>Krydstrafikmonitor*</b>		Viser pile på bakkameraskærmen for at markere køretøjer, der nærmer sig fra siderne.  <b>Bakzoneassistent*</b> S. 566	<b>TIL<sup>*1</sup>/FRA</b>

\*1: Standardindstilling

■ Stemmestyring

Funktioner, der kan tilpasses		Beskrivelse	Mulige indstillinger
<b>Stemmestyringstilstand</b>		Vælger en tilstand på stemmeportalskærbilledet.  <b>Stemmestyringsfunktioner</b> S. 295	<b>Hjælp/Normal<sup>*1</sup></b>

\*1: Standardindstilling

\* Ikke tilgængelig på alle modeller

## ■ Sådan tilpasses køretøjsindstillingerne

Med strømtilstanden indstillet til TIL skal du vælge **Bilens indstillinger** og derefter vælge et indstillingspunkt.



- **Dæktryk advarselssystem** ➤ S. 361
- **Systemopsætning fører-assist** ➤ S. 361
- **Instrument indstilling** ➤ S. 362
- **Nøglefri adgang opsætning** ➤ S. 364
- **Lysopsætning** ➤ S. 364
- **Dør/rude opsætning** ➤ S. 365
- **Intelligent brændstofassistent\*** ➤ S. 365
- **Indstillingerne "INDIVIDUEL"** ➤ S. 366
- **Vedligeholdelsesinfo** ➤ S. 366
- **Påmindelse om kontrol af motorolieniveau** ➤ S. 366

## ► Sådan tilpasses køretøjsindstillingerne

Hvis **Bilens indstillinger** ikke vises på startskærbilledet, skal du vælge **Alle apps**. Du kan udskifte de viste ikoner på startskærbilledet.





➤ **Appgenvejsfunktion** S. 299



## ■ Dæktryk advarselssystem

Funktioner, der kan tilpasses	Beskrivelse	Mulige indstillinger
<b>Dæktryk advarselssystem</b>	Annulerer/kalibrerer dæktrykadvarselssystemet.  <b>Dæktrykadvarselssystem</b> S. 456	<b>Initialisér/Annuler</b>

## ■ Systemopsætning fører-assist

Funktioner, der kan tilpasses	Beskrivelse	Mulige indstillinger
<b>Advarselsafstand til køretøj foran</b>	Ændrer den afstand, ved hvilken det kollisionsbegrænsende bremsesystem udsender en advarsel.  <b>Kollisionsbegrænsende bremsesystem</b> S. 471	<b>Lang/Normal<sup>*1</sup>/Kort</b>
<b>ACC Advarselstone køretøj foran</b>	Slår den hørbare advarsel til og fra for, når et køretøj har bevæget sig inden for eller uden for rækkevidden af den aktive fartpilot.  <b>Aktiv fartpilot med følgefunktion ved lav hastighed</b> S. 495	<b>TIL/FRA<sup>*1</sup></b>
<b>Indstilling for udvidet vognbaneassistent</b>	Vælger driftstilstand for den udvidede vognbaneassistent.  <b>Udvidet vognbaneassistent</b> S. 486	<b>Tidlig/Normal/Forsinket<sup>*1</sup></b>
<b>Annuleringslyd vognbaneassistent</b>	Slår advarselsbippene for midlertidig deaktivering af vognbaneassistenten til og fra.  <b>Vognbaneassistent</b> S. 515	<b>TIL/FRA<sup>*1</sup></b>
<b>Blindvinkelassistent*</b>	Slår blindvinkelassistentens hørbare advarsel til og fra.  <b>Blindvinkelassistent*</b> S. 459	<b>Hørbar og visuel advarsel<sup>*1</sup>/ Kun visuel advarsel</b>

\*1: Standardindstilling

\* Ikke tilgængelig på alle modeller

Funktioner, der kan tilpasses	Beskrivelse	Mulige indstillinger
<b>Display for system til registrering af trafikskilte</b>	Viser systemet til registrering af trafikskilte på instrumentpanelet. <input checked="" type="checkbox"/> <b>System til registrering af trafikskilte</b> S. 538	<b>Display<sup>*1</sup>/Intet</b>
<b>Fører opmærksomheds overvågning</b>	Vælger advarselstype for føreropmærksomhedsassistenten. <input checked="" type="checkbox"/> <b>Føreropmærksomhedsassistent</b> S. 163	<b>FRA/Kun mærkbar advarsel/ Mærkbar og hørbar advarsel<sup>*1</sup></b>

\*1: Standardindstilling

### ■ Instrument indstilling

Funktioner, der kan tilpasses	Beskrivelse	Mulige indstillinger
<b>Advarselsmeddelelse</b>	Vælger, om der skal vises en advarselsmeddelelse. <input checked="" type="checkbox"/> <b>Advarsels- og informationsmeddelelser i førerinformationssystemet</b> S. 135	<b>TIL/FRA<sup>*1</sup></b>
<b>Justér udetemperaturvisning</b>	Vælger, om udetemperaturvisningen skal justeres nogle få grader. <input checked="" type="checkbox"/> <b>Udetemperatur</b> S. 151	<b>-3 °C ~ ±0 °C<sup>*1</sup> ~ +3 °C</b>

\*1: Standardindstilling

Funktioner, der kan tilpasses	Beskrivelse	Mulige indstillinger
<b>Timer for nulstilling af triptæller A</b>	Vælger, hvornår triptæller A skal nulstilles. ➤ <b>Rækkevidde/brændstof/triptæller</b> S. 157, 177 ➤ <b>Hastighed/tid/triptæller</b> S. 159, 179	<b>Ved fuld tankning/Når tændingen afbrydes/Manuel nulstilling*<sup>1</sup></b>
<b>Timer for nulstilling af triptæller B</b>	Vælger, hvornår triptæller B skal nulstilles. ➤ <b>Rækkevidde/brændstof/triptæller</b> S. 157, 177 ➤ <b>Hastighed/tid/triptæller</b> S. 159, 179	<b>Ved fuld tankning/Når tændingen afbrydes/Manuel nulstilling*<sup>1</sup></b>
<b>Indstil lydstyrke alarm</b>	Ændrer lydstyrken for alle systemadvarsler, for døråbningsadvarslen og for afviserblinkene.	<b>Højt/Middel*<sup>1</sup>/Lavt</b>
<b>Advarselstone om bakposition</b>	Slår bakalarmen til og fra.	<b>TIL*<sup>1</sup>/FRA</b>
<b>Baggr. lys brændstofeffektivitet</b>	Slår miljømåleren til og fra.	<b>TIL*<sup>1</sup>/FRA</b>
<b>Sving-for-sving-visning</b>	Aktiverer/deaktiverer pop op-advarsel i sving-for-sving-navigation i førerinformationssystemet. ➤ <b>Trinvis rutevejledning</b> S. 161, 180	<b>TIL*<sup>1</sup>/FRA</b>
<b>Hastigheds/distance enhed</b>	Vælger tripcomputerens enheder. ➤ <b>Hastigheds-/distanceenheder</b> S. 169, 188	<b>Venstrestyret model</b> <b>km/h · km*<sup>1</sup>/mph · miles</b> <b>Højrestyret model</b> <b>km/h · km/mph · miles*<sup>1</sup></b>
<b>Påmindelse om ting på bagsæde</b>	Slår funktionen til påmindelse om ting på bagsæde til og fra. ➤ <b>Påmindelse om ting på bagsæde</b> S. 254	<b>TIL*<sup>1</sup>/FRA</b>





\*1: Standardindstilling

### ■ Nøglefri adgang opsætning

Funktioner, der kan tilpasses	Beskrivelse	Mulige indstillinger
<b>Dør oplåsningstilstand</b>	Vælg, hvilke døre der låses op, når du griber fat i førerdørens håndtag.	<b>Kun førerdøren<sup>1</sup>/Alle døre</b>
<b>Lysblink ved nøglefri adgang</b>	Får visse udvendige lygter til at blinke, når du oplåser/låser dørene.	<b>TIL<sup>1</sup>/FRA</b>

\*1: Standardindstilling

### ■ Lysopsætning

Funktioner, der kan tilpasses	Beskrivelse	Mulige indstillinger
<b>Automatisk fjernlys<sup>*</sup></b>	Slår automatisk fjernlys til og fra.  <b>Automatisk fjernlys<sup>*</sup></b> S. 232	<b>TIL<sup>1</sup>/FRA</b>
<b>Intelligent fjernlys<sup>*</sup></b>	Slå den intelligente fjernlysfunktion til og fra..	<b>TIL<sup>1</sup>/FRA</b>
<b>Varighed af indvendig lysdæmpning</b>	Indstiller, hvor lang tid der skal gå, før kabinelyset slukker, efter at dørene er blevet lukket.  <b>Interiørlys</b> S. 259	<b>60sek./30sek.<sup>*</sup>/15sek.</b>
<b>Forlygter auto sluk timer</b>	Indstiller, hvor lang tid der skal gå, før de udvendige lygter slukker, efter at du har lukket førerdøren.  <b>Automatisk slukning af lygter</b> S. 227	<b>60sek./30sek./15sek.<sup>*</sup>/0sek.</b>
<b>Nærlys integration med viskere</b>	Slår forlygteintegration med vinduesviskerne til og fra, når forlygtekontakten er i positionen <b>AUTO</b> .  <b>Forlygteintegrering med vinduesviskerne</b> S. 227	<b>TIL<sup>1</sup>/FRA</b>

\*1: Standardindstilling

## ■ Dør/rude opsætning

Funktioner, der kan tilpasses	Beskrivelse	Mulige indstillinger
<b>Nøgle og fjernoplåse tilstand</b>	Vælger, hvilken dør der låses op, når nøglen eller den nøglefri fjernbetjening bruges.	<b>Kun førerdøren<sup>1</sup>/Alle døre</b>
<b>Nøglefri låsebesked</b>	Vælg, om de udvendige lygter skal blinke, når dørene låses op og i med fjernbetjeningen.	<b>TIL<sup>*1</sup>/FRA</b>
<b>Automatisk indklappeligt sidespejl</b>	Vælger automatisk indklapning af sidespejle.	<b>TIL<sup>*1</sup>/FRA</b>
<b>Fjernbetjening af ruder</b>	Ændrer indstillingerne for funktionen til fjernbetjening af ruder.	<b>TIL<sup>*1</sup>/FRA</b>

\*1: Standardindstilling

## ■ Intelligent brændstofassistent\*

Funktioner, der kan tilpasses	Beskrivelse	Mulige indstillinger
<b>Intelligent brændstofassistent</b>	Slår den intelligente brændstofassistent til og fra.	<b>TIL<sup>*1</sup>/FRA</b>

\*1: Standardindstilling

\* Ikke tilgængelig på alle modeller

### ■ Indstillingerne "INDIVIDUEL"

Funktioner, der kan tilpasses	Beskrivelse	Mulige indstillinger
<b>Drivlinje</b>	Ændrer reaktionsevnen for drivlinjen. ► <b>Tilpasning af indstillingerne for INDIVIDUEL</b> S. 437	<b>ECON/NORMAL*1/SPORT</b>
<b>Styretøj</b>	Ændrer graden af styrekraft. ► <b>Tilpasning af indstillingerne for INDIVIDUEL</b> S. 437	<b>NORMAL*1/SPORT</b>
<b>Instrument*</b>	Vælger, hvilke målere der vises i førerinformationssystemet. ► <b>Tilpasning af indstillingerne for INDIVIDUEL</b> S. 437	<b>NORMAL*1/SPORT</b>

\*1: Standardindstilling

### ■ Vedligeholdelsesinfo

Funktioner, der kan tilpasses	Beskrivelse	Mulige indstillinger
<b>Vedligeholdelsesinfo</b>	Nulstiller vedligeholdelsesoplysningerne. ► <b>Servicepåmindelsessystem*</b> S. 583	<b>Vælg Nulstil elementer</b>

### ■ Påmindelse om kontrol af motorolieniveau

Funktioner, der kan tilpasses	Beskrivelse	Mulige indstillinger
<b>Påmindelse om kontrol af motorolieniveau</b>	Nulstiller påmindelsen om kontrol af motorolieniveau.	<b>Nulstil/Annuller</b>

## Nulstilling af alle indstillinger til standard

Nulstil alle menuindstillinger og tilpassede indstillinger til fabriksindstillinger.

### ■ Skifter de generelle indstillinger til standard

1. Tryk på  knappen.
2. Vælg **Generelle indstillinger**.
3. Vælg **System**.
4. Vælg **Nulstilling af fabriksdata**.
  - Der vises en bekræftelsesmeddelelse på skærmen.
5. Vælg **Fortsæt** for at nulstille indstillingerne.
6. Vælg **Fortsæt** igen for at nulstille indstillingerne.
  - Systemet genstarter.

### ■ Skifter bilens indstillinger til standard

1. Tryk på  knappen.
2. Vælg **Bilens indstillinger**.
3. Vælg **Standard**.
4. Vælg **Ja**.

### ▣ Nulstilling af alle indstillinger til standard

Når du overdrager bilen til en tredjepart, skal du nulstille alle indstillinger til standard og slette alle personlige data.

Hvis du udfører **Nulstilling af fabriksdata**, nulstilles de forudinstallerede apps til fabriksindstillingen.

## Håndfrit telefonsystem

Med det håndfri telefonsystem kan du foretage og modtage telefonopkald via bilens lydanlæg uden at skulle bruge din mobiltelefon.

### Knapper til håndfri telefon

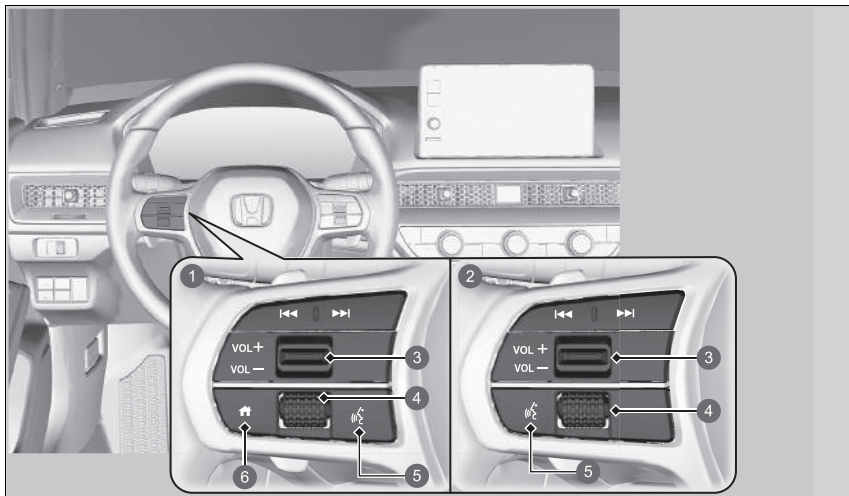

- 1 Modeller med instrument af A-typen
- 2 Modeller med instrument af B-typen
- 3 **VOL +** / **VOL -** knap (lydstyrke)
- 4 Venstre vælgerhjul
- 5 knap (tale)
- 6 knap (hjem) (modeller med instrument af A-typen)

### Håndfrit telefonsystem

Placér din telefon, hvor du kan få god modtagelse.

For at kunne benytte det håndfri telefonsystem skal mobiltelefonen være *Bluetooth*®-kompatibel. Henvend dig hos en forhandler eller din lokale Honda forhandler for at få en liste over kompatible telefoner, parringsprocedurer og særlige funktioner.

For at bruge systemet skal **Bluetooth**-indstillingen være **TIL**.

► **Telefonopsætning** S. 375

Tips til stemmestyring

- Justér dyserne, så de vender væk fra loftet, og luk vinduerne, da støj fra dem kan gå i mikrofonerne.
- Tryk på knappen, hvis du vil ringe op til et nummer vha. et navn eller et nummer i telefonbogen. Tal tydeligt og naturligt efter bippet.
- Hvis mikrofonen opfanger andre stemmer end din egen, kan kommandoene blive misforstået.
- Hvis du vil ændre lydstyrken, kan den ændres med lydstyrken til lydanlægget.

Hvis der ikke findes en post med foretrukne kontakter i systemet, vises pop op-meddelelsen på skærbilledet.



► **Foretrukne kontakter** S. 380



 **knap (tale):** Tryk her for at åbne stemmeportalskærbilledet.

 **knap (hjem):** Tryk her for at gå tilbage til startskærmen på førerinformationssystemet.

Modeller med instrument af A-typen

**Venstre vælgerhjul:** Tryk på  knappen (hjem), og rul op eller ned for at vælge  (telefon) i førerinformationssystemet, og tryk derefter på venstre vælgerhjul.

Modeller med instrument af B-typen

**Venstre vælgerhjul:** Rul op eller ned for at vælge **Telefon** i førerinformationssystemet, og tryk derefter på venstre vælgerhjul.

Når du modtager et opkald, vises skærbilledet for indgående opkald i førerinformationssystemet. Du kan besvare opkaldet vha. venstre vælgerhjul.

 **Sådan modtages et opkald** S. 384

## ▶▶ Håndfrit telefonsystem

Trådløs *Bluetooth*<sup>®</sup>-teknologi

*Bluetooth*<sup>®</sup>-ordmærket og -logoerne er registrerede varemærker tilhørende *Bluetooth SIG, Inc.*, og brug af sådanne mærker af Honda Motor Co., Ltd. sker under licens. Andre varemærker og handelsnavne tilhører deres respektive ejere.

Begrænsninger for håndfri telefon

Et indgående opkald på det håndfri telefonsystem slår lydanlægget fra, hvis dette spiller. Lydanlægget slås til igen, når opkaldet afsluttes.

## ■ Statusvisning for håndfri telefon

Audio-/informationsskærmen giver dig besked, når der er et indgående opkald.

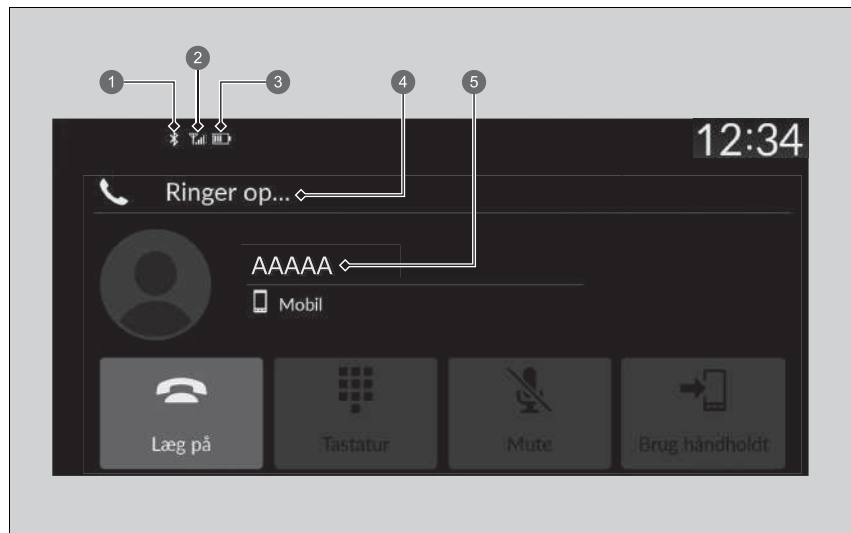

- 1 **Bluetooth®-indikator**  
Vises, når din telefon er tilsluttet det håndfri telefonsystem.
- 2 **Signalstyrke**
- 3 **Batteritilstand**
- 4 **HFT-tilstand**
- 5 **Navnet på den, der ringer (hvis registreret)/nummeret på den, der ringer (hvis ikke registreret)**

## ►► Statusvisning for håndfri telefon

Hvilke oplysninger der vises på audio-/informationsskærmen, afhænger af telefonmodellen.

## ■ Begrænsninger for manuel betjening

Visse manuelle funktioner er deaktiverede eller uanvendelige, når bilen kører. Du kan ikke vælge en nedtonet indstilling, før bilen holder stille.

Der kan kun ringes til tidligere gemte navne eller numre i telefonbogen vha. stemmekommandoer, mens bilen kører.

➤ **Foretrukne kontakter** S. 380

## ■ Menuer for håndfri telefon

Strømtilstanden skal være indstillet til TILBEHØR eller TIL, for at systemet kan bruges. Vælg **Telefon** for at få vist telefonskærm billedet.

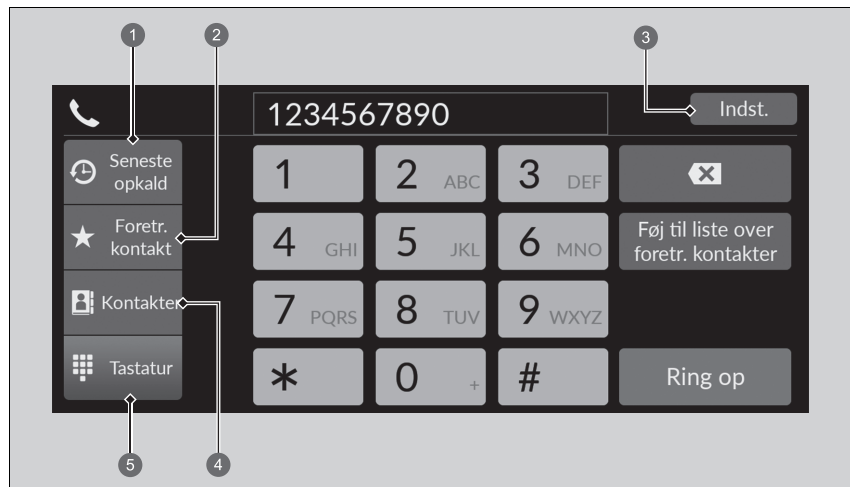

- ① Seneste opkald
- ② Foretrukne kontakter
- ③ Indstillinger
- ④ Kontakter
- ⑤ Tastatur

## ►► Menuer for håndfri telefon

Visse funktioner er begrænset under kørslen.

**Seneste opkald:** Viser de seneste udgående, indgående og ubesvarede opkald.

☒ **Sådan foretages et opkald vha. seneste opkald** S. 382

**Foretrukne kontakter:** Ringer op til det valgte nummer i posten Foretrukne kontakter.

☒ **Sådan foretages et opkald vha. en post i Foretr. kontakt** S. 382

**Indstillinger:** Ændrer telefonindstillingerne.

☒ **Skærbilledet Indstillinger for telefon** S. 374

**Kontakter:** Viser telefonbogen i den parrede telefon.

☒ **Sådan foretages et opkald vha. den importerede telefonbog** S. 383

**Tastatur:** Indtast et telefonnummer, der skal ringes op til.

☒ **Sådan foretages et opkald vha. et telefonnummer** S. 383

## ■ Skærbilledet Indstillinger for telefon

For at få vist skærbilledet med telefonindstillinger skal du vælge **Indstillinger** på telefonskærbilledet.

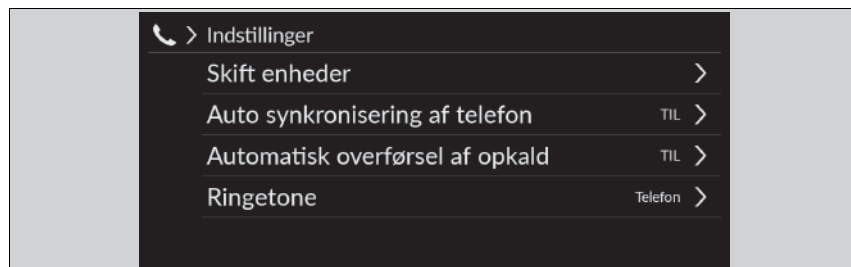

**Skift enheder:** Parrer en ny telefon til systemet, og forbinder, frakobler eller sletter en parret enhed.

➤ **Telefonopsætning** S. 375

**Auto synkronisering af telefon:** Indstiller data for telefonbog og seneste opkald, så de automatisk importeres, når en telefon parres til det håndfri telefonsystem.

➤ **Automatisk import af mobiltelefonbog og seneste opkald** S. 378

**Automatisk overførsel af opkald:** Indstiller opkaldene til automatisk at blive overført fra din telefon til det håndfri telefonsystem, når du sætter dig ind i bilen.

➤ **Automatisk overførsel** S. 379

**Ringetone:** Vælger ringetonen.

➤ **Ringetone** S. 379

## ■ Telefonopsætning

### ■ Bluetooth®-opsætning

Du kan slå *Bluetooth*®-funktionen til og fra.

1. Tryk på  knappen.
2. Vælg **Generelle indstillinger**.
3. Vælg **Forbindelser**.
4. Vælg **Bluetooth**.
5. Vælg **Indstillinger**.
6. Vælg **Bluetooth** og derefter **TIL**.

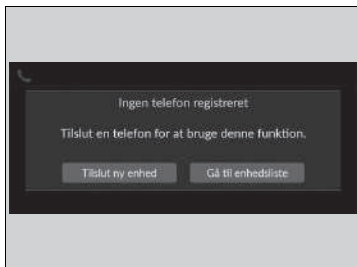

### ■ Sådan parres en mobiltelefon (hvis der ikke i forvejen er parret nogen telefon til systemet)

1. Vælg **Telefon**.
2. Vælg **Tilslut ny enhed**.
3. Sørg for, at telefonen er i søgetilstand eller i søgbar tilstand.
4. Vælg **Honda HFT** på din telefon.
  - Hvis du vil parre en telefon fra dette lydanlæg med standarddisplay, skal du vælge **Søg efter enheder** og derefter vælge din telefon, når den vises på listen.
5. Systemet giver dig en parringskode på audio-/informationsskærmen.
  - Bekræft, om parringskoden på skærmen og telefonen passer sammen. Dette kan variere alt efter telefonen.
6. Vælg de ønskede funktioner og derefter **Tilslut**.
7. Der vises en meddelelse på skærmen, hvis parringen gennemføres.
8. Vælg **OK**.



### ►► Telefonopsætning

Din *Bluetooth*®-kompatible telefon skal være parret med systemet, før du kan foretage eller modtage håndfri opkald.

Tips til telefonparring:

- Du kan ikke parre telefonen, mens bilen er i bevægelse.
- Der kan parres op til seks telefoner.
- Telefonens batteri kan blive afladet hurtigere, når telefonen er parret med systemet.

Når du har parret en telefon, kan du se den vist på skærbilledet med følgende ikoner.







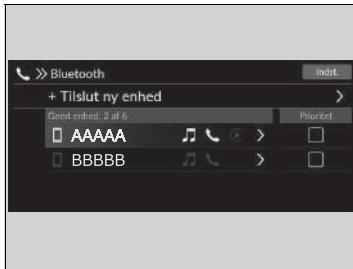

-  : Telefonen er kompatibel med *Bluetooth*®-lyd.
-  : Telefonen kan anvendes med det håndfri telefonsystem.
-  : Telefonen er kompatibel med Apple CarPlay.

Hvis der er en aktiv forbindelse til Apple CarPlay, er parring af yderligere *Bluetooth*®-kompatible enheder ikke muligt.





### ■ Sådan skiftes den aktuelt parrede telefon

1. Vælg **Telefon**.
2. Vælg **Indstillinger**.
3. Vælg **Skift enheder**.
4. Vælg en telefon, der skal tilsluttes.
  - Det håndfrie telefonsystem afbryder den tilsluttede telefon og begynder at søge efter en anden parret telefon.
  - Du kan indstille den tilsluttede telefons prioritet. Vælg det markerede felt på telefonen, du vil prioritere.
5. Vælg  (audio),  (telefon) eller  (Apple CarPlay).
  -  og  kan vælges samtidig, men når  er valgt, kan  og  ikke vælges.
6. Vælg **Aktivér**.



### ■ Sådan slettes en parret telefon

1. Vælg **Telefon**.
2. Vælg **Indstillinger**.
3. Vælg **Skift enheder**.
4. Vælg en telefon, du vil slette.
5. Vælg **Slet**.
6. Der vises en bekræftelsesmeddelelse på skærmen. Vælg **Slet**.

### ► Sådan skiftes den aktuelt parrede telefon

Hvis der ikke bliver fundet eller parret andre telefoner, når du forsøger at skifte til en anden telefon, informerer det håndfrie telefonsystem dig om, at den originale telefon er tilsluttet igen.

For at parre andre telefoner skal du vælge **+ Tilslut ny enhed** fra **Bluetooth** skærbilledet.

## ■ Automatisk import af mobiltelefonbog og seneste opkald



Når telefonen er parret, importeres indholdet af dens telefonbog og seneste opkald automatisk til systemet.

1. Vælg **Telefon**.
2. Vælg **Indstillinger**.
3. Vælg **Auto synkronisering af telefon**.
4. Vælg **TIL** eller **FRA**.
  - Standardindstillingen er **TIL**.

## ☒ Automatisk import af mobiltelefonbog og seneste opkald

På nogle telefoner er det nødvendigt at konfigurere den som aktiveret for at importere mobiltelefonbogen.

Når du vælger et navn på listen i mobiltelefonbogen, kan du se et kategori-ikon. Ikonerne viser, hvilke typer numre der er gemt for det pågældende navn.

	Foretrukne		Fax
	Hjem		Bil
	Mobil		Tale
	Arbejde		Andet
	Person søger		

På visse telefoner er det måske ikke muligt at importere kategori-ikonerne til systemet.

Telefonbogen opdateres efter hver forbindelse.  
Seneste opkald opdateres efter hver forbindelse eller hvert opkald.

## ■ Automatisk overførsel

Hvis du stiger ind i bilen, mens du taler i telefon, kan samtalen automatisk overføres til det håndfri telefonsystem.

1. Vælg **Telefon**.
2. Vælg **Indstillinger**.
3. Vælg **Automatisk overførsel af opkald**.
4. Vælg **TIL** eller **FRA**.
  - ▶ Standardindstillingen er **TIL**.

## ■ Ringetone

Du kan ændre ringetonens indstilling.

1. Vælg **Telefon**.
2. Vælg **Indstillinger**.
3. Vælg **Ringetone**.
4. Vælg **Bil** eller **Telefon**.
  - ▶ Standardindstillingen er **Telefon**.

### ☒ Ringetone

**Køretøj:** Den faste ringetone lyder fra højttalerne.

**Telefon:** Afhængigt af mærket og modellen af mobiltelefon lyder ringetonen, der er gemt i telefonen, hvis telefonen er tilsluttet.

## Foretrukne kontakter



1 Stjerneikon



1 Stjerneikon

### ■ Sådan tilføjes en foretrukken kontakt

1. Vælg **Telefon**.
2. Vælg **Seneste opkald**, **Kontakter** eller **Tastatur**.

På skærbilledet Seneste opkald eller Kontakter

3. Vælg stjerneikonet.

På tastaturskærbilledet

3. Vælg **Føj til liste over foretr. kontakter**.

- Der vises en meddelelse på skærmen, hvis den foretrukne kontakt er blevet gemt.
- Vælg stjerneikonet igen for at fjerne den foretrukne kontakt.



**1 Føj til liste over foretr. kontakter**

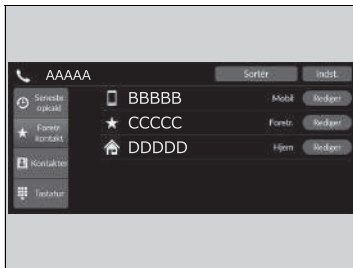

**■ Sådan redigeres en foretrukken kontakt**

1. Vælg **Telefon**.
2. Vælg **Foretr. kontakt**.
3. Vælg **Rediger** på den post i foretrukne kontakter, du vil redigere.
4. Vælg den ønskede indstilling.
5. Vælg **Færdig**.

**■ Sådan slettes en foretrukken kontakt**

1. Vælg **Telefon**.
2. Vælg **Foretr. kontakt**.
3. Vælg **Rediger** på den post i foretrukne kontakter, du vil slette.
4. Vælg **Fjern**.
5. Der vises en bekræftelsesmeddelelse på skærmen. Vælg **Ja**.

## ■ Sådan foretages et opkald

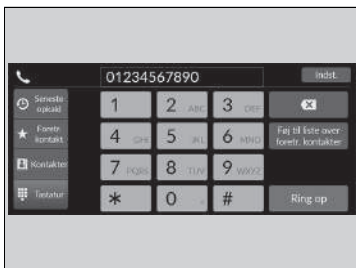

Du kan foretage opkald ved at indtaste et telefonnummer eller ved at bruge de importerede poster **Seneste opkald**, **Foretr. kontakt** og **Kontakter**.

### ■ Sådan foretages et opkald vha. seneste opkald

Seneste opkald gemmes efter **Alle**, **Kaldt**, **Mislykket** og **Modtaget**.

1. Vælg **Telefon**.
2. Vælg **Seneste opkald**.
  - Du kan sortere efter **Alle**, **Kaldt**, **Mislykket** eller **Modtaget**. Vælg ikonet øverst til højre på skærmen.
3. Vælg et nummer.
  - Opkaldet starter automatisk.

### ■ Sådan foretages et opkald vha. en post i Foretr. kontakt

1. Vælg **Telefon**.
2. Vælg **Foretr. kontakt**.
  - Du kan ændre rækkefølgen af posterne i Foretrukne kontakter ved at vælge **Omorganisér**.
3. Vælg et nummer.
  - Opkaldet starter automatisk.

## ►► Sådan foretages et opkald

Når et opkald besvares, høres modtagerens stemme gennem bilens højttalere.

Når der er en aktiv forbindelse til Apple CarPlay, kan telefonopkald ikke foretages med det håndfri telefonsystem (HFT), men kun via Apple CarPlay.

## ►► Sådan foretages et opkald vha. seneste opkald

De seneste opkald vises kun, når der er tilsluttet en telefon til systemet.

**Alle:** Viser de seneste udgående, indgående og ubesvarede opkald.

**Kaldt:** Viser de seneste udgående opkald.

**Mislykket:** Viser de seneste ubesvarede opkald.

**Modtaget:** Viser de seneste indgående opkald.

### ■ Sådan foretages et opkald vha. den importerede telefonbog

1. Vælg **Telefon**.
2. Vælg **Kontakter**.
3. Vælg et navn.
  - Du kan sortere efter **Fornavn** eller **Efternavn**. Vælg ikonet øverst til højre på skærmen.
4. Vælg et nummer.
  - Opkaldet starter automatisk.

### ■ Sådan foretages et opkald vha. et telefonnummer

1. Vælg **Telefon**.
2. Vælg **Tastatur**.
3. Vælg et nummer.
  - Brug tastaturet på berøringskærmen til at indtaste tal.
4. Vælg **Opkald**.
  - Opkaldet starter automatisk.

## ■ Sådan modtages et opkald

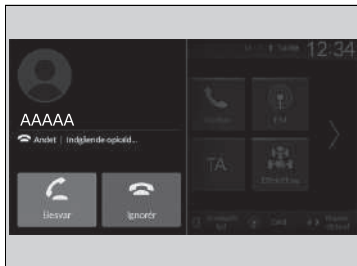

Ved et indgående opkald høres et signal (hvis det er aktiveret), og skærbilledet **Indgående opkald...** vises.

Du kan besvare opkaldet vha. venstre vælgerhjul.

Rul op eller ned for at vælge  (besvar) i førerinformationssystemet for at besvare opkaldet, og tryk derefter på venstre vælgerhjul.

- Hvis du vil afvise eller afslutte opkaldet, skal du vælge  (ignorér) i førerinformationssystemet vha. venstre vælgerhjul.

## ►► Sådan modtages et opkald



Opkald venter

Vælg  (besvar) for at parkere den aktuelle samtale og besvare det indgående opkald.

Vælg  vha. venstre vælgerhjul for at vende tilbage til det aktuelle opkald.

Vælg  (ignorér) for at ignorere det indgående opkald, hvis du ikke vil besvare det.

Vælg  hvis du vil afslutte den aktuelle samtale.

Du kan vælge ikonerne på audio-/informationskærmen i stedet for  og  i førerinformationssystemet.



## Valg under en samtale

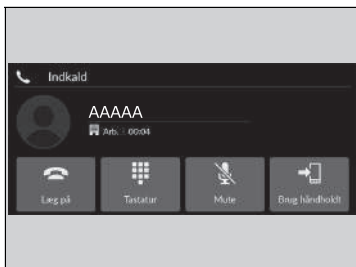

Følgende valg er tilgængelige under en samtale.

**Tastatur:** Afsend numre under et opkald. Dette er praktisk, når du ringer til et menurevet telefonsystem.

**Mute:** Slår mikrofonen fra.

**Brug håndholdt:** Viderestil et opkald fra systemet til din telefon.

De tilgængelige indstillinger er vist på den nederste halvdel af skærmen.

Vælg indstillingen.

- ▶ Mute-ikonet vises, når **Mute** er valgt, når skærbilledet med en anden kilde end telefonskærbilledet vises. Vælg **Mute** igen for at deaktivere funktionen.

## Valg under en samtale

Du kan vælge ikonerne på audio-/informationsskærmen.

## iPod/USB-nøgle

Hvis der opstår en fejl under afspilning af en iPod, kan følgende fejlmeddelelser blive vist. Hvis du ikke kan få fejlmeddelelsen til at forsvinde, skal du kontakte en forhandler.

Fejlmeddelelse	Løsning
<b>Prøv at oprette forbindelse igen</b>	Vises, når systemet ikke genkender iPod'en. Tilslut iPod'en igen.
<b>Filen kan ikke afspilles</b>	Vises, når filerne på USB-nøglen er ophavsretligt beskyttet eller i et ikke-understøttet format. Denne fejlmeddelelse vises i et par fem sekunder, hvorefter næste fil afspilles.
<b>Ingen data</b>	<b>iPod</b> Vises, når iPod'en er tom. <b>USB-nøgle</b> Vises, når USB-nøglen er tom, eller når der ikke er nogen MP3-, WMA-, AAC-, FLAC- eller WAV-filer på USB-nøglen. <b>iPod og USB-nøgle</b> Kontrollér, om der er kompatible filer gemt på enheden.
<b>Ikke understøttet</b>	Vises, når en ikke-understøttet enhed tilsluttes. Hvis den vises, når en understøttet enhed tilsluttes, skal enheden forsøges tilsluttet igen.
<b>Enhed svarer ikke</b>	Vises, når systemet ikke kommunikerer med en tilsluttet enhed. Hvis den vises, når en enhed er tilsluttet, skal du kontakte det sted, hvor du har købt din enhed.
<b>USB-hub understøttes ikke</b>	Vises, når kun en HUB er tilsluttet. Hvis den vises, skal du tilslutte en USB-nøgle til HUB'en.
<b>Der er opstået en opladningsfejl med den tilsluttede USB-enhed. Når det er sikkert, skal du kontrollere enhedens og USB-kablets kompatibilitet og prøve igen.</b>	Vises, når en ikke-kompatibel enhed tilsluttes. Frakobl enheden. Sluk lydanlægget, og tænd det igen. Lad være med at tilslutte enheden, som forårsagede fejlen, igen.

## Kompatible iPods, iPhones og USB-nøgler

### ■ Kompatibilitet med iPod- og iPhone-modeller

#### Model

Udviklet til iPod touch (5. til 6. generation) udgivet mellem 2012 og 2015

Udviklet til iPhone 4S/iPhone 5/iPhone 5s/iPhone 5c/iPhone 6/iPhone 6 Plus/iPhone 6s/iPhone 6s Plus/iPhone SE/iPhone 7/iPhone 7 Plus/iPhone 8/iPhone 8 Plus/iPhone X/iPhone XS/iPhone XS Max/iPhone XR/iPhone 11/iPhone 11 Pro/iPhone 11 Pro Max

### ■ USB-nøgler

- En USB-nøgle på 256 MB eller mere anbefales.
- Visse digitale afspillere er muligvis ikke kompatible.
- Visse USB-nøgler (f.eks. enheder med sikkerhedslås) kan muligvis ikke benyttes.
- Visse softwarefiler vil muligvis ikke tillade afspilning eller visning af tekstdata.
- Hvert lydanlæg er kompatibelt med følgende formater. Visse versioner af formaterne understøttes muligvis ikke.  
MP3, WMA, AAC, FLAC, PCM/WAVE, MP4, AVI, MKV, ASF/WMV

### ☒ Kompatibilitet med iPod- og iPhone-modeller

Dette anlæg fungerer muligvis ikke med alle softwareversioner af disse enheder.

### ☒ USB-nøgler

Filer på USB-nøglen afspilles i den rækkefølge, de er gemt. Denne rækkefølge kan afvige fra den rækkefølge, der vises på din pc eller enhed.

## ■ Anbefalede enheder

### ■ MP4-fil

Medier	USB-nøgler	
<b>Profil (MP4 version)</b>	BaselineProfile/Level 3, MainProfile/Level 3.1 (MPEG4-AVC)	SimpleProfile/Level 5 (MPEG4)
<b>Filtypenavn (MP4 version)</b>	.mp4/.m4v	
<b>Kompatibel audio-codec</b>	AAC, MP3	
<b>Kompatibel video-codec</b>	MPEG4-AVC (H.264)	MPEG4 (ISO/IEC 14496 Del 2)
<b>Bithastighed</b>	10 Mbps, 14 Mbps (MPEG4-AVC)	8 Mbps (MPEG4)
<b>Maks. opløsning</b>	1.280 × 720 pixel (MPEG4-AVC)	720 × 576 pixel (MPEG4)

### ■ AVI-fil

Medier	USB-nøgler		
<b>Profil (AVI-version)</b>	BaselineProfile/Level 3, MainProfile/ Level 3.1 (MPEG4-AVC)	SimpleProfile/Level 5 (MPEG4)	AdvancedProfile/Level 2, MainProfile/ Level Medium, SimpleProfile/Level Medium (VC-1)
<b>Filtypenavn (AVI-version)</b>	.avi		
<b>Kompatibel audio-codec</b>	AAC, MP3, WMA		
<b>Kompatibel video-codec</b>	MPEG4-AVC (H.264)	MPEG4 (ISO/IEC 14496 Del 2)	VC-1
<b>Bithastighed</b>	10 Mbps, 14 Mbps (MPEG4-AVC)	8 Mbps (MPEG4)	20 Mbps, 10 Mbps, 384 kbps (VC-1)
<b>Maks. opløsning</b>	1.280 × 720 pixel (MPEG4-AVC)	720 × 576 pixel (MPEG4)	1.280 × 720 pixel, 720 × 480 pixel, 352 × 288 pixel (VC-1)

■ MKV-fil

Medier		USB-nøgle	
<b>Profil (MKV-version)</b>	BaselineProfile/Level 3, MailProfile/Level 3.1 (MPEG4-AVC)	SimpleProfile/Level 5 (MPEG4)	AdvancedProfile/Level 2, MainProfile/Level Medium, SimpleProfile/Level Medium (VC-1)
<b>Filtypenavn (MKV-version)</b>	.mkv		
<b>Kompatibel audio-codec</b>	AAC, MP3		
<b>Kompatibel video-codec</b>	MPEG4-AVC (H.264)	MPEG4 (ISO/IEC 14496 Del 2)	VC-1
<b>Bithastighed</b>	10 Mbps, 14 Mbps (MPEG4-AVC)	8 Mbps (MPEG4)	20 Mbps, 10 Mbps, 384 kbps (VC-1)
<b>Maks. opløsning</b>	1.280 × 720 pixel (MPEG4-AVC)	720 × 576 pixel (MPEG4)	1.280 × 720 pixel, 720 × 480 pixel, 352 × 288 pixel (VC-1)

■ ASF/WMV-fil

Medier		USB-nøgle	
<b>Profil (ASF/WMV-version)</b>	BaselineProfile/Level 3, MailProfile/Level 3.1 (MPEG4-AVC)	AdvancedProfile/Level 2, MainProfile/Level Medium, SimpleProfile/Level Medium (VC-1)	
<b>Filtypenavn (ASF/WMV-version)</b>	.asf/.wmv		
<b>Kompatibel audio-codec</b>	WMA		
<b>Kompatibel video-codec</b>	MPEG4-AVC (H.264)		VC-1
<b>Bithastighed</b>	10 Mbps, 14 Mbps (MPEG4-AVC)		20 Mbps, 10 Mbps, 384 kbps (VC-1)
<b>Maks. opløsning</b>	1.280 × 720 pixel (MPEG4-AVC)		1.280 × 720 pixel, 720 × 480 pixel, 352 × 288 pixel (VC-1)

## Om open source-licenser

---

Udfør følgende trin for at få vist oplysninger om open source-licenser.

1. Vælg **Generelle indstillinger**.
2. Vælg **System**.
3. Vælg **Om**.
4. Vælg **Juridiske oplysninger**.

## Licensoplysninger

---

### ■ Bluetooth

*Bluetooth*<sup>®</sup>-ordmærket og -logoerne er registrerede varemærker tilhørende Bluetooth SIG, Inc., og brug af sådanne mærker af Panasonic Automotive Systems Co., Ltd. sker under licens. Andre varemærker og handelsnavne tilhører deres respektive ejere.

<https://www.bluetooth.com/develop-with-bluetooth/marketing-branding/>



### ■ Windows Media

Dette produkt er beskyttet af visse intellektuelle ejendomsrettigheder tilhørende Microsoft. Brug eller distribution af sådan teknologi uden for dette produkt er forbudt uden en licens fra Microsoft.

## ■ Apple

"Made for iPod" og "Made for iPhone" betyder, at et elektronisk tilbehør er blevet designet til at kunne tilsluttes specifikt til henholdsvis iPod eller iPhone, og at det er blevet certificeret af udvikleren til at overholde Apples standarder for ydeevne. Apple er ikke ansvarlig for brugen af denne enhed eller for dens overholdelse af sikkerheds- og lovmæssige standarder. Bemærk, at brugen af dette tilbehør sammen med iPod eller iPhone kan påvirke den trådløse ydeevne. Apple, Apple-logoet, iPhone, iPod touch er varemærker tilhørende Apple Inc., der er registreret i USA og andre lande. Apple CarPlay, iPod, iPhone, iTunes, Siri og Lightning er varemærker tilhørende Apple Inc. App Store er et servicemærke tilhørende Apple Inc.





## MPEG

### Mpeg4 Visual

DETTE PRODUKT ER LICENSERET UNDER MPEG-4 VISUAL-PATENTPORTEFØLJELICENSEN TIL PERSONLIG OG IKKE-KOMMERCIEL BRUG AF EN FORBRUGER TIL (I) KODNING AF VIDEO I OVERENSSTEMMELSE MED MPEG-4 VISUAL-STANDARDEN ("MPEG-4 VIDEO") OG/ELLER (II) AFKODNING AF MPEG-4-VIDEO, SOM ER KODET AF EN FORBRUGER, DER ER ENGAGERET I EN PERSONLIG OG IKKE-KOMMERCIEL AKTIVITET, OG/ELLER SOM ER INDHENTET FRA EN VIDEOUDBYDER, DER ER LICENSERET AF MPEG LA TIL AT LEVERE MPEG-4-VIDEO. INGEN LICENS ER TILDELT ELLER ER UNDERFORSTÅET TIL ANDEN BRUG. YDERLIGERE OPLYSNINGER, HERUNDER OPLYSNINGER OM SALGSFREMMEDE, INTERNE OG KOMMERCIELLE ANVENDELSER OG LICENSER, KAN FÅS HOS MPEG LA, LLC. SE [HTTP://WWW.MPEGLA.COM](http://www.mpegla.com).

### VC-1

DETTE PRODUKT ER LICENSERET UNDER VC-1-PATENTPORTEFØLJELICENSEN TIL PERSONLIG OG IKKE-KOMMERCIEL BRUG AF EN FORBRUGER TIL (I) KODNING AF VIDEO I OVERENSSTEMMELSE MED VC-1-STANDARDEN ("VC-1 VIDEO") OG/ELLER (II) AFKODNING AF VC-1-VIDEO, SOM ER KODET AF EN FORBRUGER, DER ER ENGAGERET I EN PERSONLIG OG IKKE-KOMMERCIEL AKTIVITET, OG/ELLER SOM ER INDHENTET FRA EN VIDEOUDBYDER, DER ER LICENSERET TIL AT LEVERE VC-1-VIDEO. INGEN LICENS ER TILDELT ELLER ER UNDERFORSTÅET TIL ANDEN BRUG. YDERLIGERE OPLYSNINGER KAN FÅS HOS MPEG LA, LLC. SE [HTTP://WWW.MPEGLA.COM](http://www.mpegla.com).

AVC/H.264

DETTE PRODUKT ER LICENSERET UNDER AVC-PATENTPORTEFØLJELICENSEN TIL PERSONLIG OG IKKE-KOMMERCIEL BRUG AF EN FORBRUGER TIL (I) KODNING AF VIDEO I OVERENSSTEMMELSE MED AVC-STANDARDEN ("AVC VIDEO") OG/ELLER (II) AFKODNING AF AVC-VIDEO, SOM ER KODET AF EN FORBRUGER, DER ER ENGAGERET I EN PERSONLIG OG IKKE-KOMMERCIEL AKTIVITET, OG/ELLER SOM ER INDHENTET FRA EN VIDEOUDBYDER, DER ER LICENSERET TIL AT LEVERE AVC-VIDEO. INGEN LICENS ER TILDELT ELLER ER UNDERFORSTÅET TIL ANDEN BRUG.

YDERLIGERE OPLYSNINGER KAN FÅS HOS MPEG LA, LLC. SE

[HTTP://WWW.MPEGLA.COM](http://www.mpegla.com).

## Juridiske oplysninger om Apple CarPlay/Android Auto

### ■ INSTRUKTIONSBOGENS LICENS/ANSVARSERKLÆRINGER

BRUG AF APPLE CARPLAY ER AFHÆNGIG AF DIN ACCEPT AF CARPLAYS BETINGELSER FOR BRUG, SOM UDGØR EN DEL AF APPLE IOS' BETINGELSER FOR BRUG. SOM OPSUMMERING FRASKRIVER CARPLAYS BETINGELSER FOR BRUG APPLES OG DETS TJENESTEUDBYDERES ANSVAR, HVIS TJENESTERNE IKKE FUNGERER KORREKT ELLER OPHØRER, BEGRÆNSER APPLES OG DETS TJENESTEUDBYDERES ØVRIGE FORPLIGTELSE NØJE, BESKRIVER DEN TYPE BRUGEROPLYSNINGER (HERUNDER, FOR EKSEMPEL, BILENS POSITION, BILENS HASTIGHED OG BILENS STATUS), SOM INDSAMLES OG GEMMES AF APPLE OG DETS TJENESTEUDBYDERE, OG VIDEREGER EVENTUELLE RISICI, DER ER FORBUNDET MED BRUGEN AF CARPLAY, HERUNDER MULIGHEDEN FOR AT DISTRAHERE FØREREN. SE APPLES POLITIK OM BESKYTTELSE AF PERSONLIGE OPLYSNINGER FOR AT FÅ NÆRMERE OPLYSNINGER OM APPLES BRUG OG HÅNDTERING AF DATA, SOM OVERFØRES AF CARPLAY.

BRUG AF ANDROID AUTO ER AFHÆNGIG AF DIN ACCEPT AF ANDROID AUTOS BETINGELSER FOR BRUG, SOM SKAL ACCEPTERES, NÅR ANDROID AUTO-PROGRAMMET DOWNLOADES PÅ DIN ANDROID-TELEFON. SOM OPSUMMERING FRASKRIVER ANDROID AUTOS BETINGELSER FOR BRUG GOOGLES OG DETS TJENESTEUDBYDERES ANSVAR, HVIS TJENESTERNE IKKE FUNGERER KORREKT ELLER OPHØRER, BEGRÆNSER GOOGLES OG DETS TJENESTEUDBYDERES ØVRIGE FORPLIGTELSE NØJE, BESKRIVER DEN TYPE BRUGEROPLYSNINGER (HERUNDER, FOR EKSEMPEL, BILENS POSITION, BILENS HASTIGHED OG BILENS STATUS), SOM INDSAMLES OG GEMMES AF GOOGLE OG DETS TJENESTEUDBYDERE, OG VIDEREGER EVENTUELLE RISICI, DER ER FORBUNDET MED BRUGEN AF ANDROID AUTO, HERUNDER MULIGHEDEN FOR AT DISTRAHERE FØREREN. SE GOOGLES POLITIK OM BESKYTTELSE AF PERSONLIGE OPLYSNINGER FOR AT FÅ NÆRMERE OPLYSNINGER OM GOOGLES BRUG OG HÅNDTERING AF DATA, SOM OVERFØRES AF ANDROID AUTO.

## ■ ANSVARSFRASKRIVELSE FOR GARANTI, ANSVARSBEGRÆNSNING

DU ANERKENDER OG ACCEPTERER UDTRYKKELT, AT BRUGEN AF APPLE CARPLAY ELLER ANDROID AUTO (PROGRAMMERNE) ER PÅ EGEN RISIKO, OG AT DEN FULDE RISIKO I FORBINDELSE MED TILFREDSSTILLELSE KVALITET, YDEEVNE, NØJAGTIGHED OG EFFEKTIVITET LIGGER HOS DIG I DET OMFANG GÆLDENDE LOV TILLADER DET, OG AT PROGRAMMERNE OG OPLYSNINGERNE OM PROGRAMMERNE STILLES TIL RÅDIGHED SOM DE ER OG SOM DE FOREFINDES MED ALLE FEJL OG UDEN NOGEN FORM FOR GARANTI, OG HONDA FRASKRIVER SIG HERMED ALLE GARANTIER OG BETINGELSER MED HENSYN TIL PROGRAMMERNE OG OPLYSNINGERNE OM PROGRAMMERNE, ENTEN UDTRYKKELT, UNDERFORSTÅET ELLER LOVMÆSSIGT, HERUNDER, MEN IKKE BEGRÆNSET TIL, STILTIENDE GARANTIER OG/ELLER BETINGELSER FOR SALGBARHED, TILFREDSSTILLELSE KVALITET, EGNETHED TIL ET BESTEMT FORMÅL, NØJAGTIGHED, UFORSTYRRET NYDELSE OG IKKE-KRÆNKELSE AF TREDJEPARTS RETTIGHEDER. INGEN MUNDTLIGE ELLER SKRIFTLIGE OPLYSNINGER ELLER RÅDGIVNING VIDERE GIVET AF HONDA ELLER EN AUTORISERET REPRÆSENTANT UDGØR EN GARANTI. SOM EKSEMPLER, OG UDEN BEGRÆNSNING, FRASKRIVER HONDA SIG ENHVER GARANTI FOR NØJAGTIGHEDEN AF OPLYSNINGER, DER VIDERE GIVES AF PROGRAMMERNE, SÅSOM NØJAGTIGHEDEN AF VEJLEDNINGER, ANSLÅET KØRSELSTID, FARTGRÆNSER, VEJRFORHOLD, NYHEDER, TRAFIKFORHOLD ELLER ANDET INDHOLD, SOM VIDERE GIVES AF APPLE, GOOGLE, DETS ASSOCIEREDE SELSKABER ELLER TREDJEPARTSUDBYDERE; HONDA GARANTERER IKKE IMOD TAB AF PROGRAMDATA, SOM NÅR SOM HELST KAN GÅ TABT; HONDA GARANTERER IKKE, AT PROGRAMMERNE ELLER EVENTUELLE TJENESTER, DER STILLES TIL RÅDIGHED Gennem dem, til enhver tid videregives, eller at eventuelle eller alle tjenester vil være til rådighed på et bestemt tidspunkt eller sted. TJENESTER KAN FOR EKSEMPEL SUSPENDERES ELLER AFBRYDES UDEN VARSEL SOM FØLGE AF REPARATION, VEDLIGEHOLDELSE, SIKKERHEDSRETTELSE, OPDATERINGER OSV., OG TJENESTER KAN VÆRE UTILGÆNGELIGE I DIT OMRÅDE ELLER PÅ DIN PLACERING OSV. DERUDOVER ER DU INDFORSTÅET MED, AT ÆNDRINGER I TREDJEPARTS TEKNOLOGI ELLER MYNDIGHEDSREGULERING KAN GØRE TJENESTER OG/ELLER PROGRAMMER FORÆLDEDE OG/ELLER UBRUGELIGE.

I DET OMFANG DET IKKE ER FORBUDT VED LOV, ER HONDA ELLER DETS ASSOCIEREDE SELSKABER UNDER INGEN OMSTÆNDIGHEDER ANSVARLIGE FOR PERSONSKADE ELLER HÆNDELIGE, SÆRLIGE, INDIREKTE SKADER ELLER FØLGESKADER AF NOGEN ART, HERUNDER, UDEN BEGRÆNSNING, ERSTATNING FOR TAB AF FORTJENESTE, KORRUPTION ELLER TAB AF DATA, MANGLENDE OVERFØRSEL ELLER MODTAGELSE AF DATA, DRIFTSFORSTYRRELSER ELLER ANDRE KOMMERCIELLE SKADER ELLER TAB, DER OPSTÅR SOM FØLGE AF ELLER I FORBINDELSE MED PROGRAMMERNE ELLER DIN BRUG AF ELLER MANGLENDE EVNE TIL AT BRUGE PROGRAMMERNE ELLER OPLYSNINGER OM PROGRAMMERNE, UANSET ÅRSAG, UANSET TEORI OM ERSTATNINGSANSVAR (KONTRAKT, SKADEVOLDENDE HANDLING ELLER PÅ ANDEN MÅDE), OGSÅ SELV OM HONDA ER BLEVET GJORT OPMÆRKSOM PÅ MULIGHEDEN FOR SÅDANNE SKADER. NOGLE OMRÅDER OG JURISDIKTIONER TILLADER MULIGVIS IKKE UDELUKKELSE ELLER BEGRÆNSNING AF ERSTATNINGSANSVAR FOR SKADER, SÅ DISSE BEGRÆNSNINGER OG UDELUKKELSER GÆLDER MULIGVIS IKKE FOR DIG. OVENSTÅENDE BEGRÆNSNINGER GÆLDER, SELV OM DEN OVENFOR ANFØRTE AFHJÆLPNING IKKE OPFYLDER SIT EGENTLIGE FORMÅL.

## Automatisk nødopkald

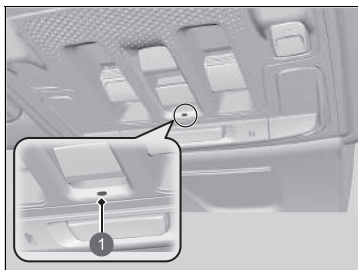

### 1 eCall-indikator

- Stelnummeret (VIN)
- Typen af køretøj (personbil eller let erhvervskøretøj)
- Typen af drivmiddel i køretøj (benzin/diesel/naturgas/flaskegas/el/hydrogen)
- Køretøjets sidste tre placeringer
- Køreretningen
- Udløsningstilstand (automatisk eller manuel)
- Tidsstempel

Når et nødopkald startes, deaktiveres bilens højttalere, så du kan høre operatøren.

Når strømtilstanden er indstillet til TIL, lyser eCall-indikatoren grønt i 1 sekund og derefter rødt i 1 sekund.

Hvis din bil er involveret i en kollision, forsøger bilen at etablere forbindelse til en PSAP-operatør (Public Safety Answering Point). Når en forbindelse er etableret, sendes forskellige oplysninger om bilen til en PSAP-operatør, som du kan tale med. Disse oplysninger omfatter:

### ☒ Nødopkald (eCall)

Din bil er udstyret med det 112-baserede eCall-tjenestesystem.

Den 112-baserede eCall-tjeneste er en offentlig tjeneste og er gratis.

Det 112-baserede eCall-system til biler aktiveres, når strømtilstanden indstilles til TIL. I tilfælde af en kollision bestemmer systemet alvorsgraden af kollisionen baseret på oplysninger indsamlet fra de indbyggede sensorer og foretager et nødopkald, hvis det vurderer det nødvendigt.

Det 112-baserede eCall-system i bilen kan også udløses manuelt, hvis det er nødvendigt.

### ☒ **Manuelt nødopkald** S. 399

Enhver behandling af personoplysninger via det 112-baserede eCall-system til biler skal overholde reglerne om beskyttelse af personoplysninger, der er fastsat i direktiv 95/46/EF (erstattet af direktiv 2016/679/EF) og 2002/58/EF, og skal især baseres på nødvendigheden af at beskytte enkeltpersoners vitale interesser i overensstemmelse med artikel 7(d) i direktiv 95/46/EF (erstattet af direktiv 2016/679/EF).

Behandling af sådanne data er strengt begrænset til formålet, for hvilket det fælles europæiske alarmnummer 112 er udpeget.

Hvis eCall-systemet fungerer korrekt, lyser indikatoren grønt.

- Grøn: eCall-systemet er klart.
- Blinker grønt: eCall-systemet er tilsluttet og er i gang med at foretage et eCall til en PSAP-operatør.
- Der gentages et mønster af korte blink med rødt lys: eCall-systemet kunne ikke oprette forbindelse til en operatør. eCall-indikatoren fortsætter med dette mønster i 5 sekunder<sup>\*1</sup>/ 30 sekunder<sup>\*2</sup>, hvorefter den lyser grønt.

Hvis det 112-baserede eCall-system deaktiveres i tilfælde af kritisk systemfejl, gives følgende advarsler til køretøjets brugere:

- Lyser rødt eller lyser slet ikke: Der er opstået et problem med eCall-systemet. Hvis indikatoren fortsætter med at lyse rødt eller slet ikke lyser, selv efter at du har genstartet køretøjet, skal systemet kontrolleres af en forhandler.
- Blinker rødt: Backup-batteriets niveau er for lavt. Mens strømmen er tændt, genoplades batteriet. Når batteriet er opladet til et bestemt niveau, lyser eCall-indikatoren grønt.

#### ► Nødopkald (eCall)

Modtagere af data behandlet af det 112-baserede eCall-system til biler er de relevante offentlige sikkerhedsmyndigheder, der er udpeget af de respektive offentlige myndigheder i det land, hvor de befinder sig, og som er de første til at modtage opkaldet, og for hvem det fælles europæiske alarmnummer 112 er beregnet.

Bilen kan muligvis IKKE oprette forbindelse til en PSAP-operatør, hvis:

- Både 12 V batteriets og backup-batteriets niveau er for lavt.
- Køretøjet befinder sig i et område uden tilstrækkelig mobildækning.
- Der er et problem med eCall-systemet eller dets eksterne udstyr som f.eks. mikrofon eller højttalere.

Backup-batteriet er designet til at fungere i mindst 3 år, hvorefter det muligvis skal udskiftes.

Backup-batteriet kan ikke købes direkte. Ved udskiftning skal du derfor kontakte en forhandler.

\*1 : Undtagen modeller til Tyrkiet

\*2 : Modeller til Tyrkiet

## Manuelt nødopkald

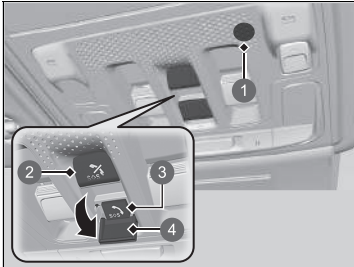

- ① Mikrofon
- ② SOS annulleringsknap
- ③ SOS knap
- ④ Dæksel

**SOS** knappen er beskyttet af et dæksel. Åbn dækslet for at få adgang.

Når et nødopkald startes, deaktiveres bilens højttalere, så du kan høre operatøren.

Hvis det er nødvendigt at foretage et nødopkald, kan du oprette forbindelse manuelt: Tryk på **SOS** knappen, og hold den nede i mere end 0,5 sekunder.

For at annullere et opkald skal du trykke på **SOS** annulleringsknappen i mindst et halvt sekund inden for 5 sekunder efter at have trykket på **SOS** knappen.

### Manuelt nødopkald

Tryk **IKKE** på knappen, mens du kører. Hvis det er nødvendigt at kontakte en operatør, skal du parkere bilen et sikkert sted, inden du foretager et opkald.

Hvis eCall-systemet i første omgang ikke opretter forbindelse til en PSAP-operatør, vil det forsøge igen, indtil en forbindelse er etableret. Men hvis 2 minutter er gået siden det første forsøg, forsøger systemet ikke længere at oprette forbindelse.

**SOS** annulleringsknappen annullerer ikke et opkald, når systemet har forbindelse til en operatør.

## ☒ Nødopkald (eCall)

### Beskyttelse af personlige oplysninger

Det 112-baserede eCall-system til biler er designet til at sikre følgende:

- At data indeholdt i systemhukommelsen ikke er tilgængelige uden for systemet, før et eCall udløses.
- At data ikke kan spores eller udsættes for konstant sporing under normal driftstilstand.
- At data i systemets interne hukommelse fjernes automatisk og kontinuerligt.

For at systemet kan fungere normalt, overskrives køretøjets lokaliseringsdata konstant i systemets interne hukommelse, så køretøjets sidste tre placeringer holdes ajourførte.

Loggen over aktivitetsdata i det 112-baserede eCall-system til biler opbevares ikke længere, end det er nødvendigt for håndteringen af eCall-nødopkaldet, og under alle omstændigheder ikke længere end 13 timer fra det øjeblik, et eCall-nødopkald blev startet.



**☒ Nødopkald (eCall)****Ejers rettigheder**

Den registrerede (køretøjets ejer) har ret til adgang til data og om nødvendigt til at anmode om berigtigelse, sletning eller blokering af data vedrørende ham eller hende, hvis behandling ikke er i overensstemmelse med bestemmelserne i direktiv 95/46/EF (erstattet af direktiv 2016/679/EF).

Enhver tredjepart, over for hvem dataene er blevet offentliggjort, skal underrettes om en sådan rettelse, sletning eller blokering, der udføres i overensstemmelse med dette direktiv, medmindre det viser sig umuligt eller indebærer en uforholdsmæssig indsats.

Den registrerede har ret til at klage til den kompetente databeskyttelsesmyndighed, hvis han eller hun mener, at hans eller hendes rettigheder er blevet overtrådt som følge af behandlingen af hans eller hendes personoplysninger.

Oplysninger om Honda eCall-tjenesten:  
Hvis du har spørgsmål om eCall, skal du kontakte det relevante kontor i det land, hvor du befinder dig. Se servicebogen eller dit lokale Honda websted for at få en liste over kontorer.

Køretøjet er udstyret med en funktion, der automatisk beregner, hvornår der skal påfyldes brændstof. Denne funktion giver dig besked, når det anbefales at påfylde brændstof, og giver dig mulighed for at søge efter tankstationer i nærheden af, hvor bilen befinder sig.



## 1 Meddelelsesikon

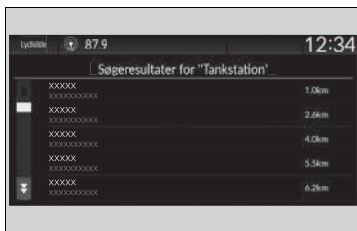
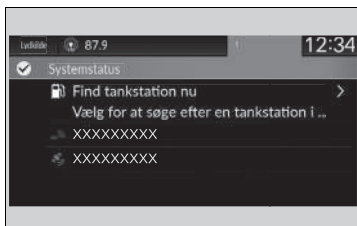

1. Når det er tid til at tanke bilen op, vises en meddelelse, og der vises et ikon øverst.
2. Tryk på feltet, der indeholder ikonet.

## 3. Vælg **Find tankstation nu**.

4. Vælg en tankstation på søgeskærmen i navigationssystemet.
  - ▶ Se manualen til navigationssystemet for at få oplysninger om, hvordan du bruger navigationssystemet.

## Optankning anbefales\*

Du kan slå funktionen til anbefaling af optankning til og fra.

### **Funktioner, der kan tilpasses** S. 351

Når du slår denne funktion fra, vises meddelelsen om anbefaling af optankning ikke.

Denne funktion kan kun bruges, når brændstofniveauet i tanken er under 30%.

Hvis du vælger **Find tankstation nu** eller fylder mere end 5 liter benzin i brændstoftanken, forsvinder meddelelsen om optankning. Hvis du foretrækker ikke at få besked, skal du vælge **FRA** i indstillingerne for **Optankning anbefales**.

Når du kører på en ujævn vej eller op eller ned ad bakke i længere tid, forsvinder meddelelsen måske, eller den vises måske slet ikke.

# Kørsel



Dette kapitel omhandler kørsel og påfyldning af brændstof.

<b>Før der køres</b> .....	404	Manøvreringsassistent .....	455	Frontkamera med bred visningstilstand ....	547
<b>Kørsel med anhænger</b> .....	408	Dæktrykadvarelsystem .....	456	<b>Bremse</b> .....	549
<b>Under kørsel</b>		Blindvinkelassistent* .....	459	Bremsesystem .....	549
Start af elsystemet .....	413	Højspændingsbatteri .....	465	Antiblokeringsystem (ABS) .....	556
Sikkerhedsforanstaltninger ved kørsel ...	417	Justering af forlygternes lyskegle .....	466	Bremseassistent .....	557
Gearkasse .....	419	<b>Honda Sensing</b> .....	467	<b>Parkering af bilen</b> .....	559
Gearskift .....	420	Kollisionsbegrænsende bremsesystem .....	471	<b>Multivisningsbakkamera</b> .....	570
Decelerationsknap på rattet .....	427	Udvidet vognbaneassistent .....	486	<b>Påfyldning af brændstof</b> .....	572
Akustisk køretøjsalarmsystem .....	430	Aktiv fartpilot med følgefunktion ved lav		<b>Brændstoføkonomi og CO<sub>2</sub>-emissioner</b> ...	575
Køretilstandskontakt .....	431	hastighed .....	495		
Justerbar fartbegrænser .....	438	Vognbaneassistent .....	515		
Intelligent fartbegrænser .....	445	Traffic Jam Assist .....	528		
VSA-system .....	453	System til registrering af trafikskilte .....	538		

\* Ikke tilgængelig på alle modeller

## Forberedelse

Kontrollér følgende, før der køres.

### Udvendig kontrol

- Kontrollér, at der ikke er genstande, som blokerer for ruder, sidespejle, lygter eller andre dele af bilen.
  - ▶ Fjern frost, sne og is.
  - ▶ Fjern eventuel sne fra taget, da det kan glide ned og blokere udsynet under kørsel. Hvis det er frosset fast, fjernes isen, når den har løsnet sig.
  - ▶ Ved fjernelse af is omkring hjulene skal det sikres, at hverken hjulene eller hjulkomponenterne tager skade.
- Sørg for, at frontklappen er lukket forsvarligt.
  - ▶ Hvis frontklappen åbner under kørsel, vil du ikke kunne se ud af forruden.
- Sørg for, at dækkene er i god stand.
  - ▶ Kontrollér lufttrykket, og se efter skader og overdreven slitage.
  - ▶ **Kontrol og udskiftning af dæk** S. 621
- Kontrollér, at der ikke er personer eller genstande bag ved eller omkring bilen.
  - ▶ Vær opmærksom på blinde vinkler.

### Udvendig kontrol

#### BEMÆRK / NOTE

Hvis dørene er frosset fast, skal du påføre varmt vand rundt om dørene for at få isen til at smelte. Forsøg ikke at tvinge dørene op, da det kan beskadige gummikanten rundt i dørene. Tør vandet af, så det ikke også fryser til is.

Hæld ikke varmt vand i dørlåsen.  
Du vil ikke kunne sætte nøglen i dørlåsen, hvis den fryser til.

Varme fra motoren og udstødningen kan antænde brændbare materialer under frontklappen og forårsage brand. Hvis bilen har været parkeret i længere tid, skal du efterse den samt fjerne eventuelt affald, som kan have samlet sig, som f.eks. tørt græs og blade, som er faldet ned eller er blevet båret ind til redbygning af mindre dyr. Se også efter under frontklappen, om der er efterladt brændbare materialer, efter at du eller en anden har udført vedligeholdelse på bilen.

## ■ Indvendig kontrol

- Opbevar og fastgør alle genstande i kabinen forsvarligt.
  - ▶ Hvis du kører med for meget last eller ikke opbevarer den korrekt, kan det påvirke bilens styring, stabilitet og bremselængde samt dækkene og gøre bilen usikker.
    - ☒ **Lastgrænse** S. 407
- Stab ikke genstande højere end sædehøjden.
  - ▶ De kan blokere for dit udsyn og blive slynget fremad i bilen ved hård opbremsning.
- Undgå at anbringe genstande på gulvet foran i bilen. Kontrollér, at gulvmåtten er fastgjort.
  - ▶ En genstand eller en ikke-fastgjort gulvmåtte kan komme i klemme mellem bremsepedalen eller speederen, når du kører.
- Hvis du kører med dyr i kabinen, må de ikke bevæge sig frit rundt i kabinen.
  - ▶ De kan forstyrre kørslen og forårsage trafikulykker.
- Luk alle dørene og bagklappen forsvarligt.
- Indstil sædet korrekt.
  - ▶ Indstil også nakkestøtterne.
    - ☒ **Sæder** S. 248
    - ☒ **Indstilling af de forreste nakkestøtters positioner** S. 256
- Indstil spejlene og rattet, så de passer til dig.
  - ▶ Indstil dem, mens du sidder i korrekt kørestilling.
    - ☒ **Spejle** S. 245
    - ☒ **Ratindstilling** S. 244

## ☒ Indvendig kontrol

Forlygternes lyskegle er fabriksindstillet og behøver normalt ikke indstilles. Hvis du jævnligt kører med tunge genstande i bagagerummet eller med en anhænger, skal du få lyskeglen genindstillet af en kvalificeret tekniker.

Bilen er udstyret med et system til automatisk justering af forlygterne, som automatisk justerer nærløshøjden på forlygterne.

- Kontrollér, at genstande på gulvet bag forsæderne ikke kan rulle ind under sæderne.
  - De kan gøre det svært for føreren at betjene pedalerne eller blokere for sædernes funktion.
- Alle passagerer i bilen skal have sikkerhedssele på.
  - 📌 **Spænding af sikkerhedssele** S. 52
- Kontrollér, at indikatorerne på instrumentpanelet tændes, når du starter bilen, og at de slukkes kort tid efter.
  - Få altid en forhandler til at udføre en kontrol, hvis en indikator indikerer en fejl.
    - 📌 **Indikatorer** S. 114

## Lastgrænse

Når du transporterer bagage, må den samlede vægt af bilen, passagererne og bagagen ikke overstige den maksimalt tilladte vægt.

➤ **Specifikationer** S. 700

Belastningen på for- og bagakslerne må heller ikke overstige den maksimalt tilladte akselbelastning.

➤ **Specifikationer** S. 700

### » Lastgrænse

## ⚠ ADVARSEL

Hvis der læsses for meget på bilen, eller hvis den læsses forkert, kan det påvirke bilens styreegenskaber samt stabilitet og forårsage en ulykke med alvorlig personskade eller dødsfald til følge.

Overhold alle lastgrænser, og følg retningslinjerne for transport af bagage i denne instruktionsbog.

## Forberedelse til transport

### ■ Lastgrænser i forbindelse med transport

Bilen kan trække en anhænger, hvis du sørger for omhyggeligt at overholde lastgrænserne, for at bruge det rette udstyr og for at følge retningslinjerne for kørsel med anhænger. Kontrollér vægtgrænserne, før du kører.

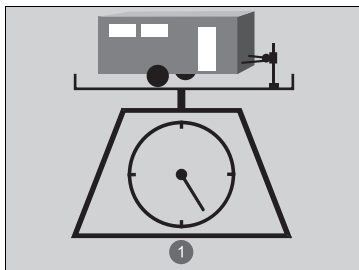

1 Totalvægt

### ■ Totalvægt for anhænger

Overskrid ikke den maksimale anhängervægt for anhænger og anhängertræk (med/uden brems), bagage og alt i eller på den.

Kørsel med anhängervægt, der overstiger den maksimale anhängervægt, kan påvirke bilens styreegenskaber og ydeevne samt beskadige motoren og gearkassen.

### ⌘ Lastgrænser i forbindelse med transport

## ⚠ ADVARSEL

Hvis lastgrænser overstiges, eller hvis bilen eller anhängeren læsses forkert, kan det forårsage en ulykke med alvorlig personskade eller dødsfald til følge.

**Kontrollér bilens og anhängers last grundigt, inden du kører.**

Kontrollér, at lasten overholder alle lastgrænserne. Hvis der ikke er adgang til en offentlig køretøjsvægt, lægges bagagens anslåede vægt til anhängers vægt (som angivet af producenten), og derefter måles kugletrykket med en passende vægt eller kugletryksmåler, eller vægten anslås ud fra bagagefordelingen.

Der henvises til instruktionsbogen til anhängeren for yderligere oplysninger.

Indkøringsperiode.

Undgå kørsel med anhängere, før bilen har kørt 1.000 km.

Når du bruger en aftagelig bugseringsenhed, skal du altid fjerne bugseringsenheden, når den ikke er i brug, og kun montere den under bugsering, så den ikke dækker eller skjuler noget bag på bilen, f.eks. de udvendige lygter eller nummerpladen.



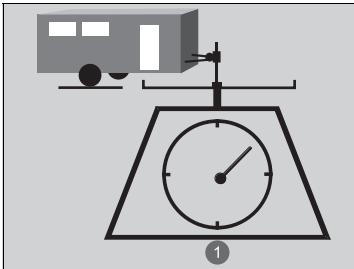

### ■ Kugletryk på anhængertræk

Kugletrykket på anhængertrækket må aldrig overstige 75 kg. Det er det tryk, anhængerens udsætter anhængertrækket for, når den er fuldt læsset. Ved en vægt på mindre end 750 kg gælder den tommelfingerregel, at kugletrykket skal udgøre 10% af anhængerens totalvægt.

#### ① Kugletryk på anhængertræk

- Et for højt kugletryk reducerer forhjulenes trækkevne og styrefølsomhed. Et for lille kugletryk kan gøre anhængerens ustabil og få den til at slingre.
- Et godt kugletryk opnås ved at begynde med at læsse 60% af lasten i anhængerens forreste del og 40% i den bageste del. Flyt rundt på lasten efter behov.

#### ☒ Lastgrænser i forbindelse med transport

Overskrid aldrig den maksimalt tilladte anhængervægt og den angivne lastgrænse.

#### ☒ Specifikationer S. 700

Hvis du kører med en anhænger i bjergterræn, skal du huske at trække 10% af den kombinerede vægt af bil og anhænger fra den maksimale anhængervægt for hver 1.000 meter over havoverfladen.

## ■ Trækudstyr og tilbehør

Trækudstyr varierer efter størrelsen af din anhænger, hvor meget last du skal trække, og hvor du skal køre.

### ■ Anhængertræk

Anhængertrækket skal være af en godkendt type og være forsvarligt fastgjort til undervognen.

### ■ Sikkerhedskæder

Brug altid en sikkerhedskæde, når du kører med en anhænger. Kontrollér, at sikkerhedskæden er lang nok til, at anhængerens uden problemer kan dreje om hjørner, men ikke så lang, at den slæber mod jorden.

### ■ Anhængerbremseser

Hvis du har planer om at købe en anhænger med bremseser, skal du sikre dig, at de aktiveres elektronisk. Forsøg ikke at forbinde dem med bilens hydrauliksystem. Ethvert forsøg på at forbinde anhængerens bremseser med bilens hydrauliksystem vil, uanset hvor godt det gøres, reducere bremseserens effektivitet og udgøre en potentiel risiko.

### ■ Yderligere trækudstyr

I mange lande er det et lovkrav, at der monteres særlige sidespejle, når biler kører med anhænger. Selv hvis det ikke er et lovkrav i dit land, skal du montere specielle sidespejle, hvis dit udsyn på nogen måde begrænses.

### ■ Anhængerlygter

Anhængerlygter og -udstyr skal være i overensstemmelse med lovkravene i det land, du kører i. Forhør dig hos anhængerforhandleren eller anhængerudlejningsstedet med hensyn til lovkravene i det område, du har planer om at køre med anhænger i.

## ► Trækudstyr og tilbehør

Sørg for, at alt udstyr er korrekt monteret og vedligeholdt, og at det opfylder lovgivningen i det land, du kører i.

Spørg anhængerforhandleren eller anhængerudlejningsstedet til råds, hvis andet udstyr anbefales eller kræves til det trækarbejde, du skal udføre.

Kontakt anhængerproducenten for oplysninger om korrekt montering og opsætning af udstyret.

Forkert montering og opsætning kan påvirke de elektriske komponenter samt bilens køreegenskaber, stabilitet og bremsevne.

Lygter og ledninger til anhængere kan variere efter type og mærke. Hvis der kræves et stik, skal det monteres af en kvalificeret tekniker.

### ■ Slingrekontrol

Dette udstyr kan bruges, hvis din anhænger har tendens til at slingre. Din anhængerproducent kan fortælle dig, hvilken slags slingrekontrol du har brug for, og hvordan du monterer den. Forkert montering kan forringe bilens køreegenskaber og stabilitet.

### ■ Anhængerspejle

I mange lande er det et lovkrav, at der monteres særlige sidespejle, når biler kører med anhænger. Selv hvis det ikke er et lovkrav i dit land, skal du montere specielle sidespejle, hvis dit udsyn på nogen måde begrænses.

## Sikker kørsel med anhænger

### ■ Ting, der er værd at vide før kørsel med anhænger

- Få anhængerens efterset, og sørg for, at den er i god stand.
- Kontrollér, at vægten af og belastningen på bilen og anhængerens er inden for grænserne.
  - ▣ **Lastgrænser i forbindelse med transport** S. 408
- Fastgør anhængertrækket, sikkerhedskæden og andet nødvendigt udstyr forsvarligt til anhængerens.
- Fastgør alle genstande i og på anhængerens, så de ikke flytter sig under kørslen.
- Kontrollér, at lygterne og bremserne på anhængerens fungerer ordentligt.
- Kontrollér trykket i anhængerens dæk, inklusive reservehjulet.
- Sørg for at undersøge lovkravene med hensyn til maksimal hastighed eller begrænsninger for biler med anhænger. Hvis du kører gennem flere lande, bør du undersøge lovkravene i hvert enkelt land, før du kører hjemmefra, da disse kan variere fra land til land.
- Slå det bageste parkeringssensorsystem fra.
  - ▣ **Deaktivering af samtlige bageste sensorer** S. 565

\* Ikke tilgængelig på alle modeller

### ▣ Sikker kørsel med anhænger

Hastigheden ved kørsel med anhænger må ikke overstige 100 km/t.

#### Parkering

Ud over de normale sikkerhedsforanstaltninger skal der placeres stopklodser ved alle anhængerens hjul.

Det tilrådes kun at køre op ad bakke på skråninger, der ikke overstiger 12%. Følg de tilgængelige anbefalinger med hensyn til veje og ruter, der er egnede til kørsel med anhænger.

Når du bliver passeret af et stort køretøj, kan trækvinden fra det pågældende køretøj få anhængerens til at slingre. Sørg for at holde en konstant hastighed, og styr ligeud.

Kør altid langsomt og få en anden person til at dirigere dig, når du bakker.

Når du kører med anhænger, anbefaler vi, at du medbringer et reservehjul i fuld størrelse til både din bil og anhængerens. Hvis du bruger det kompakte reservehjul\*, der fulgte med bilen, kan det påvirke bilens køreegenskaber negativt.

Husk at frakoble anhængerens, før du skifter et fladt dæk. Spørg der, hvor du har købt eller lejet din anhænger, hvor og hvordan reservehjulet til anhængerens skal opbevares.

## ■ Trækhastighed og gear

- Kør langsommere end normalt.
- Overhold skilteede hastighedsgrænser for kørsel med anhænger.
- Brug positionen **[D]** ved kørsel med anhænger på vandret vej.

## ■ Drejning og bremsning

- Drej langsommere og i en større bue end normalt.
- Tillad mere bremsetid og længere bremseafstand.
- Undlad at bremse eller dreje pludseligt.

## ■ Kørsel i bakket terræn

- Hold nøje øje med temperaturmeddelelsen. Hvis meddelelsen stadig vises, skal du slukke for klimaanlægget og sætte hastigheden ned. Kør ind til siden et sikkert sted, og lad om nødvendigt motoren køle af.

## » Trækhastighed og gear

Når du kører med en anhænger med fastmonterede sider (f.eks. en campingvogn), må hastigheden ikke overstige 88 km/t. Ved højere hastigheder kan anhængerens slingre eller påvirke bilens køreegenskaber.

## Start af elsystemet



1 Kontakt til elektronisk parkeringsbremse

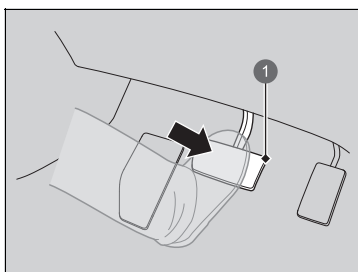

1 Brems pedal

1. Kontrollér, at parkeringsbremsen er deaktiveret.

- ▶ Indikatoren for parkeringsbremsen og bremsesystemet (rød) lyser i 30 sekunder, når du trækker kontakten til det elektroniske parkeringsbremsesystem opad.

2. Træd på bremsepedalen.

### Start af elsystemet

Træd bremsepedalen helt ned, når du starter elsystemet.

Motoren er sværere at starte i koldt vejr og i højder over 2.400 meter med tyndere luft.

Når du tænder for elsystemet i koldt vejr, skal du slukke alt elektrisk tilbehør såsom lygter, klima anlæg og elbagrunder for at forebygge, at 12 V batteriet aflades.

Hvis udstødningssystemet lyder unormalt, eller hvis du kan lugte udstødningssgas i kabinen, skal du få bilen eftersat af en forhandler. Der kan være et problem med motoren eller udstødningssystemet.

Startspærrefunktionen beskytter bilen mod tyveri.

Hvis der benyttes en forkert kodet nøgle (eller anden enhed), aktiveres elsystemet ikke.

➤ **Startspærrefunktion** S. 208



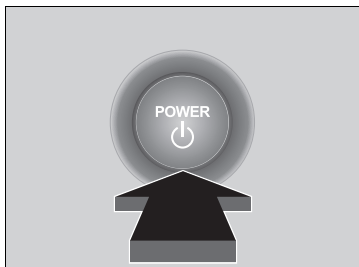

Når du indstiller strømtilstanden til TIL, kan du fornemme, at bremsepedalen synker en smule ned. Dette er helt normalt.



Modeller med instrument af A-typen



3. Uden at træde på speederen skal du trykke på **POWER** knappen, mens brems pedalen trædes ned.

4. Kontrollér  indikatoren (Klar).
- Bliv ved med at træde på brems pedalen, indtil  indikatoren tændes.
  -  indikatoren tændes, når elsystemet er slået til, og du kan begynde at køre.
  - Hvis udetemperaturen er ekstremt lav, kan du ikke køre, før forholdene er forbedret. I dette tilfælde tændes  indikatoren ikke, og der vises en advarselsmeddelelse i førerinformationssystemet.
- **Indikatorer** S. 114



#### ► Start af elsystemet

Bring den nøglefri fjernbetjening tæt på **POWER** knappen, hvis batteriet i den nøglefri fjernbetjening er svagt.

► **Hvis batteriet i den nøglefri fjernbetjening er svagt** S. 673

Elsystemet aktiveres muligvis ikke, hvis den nøglefri fjernbetjening udsættes for kraftige radiobølger.

Hold ikke **POWER** knappen nede for at starte elsystemet. Hvis elsystemet ikke starter, skal du vente mindst 30 sekunder, før du prøver igen.

Benzinmotoren kører måske ikke, når bilen er klar til at køre. Du kan begynde at køre, når  indikatoren er tændt. Hvis du trykker på **POWER** knappen, mens brems pedalen trædes ned, og  indikatoren er tændt, er strømtilstanden indstillet til KØRETØJ FRA, og du kan ikke begynde at køre.

► **Indikatorer** S. 114

Modeller med instrument af B-typen

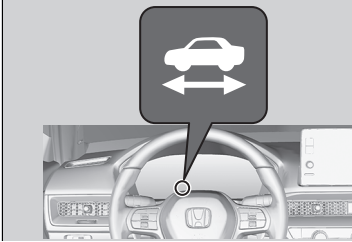

## Start på kørsel

1. Bliv ved med at holde højre fod på bremsepedalen, og kontrollér, at  indikatoren er tændt, og sæt derefter gearvælgeren i positionen **D**. Vælg positionen **R**, hvis du vil bakke.
2. Slip bremsepedalen, og træd forsigtigt på speederen med den elektroniske parkeringsbremse aktiveret.
  - Sørg for, at indikatoren for parkeringsbremsen og bremsesystemet (rød) slukker.
    - **Parkeringsbremse** S. 549
    - **Hvis indikatoren for gearkassesystemet blinker samtidig med advarselmeddelelsen** S. 688

### Hill Start Assist-system

Hill Start Assist-systemet holder bremsen aktiveret kortvarigt for at hjælpe med at forhindre bilen i at rulle på skråninger, når du flytter foden fra bremsepedalen til speederen. Sæt gearvælgeren i positionen **D**, når du vender op ad bakke, eller i positionen **R**, når du vender ned ad bakke, og slip derefter bremsepedalen.

### Start på kørsel

Du kan også deaktivere parkeringsbremsen ved at trykke på kontakten til den elektroniske parkeringsbremse og samtidig træde bremsepedalen ned. Når bilen vender ned ad bakke, kan du sætte i gang mere jævnt ved at deaktivere den elektroniske parkeringsbremse end ved at træde på speederen.

I en hybridbil kan det være, at du ikke hører lyde og mærker vibrationer fra motoren, selv om køretøjet er klar til at køre. Det gør måske også, at du ikke er klar over, at du kan starte. Husk at kontrollere, om  indikatoren er tændt, før du begynder at køre.

### Hill Start Assist-system

Det er ikke sikkert, at Hill Start Assist-systemet kan forhindre bilen i at rulle ned ad bakke på en meget stejl eller glat skråning, og det fungerer ikke på små skråninger.

Hill Start Assist-systemet fungerer, selv om VSA-systemet ikke er aktiveret.

Hill Start Assist-systemet erstatter ikke parkeringsbremsen.

## ■ Afbrydelse af elsystemet

Du kan slukke for elsystemet, når bilen holder helt stille.

1. Træd på bremsepedalen, og skift derefter til **P**.
  - Du må ikke slippe bremsepedalen, før du har bekræftet, at **P** vises på indikatoren for gearvælgerposition.
2. Tryk på **POWER** knappen.



## Sikkerhedsforanstaltninger ved kørsel

### I tåge

Sigtbarheden forringes, når det er tåget. Når du kører, skal du tænke for nærløst selv i dagtimerne. Sænk farten, og brug midterstriberne, autoværn og baglygterne på forankørende biler til at navigere efter.

### I kraftig blæst

Hvis en kraftig sidevind trækker i eller skubber til bilen under kørslen, skal du holde godt fast i rattet.

Sænk langsomt bilens hastighed, og hold bilen midt på vejen. Vær forsigtig ved vindstød, især når bilen kører ud af en tunnel, når der køres på en bro, langs en flodbred eller gennem åbne områder som f.eks. et stenbrud, og når en stor lastbil passerer.

### » Sikkerhedsforanstaltninger ved kørsel

**FORSIGTIG:** Kør ikke på veje, hvor der er dybt vand. Hvis du kører gennem dybt vand, vil det beskadige motoren og det elektriske udstyr, og bilen vil bryde sammen.

#### BEMÆRK / NOTE

Vælg ikke en skifteknop, samtidig med at du træder på speederen. Det kan ødelægge gearkassen.

#### BEMÆRK / NOTE

Hvis du gentagne gange drejer rattet ved ekstremt langsom hastighed eller holder rattet i venstre eller højre yderposition i længere tid, bliver systemet til elektrisk servostyring (EPS) varmt. Systemet går i beskyttelsestilstand, og dets ydeevne begrænses. Rattet bliver tungere og tungere at dreje. Når servosystemet er kølet af, genoprettes servostyringen. Gentagne manøvrer under disse forhold kan til sidst beskadige systemet.

Hvis strømtilstanden indstilles til TILBEHØR under kørsel, slukkes elsystemet, og al servokraft til styre- og bremsefunktionerne afbrydes, så det bliver svært at styre bilen.

Vælg ikke positionen **N** under kørsel, da du ellers vil miste regenerativ bremsekraft (og accelerationskraft).

## ■ I regnvej

Vejen er glat, når det regner. Undgå hårde opbremsninger, hurtig acceleration og pludselige ryk i rattet, og vær mere forsigtig under kørslen. Du vil muligvis kunne opleve akvaplaning, hvis du kører på en opkørt vej med vandpytter. Undgå kørsel i dybt vand og på oversvømmede veje. Dette kan beskadige motoren eller gearkassen og forårsage fejl i elektriske komponenter.

## ■ Andre sikkerhedsforanstaltninger

Ved et kraftigt sammenstød med noget neden under bilen skal du køre ind til siden et sikkert sted. Kontrollér undersiden af bilen for materielle skader samt væskelækager.

## ☒ Sikkerhedsforanstaltninger ved kørsel

Undgå pludselig acceleration eller at give fuld gas de første 1.000 km, da det kan beskadige motoren eller gearkassen.

Undgå hårde opbremsninger de første 300 km, efter at du har købt din nye bil eller udskiftet bremseklosterne eller bremsekiverne, for at muliggøre korrekt indkøring.

### BEMÆRK / NOTE

Følgende kan beskadige underspoileren:

- Parkering af bilen ved en parkeringsblok
- Parallelparkering langs rabatten
- Kørsel ned mod bunden af en bakke
- Kørsel op eller ned til et andet vejniveau (f.eks. rabatten)
- Kørsel på en vej med hjulspor eller bump
- Kørsel på en vej med huller

## ☒ I regnvej

Vær forsigtig, hvis der er risiko for akvaplaning. Når du kører med for høj hastighed på en vej, der er dækket af vand, opbygges et lag af vand mellem dækkene og vejbanen. Hvis dette sker, kan bilen ikke reagere på førerinput, f.eks. styring og bremsning.

Sænk hastigheden langsomt, når du øger decelerationshastigheden med decelerationsknappen på rattet. Hvis vejen er glat, kan pludselig regenerativ bremsning få dækkene til at skride.

## Gearkasse

---

### ■ Krybekørsel

Ligesom en almindelig benzindrevet bil med automatisk gearkasse har denne bil også krybeeffekt.

Bliv ved med at træde bremsepedalen helt ned, når bilen er standset.

### ■ Kickdown-funktion

Hvis du træder hurtigt på speederen, samtidig med at du kører op ad bakke, kan bilen begynde at reagere på samme måde som en bil med automatisk gearkasse og uventet sætte hastigheden op. Træd forsigtigt på speederen, især når vejbelægningen er våd og ved kørsel i sving.

## Gearskift

Skift gearposition efter kørselsbehov.

### ■ Gearskiftepositioner



#### **P** Parkering

Bruges ved parkering eller når strømmen slås til eller fra. Gearkassen er låst.

#### **R** Bak

Bruges ved bakning.

#### **N** Frigear

Gearkassen er ikke låst.

#### **D** Kørsel

- Bruges ved normal kørsel.
- Decelerationsknappen på rattet kan bruges midlertidigt.
- Decelerationsknappen på rattet kan bruges, når **SPORT**-tilstanden er aktiveret.

### » Gearskift

## ⚠ ADVARSEL

Bilen kan risikere at rulle væk, hvis du forlader den uden at sikre dig, at parkeringsbremsen er aktiveret.

En bil, der ruller væk, kan medføre en ulykke og forårsage alvorlig personskade eller dødsfald.

Du skal altid have foden på bremsepedalen, indtil du har bekræftet, at **P** vises på indikatoren for gearvælgerposition.

For at undgå defekt og utilsigtet indkobling:

- Undgå at spilde væske på eller i nærheden af skifteknapperne.
- Undgå at anbringe eller tabe genstande på eller i nærheden af skifteknapperne.
- Lad ikke passagerer eller børn betjene skifteknapperne.

Når højspændingsbatteriet er fuldt opladet, eller når højspændingsbatteriets temperatur er lav, kan regenerativ bremsning være mindre effektiv.

■ **P** knap (parkering)

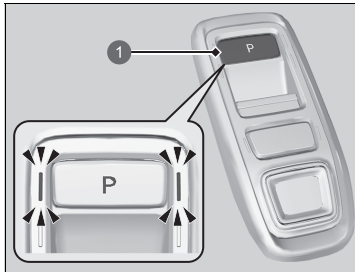

1 **P** knap

Gearvælgerpositionen skifter til **P**, når du trykker på **P** knappen, mens bilen holder parkeret med strømtilstanden indstillet til TIL. Indikatorerne på siderne af **P** knappen tændes.

⌘ Gearskift

Der høres en bilyd, og meddelelsen vises i førerinformationssystemet, når du træder speederen ned med gearvælgeren i positionen **N**.

⚠ **Advarsels- og informationsmeddelelser i førerinformationssystemet** S. 135

Flyt gearvælgeren til positionen **D** eller **R** med bremsepedalen trådt ned.

## ■ Gearskiftebetjening

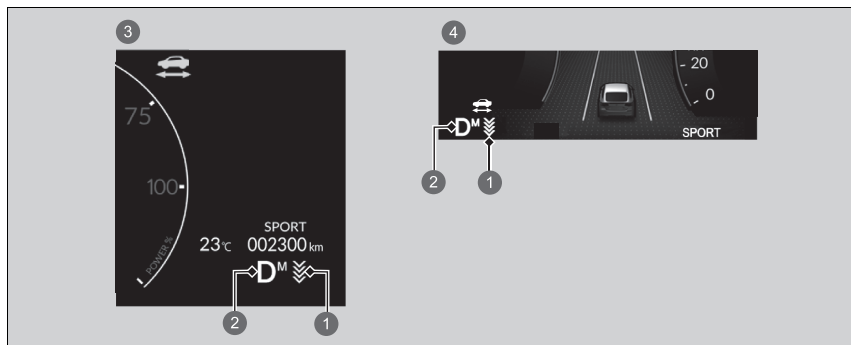

- 1 Indikator for decelerationsknop på rattet
- 2 Indikator for gearvælgerposition (indikator for gearkassesystem)
- 3 Modeller med instrument af A-typen
- 4 Modeller med instrument af B-typen

## » Gearskiftebetjening

### BEMÆRK / NOTE

Når du skifter fra positionen **[D]** til positionen **[R]** og omvendt, skal bilen holde helt stille, og du skal træde bremsepedalen helt ned.

Hvis gearvælgeren betjenes, før bilen holder helt stille, kan det beskadige gearkassen.

Ved skift til **[P]** skal du altid have foden på bremsepedalen, indtil du har bekræftet, at **[P]** vises på indikatoren for gearvælgerposition.

Brug indikatoren for gearposition og indikatoren for gearvælgerposition til at kontrollere gearpositionen, før der vælges en skifteknop.

Hvis indikatoren for den aktuelt valgte gearvælgerposition eller alle indikatorer for gearvælgerposition blinker samtidig, er der et problem med gearkassen.

Undgå pludselig acceleration, og få gearkassen eftersat af en forhandler hurtigst muligt.

Når du skifter gear ved ekstremt lave temperaturer (-30 °C), kan der opstå en mindre forsinkelse, før gearpositionen vises. Kontrollér altid, at gearpositionen er korrekt, inden kørslen påbegyndes.

Bipperen lyder én gang, når du skifter til **[R]**.

» **Funktioner, der kan tilpasses** S. 351

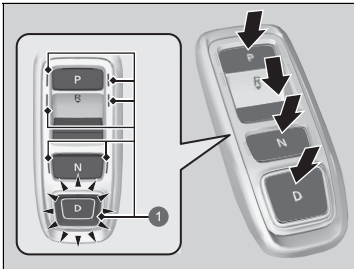

**P** Tryk på **P** knappen.

**R** Tryk **R** knappen bagud.

**N** Tryk på **N** knappen.

**D** Tryk på **D** knappen.

**1** Indikator for skifteknop

### ■ Når førerdøren åbnes

Hvis du åbner førerdøren under følgende betingelser, ændres gearvælgerpositionen automatisk til **P**.

- Hvis du skifter gearvælgerpositionen manuelt fra **P** med bremsepedalen trådt ned, vender gearvælgerpositionen automatisk tilbage til **P**, når du slipper bremsepedalen.
- Bilens strømtilstand er indstillet til TIL eller bevæger sig med 2 km/t eller langsommere.
- Gearvælgeren er ikke i **P**.
- Sikkerhedsselen ved førersædet er ikke i brug.

### ■ Når strømtilstanden afbrydes

Hvis du afbryder elsystemet, mens bilen holder stille, og gearvælgeren ikke er i positionen **P**, ændres gearvælgerpositionen automatisk til **P**.

### ⌘ Når førerdøren åbnes

Systemet er udviklet til automatisk at skifte gearvælgerposition til **P** under de beskrevne betingelser, men af sikkerhedshensyn skal du altid vælge **P**, inden førerdøren åbnes.

Sørg for at parkere bilen et sikkert sted.

🔍 **Når den er standset** S. 559

Hvis du vil køre med bilen, efter at gearvælgerpositionen automatisk er ændret til **P** under de beskrevne betingelser, skal du lukke døren, spænde sikkerhedsselen, træde på bremsepedalen og derefter skifte gearvælgerposition.

Hvis du forlader bilen, skal du slukke for elsystemet og låse dørene.



**■ Hvis du vil holde gearvælgeren i **N** (bilvasktilstand)**

Med elsystemet tændt:

1. Træd på bremsepedalen, og hold den nede.
  2. Vælg **N**.
  3. Tryk på **POWER** knappen inden for 5 sekunder.
    - ▶ Dette sætter bilen i bilvasktilstand. Denne tilstand skal bruges, når bilen trækkes gennem et automatisk vaskeanlæg med transportbånd, hvor hverken du selv eller personalet bliver siddende i bilen.
    - ▶ Gearvælgeren forbliver i **N** med strømtilstanden indstillet til TILBEHØR i 15 minutter, hvorefter den automatisk skifter til **P**.
- Manuelt skift til **P** annullerer strømtilstanden TILBEHØR. **P** indikatoren lyser, og strømtilstanden skifter til FRA.

■ **Restriktioner for valg af gearvælgerposition**

Du vil under visse omstændigheder, som eventuelt kan føre til en kollision, ikke kunne vælge en bestemt gearvælgerposition.

Når gearvælgeren er i:	1. Under disse omstændigheder:	2. Hvis du forsøger at skifte til følgende:	3. Gearvælgerpositionen forbliver i/skifter til:	Sådan ændres gearvælgerpositionen	
<b>P</b>	Bremsepedalen er ikke trådt ned. Speederen trædes ned.	Andre gearvælgerpositioner	<b>P</b>		
<b>N</b>	Bilen kører med lav hastighed, uden at der trædes på bremsepedalen. Bilen kører med lav hastighed med speederen trådt ned.		<b>N</b>		Slip speederen, og tråd på bremsepedalen.
<b>N</b> eller <b>D</b>	Bilen bevæger sig fremad.			<b>D</b>	Kør ind til siden et sikkert sted.
<b>R</b> eller <b>N</b>	Bilen bevæger sig bagud.				
<b>R</b> , <b>N</b> eller <b>D</b>	Bilen bevæger sig.		En anden gearvælgerposition end <b>P</b> eller <b>N</b>	<b>P</b> eller <b>N</b>	Sørg for, at  indikatoren tænder.

## Decelerationsknap på rattet

Når du slipper speederen, kan du styre decelerationshastigheden uden at fjerne hænderne fra rattet. Vha. decelerationsknappen på rattet kan du sekventielt skifte mellem fire decelerationstrin.

Når du kører ned ad bakke, kan du bruge decelerationsknappen på rattet til at hjælpe med at opretholde decelerationshastigheden, hvilket gør det muligt at holde en sikker afstand til bilen foran.

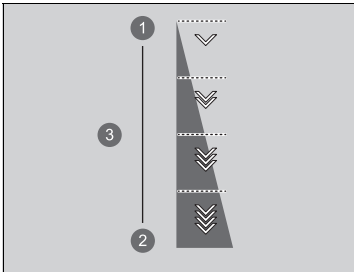

- 1 Reducere
- 2 Øge
- 3 Decelerationstrin

### Sådan vælger du de forskellige decelerationstrin:

- Træk **+** knappen (højre side) tilbage for at reducere decelerationstrinnet.
- Træk **-** knappen (venstre side) tilbage for at øge decelerationstrinnet.

Træk **+** knappen tilbage i et par sekunder, når du vil annullere decelerationsknappen på rattet.

Standarddecelerationstrinnet er . Ved hver betjening af knappen på rattet ændres decelerationen med et enkelt trin.

- Decelerationstrinnet ændres måske ikke, hvis du holder knappen på rattet trukket tilbage.

### Decelerationsknap på rattet

## ⚠ FORSIGTIG

Hurtig øgning af decelerationshastigheden ved hurtige skift med decelerationsknappen på rattet kan få dækkene til at skride, hvilket kan resultere i en ulykke med personskaade eller dødsfald til følge.

Sørg altid for at opretholde en fornuftig decelerationshastighed.

Hvis du trækker højre og venstre knap på rattet tilbage samtidig, ændres decelerationstrinnet måske ikke.

I følgende situationer ændres trinnet måske ikke, og ikonet for trin blinker, selv om du trækker knappen tilbage.

Decelerationstrinnet kan reduceres eller øges automatisk:

- Højspændingsbatteriet er fuldt opladet, eller dets temperatur er for lav eller høj.
- Bilens hastighed er uden for decelerationsområdet.
- Det er nødvendigt at beskytte hybridsystemet.
- Knappen på rattet betjenes, mens bilen automatisk er bragt til standsning af den aktive fartpilot med følgefunktion ved lav hastighed.
- Bremsklodserne er overophedede.
- Flyt gearvælgeren til **P**, **R** eller **N**.

Hvis en af knapperne på rattet betjenes under kørsel, deaktiveres den aktive fartpilot med følgefunktion ved lav hastighed automatisk.

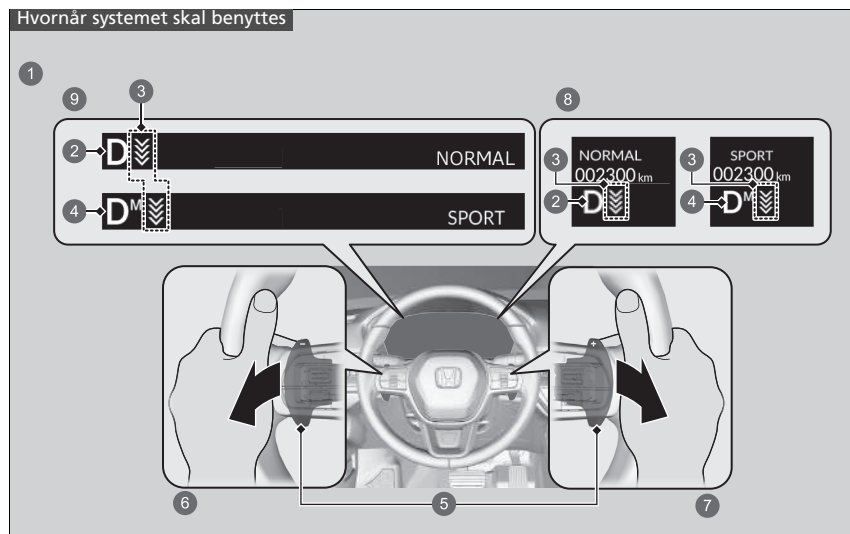

- 1 Gearvælgeren er i positionen **D**
- 2 I en anden tilstand end **SPORT** vises decelerationstrinnet.
- 3 Decelerationstrin
- 4 Når **SPORT**-tilstand er slået TIL, vises decelerationstrinnet og **M**.
- 5 Knap på rattet
- 6 Øg decelerationstrinnet ved at trække **-** knappen (venstre side) tilbage
- 7 Reducér decelerationstrinnet ved at trække **+** knappen (højre side) tilbage
- 8 Modeller med instrument af A-typen
- 9 Modeller med instrument af B-typen

**■ Når en anden tilstand end SPORT-tilstand er aktiveret**

Hvis du trækker knappen på rattet tilbage, ændres decelerationshastigheden midlertidigt, og trinnet vises på måleren.

Hvis du vil annullere decelerationsknappen på rattet, skal du trække  knappen (højre side) tilbage i et par sekunder.

Decelerationsknappen på rattet annulleres automatisk, og decelerationstrinnet vises ikke længere på måleren, når du kører med konstant hastighed, og i situationer med acceleration og deceleration, lige inden bilen standses.

**■ Når SPORT-tilstand er aktiveret**

Hvis du trækker knappen på rattet tilbage, ændres decelerationshastigheden, og trinnet vises sammen med **M** på måleren. Decelerationstrinnet annulleres ikke automatisk, når **SPORT**-tilstand er aktiveret.

Hvis du vil annullere decelerationsknappen på rattet, skal du deaktivere **SPORT**-tilstand eller trække  knappen (højre side) tilbage i et par sekunder. Når den annulleres, forsvinder decelerationstrinnet på måleren.

## Akustisk køretøjsalarmsystem

---

Advarer fodgængere, når en bil drives udelukkende af elektricitet og nærmer sig med en hastighed på ca. 25 km/t eller derunder.

## Køretilstandskontakt

Tryk på **DRIVE MODE** kontakten for at vælge den relevante tilstand. Den tilstand du vælger, vises i førerinformationssystemet.

### ⌘ Køretilstandskontakt



Tilstanden kan muligvis ikke ændres under visse kørselsforhold. Hvis der er en fejl i køretøjssystemet, vises følgende meddelelse også i førerinformationssystemet, og du kan ikke vælge en anden tilstand.

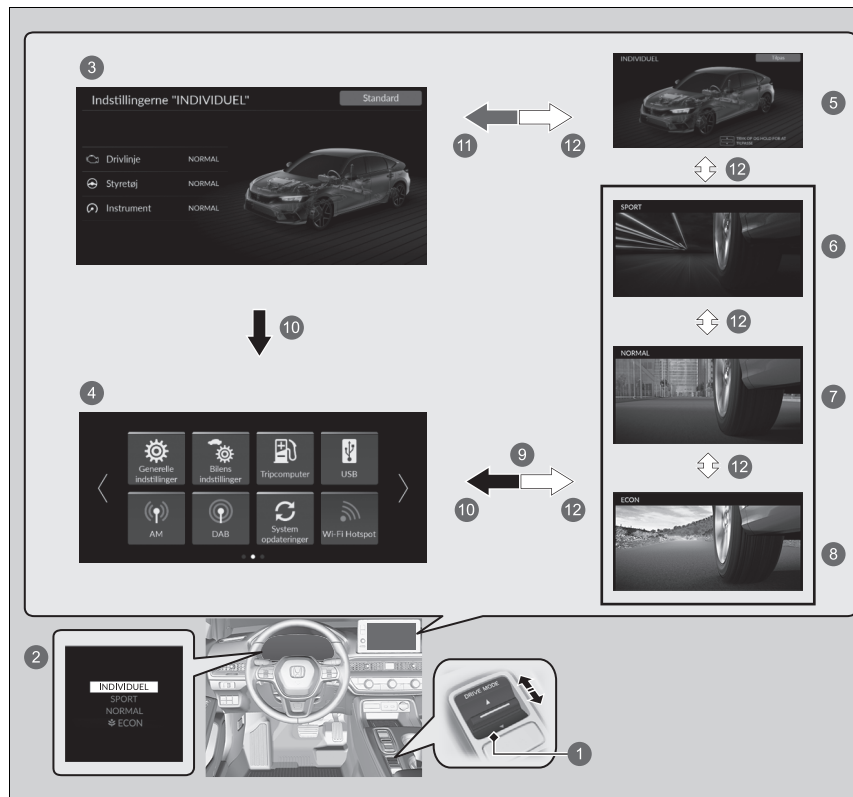

## Valg af køretilstand





- ① **DRIVE MODE** kontakt
- ② Ændring af tilstande med **DRIVE MODE** kontakten ændrer skærbilledet i førerinformationssystemet.
- ③ Skærbilledet **Indstillingerne INDIVIDUEL**
- ④ Audio-/informationsskærm
- ⑤ **INDIVIDUEL**-tilstand
- ⑥ **SPORT**-tilstand
- ⑦ **NORMAL**-tilstand
- ⑧ **ECON**-tilstand
- ⑨ Displayet vender tilbage til audio-/informationsskærmen et par sekunder, efter at **DRIVE MODE** kontakten er blevet trykket op eller ned.
- ⑩ Tryk på  eller  knappen
- ⑪ Tryk **DRIVE MODE** kontakten op, og hold den der, eller vælg **Tilpas**  
 **Tilpasning af indstillingerne for INDIVIDUEL** s. 437
- ⑫ Tryk **DRIVE MODE** kontakten op eller ned

## ■ INDIVIDUEL-tilstand

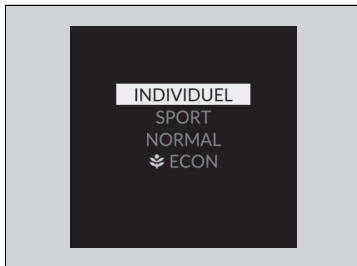

Hver kategori kan tilpasses separat til førerens præferencer.

### ► Tilpasning af indstillingerne for INDIVIDUEL S. 437

## ■ SPORT-tilstand

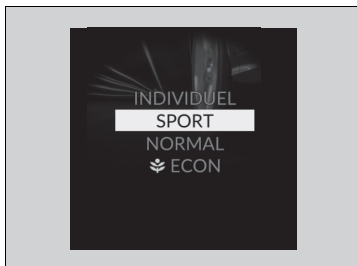

Forbedrer reaktionsevnen i forhold til førerens input.

## ■ NORMAL-tilstand

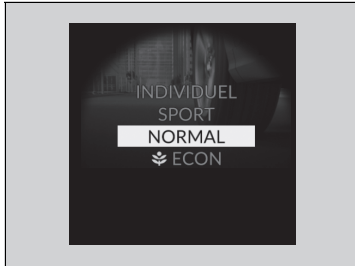

Optimerer balancen mellem manøvrering og komfort.

## ■ ECON-tilstand



Gør det nemmere at køre brændstofbesparende.

## ■ Tilstand for næste opstart

Tilstanden for næste opstart gemmes i henhold til følgende skema.

Tilstand for sidste tur	Tilstand for næste tur
<b>INDIVIDUEL</b> -tilstand	<b>NORMAL</b> -tilstand
<b>SPORT</b> -tilstand	<b>NORMAL</b> -tilstand
<b>NORMAL</b> -tilstand	<b>NORMAL</b> -tilstand
<b>ECON</b> -tilstand	<b>ECON</b> -tilstand

## Tilpasning af indstillingerne for INDIVIDUEL

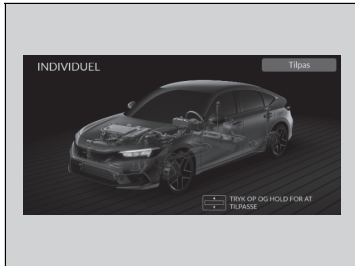

1. Vælg **INDIVIDUEL**-tilstand.
2. Tryk **DRIVE MODE** kontakten op, og hold den der, eller vælg **Tilpas** for at åbne **Indstillingerne "INDIVIDUEL"**.
  - Du kan vælge blandt funktionerne, der kan tilpasses, på audio-/informationskærmen.
  - **Valg af køretilstand** S. 432
  - **Funktioner, der kan tilpasses** S. 351

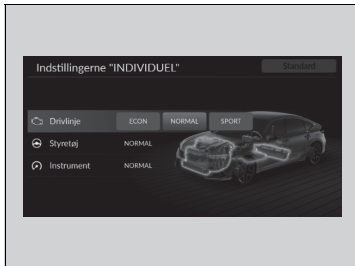

3. Vælg indstillingskategorien.
4. Vælg den ønskede indstilling.

## Justerbar fartbegrænser

Med dette system kan du indstille en maksimal hastighed, der ikke kan overstiges, selv om du træder på speederen.

Bilens hastighedsgrænse kan indstilles fra ca. 30 km/t til ca. 250 km/t.

### Sådan benyttes systemet

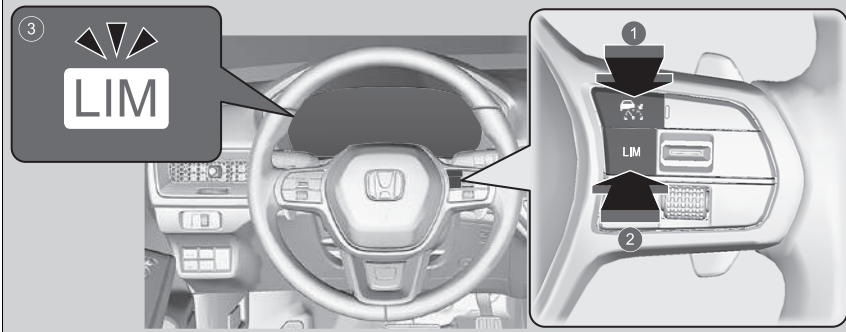

- 1 Tryk på  knappen på rattet.
- 2 Hvis en anden indikator tændes, skal du trykke på **LIM** knappen for at skifte til den justerbare fartbegrænser.
- 3 **Indikatoren for den justerbare fartbegrænser (hvid) lyser på måleren.**  
Den justerbare fartbegrænser er klar til brug.

### ► Justerbar fartbegrænser

## ⚠ ADVARSEL

Den justerbare fartbegrænser har visse begrænsninger.  
Det er altid dit eget ansvar at justere kørehastigheden for at overholde den faktiske hastighedsgrænse samt betjene bilen sikkert.

## ⚠ ADVARSEL

Du må ikke træde på speederen mere end nødvendigt.  
Sørg for, at speederpositionen er korrekt i forhold til kørehastigheden.

Den justerbare fartbegrænser kan muligvis ikke opretholde den indstillede hastighedsgrænse ved kørsel ned ad bakke; dette gælder især, hvis du kører med tung bagage eller med en anhænger. Hvis det sker, skal du tage farten af ved at træde på bremsepedalen.

Når den justerbare fartbegrænser ikke benyttes:

Den justerbare fartbegrænser slås fra ved at trykke på  knappen.

Du kan ikke bruge den justerbare fartbegræns og nedenstående systemer samtidig.

- Aktiv fartpilot med følgefunktion ved lav hastighed
- Intelligent fartbegrænser

## ■ Sådan indstilles hastighedsgrænsen

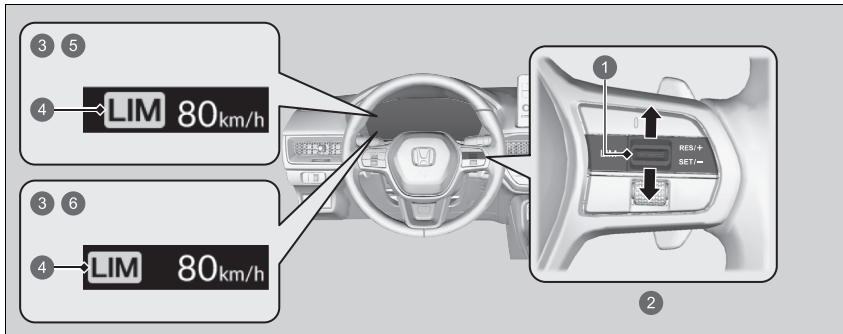

- 1 RES/+ / SET/- kontakt
- 2 Op eller ned
- 3 Lyser, når den justerbare fartbegrænser indstilles.
- 4 Indikator for justerbar fartbegrænser (grøn)
- 5 Modeller med instrument af A-typen
- 6 Modeller med instrument af B-typen

- Fjern foden fra pedalen, og tryk **RES/+ / SET/-** kontakten op eller ned, når du når den ønskede hastighed.  
Så snart du slipper **RES/+ / SET/-** kontakten, indlæses hastighedsgrænsen, og den justerbare fartbegrænser indstilles. Hastighedsgrænsen vises.
- Du kan indstille den tidligere indstillede hastighedsgrænse ved at trykke **RES/+ / SET/-** kontakten op.

## ►► Sådan indstilles hastighedsgrænsen

Hvis du indstiller hastighedsgrænsen, mens du kører langsommere end 30 km/t, indstilles hastighedsgrænsen til 30 km/t.

Den justerbare fartbegrænser indstilles til den aktuelle hastighed, hvis den er højere end den tidligere indstillede hastighedsgrænse, når du trykker **RES/+ / SET/-** kontakten op.

Du kan skifte de viste indstillede hastighedsmålinger mellem km/t og mph i førerinformationssystemet eller på audio-/informationskærmen.

- **Hastigheds-/distanceenheder** S. 169, 188
- **Funktioner, der kan tilpasses** S. 351

## ■ Sådan indstilles hastighedsgrænsen

Øg eller reducer hastighedsgrænsen med **RES/+**/**SET/-** kontakten på rattet.

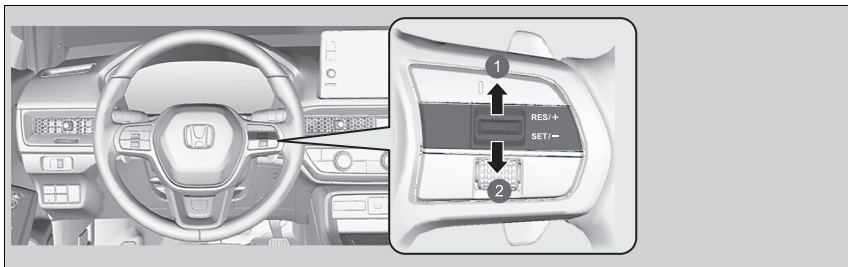

- 1 Sådan øger du hastigheden
- 2 Sådan reducerer du hastigheden

- Hver gang du trykker **RES/+**/**SET/-** kontakten op eller ned, øges eller reduceres hastighedsgrænsen med 1 km/t.
- Hvis du holder **RES/+**/**SET/-** kontakten trykket op eller ned, øges eller reduceres hastighedsgrænsen med 10 km/t hvert halve sekund, indtil systemets grænse er nået.
- Bilen vil muligvis accelerere eller decelerere, indtil den indstillede hastighed er nået.



## ■ Kortvarig overskridelse af hastighedsgrænsen

Hastighedsgrænsen kan overskrides ved at træde speederen i bund.

- Den viste hastighedsgrænse blinker.
- Der høres en biplyd, når hastighedsgrænsen overskrides.

## ☒ Kortvarig overskridelse af hastighedsgrænsen

Der høres en biplyd, når kørehastigheden overstiger den indstillede hastighedsgrænse, og speederen trædes i bund.

Den justerbare fartbegrænser genoptager sin funktion, når kørehastigheden igen er under den indstillede hastighedsgrænse.

## ■ Sådan annullerer du dit valg

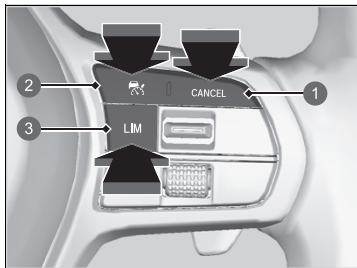

- 1 **CANCEL** knap
- 2  knap
- 3 **LIM** knap

For at slå den justerbare fartbegrænser fra skal du gøre et af følgende:

- Tryk på **CANCEL** knappen.
- Tryk på  knappen.
- Tryk på **LIM** knappen.

## ►► Sådan annullerer du dit valg

Den justerbare fartbegrænser skifter til den aktive fartpilot med følgefunktion ved lav hastighed eller den intelligente fartbegrænser, hvis der trykkes på **LIM** knappen.

Sådan går du tilbage til den tidligere indstillede hastighed: Tryk på **CANCEL** knappen for at få vist den tidligere indstillede hastighed (med gråt), og tryk **RES/+SET/-** kontakten op for at genoptage den tidligere indstillede hastighed.

Hvis du kører med en hastighed, der er højere end den tidligere indstillede hastighed (med gråt), indstilles den justerbare fartbegrænser til den aktuelle hastighed ved at trykke **RES/+SET/-** kontakten op.

Hvis du trykker **RES/+SET/-** kontakten op, mens der ikke vises en tidligere indstillet hastighed (med gråt), indstilles hastigheden til bilens aktuelle hastighed.

### Modeller med instrument af A-typen

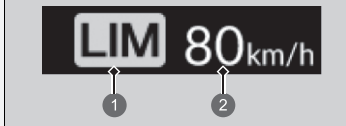

- 1 Indikator for justerbar fartbegrænser (hvid)
- 2 Tidligere indstillet hastighed (med gråt)

►► Sådan annullerer du dit valg

Modeller med instrument af B-typen



- ❶ Indikator for justerbar fartbegrænser (hvid)
- ❷ Tidligere indstillet hastighed (med gråt)

Hvis der er et problem med systemet under brug af den justerbare fartbegrænser, høres der en biplyd, og **OFF** vises. Den justerbare fartbegrænser slås fra.

Modeller med instrument af A-typen

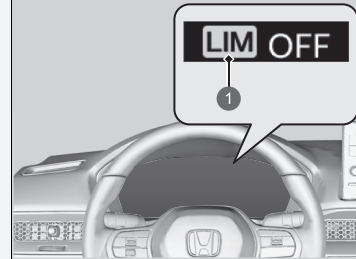

- ❶ Indikator for justerbar fartbegrænser (hvid)

►► Sådan annullerer du dit valg

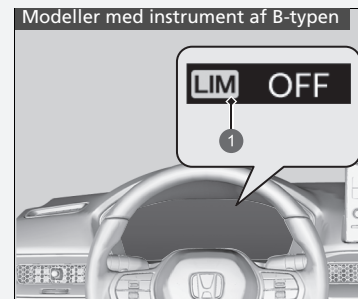



- 1 Indikator for justerbar fartbegrænser (hvid)

## Intelligent fartbegrænser

Indstiller automatisk den hastighedsgrænse, som registreres af systemet til registrering af trafikskilte. Desuden kan hastighedsgrænsen ikke overskrides, selv om du træder på speederen. Hvis du træder speederen i bund, kan hastighedsgrænsen dog godt overskrides.

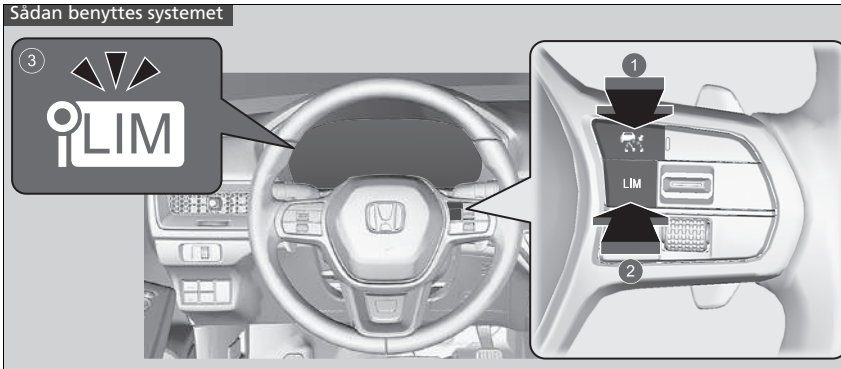
📄 **System til registrering af trafikskilte** S. 538



- 1 Tryk på  knappen på rattet.
- 2 Hvis en anden indikator tændes, skal du trykke på **LIM** knappen for at skifte til den intelligente fartbegrænser.
- 3 **Indikatoren for den intelligente fartbegrænser (hvid) lyser på måleren.**  
Den intelligente fartbegrænser er klar til brug.

### Intelligent fartbegrænser

## ⚠ ADVARSEL

Den intelligente fartbegrænser har visse begrænsninger. Den intelligente fartbegrænser kan indstille sig selv til en højere eller lavere hastighed end den aktuelle hastighedsgrænse eller vil muligvis ikke fungere, hvis systemet til registrering af trafikskilte ikke fungerer korrekt, eller der ikke er nogen hastighedsbegrænsningsskilte. Det er altid dit eget ansvar at justere hastigheden for at overholde den faktiske hastighedsgrænse samt betjene bilen sikkert.

Så længe speederen trædes ned, vil bilen blive ved med at accelerere, indtil den når den hastighed, som registreres af systemet til registrering af trafikskilte.

## ► Intelligent fartbegrænsner

Systemet er udviklet til at registrere trafikskilte, der overholder standarderne i Wien-konventionen. Det er ikke sikkert, at alle trafikskilte registreres, men ingen trafikskilte, der står i vejkanterne, må ignoreres. Systemet fungerer ikke på de angivne trafikskilte i alle de lande, du rejser i, eller i alle situationer.

### ► System til registrering af trafikskilte S. 538

Hvis den intelligente fartbegrænsner er indstillet til den forkerte hastighedsgrænse, kan du prøve at gøre et af følgende:

Sådan annullerer du dit valg

- Tryk på **CANCEL** knappen.

- Tryk på  knappen.

- Tryk på **LIM** knappen.

Sådan overskrider du hastighedsgrænsen midlertidigt

- Træd speederen helt i bund.

Den intelligente fartbegrænsner kan muligvis ikke opretholde den indstillede hastighedsgrænse ved kørsel ned ad bakke; dette gælder især, hvis du kører med tung bagage eller med en anhænger. Hvis det sker, skal du tage farten af ved at træde på bremsepedalen.

Når du ikke bruger den intelligente fartbegrænsner, skal du deaktivere den ved at trykke på  knappen.

Du kan ikke bruge den intelligente fartbegrænsner og den aktive fartpilot med følgefunktion ved lav hastighed eller den justerbare fartbegrænsner samtidig.

## Sådan indstilles hastighedsgrænsen

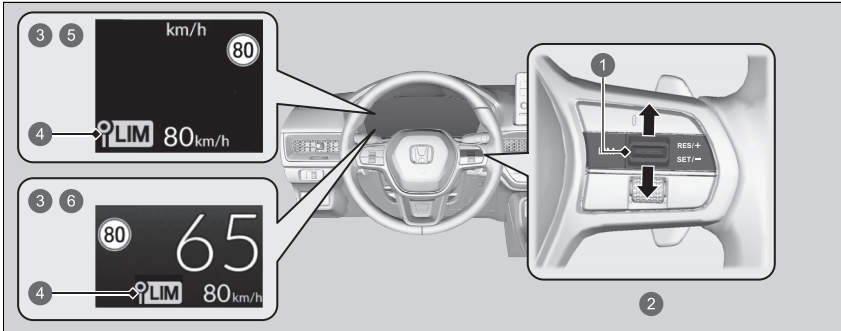

- 1 RES/+SET/- kontakt
  - 2 Op eller ned
  - 3 Lyser, når den intelligente fartbegrænser er indstillet til den hastighedsgrænse, som registreres af systemet til registrering af trafikskilte.
  - 4 Indikator for intelligent fartbegrænser (grøn)
  - 5 Modeller med instrument af A-typen
  - 6 Modeller med instrument af B-typen
- I det øjeblik du slipper **RES/+SET/-** kontakten, indstilles den intelligente fartbegrænser til den hastighedsgrænse, som registreres af systemet til registrering af trafikskilte. Hastighedsgrænsen vises.

## Intelligent fartbegrænser

Brug ikke den intelligente fartbegrænser på steder med en anden måleenhed end den, der benyttes af den intelligente fartbegrænser.

Skift visningen af den indstillede kørehastighed til samme måleenhed, som benyttes dér, hvor du kører.

- **Hastigheds-/distanceenheder** S. 169, 188
- **Funktioner, der kan tilpasses** S. 351

## Sådan indstilles hastighedsgrænsen

Hvis du indstiller den intelligente fartbegrænser, når hastighedsgrænsen, som registreres af systemet til registrering af trafikskilte, er mindre end 30 km/t, vil hastighedsbegrænsningsfunktionen muligvis blive sat på pause.

Hvis kørehastigheden er højere end den hastighedsgrænse, som registreres af systemet til registrering af trafikskilte, decelererer bilen langsomt til hastighedsgrænsen eller derunder. Om nødvendigt skal du tage farten af ved at træde på bremsepedalen.

■ **Når systemet til registrering af trafikskilte registrerer det nye hastighedsbegrænsningsskilt**

Den intelligente fartbegrænser indstilles til den nye hastighedsgrænse, som registreres af systemet til registrering af trafikskilte.

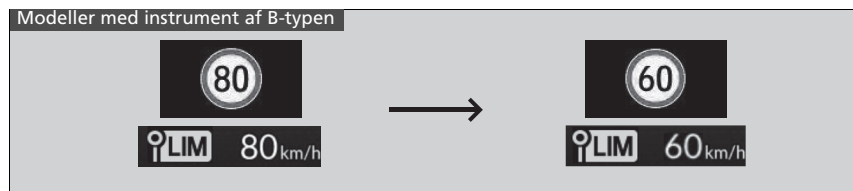
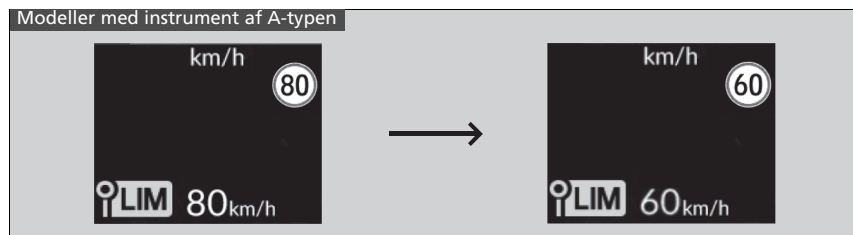

►► Sådan indstilles hastighedsgrænsen

Den intelligente fartbegrænser vil muligvis også blive sat på pause, hvis systemet til registrering af trafikskilte kun registrerer ekstra hastighedsbegrænsningsskilt.

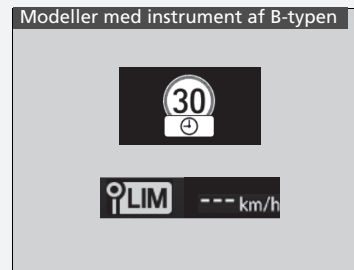
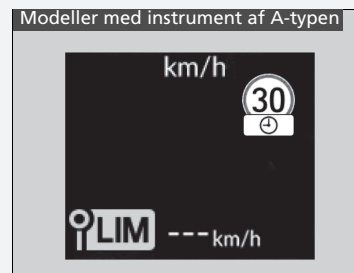



■ **Hastighedsbegrænsningsfunktionen vil muligvis blive sat på pause, hvis der ikke er noget hastighedsbegrænsningsskilt på skærmen for systemet til registrering af trafikskilte, når:**

- Punktet, hvor den pågældende hastighedsbegrænsning ikke længere gælder, eller andre angivne grænser registreres.
- Bilen kører ind på/forlader en motorvej.
- Du aktiverer afviserblinket for at skifte køreretning i et vejkryds.

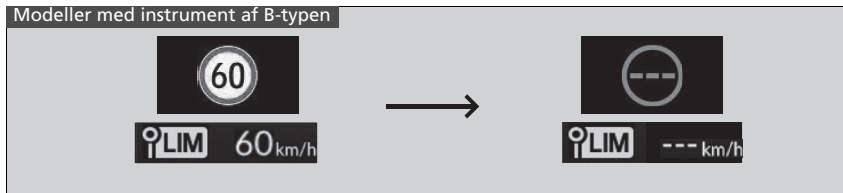
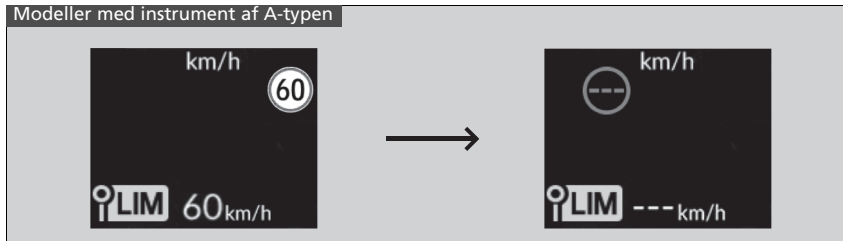

■ Hvis systemet til registrering af trafikskilte registrerer hastighedsbegrænsningsskiltet, mens den intelligente fartbegrænser er sat på pause

Hastighedsbegrænsningsfunktionen og advarselsfunktionen genaktiveres automatisk.

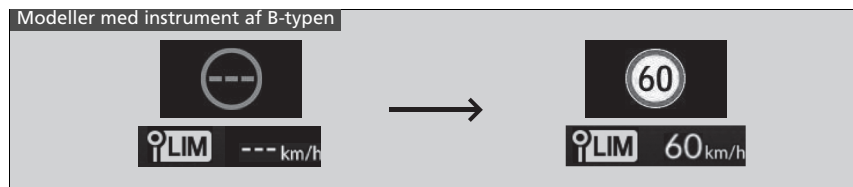
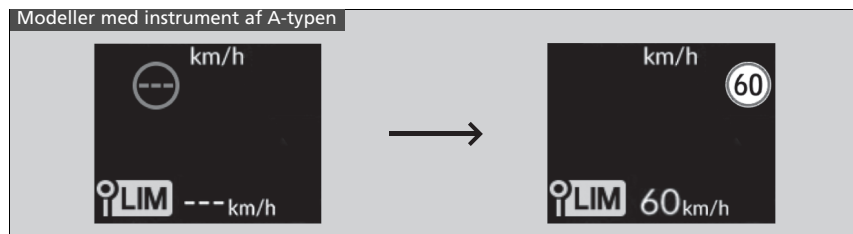



## ■ Kortvarig overskridelse af hastighedsgrænsen

Hastighedsgrænsen kan overskrides ved at træde speederen i bund.

- Den viste hastighedsgrænse blinker.
- Der høres en biplyd, når hastighedsgrænsen overskrides.

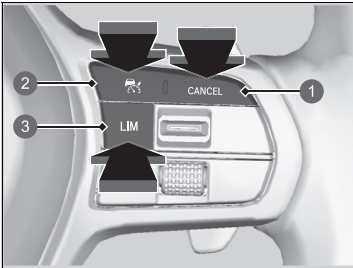
## ■ Sådan annullerer du dit valg



- 1 **CANCEL** knap
- 2  knap
- 3 **LIM** knap

For at deaktivere den intelligente fartbegrænser skal du gøre et af følgende:

- Tryk på **CANCEL** knappen.
- Tryk på  knappen.
- Tryk på **LIM** knappen.

## ► Kortvarig overskridelse af hastighedsgrænsen

Der høres en biplyd, når kørehastigheden overstiger den indstillede hastighedsgrænse, og speederen trædes i bund.

Den intelligente fartbegrænser genoptager sin funktion, når kørehastigheden igen er under den indstillede hastighedsgrænse.

## ► Sådan annullerer du dit valg

Den intelligente fartbegrænser skifter til den aktive fartpilot med følgefunktion ved lav hastighed eller den justerbare fartbegrænser, hvis der trykkes på **LIM** knappen.

### Modeller med instrument af A-typen

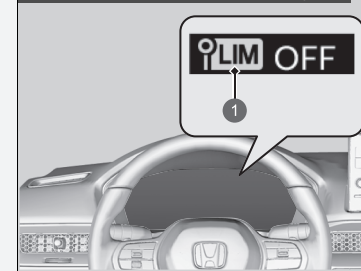

- 1 Indikator for intelligent fartbegrænser (hvid)

►► Sådan annullerer du dit valg

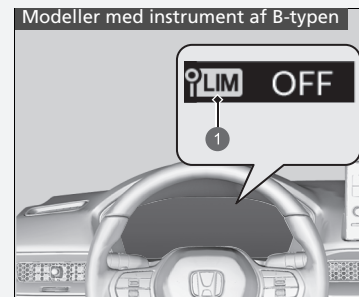

- 1 Indikator for intelligent fartbegrænser (hvid)

Hvis der er et problem med systemet eller systemet til registrering af trafikskilte under brug af den intelligente fartbegrænser, høres der en biplyd, og **OFF** vises. Den intelligente fartbegrænser deaktiveres.

► **System til registrering af trafikskilte** S. 538

## VSA-system

VSA-systemet bidrager til at stabilisere bilen i skarpe sving, hvis bilen drejer mere eller mindre skarpt end tilsigtet. VSA-systemet bidrager også til at bevare vejgrebet på glatte kørebaner. Dette sker ved, at systemet regulerer benzinmotorens og elmotorens effekt og bremser bilens hjul selektivt.

### Betjening af VSA-system

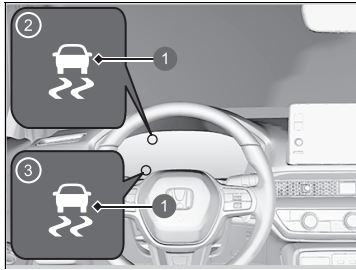

- ① Indikator for VSA-system
- ② Modeller med instrument af A-typen
- ③ Modeller med instrument af B-typen

Når VSA-systemet er aktiveret, vil du muligvis bemærke, at benzinmotoren og elmotoren ikke reagerer på speederen. Du vil muligvis også bemærke støj fra hydraulikbremsesystemet. Du vil også se indikatoren blinke.

### VSA-system

VSA-systemet fungerer muligvis ikke korrekt, hvis der monteres dæk af forskellig type og størrelse. Sørg for at bruge dæk af samme type og størrelse, og kontrollér, at dæktrykket er korrekt.

Hvis VSA-indikatoren tændes og bliver ved med at lyse under kørsel, er der muligvis et problem med systemet. Det er ikke sikkert, at det påvirker normal kørsel, men få alligevel bilen efterset af en forhandler med det samme.

VSA-systemet kan ikke forbedre stabiliteten i alle køresituationer og styrer ikke hele bremsesystemet. Du skal stadig køre og foretage skarpe sving ved hastigheder, der er forsvarlige og tilpasset de givne forhold, og du skal altid holde en tilstrækkelig sikkerhedsafstand.

VSA-systemets hovedfunktion er også almindeligt kendt som elektronisk stabilitetskontrol (ESC). Systemet omfatter også en styreenhed til antispind-system.

Indikatorerne for aktiv fartpilot med følgefunktion ved lav hastighed, sikkerhedshjælp, VSA-system, VSA-system deaktiveret\*, kollisionsbegrænsende bremsesystem samt udvidet vognbaneassistent kan blive aktiveret efter gentilslutning af 12 V batteriet. Kør en kort tur med mere end 20 km/t. De enkelte indikatorer skal slukke. Hvis den ikke slukker, skal bilen efterses af en forhandler.

\* Ikke tilgængelig på alle modeller

## ■ Aktivering og deaktivering af VSA-system

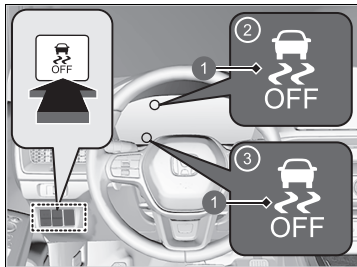

- 1 Indikator for VSA-system deaktiveret
- 2 Modeller med instrument af A-typen
- 3 Modeller med instrument af B-typen

Denne knap er placeret på instrumentpanelet i førersiden. For delvist at deaktivere VSA-systemets funktioner skal du trykke på knappen og holde den inde, indtil du hører et bip.

Bilen vil kunne bremse og dreje som normalt, men antispind-funktionen vil være mindre effektiv.

VSA-systemets funktioner genetableres ved at trykke på  afbryderknappen til VSA-systemet og holde den inde, indtil du hører et bip.

VSA-systemet aktiveres, hver gang du aktiverer elsystemet, også selv om du deaktiverede systemet, sidste gang du kørte i bilen.

## ▣ VSA-system

I visse usædvanlige situationer, når f.eks. bilen sidder fast i mudder eller sne, kan det være lettere at få den fri med VSA-systemet midlertidigt deaktiveret.

Når der trykkes på  knappen, bliver vejgrebsfunktionen mindre effektiv. Dette giver hjulene mulighed for at dreje mere frit ved lav hastighed. Du bør kun forsøge at få bilen fri med VSA-systemet deaktiveret, hvis du ikke kan få den fri med VSA-systemet aktiveret.

Så snart bilen er kommet fri, skal du aktivere VSA-systemet igen. Det anbefales ikke at køre bilen med VSA-systemet deaktiveret.

Du vil muligvis høre en motorlyd fra motorrummet, mens systemkontrollen udføres umiddelbart efter aktivering af elsystemet eller under kørslen. Dette er helt normalt.

## Manøvreringsassistent

Bremser let på forhjulene efter behov, når du drejer på rattet, og bidrager til køretøjets stabilitet og ydeevne i en kurve.

### Manøvreringsassistent

Manøvreringsassistenten kan ikke øge stabiliteten i alle situationer under kørsel. Du skal stadig køre og foretage skarpe sving ved hastigheder, der er forsvarlige og tilpasset de givne forhold, og du skal altid holde en tilstrækkelig sikkerhedsafstand.

Når indikatoren for VSA-systemet tændes og bliver ved med at lyse under kørsel, aktiveres manøvreringsassistenten ikke.

Du vil muligvis høre en lyd fra motorrummet, mens manøvreringsassistenten aktiveres. Dette er helt normalt.

## Dæktrykadvarselssystem

I stedet for direkte at måle trykket i hvert dæk overvåger og sammenligner dæktrykadvarselssystemet på denne bil rulleradius og rotationsegenskaber for alle hjul og dæk, mens du kører, for at fastslå, om dæktrykket er for lavt i et eller flere dæk.

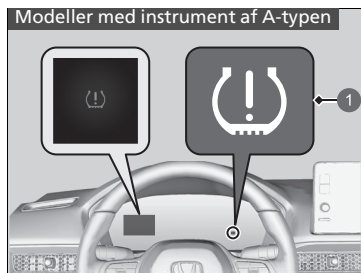

1 Indikator for lavt dæktryk/  
dæktrykadvarselssystem

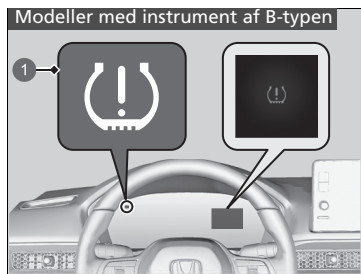

1 Indikator for lavt dæktryk/  
dæktrykadvarselssystem

Hvis det er tilfældet, vil indikatoren for lavt dæktryk/dæktrykadvarselssystem lyse, og en meddelelse vises på måleren.

### » Dæktrykadvarselssystem

Systemet overvåger ikke dækkene, når du kører ved lav hastighed.

Forhold som f.eks. lave udetemperaturer og højden over havets overflade påvirker dæktrykket direkte og kan udløse indikatoren for lavt dæktryk/dæktrykadvarselssystem, så den tændes.

Hvis dæktrykket kontrolleres eller dækket pumpes op i:

- varmt vejr, kan dæktrykket blive for lavt i koldere vejr.
- koldt vejr, kan dæktrykket blive for højt i varmere vejr.

Indikatoren for lavt dæktryk/dæktrykadvarselssystem tændes ikke, når dæktrykket er for højt.

Dæktrykadvarselssystemet fungerer muligvis ikke korrekt, hvis der monteres dæk af forskellig type og størrelse. Sørg for at bruge dæk af samme type og størrelse.

**» Kontrol og udskiftning af dæk** S. 621

Indikatorerne for aktiv fartpilot med følgefunktion ved lav hastighed (gul), VSA-system, VSA-system deaktiveret\*, kollisionsbegrænsende bremsesystem, udvidet vognbaneassistent, advarselssystem for lavt dæktryk/dæktrykadvarselssystem samt sikkerhedshjælp (gul) kan blive aktiveret sammen med en meddelelse på instrumentet efter gentilslutning af 12 V batteriet. Kør en kort tur med mere end 20 km/t. De enkelte indikatorer skal slukke. Hvis den ikke slukker, skal bilen efterses af en forhandler.



## ■ Dæktrykadvarselssystem: Kalibrering

Du skal kalibrere dæktrykadvarselssystemet, hver gang du:

- Justerer trykket i et eller flere dæk.
- Flytter rundt på dækkene.
- Udskifter et eller flere dæk.

Inden du kalibrerer dæktrykadvarselssystemet, skal du:

- Kalibrere dæktrykket for alle fire dæk, mens de er kolde.  
 **Kontrol af dæk** S. 621

Kontrollér, at:

- Bilen er helt stoppet.
- Gearvælgeren er i **P**.
- Strømtilstanden er indstillet til TIL.

### ▣ Dæktrykadvarselssystem

Indikatoren for lavt dæktryk/dæktrykadvarselssystem kan tændes med en forsinkelse eller tændes muligvis slet ikke, hvis:

- Bilen accelereres/nedbremses hurtigt, eller rattet drejes hurtigt.
- Du kører på tilsneede eller glatte veje.
- Der anvendes snekæder.
- Dækket mister hurtigt lufttryk.

Indikatoren for lavt dæktryk/dæktrykadvarselssystem kan tændes under følgende forhold:

- Der benyttes et kompakt reservehjul\*.
- Der er en tungere og uens belastning på dækkene som f.eks. ved kørsel med anhænger, end det var tilfældet ved kalibrering.
- Der anvendes snekæder.

### ▣ Dæktrykadvarselssystem: Kalibrering

Kalibreringsprocessen kræver ca. 30 minutters samlet kørsel ved en hastighed på mellem 40 og 100 km/t.

Hvis strømtilstanden er indstillet til TIL under denne proces, og bilen ikke kører inden for 45 sekunder, vil du muligvis opleve, at indikatoren for lavt dæktryk tændes kortvarigt. Det er normalt og angiver, at kalibreringsprocessen endnu ikke er fuldført.

Hvis der er monteret snekæder, skal de fjernes, inden dæktrykadvarselssystemet kalibreres.

Hvis indikatoren for lavt dæktryk/dæktrykadvarselssystemet tændes, selv om der er monteret almindelige dæk, der er pumpet op til det korrekte tryk, skal du få bilen efterset af en forhandler.

Vi anbefaler, at dæk udskiftes med samme mærke, model og størrelse som de originale dæk. Bed en forhandler om oplysninger.

\* Ikke tilgængelig på alle modeller



Når du kalibrerer dæktrykadvarselssystemet, skal du gøre følgende.

► **Funktioner, der kan tilpasses** S. 351

1. Indstil strømtilstanden til TIL.
2. Tryk på  knappen.
3. Vælg **Bilens indstillinger**.
4. Vælg **Dæktryk advarselssystem**.
5. Vælg **Initialiser** eller **Annuller**.
  - Hvis meddelelsen **Kalibrering kunne ikke startes** vises, gentages trin 5.
  - Kalibreringsprocessen slutter automatisk.

## Blindvinkelassistent\*

Når systemet registrerer køretøjer, der nærmer sig bagfra i tilstødende vognbaner, tændes den relevante indikator for at hjælpe dig, når du skifter vognbane.

### ►► Blindvinkelassistent\*

#### Vigtig sikkerhedspåmindelse

Som alle hjælpesystemer har blindvinkelassistenten sine begrænsninger. Kig altid i spejlene, til højre og venstre for bilen og bag dig efter andre biler, før du skifter vognbane. Det kan medføre en kollision, hvis du stoler for meget på blindvinkelassistenten.

Få bilen eftersat af en forhandler i følgende situationer:

- Bagkofangeren eller området omkring radarsensorerne får et kraftigt stød.
- Indikatoren tændes ikke, selv om der skulle være registreret et køretøj i advarselszonen.
- Bagkofangeren eller eventuelle systemkomponenter skal repareres.

Hvis bagkofangeren eller nogen af systemkomponenterne repareres, vil systemet kun vende tilbage til advarselszone 1, indtil det er i stand til at tilpasse sig og udvide til advarselszone 1 og 2.

\* Ikke tilgængelig på alle modeller

## ■ Sådan virker systemet

Systemet aktiveres, når bilen kører fremad med ca. 20 km/t eller derover.

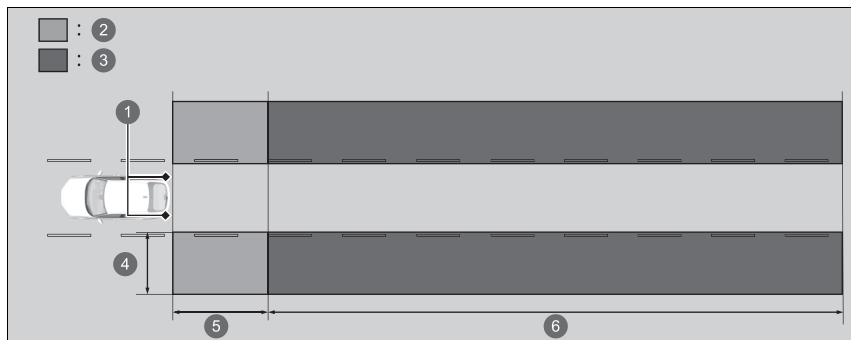

- ❶ Radarsensorer: Under bagkofangerens hjørner
- ❷ Advarselszone 1
- ❸ Advarselszone 2  
Advarselszoneområde
- ❹ Ca. 0,5-3 m fra bilens side.
- ❺ Ca. 3 m fra bagkofangeren.
- ❻ Ca. 3-25 m bag bagkofangeren. (Jo hurtigere det køretøj, der nærmer sig, kører, jo længere væk registreres det.)

Den advarselszone, der oprindeligt blev indstillet, er advarselszone 1. Efter at bilen har kørt på lige veje med trafik og genstande i vejsiden, vil systemet med tiden tilpasse og udvide advarselszonen (advarselszone 1 og 2).

## ☒ Sådan virker systemet

Husk at deaktivere systemet, når du kører med en anhænger. Systemet vil muligvis ikke fungere korrekt i følgende situationer:

- Den tilføjede masse får bilen til at vippe og ændrer radarens dækningsområde.
- Anhængerens kan blive registreret af radarsensorerne, hvilket betyder, at advarselsindikatorerne for blindvinkelassistenten tændes.

## ■ Når systemet registrerer et køretøj

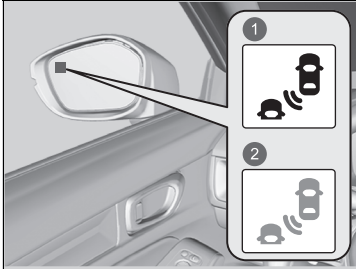

- 1 Tændes
- 2 Blinker

Advarselsindikator for blindvinkelassistent:  
Placeret på det udvendige bakspejl i begge sider.

### Tændes, når:

- Et køretøj nærmer sig bagfra for at overhale dig med en hastighedsforskel på højst ca. 50 km/t.
- Du passerer et køretøj med en hastighedsforskel på ca. 20 km/t.

### Blinker og bipper, når:

Du bruger kontaktarmen til afviserblinket til at signalere et retningsskift i retning af det registrerede køretøj, mens advarselsindikatoren for blindvinkelassistenten er tændt.

- Der høres en biplyd tre gange.

## ►► Blindvinkelassistent\*

For korrekt brug af blindvinkelassistenten:

- Hold altid bagkofangeren og området omkring radarsensorerne rene.
- Dæk ikke området ved bagkofangerens hjørner med mærkater eller klistermærker af nogen art.

Systemet er kun ment som en hjælp. Selv om en genstand befinder sig inden for advarselszonen, kan følgende situationer opstå:

- Advarselsindikatoren for blindvinkelassistenten tændes ikke, og meddelelsen  **Blindvinkel information ikke tilgængelig** vises i førerinformationssystemet.
- Advarselsindikatoren for blindvinkelassistenten tændes muligvis, selv om meddelelsen vises.

Indikatorerne for aktiv fartpilot med følgefunktion ved lav hastighed, VSA-system, VSA-system deaktiveret\*, kollisionsbegrænsende bremsesystem, udvidet vognbaneassistent, advarselssystem for lavt dæktryk/dæktrykadvarselssystem samt sikkerhedshjælp kan begynde at lyse gult, samtidig med at der vises en meddelelse på instrumentet, når du indstiller strømtilstanden til TIL efter gentilslutning af 12 V batteriet.

Kør en kort tur med mere end 20 km/t.

De enkelte indikatorer skal slukke. Hvis nogen af dem ikke slukker, skal bilen efterses af en forhandler.

\* Ikke tilgængelig på alle modeller

## ■ Aktivering og deaktivering af blindvinkelassistenten

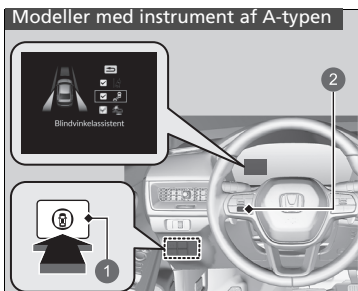

- 1 Kontakt til sikkerhedshjælp
- 2 Venstre vælgerhjul

Når du aktiverer og deaktiverer blindvinkelassistenten, skal du benytte følgende fremgangsmåde:



1. Tryk på kontakten til sikkerhedshjælp.

### Modeller med instrument af A-typen

2. Rul på venstre vælgerhjul til  symbolet, og tryk på det.

### Modeller med instrument af B-typen

2. Rul på højre vælgerhjul til  symbolet, og tryk på det.

- Meddelelsen vises i førerinformationssystemet, når systemet slås til eller fra.
- Et flueben vises i boksen, og farven på  symbolet skifter til grøn, når systemet er aktiveret. Fluebenet forsvinder, og farven på  symbolet skifter til grå, når systemet er deaktiveret.

Blindvinkelassistenten forbliver i den tidligere valgte indstilling, dvs. aktiveret (markeret) eller deaktiveret (ikke markeret), hver gang du slår elsystemet til.

## ►► Blindvinkelassistent\*

Du kan også vælge sikkerhedshjælpens indhold fra førerinformationssystemet.

- **Førerinformationssystem (måler af A-typen)** S. 154
- **Førerinformationssystemets område i højre side (måler af B-typen)** S. 174

Du kan ændre indstillingen af blindvinkelassistenten.

- **Funktioner, der kan tilpasses** S. 351

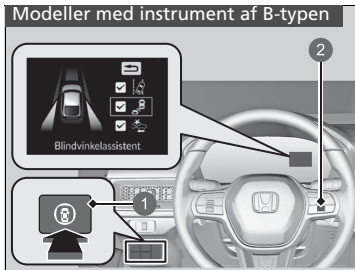

- 1 Kontakt til sikkerhedshjælp
- 2 Højre vælgerhjul

## ■ Betingelser og begrænsninger for blindvinkelassistenten

Advarselsindikatoren for blindvinkelassistenten tændes muligvis ikke under følgende forhold:

- Der er stor hastighedsforskel mellem din bil og køretøjet i den tilstødende vognbane.
- Et køretøj er parkeret i en sidevognbane.
- En genstand, som ikke registreres af radarsensorerne, nærmer sig eller passerer din bil.
- Det køretøj, der kører i den tilstødende vognbane, er en motorcykel eller et andet lille køretøj.

Blindvinkelassistenten fungerer muligvis ikke korrekt under følgende forhold:

- Drejning i vejkryds.
- Der registreres genstande som f.eks. autoværn, pæle, træer osv.
- En genstand, der ikke kaster radiobølger særlig godt tilbage, eller en motorcykel befinder sig i advarselszonen.
- Kørsel på en kurvet vej.
- En bil bevæger sig fra en vognbane langt væk til den tilstødende vognbane.
- Systemet opfanger signalinterferens såsom andre radarsensorer fra et andet køretøj eller kraftige radiobølger sendt fra et anlæg i nærheden.
- Bagkofangeren eller området omkring radarsensorerne er dækket af snavs, mudder, sne, is osv.
- Bagkofangeren eller området omkring radarsensorerne er blevet beskadiget eller deformeret.
- I dårligt vejr (kraftig regn, sne og tåge).
- Der foretages en skarp drejning eller køres på en ujævn vej, hvor bilen vipper en smule.
- En genstand som f.eks. en cykelholder er fastgjort bag på bilen.



## Højspændingsbatteri

---

Højspændingsbatteriet aflades gradvist, selv hvis bilen ikke er i brug. Hvis bilen parkeres i en længere periode, kan batteriets opladningsniveau derfor blive lavt. Længere perioder med et lavt opladningsniveau vil forkorte batteriets levetid. For at vedligeholde batteriets opladningsniveau skal du køre i mere end 30 minutter mindst én gang i kvartalet. Ekstremt høje temperaturer kan påvirke batteriets levetid. Du kan minimere virkningerne ved at parkere bilen i skygge om sommeren.

### ⌘ Højspændingsbatteri

---

Pas på ikke at aflade højspændingsbatteriet for meget. Hvis batteriets opladningsniveau er tæt på nul, vil det være umuligt at slå elsystemet til.

## Justering af forlygternes lyskegle

Kørsel med en højrestyret bil i højreruleret trafik eller en venstrestyret bil i venstreluleret trafik får forlygterne til at blænde modkørende trafikanter. Du skal justere forlygternes lyskegle med afdækningstape.

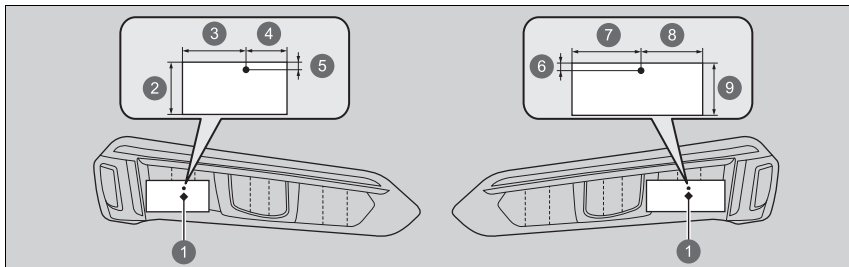

- |               |         |
|---------------|---------|
| ① Midterpunkt | ⑥ 10 mm |
| ② 40 mm       | ⑦ 52 mm |
| ③ 48 mm       | ⑧ 48 mm |
| ④ 32 mm       | ⑨ 40 mm |
| ⑤ 10 mm       |         |

1. Forbered to stykker rektangulære afdækningstape, som måler 40 mm i bredden og 100 mm<sup>\*1</sup> eller 80 mm<sup>\*2</sup> i længden.
  - Brug afdækningstape, der kan lukke lys ude, som f.eks. vandtæt vinyl af forseglingstypen.
2. Sæt tapen på lytteglasset som vist.

\*1: Forlygten i førersiden

\*2: Forlygten i passagersiden









### ►► Justering af forlygternes lyskegle

Pas på ikke at sætte tapen et forkert sted. Hvis forlygternes lyskegle er justeret forkert, overholder de måske ikke landets lovkrav. Bed din forhandler om oplysninger.





Hjælper med funktioner som acceleration, bremsning og styring for at reducere belastningen på føreren og med at undgå eller reducere alvorsgraden af kollisioner.

Honda Sensing omfatter følgende funktioner.

## ■ Funktioner, der ikke aktiveres vha. en kontakt

- Kollisionsbegrænsende bremsesystem  S. 471
- Udvidet vognbaneassistent  S. 486
- System til registrering af trafikskilte  S. 538
- Automatisk fjernlys\*  S. 232
- Intelligent fjernlys\*  S. 235
- Blindvinkelassistent\*  S. 459
- Bakzoneassistent\*  S. 566
- Parkeringsensorsystem  S. 561
- Føreropmærksomhedsassistent  S. 163, 182

## ■ Funktioner, der aktiveres vha. en kontakt

- Aktiv fartpilot med følgefunktion ved lav hastighed  S. 495
- Intelligent fartbegrænser  S. 445
- Vognbaneassistent  S. 515
- Traffic Jam Assist  S. 528

\* Ikke tilgængelig på alle modeller

## ■ Kontakter til aktiv fartpilot med følgefunktion ved lav hastighed/ vognbaneassistent/Traffic Jam Assist

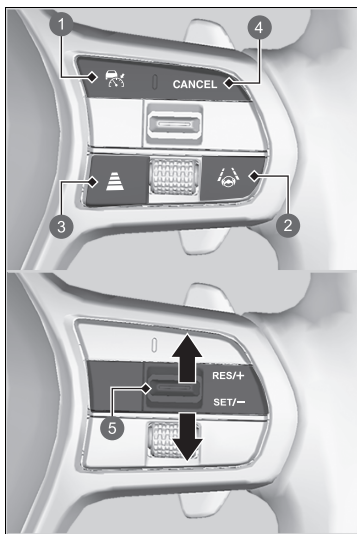

- 1**  knap  
Tryk for at aktivere standbytilstand for den aktive fartpilot med følgefunktion ved lav hastighed. Eller tryk for at annullere systemet.
- 2** Knap til vognbaneassistent  
Tryk for at aktivere standbytilstand for vognbaneassistenten og Traffic Jam Assist. Eller tryk for at annullere disse systemer.
- 3** Knap til indstilling af følgeafstand  
Tryk for at ændre følgeafstanden for den aktive fartpilot med følgefunktion ved lav hastighed.
- 4** **CANCEL** knap  
Tryk for at annullere den aktive fartpilot med følgefunktion ved lav hastighed.
- 5** **RES/+SET/-** kontakt  
Tryk **RES/+SET/-** kontakten op for at indstille eller genoptage den aktive fartpilot med følgefunktion ved lav hastighed eller for at øge kørehastigheden.  
Tryk **RES/+SET/-** kontakten ned for at indstille den aktive fartpilot med følgefunktion ved lav hastighed eller for at reducere kørehastigheden.

## ■ Målervisning

Du kan få vist den aktuelle tilstand for den aktive fartpilot med følgefunktion ved lav hastighed, vognbaneassistenten og Traffic Jam Assist.

Modeller med instrument af A-typen

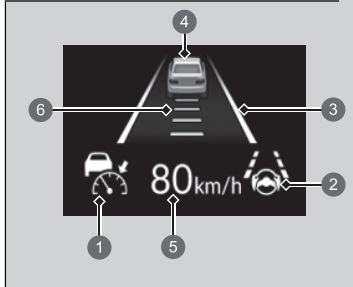

- 1 Angiver, at den aktive fartpilot med følgefunktion ved lav hastighed er klar til at blive aktiveret.
  - Grøn: Systemet er aktiveret.
  - Hvid: Systemet er i standby.
  - Gul: Der er et problem med systemet.
- 2 Angiver, at vognbaneassistenten eller Traffic Jam Assist er klar til at blive aktiveret.
  - Grøn: Systemet er aktiveret.
  - Hvid: Systemet er i standby.
  - Gul: Der er et problem med systemet.
- 3 Angiver, at vognbaneassistenten eller Traffic Jam Assist er aktiveret, og hvorvidt der registreres vognbanelinjer.
  - Grønne linjer: Systemet er aktiveret.
  - Hvide linjer: Der registreres vognbanelinjer.
  - Gule linjer: Der registreres vognbaneskift.

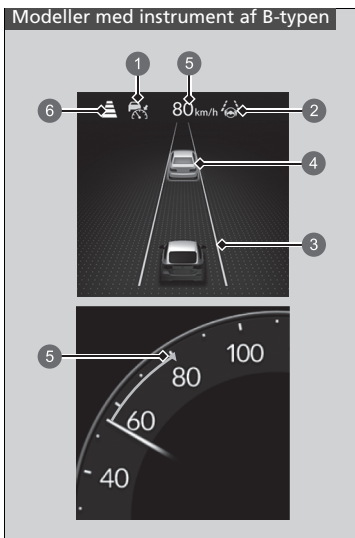

- 4 Angiver, om der registreres et forankørende køretøj.

Modeller med instrument af B-typen

- Målkøretøj, der kontrolleres: Hvid med grøn omrids
  - Målkøretøj uden for kontrol: Grå
- 5 Angiver, at den aktive fartpilot med følgefunktion ved lav hastighed viser den indstillede kørehastighed.
- 6 Angiver, at den aktive fartpilot med følgefunktion ved lav hastighed viser det indstillede køreinterval.

## Kollisionsbegrænsende bremsesystem

Systemet kan hjælpe dig, når det konstaterer, at der er risiko for, at bilen kolliderer med et forankørende køretøj (herunder motorcykler) bagfra, et modkørende køretøj forfra, et køretøj, der nærmer sig fra siden, en fodgænger eller en cyklist. Det kollisionsbegrænsende bremsesystem er konstrueret til at advare dig, når en mulig kollision registreres, samt medvirke til at sænke hastigheden, undgå kollisioner og minimere kollisionens alvor.

### ▣ Kollisionsbegrænsende bremsesystem

#### ❏ **Vigtig sikkerhedspåmindelse**

Det kollisionsbegrænsende bremsesystem er konstrueret til at begrænse voldsomheden af en uundgåelig kollision. Det forhindrer ikke kollisioner og stopper ikke bilen automatisk. Det er stadigvæk dit ansvar at betjene bremsepedal og rat korrekt under hensyntagen til kørselsforholdene.

Det kollisionsbegrænsende bremsesystem aktiveres muligvis ikke eller kan ikke registrere et forankørende køretøj under visse forhold:

#### ❏ **Betingelser og begrænsninger for kollisionsbegrænsende bremsesystem**

S. 477

Du kan læse om håndtering af frontkameraet med bred visningstilstand, der er udstyret med dette system.

#### ❏ **Frontkamera med bred visningstilstand**

S. 547

Når det kollisionsbegrænsende bremsesystem er aktiveret, vil det fortsætte med at arbejde, selv om speederen trædes delvist ned. Systemet deaktiveres imidlertid, hvis speederen trædes helt ned.

## ■ Sådan virker systemet

### Hvornår systemet skal benyttes

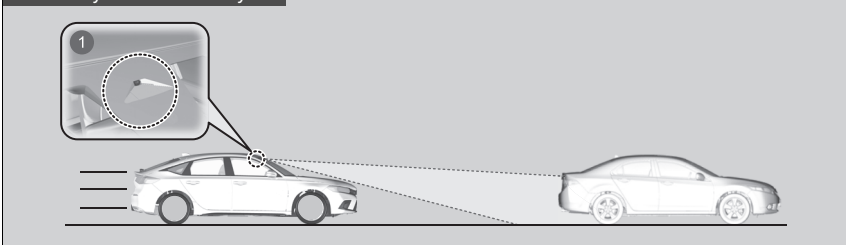

1 Frontkameraet med bred visningstilstand er placeret på bagsiden af bakspejlet.

Systemet starter overvågning af kørebanen foran bilen, når kørehastigheden er ca. 5 km/t eller derover og vil søge efter et køretøj (herunder motorcykler), en fodgænger eller en cyklist.

Det kollisionsbegrænsende bremsesystem aktiveres, når:

- Hastighedsforskellen mellem din bil og et køretøj (herunder motorcykler), en fodgænger eller en cyklist registreret foran bliver ca. 5 km/t og derover med en risiko for en kollision.
- Bilen kører med ca. 30 km/t eller derunder, og der er risiko for en frontal kollision med et registreret modkørende køretøj (herunder motorcykler), fodgænger eller cyklist, når du svinger til venstre<sup>\*1</sup>/højre<sup>\*2</sup> i et vejkryds.

\*1: Venstrestyret model

\*2: Højrestyret model

## ► Sådan virker systemet

Frontkameraet med bred visningstilstand i det kollisionsbegrænsende bremsesystem er også udviklet til at registrere fodgængere.

Funktionen til fodgængerdetektering aktiveres muligvis ikke eller registrerer muligvis ikke en fodgænger foran bilen under visse forhold.

Se forhold vedrørende begrænsninger for fodgængerdetektering på listen.

### ► Betingelser og begrænsninger for kollisionsbegrænsende bremsesystem

S. 477



- Bilen kører omkring 100 km/t eller mindre, og systemet vurderer, at der foreligger risiko for kollision med:
  - Et modkørende eller holdende køretøj, der registreres foran.
  - En fodgænger eller en cyklist, der registreres foran.
  - Et køretøj, der nærmer sig fra siden foran dig.

Det kollisionsbegrænsende bremsesystem annulleres, når bilen standser, eller systemet registrerer, at der ikke længere er risiko for en kollision.

Det kollisionsbegrænsende bremsesystem annulleres ligeledes, når en fører drejer på rattet, og bremsepedalen eller speederen aktiveres for at undgå en kollision.

### ■ Når systemet aktiveres

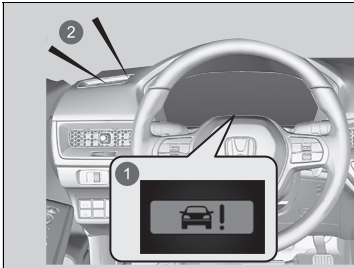

Systemet giver både visuelle og hørbare advarsler om en mulig kollision og stopper, hvis kollisionen undgås.

- ▶ Træf de nødvendige forholdsregler for at undgå en kollision (træd på bremsepedalen, skift kørebane osv.).

- 1 Visuelle advarsler
- 2 Hørbar advarsel

Du kan ændre den afstand (**Lang/Normal/Kort**) mellem køretøjerne, hvor systemets tidligste alarm før en eventuel kollision aktiveres.

📖 **Funktioner, der kan tilpasses** S. 351

## ■ Advarselstrin før mulig kollision

Systemet har tre advarselstrin før en mulig kollision. Men afhængigt af forholdene går det kollisionsbegrænsende bremsesystem muligvis ikke alle trin igennem, før sidste trin indledes.

Afstand mellem bilerne		Kollisionsbegrænsende bremsesystem		
		Sensorerne registrerer en bil	Hørbare og visuelle ADVARSLER	Bremsning
Trin 1		Der er risiko for en kollision med den forankørende bil.	I indstillingen <b>Lang</b> aktiveres visuelle og hørbare advarsler ved en længere afstand fra et forankørende køretøj end i indstillingen <b>Normal</b> og i indstillingen <b>Kort</b> ved en kortere afstand end i indstillingen <b>Normal</b> .	—
Trin 2		Risikoen for en kollision er øget, og tiden til at reagere er reduceret.	Visuelle og hørbare advarsler.	Let aktivering
Trin 3		Det kollisionsbegrænsende bremsesystem vurderer, at en kollision er uundgåelig.		Kraftig aktivering

- ① Din bil
- ② Forankørende bil
- ③ **Lang**
- ④ **Normal**
- ⑤ **Kort**

## Aktivering og deaktivering af kollisionsbegrænsende bremsesystem

### Modeller med instrument af A-typen

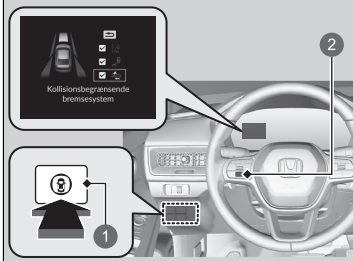

- 1 Kontakt til sikkerhedshjælp
- 2 Venstre vælgerhjul

Når du slår det kollisionsbegrænsende bremsesystem til og fra, skal du benytte følgende fremgangsmåde:



1. Tryk på kontakten til sikkerhedshjælp.

### Modeller med instrument af A-typen

2. Rul på venstre vælgerhjul til  symbolet, og tryk på det.

### Modeller med instrument af B-typen

2. Rul på højre vælgerhjul til  symbolet, og tryk på det.

- ▶ Meddelelsen vises i førerinformationssystemet, når systemet slås til eller fra.
- ▶ Et flueben vises i boksen, og farven på  symbolet skifter til grøn, når systemet er aktiveret. Fluebenet forsvinder, og farven på  symbolet skifter til grå, når systemet er deaktiveret.

Det kollisionsbegrænsende bremsesystem aktiveres, hver gang du aktiverer elsystemet, også selv om du deaktiverede systemet, sidste gang du kørte i bilen.

## ▶ Aktivering og deaktivering af kollisionsbegrænsende bremsesystem

Du kan ikke deaktivere det kollisionsbegrænsende bremsesystem under kørsel.

Det kollisionsbegrænsende bremsesystem kan blive deaktiveret automatisk, og indikatoren for sikkerhedshjælp (gul) og indikatoren for det kollisionsbegrænsende bremsesystem (gul) tændes og bliver ved med at lyse under visse betingelser.

### ▶ Betingelser og begrænsninger for kollisionsbegrænsende bremsesystem S. 477

Det kollisionsbegrænsende bremsesystem aktiveres ikke i ca. 15 sekunder, efter at elsystemet er slået til.

Du kan også vælge sikkerhedshjælpens indhold fra førerinformationssystemet.

- ▶ **Førerinformationssystem (måler af A-typen)** S. 154
- ▶ **Førerinformationssystemets område i højre side (måler af B-typen)** S. 174

Indikatorerne for VSA-system, VSA-system deaktiveret\*, kollisionsbegrænsende bremsesystem, udvidet vognbaneassistent, aktiv fartpilot med følgefunktion ved lav hastighed, advarselssystem for lavt dæktryk/dæktrykadvarselssystem samt sikkerhedshjælp kan begynde at lyse gult, samtidig med at der vises en meddelelse på instrumentet, når du indstiller strømtilstanden til TIL efter gentilslutning af 12 V batteriet. Kør en kort tur med mere end 20 km/t. De enkelte indikatorer skal slukke. Hvis nogen af dem ikke slukker, skal bilen efterses af en forhandler.

\* Ikke tilgængelig på alle modeller

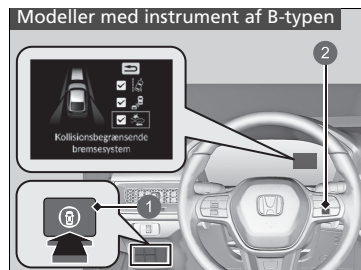

- 1 Kontakt til sikkerhedshjælp
- 2 Højre vælgerhjul

#### » Aktivering og deaktivering af kollisionsbegrænsende bremsesystem

Få bilen eftersat af en forhandler, hvis du oplever uregelmæssigheder i systemet (f.eks. hvis advarselsmeddelelsen vises for ofte).

## ■ Betingelser og begrænsninger for kollisionsbegrænsende bremsesystem

I følgende situationer kan frontkameraet med bred visningstilstand muligvis ikke registrere køretøjer, fodgængere, cykler i bevægelse eller vejforhold korrekt, hvilket kan medføre, at det kollisionsbegrænsende bremsesystem ikke fungerer korrekt.

### 📷 Frontkamera med bred visningstilstand S. 547

#### ■ Omgivende forhold

- Kørsel i dårligt vejr (regn, sne, tåge osv.).
- Pludselige ændringer mellem lys og mørke såsom kørsel ind og ud af en tunnel eller skyggen fra træer, bygninger osv.
- Der er lidt kontrast mellem genstande og baggrunden.
- Kørsel mod lavtstående sol (f.eks. ved solopgang eller solnedgang).
- Kraftigt lys reflekteres på køretøjer (herunder motorcykler), fodgængere, cyklister eller vejbanen.
- Genstande eller strukturer på vejbanen fejlfortolkes som køretøjer eller fodgængere.
- Vand sprøjtes op af eller sne blæses af et forankørende køretøj.
- Kørsel i mørke om aftenen/natten eller et mørkt sted som f.eks. en tunnel (på grund af dårlige lysforhold registreres køretøjer (herunder motorcykler), fodgængere eller cyklister muligvis ikke).

#### ■ Vejforhold

- Kørsel på vejbaner med sne eller på våde vejbaner (tilslørede vognbaneafmærkninger, lysrefleksioner, vejstænk, stor kontrast).
- Når der køres på snoede eller bakkede veje.
- Vejen er bakket, eller bilen nærmer sig en bakkekam.
- Bilen ryster kraftigt på ujævne vejbaner.

### ■ Bilens tilstand

- Der er monteret snekæder.
- Kørsel i mørke om aftenen/natten eller et mørkt sted (f.eks. i en tunnel) med forlygterne slukket.
- Frontkameraet med bred visningstilstand er dækket af snavs, tåge, regn, mudder, våd sne, tætningsmaterialer, tilbehør, klistermærker eller film på forruden.
- Forruden er dugget til indvendigt.
- Vinduesviskerne har ikke visket forruden helt ren.
- Når lyset er svagt på grund af snavs, der dækker forlygteglassene, eller hvis der er dårlig sigtbarhed et mørkt sted, fordi forlygterne er forkert indstillet.
- Unormale forhold for dæk eller hjul (forkert størrelse, forskellig størrelse eller konstruktion, forkert dæktryk, kompakt reservehjul\* osv.).
- Bilens hældning på grund af tung bagage i bagagerummet eller på bagsæderne.
- Affjedringen er blevet ændret.
- Kørsel med parkeringsbremsen aktiveret.
- Kameraets udsyn er blokeret af vanddråber fra sprinkleren eller viskerbladene.
- Bilens drift er ustabil på grund af glat vej osv.
- Der køres med en anhænger.

- **Eksempler på begrænsninger i forhold til korrekt registrering af frontkameraet med bred visningstilstand på grund af tilstanden af det forankørende køretøj, det modkørende køretøj, køretøjet, der nærmer sig fra siden, fodgængerer eller cyklisten**
- Afstanden mellem din bil og det forankørende køretøj (herunder motorcykler), det modkørende køretøj, køretøjet, der nærmer sig fra siden, fodgængerer eller cyklisten er for kort.
  - Det forankørende køretøj (herunder motorcykler), det modkørende køretøj, køretøjet, der nærmer sig fra siden, fodgængerer eller cyklisten skærer pludselig ind foran eller springer pludseligt ud foran dig.
  - En cykel eller et køretøj med siden til er standset.
  - Det modkørende eller forankørende køretøj (herunder motorcykler) har siden til eller vender diagonalt i forhold til bilen.
  - Når det forankørende køretøj (herunder motorcykler), det modkørende køretøj, køretøjet, der nærmer sig fra siden, fodgængerer eller cyklisten går i ét med baggrunden og forhindrer systemet i at registrere dem.
  - Når flere fodgængere bevæger sig foran dig i en gruppe.
  - Når flere cykler bevæger sig foran dig i en gruppe.
  - Når en fodgænger eller en cyklist krydser vejen for hurtigt.
  - En fodgænger eller en cyklist nærmer sig fra den modsatte retning.
  - Forlygterne på et forankørende køretøj eller et modkørende køretøj er tændt i den ene side eller er ikke tændt i den ene eller den anden side et mørkt sted.
  - Når en del af en fodgænger (hoved, arme, ben osv.) er skjult af bagage.
  - Når en fodgænger bøjer sig forover, sidder på hug eller løber, eller hvis vedkommendes hænder er løftet.
  - Når fodgængerer er lavere end ca. 1 meter eller højere end ca. 2 meter.
  - Når fodgængerer skubber en klapvogn eller trækker en cykel.
  - Et køretøj nærmer sig diagonalt fra siden.

#### ☒ Kollisionsbegrænsende bremsesystem

Kontrollér, at alle dæk er af samme angivne størrelse, type og mærke, og at de er ensartet slidt.  
Hvis du bruger dæk af forskellig størrelse, type, mærke eller grad af slid, fungerer systemet muligvis ikke korrekt.

Der må ikke foretages ændringer i affjedringen. Ændring af bilens højde kan forhindre, at systemet fungerer korrekt.

- Et køretøj med en usædvanlig form (f.eks. en tankvogn eller en lastbil en anhænger) nærmer sig fra siden.
- Et køretøj, der nærmer sig fra siden, kører i et sving eller på en bakke.



**■ Eksempler på andre begrænsninger i forhold til systemets funktion**

- Når det forankørende køretøj er en lille motorcykel, en motorcykel med sidevogn, en rullestol eller et andet køretøj med en usædvanlig form.
- Når et køretøj er lavere bagtil end fortil som f.eks. lastbiler, som ikke er lastet, eller et smalt køretøj.
- Når det forankørende køretøj (herunder motorcykler), det modkørende køretøj, fodgængerer eller cyklisten ikke befinder sig foran bilen.
- Når hastighedsforskellen mellem din bil og det forankørende køretøj (herunder motorcykler), det modkørende køretøj, fodgængerer eller cyklisten er meget stor.
- Når hastighedsforskellen mellem din bil og et køretøj, en fodgænger eller en cyklist, der nærmer sig fra siden, er meget stor.
- Når køretøjet (herunder motorcykler) eller cyklisten foran dig bremser pludseligt.
- Når føreren træder på bremsepedalen og drejer rattet for at undgå en kollision.
- Når du nærmer dig det forankørende køretøj (herunder motorcykler), det modkørende køretøj, fodgængerer eller cyklisten ved hurtig acceleration eller betjening af rattet (undtagen ved venstresving<sup>\*1</sup>/højresving<sup>\*2</sup> i et vejkryds osv.)<sup>\*3</sup>.
- Når cyklisten kører på en cykel i børnestørrelse, en sammenklappelig cykel, en 3-hjulet cykel eller anden form for cykel med små dæk, eller en lang cykel som f.eks. en tandemcykel.
- Når frontkameraet med bred visningstilstand ikke kan identificere formen af det forankørende køretøj (herunder motorcykler), det modkørende køretøj, køretøjet, der nærmer sig fra siden, fodgængerer eller cyklisten korrekt.
- Når et køretøj (herunder motorcykler) med en ekstremt stor minimumsfrihøjde er foran dig eller nærmer sig fra siden.

\*1: Venstrestyret model

\*2: Højrestyret model

\*3: Når der er risiko for en frontal kollision med et modkørende køretøj, mens der svinges til venstre<sup>\*1</sup>/ højre<sup>\*2</sup>, aktiveres det kollisionsbegrænsende bremsesystem. Det aktiveres dog muligvis ikke, hvis du drejer voldsomt på rattet.

### ■ Automatisk deaktivering

Det kollisionsbegrænsende bremsesystem kan deaktivere sig selv automatisk, og indikatoren for sikkerhedshjælp (gul) og indikatoren for det kollisionsbegrænsende bremsesystem (gul) tændes og bliver ved med at lyse under følgende forhold:

- Der køres i terræn, på en bjergvej eller på kurvede og snoede veje igennem længere tid.
- Kørsel i dårligt vejr (regn, sne, tåge osv.).
- Kørsel med parkeringsbremsen aktiveret.
- Temperaturen i frontkameraet med bred visningstilstand bliver for høj.
- Frontkameraet med bred visningstilstand er dækket af snavs, tåge, regn, mudder, våd sne, tætningsmaterialer, tilbehør, klistermærker eller film på forruden.
- Der registreres en unormal dæktilstand (forkert dækstørrelse, fladt dæk osv.).

Når de problemer, der fik det kollisionsbegrænsende bremsesystem til at blive deaktiveret automatisk, er blevet afhjulpet (f.eks. gennem rengøring af forruden), aktiveres systemet igen.

## ■ Med lille risiko for en kollision

Selv om der kun er en lille risiko for en kollision, kan det kollisionsbegrænsende bremsesystem blive aktiveret under følgende omstændigheder:

Systemet kan også blive aktiveret, hvis det registrerer en risiko for kollision med fodgængere, cyklister eller køretøjer.

- Bilen nærmer sig eller overhaler en anden bil, der svinger til venstre eller højre.
- Bilen nærmer sig en forankørende bil, og du skifter kørebane for at overhale.

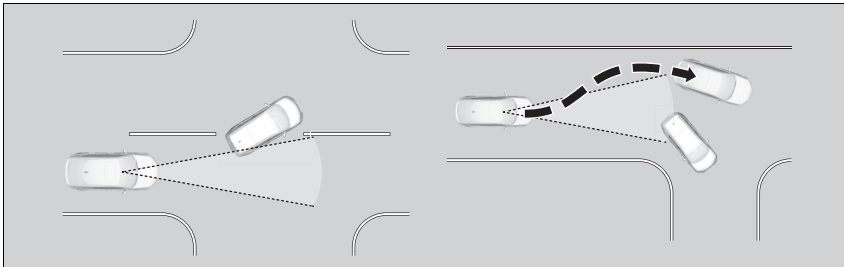

- Når bilen nærmer sig køretøjer, fodgængere eller cyklister.
- Når køretøjer, fodgængere eller cyklister passerer foran dig.
- Når du kører under noget lavt eller gennem en smal låge ved høj hastighed.
- Når der er trafikskilte eller konstruktioner som f.eks. rækværk langs vejen i et sving.

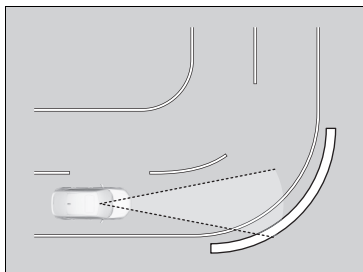

- Bilen når ved kørsel gennem et sving til et punkt, hvor det modkørende køretøj er lige foran dig.

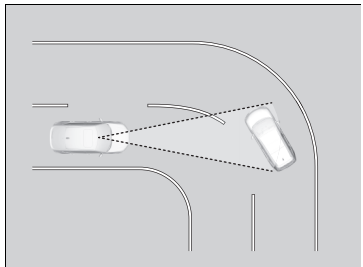

- Når du nærmer dig holdende køretøjer eller mure som f.eks. ved parkering.

- Et køretøj nærmer sig fra siden, mens det kører gennem et sving.
- Du kører forbi et køretøj (herunder motorcykler), en fodgænger eller en cykel, der drejer til venstre eller højre.
- Du passerer foran et køretøj (herunder motorcykler), en fodgænger eller en cykel, der nærmer sig fra siden.
- Et køretøj (herunder motorcykler), en fodgænger eller en cykel drejer til venstre eller højre, mens det nærmer sig din bil fra siden.
- Du forsøger at passere foran et køretøj (herunder motorcykler) eller en cykel, mens du drejer til venstre eller højre.
- Et køretøj (herunder motorcykler) eller en cykel forsøger at passere foran din bil, mens du drejer til venstre eller højre.
- Et køretøj (herunder motorcykler), en fodgænger eller en cykel kører ind i din bils bane og stopper foran dig.
- Når du drejer til venstre eller højre, kommer en krydsende fodgænger ind i din bils bane og stopper foran dig.
- Du passerer tæt ved siden af et køretøj, der holder parkeret.

## Udvidet vognbaneassistent

Afgiver advarsler og hjælper dig, når systemet registrerer en risiko for, at bilen krydser de registrerede vognbaneafmærkninger eller nærmer sig vejbelægningens yderste kant (græs- eller grusrabatten), eller et registreret modkørende køretøj.

### ■ Sådan virker systemet

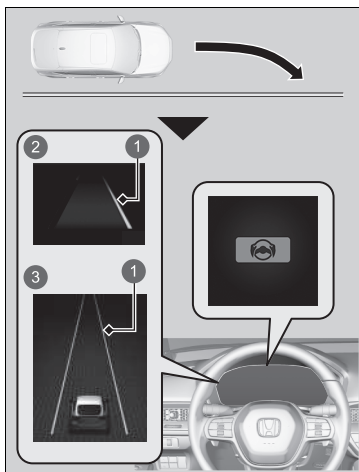

- 1 Gul linje
- 2 Modeller med instrument af A-typen
- 3 Modeller med instrument af B-typen

Frontkameraet med bred visningstilstand bag bakspejlet, overvåger de hvide eller gule vognbaneafmærkninger i højre og venstre side, vejbelægningens yderste kant (græs- eller grusrabatten) eller et registreret modkørende køretøj.

Hvis bilen nærmer sig registrerede vognbaneafmærkninger, vejbelægningens yderste kant (græs- eller grusrabatten) eller registrerede modkørende køretøjer, uden at afviserblinket er aktiveret, aktiveres systemet.

- ▶ Hvis systemet ikke kan registrere vognbaneafmærkninger (hvide eller gule), ydes der ingen hjælp for at undgå modkørende køretøjer, der nærmer sig. Ud over en visuel advarsel hjælper systemet med styringen og advarer dig med hurtige vibrationer i rattet for at hjælpe med at blive inden for den registrerede vognbane.

📄 **Funktioner, der kan tilpasses** S. 351

Som visuel advarsel vises meddelelsen  **Vognbaneoverskridelse** i førerinformationssystemet.

### 📄 Udvidet vognbaneassistent

#### 📄 **Vigtig sikkerhedspåmindelse**

Ligesom alle andre hjælpesystemer har den udvidede vognbaneassistent sine begrænsninger. Det kan resultere i en kollision, hvis du stoler for meget på den udvidede vognbaneassistent. Det er altid dit ansvar at holde bilen inden for din egen vognbane.

Den udvidede vognbaneassistent advarer dig, når systemet registrerer, at du nærmer dig vejbelægningens yderste kant (græs- eller grusrabatten) eller et modkørende køretøj, eller at du skifter til en anden vognbane uden at bruge afviserblinket. Den udvidede vognbaneassistent registrerer muligvis ikke alle vognbaneafmærkninger, og den registrerer muligvis heller ikke, hver gang bilen er ved at krydse en vognbaneafmærkning. Den udvidede vognbaneassistent registrerer muligvis ikke, at du nærmer dig vejbelægningens yderste kant (græs- eller grusrabatten) eller et modkørende køretøj. Den udvidede vognbaneassistent kan muligvis ikke hjælpe dig afhængigt af vejr-, hastigheds- eller vejforhold.

Den udvidede vognbaneassistent aktiveres ikke i ca. 15 sekunder, efter at elsystemet er slået til.

Du kan læse om håndtering af kameraet, der er udstyret med dette system.

📄 **Frontkamera med bred visningstilstand**  
S. 547

Systemet annullerer hjælpefunktionerne, når du drejer på rattet, for at undgå, at bilen krydser de registrerede vognbaneafmærkninger eller nærmer sig vejbelægningens yderste kant (græs- eller grusrabatten) eller et modkørende køretøj.

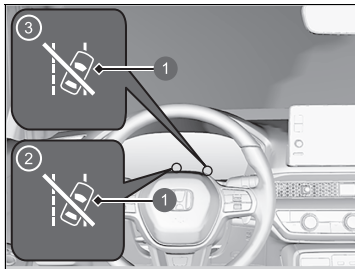

- 1 Indikator for automatisk deaktivering af udvidet vognbaneassistent
- 2 Modeller med instrument af A-typen
- 3 Modeller med instrument af B-typen

Hvis systemet aktiveres flere gange uden at registrere reaktion fra førerens side, udsender systemet bilyde for at advare dig. Derefter tændes indikatoren for automatisk deaktivering af den udvidede vognbaneassistent, den udvidede vognbaneassistent stoppes midlertidigt, og der udsendes kun en advarselslyd.

Efter et par minutter slukkes indikatoren for automatisk deaktivering af den udvidede vognbaneassistent, og den udvidede vognbaneassistent genoptages.

### Udvidet vognbaneassistent

Den udvidede vognbaneassistent fungerer muligvis ikke korrekt eller slet ikke under visse forhold:

#### ➤ Betingelser og begrænsninger for den udvidede vognbaneassistent S. 491

Der er tidspunkter, hvor du muligvis ikke bemærker den udvidede vognbaneassistents funktioner på grund af din betjening af bilen eller vejbelægningens tilstand.

Du kan ændre indstillingerne for den udvidede vognbaneassistent.

Hvis vognbaneassistenten er deaktiveret, vises nedenstående meddelelse muligvis, hvis systemet registrerer en risiko for, at bilen krydser de registrerede vognbaneafmærkninger eller vejbelægningens yderste kant (græs- eller grusrabatten) eller kolliderer med et modkørende køretøj.

#### ➤ Funktioner, der kan tilpasses S. 451



## ■ Sådan aktiveres systemet

Systemet aktiveres, når følgende betingelser er opfyldt:

- Vognbaneafmærkningerne er hvide (gule).  
Bilen kører mellem ca. 72 og 180 km/t.
  - Når et modkørende køretøj kommer kørende  
Bilen kører mellem ca. 30 og 180 km/t.
- Vejbelægningens yderste kant er en græs- eller grusrabat.  
Bilen kører mellem ca. 30 og 180 km/t.
- Bilen kører på en lige eller let kurvet vej.
- Afviserblinkene er slukket.
- Systemet vurderer, at føreren ikke aktivt accelererer, bremses eller styrer.

## ☒ Sådan aktiveres systemet

Den udvidede vognbaneassistent kan blive deaktiveret automatisk, hvorved indikatoren for sikkerhedshjælp (gul) og indikatoren for den udvidede vognbaneassistent (gul) tændes og bliver ved med at lyse.

☒ **Indikatorer** S. 114

Den udvidede vognbaneassistent kan blive påvirket, når bilen:

- Kører på den indvendige kantafmærkning i et sving eller uden for en vognbane.
- Kører i en smal vognbane.



## Aktivering og deaktivering af udvidet vognbaneassistent

### Modeller med instrument af A-typen

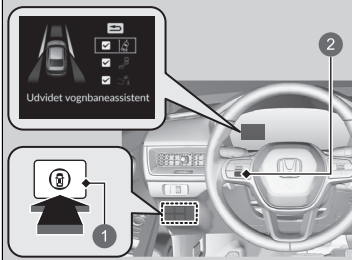

- 1 Kontakt til sikkerhedshjælp
- 2 Venstre vælgerhjul

Når du aktiverer og deaktiverer den udvidede vognbaneassistent, skal du benytte følgende fremgangsmåde:



1. Tryk på kontakten til sikkerhedshjælp.

### Modeller med instrument af A-typen

2. Rul på venstre vælgerhjul til  symbolet, og tryk på det.

### Modeller med instrument af B-typen

2. Rul på højre vælgerhjul til  symbolet, og tryk på det.

- ▶ Meddelelsen vises i førerinformationssystemet, når systemet slås til eller fra.
- ▶ Et flueben vises i boksen, og farven på  symbolet skifter til grøn, når systemet er aktiveret. Fluebenet forsvinder, og farven på  symbolet skifter til grå, når systemet er deaktiveret.

Den udvidede vognbaneassistent aktiveres, hver gang du aktiverer elsystemet, også selv om du deaktiverede systemet, sidste gang du kørte i bilen.

### ▶▶ Aktivering og deaktivering af udvidet vognbaneassistent

Du kan også vælge sikkerhedshjælpens indhold fra førerinformationssystemet.

- ▶ **Førerinformationssystem (måler af A-typen)** S. 154
- ▶ **Førerinformationssystemets område i højre side (måler af B-typen)** S. 174

Indikatorerne for VSA-system, VSA-system deaktiveret\*, kollisionsbegrænsende bremsesystem, udvidet vognbaneassistent, aktiv fartpilot med følgefunktion ved lav hastighed, advarselssystem for lavt dæktryk/dæktrykadvarelssystem samt sikkerhedshjælp kan begynde at lyse gult, samtidig med at der vises en meddelelse på instrumentet, når du indstiller strømtilstanden til TIL efter gentilslutning af 12 V batteriet. Kør en kort tur med mere end 20 km/t. De enkelte indikatorer skal slukke. Hvis nogen af dem ikke slukker, skal bilen efterses af en forhandler.

\* Ikke tilgængelig på alle modeller

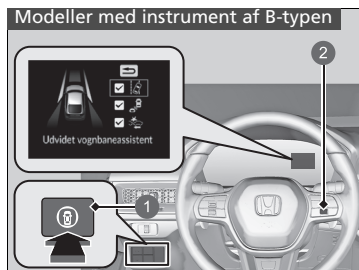

- 1 Kontakt til sikkerhedshjælp
- 2 Højre vælgerhjul

## ■ Betingelser og begrænsninger for den udvidede vognbaneassistent

Systemet vil muligvis ikke registrere vognbaneafmærkninger (hvide eller gule), vejbelægningens yderste kant (græs- eller grusrabatten) og et modkørende køretøj under visse betingelser. Nogle eksempler på disse betingelser er angivet nedenfor.

### ■ Omgivende forhold

- Der er ringe kontrast mellem vognbaneafmærkningerne og vejbanen.
- Kørsel i dårligt vejr (regn, sne, tåge osv.).
- Kørsel på en snedækket eller våd vej.
- Kørsel mod lavtstående sol (f.eks. ved solopgang eller solnedgang).
- Skygger fra tilstødende genstande (træer, bygninger, rækværk, køretøjer osv.) er parallelle med hvide (eller gule) linjer.
- Pludselige ændringer mellem lys og mørke såsom kørsel ind og ud af en tunnel eller skyggen fra træer, bygninger osv.
- Der afspejles et kraftigt lys på vejen.
- Kørsel i mørke om aftenen/natten eller et mørkt sted som f.eks. en tunnel (på grund af dårlige lysforhold registreres vognbaneafmærkninger, vejbelægningen eller modkørende køretøjer muligvis ikke).
- Afstanden mellem din bil og det forankørende køretøj er for kort, og vognbanelinjerne og vejbelægningen er utydelige.
- Den yderste kant af vejen er omgivet af genstande, materialer osv., der ikke er græs eller grus.

### ■ Vejforhold

- Ved kørsel på en vej med midlertidige vognbaneafmærkninger.
- Udviskede, flere eller forskellige vognbaneafmærkninger er synlige på vejbanen pga. vejreparationer eller gamle vognbaneafmærkninger.
- Vejbanen har indfletningslinjer, opdelingslinjer eller krydsende linjer i et vejkryds eller ved en fodgængerovergang.
- Vognbaneafmærkningerne er ekstremt smalle, brede eller skiftende.
- En del af vognbaneafmærkningerne er skjult af en genstand som f.eks. et køretøj.
- Vejen er bakket, eller bilen nærmer sig en bakkekam.
- Bilen ryster kraftigt på ujævne vejbaner.
- Når genstande på vejen (kantsten, autoværn, master osv.) registreres som hvide (eller gule) linjer.
- Kørsel på ujævne eller uasfalterede veje eller på ujævne overflader.
- Kørsel på veje med dobbelt optrukne linjer.
- Kørsel på snedækkede eller glatte veje.
- Passage gennem et vejkryds.
- Vejbelægningen er kun delvist synlig på grund af sne eller pytter på vejen.
- Kørsel på ikke-asfalterede veje eller i hjulspor.
- Hvide (eller gule) linjer kan ikke registreres korrekt på grund af vejforhold som f.eks. sving eller bakker.

### ■ Bilens tilstand

- Når lyset er svagt på grund af snavs, der dækker forlygteglassene, eller hvis der er dårlig sigtbarhed et mørkt sted, fordi forlygterne er forkert indstillet.
- Fronten af kameraet er dækket af snavs, tåge, regn, mudder, våd sne, pakninger, tilbehør, klistermærker eller film på forruden.
- Kørsel i mørke om aftenen/natten eller et mørkt sted (f.eks. i en tunnel) med forlygterne slukket.
- Når føreren træder på bremsepedalen og drejer rattet.
- Vinduesviskerne har ikke visket forruden helt ren.
- Unormale forhold for dæk eller hjul (forkert størrelse, forskellig størrelse eller konstruktion, forkert dæktryk, kompakt reservehjul\* osv.).
- Bilen hælder på grund af tung bagage i bagagerummet eller på bagsæderne.
- Der er monteret snekæder.
- Affjedringen er blevet ændret.
- Der køres med en anhænger.

### ■ Eksempler på begrænsninger ved registrering af modkørende køretøjs tilstand

- Det modkørende køretøj eller det forankørende køretøj holder sidelæns.
- Det modkørende køretøj trækker pludseligt ind foran dig.
- Når det modkørende køretøj går i ét med baggrunden og forhindrer systemet i at registrere det.
- Forlygterne på et modkørende køretøj er tændt i den ene side eller er ikke tændt i den ene eller den anden side et mørkt sted.
- Afstanden mellem din bil og det modkørende køretøj er for kort.
- En del af det modkørende køretøj er ikke synlig på grund af et forankørende køretøj.
- Der er flere modkørende vognbaner eller svingbaner.
- Køretøjet i den tilstødende vognbane er parkeret eller bevæger sig med en meget lav hastighed.

\* Ikke tilgængelig på alle modeller

■ **Eksempler på andre begrænsninger i forhold til systemets funktion**

- Når det modkørende køretøj har en speciel form.
- Når kameraet ikke kan identificere formen af det modkørende køretøj.

■ **Med lille risiko for en kollision**

Den udvidede vognbaneassistent kan aktivere systemet under nedenstående forhold.

- Ved kørsel gennem kurver når bilen til et punkt, hvor en modkørende bil er lige foran dig.

## Aktiv fartpilot med følgefunktion ved lav hastighed

Hjælper med at opretholde en konstant kørehastighed og en indstillet følgeafstand bag et registreret forankørende køretøj og sænker hastigheden og standser bilen, hvis det registrerede forankørende køretøj standser, uden at du behøver at holde foden på bremsen eller speederen.

Når den aktive fartpilot med følgefunktion ved lav hastighed sænker bilens hastighed ved at aktivere bremserne, tændes bilens stoplygter.

### Hvornår systemet skal benyttes

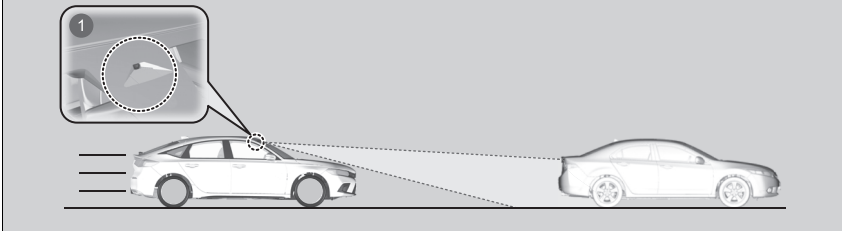

- 1 Frontkameraet med bred visningstilstand er placeret på bagsiden af bakspejlet.
- Kørehastighed for aktiv fartpilot med følgefunktion ved lav hastighed: **En bil registreres længere fremme inden for området for den aktive fartpilot med følgefunktion ved lav hastighed** - Den aktive fartpilot med følgefunktion ved lav hastighed fungerer ved hastigheder op til 180 km/t.  
**Der er ikke registreret en bil inden for området for den aktive fartpilot med følgefunktion ved lav hastighed** - Den aktive fartpilot med følgefunktion ved lav hastighed fungerer ved hastigheder på 30 km/t eller derover.
- Skifteposition for aktiv fartpilot med følgefunktion ved lav hastighed: i **D**.

### ⚠ Aktiv fartpilot med følgefunktion ved lav hastighed

#### ⚠ ADVARSEL

Forkert brug af den aktive fartpilot med følgefunktion ved lav hastighed kan forårsage trafikulykker.

Brug kun den aktive fartpilot med følgefunktion ved lav hastighed til kørsel på motorvej og under gode vej- og vejrforhold.

#### ⚠ ADVARSEL

Den aktive fartpilot med følgefunktion ved lav hastighed har begrænset bremseevne og standser muligvis ikke bilen i god tid for at undgå en kollision med et forankørende køretøj, der standser brat.

Vær altid parat til at træde på bremsepedalen, hvis forholdene kræver det.

## ■ Sådan aktiveres systemet

Sådan benyttes systemet

3

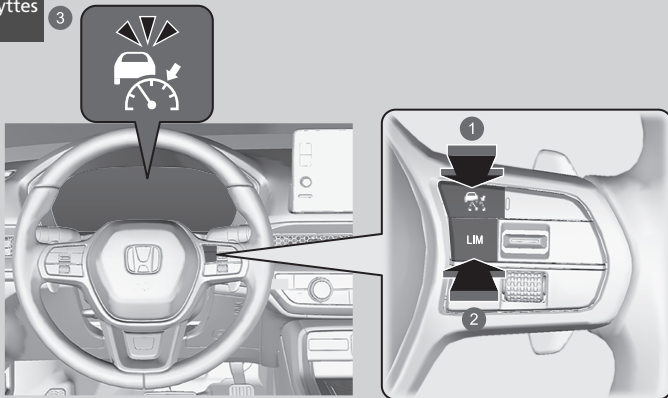

- 1 knap  
Tryk på knappen på rattet.
- 2 **LIM** knap  
Hvis en anden indikatorer tændes, skal du trykke på **LIM** knappen for at skifte til skærbilledet for den aktive fartpilot med følgefunktion ved lav hastighed.
- 3 (hvid) lyser på måleren.  
Den aktive fartpilot med følgefunktion ved lav hastighed er klar til brug.

## ▶▶ Aktiv fartpilot med følgefunktion ved lav hastighed

### ⚠ ADVARSEL

Hvis føreren stiger ud af en bil, der er standset, mens den aktive fartpilot med følgefunktion ved lav hastighed er aktiveret, kan det medføre, at bilen kører, uden at føreren har kontrol over den.

En bil, der kører, uden at føreren har kontrol over den, kan forårsage en kollision med deraf følgende alvorlige kvæstelser eller dødsfald.

Forlad aldrig en bil, når bilen er standset af den aktive fartpilot med følgefunktion ved lav hastighed.

#### Vigtig påmindelse

Som med alle systemer har den aktive fartpilot med følgefunktion ved lav hastighed sine begrænsninger. Brug bremserne, når det er nødvendigt, og hold altid en sikker afstand til andre køretøjer.

Du kan læse om håndtering af kameraet, der er udstyret med dette system.

#### 📷 Frontkamera med bred visningstilstand

S. 547



## ■ Sådan indstilles kørehastigheden

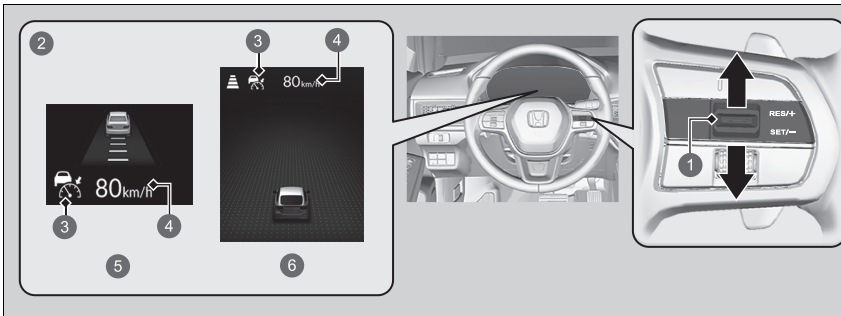

- 1 **RES/+ / SET/-** kontakt  
Op eller ned
- 2 Tændt, når den aktive fartpilot med følgefunktion ved lav hastighed begynder
- 3 (grøn)
- 4 Indstillet kørehastighed (hvid)
- 5 Modeller med instrument af A-typen
- 6 Modeller med instrument af B-typen

## ▣ Aktiv fartpilot med følgefunktion ved lav hastighed

Den aktive fartpilot med følgefunktion ved lav hastighed fungerer muligvis ikke korrekt under visse betingelser.

### ▣ Betingelser og begrænsninger for aktiv fartpilot med følgefunktion ved lav hastighed s. 505

Når den aktive fartpilot med følgefunktion ved lav hastighed ikke skal bruges: Slå den aktive fartpilot fra ved at trykke på knappen.

Brug ikke den aktive fartpilot med følgefunktion ved lav hastighed i følgende situationer:

- På veje med hyppige vognbaneskift eller længere perioder med standsning og igangsætning kan den aktive fartpilot med følgefunktion ved lav hastighed ikke opretholde en passende afstand mellem din bil og det forankørende køretøj.
- På veje med skarpe sving.
- På veje med betalingsanlæg eller andre genstande imellem vognbanerne, på parkeringspladser eller anlæg med gennemkørsler.
- På veje i dårligt vejr (regn, tåge, sne osv.) registrerer den aktive fartpilot med følgefunktion ved lav hastighed måske ikke afstanden mellem din bil og det forankørende køretøj korrekt.
- På glatte eller isglatte veje. Hjulene kan glide ud, og føreren kan miste kontrollen over bilen på grund af forholdene.
- På veje med stejle opkørsler eller nedkørsler.
- På veje med bølgende skråninger.

**Ved kørsel med ca. 30 km/t eller derover:** Fjern foden fra pedalen, og tryk **RES/+SET/-** kontakten op eller ned, når du når den ønskede hastighed. Så snart du slipper kontakten, indlæses den indstillede hastighed, og den aktive fartpilot med følgefunktion ved lav hastighed aktiveres.

Når du anvender den aktive fartpilot med følgefunktion ved lav hastighed, aktiveres kørselshjælpesystemet til ligeudkørsel (en funktion i det elektriske servostyringssystem). Ved at aktivere styringssystemet til at kompensere automatisk for naturligt styretræk gør kørselshjælpesystemet til ligeudkørsel det lettere for dig at køre ligeud.

**Ved kørsel med ca. 30 km/t eller derunder:** Hvis bilen kører, og der ikke trædes på bremsepedalen, indstilles en fast hastighed på ca. 30 km/t, uanset bilens aktuelle hastighed, når du trykker på kontakten.

Når bilen holder stille, kan du indstille kørehastigheden selv med bremsepedalen trådt ned.

#### ► Aktiv fartpilot med følgefunktion ved lav hastighed

Indikatorerne for aktiv fartpilot med følgefunktion ved lav hastighed, advarselssystem for lavt dæktryk/dæktrykadvarselssystem, sikkerhedshjælp, VSA-system, VSA-system deaktiveret\*, kollisionsbegrænsende bremsesystem samt udvidet vognbaneassistent kan blive aktiveret sammen med en meddelelse på instrumentet, når du indstiller strømtilstanden til TIL efter gentilslutning af 12 V batteriet. Kørsel en kort tur med mere end 20 km/t. De enkelte indikatorer skal slukke. Hvis nogen af dem ikke slukker, skal bilen efterses af en forhandler.

Du kan skifte visningen af den indstillede hastighed i førerinformationssystemet eller på audio-/informationsskærmen mellem km/t og mph.

► **Hastigheds-/distanceenheder** S. 169, 188

► **Funktioner, der kan tilpasses** S. 351

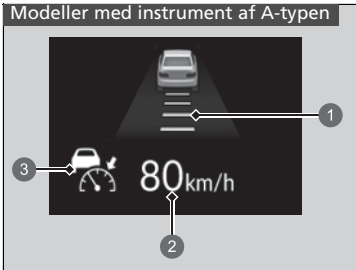

Når den aktive fartpilot med følgefunktion ved lav hastighed betjenes, vises bilikonet, afstandsbjælker og den indstillede hastighed på måleren.

- ① Indstillet afstand til forankørende køretøjer
- ② Indstillet kørehastighed
- ③ (grøn)

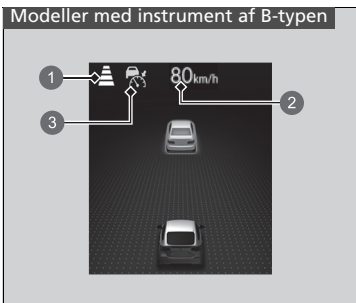

- ① Indstillet afstand til forankørende køretøjer
- ② Indstillet kørehastighed
- ③ (grøn)

## ■ Når i brug

### ■ Der er forankørende biler

Den aktive fartpilot med følgefunktion ved lav hastighed registrerer, hvis et køretøj foran dig bevæger sig inden for rækkevidden af den aktive fartpilot med følgefunktion ved lav hastighed. Hvis det registreres, at et køretøj gør dette, opretholder eller reducerer den aktive fartpilot med følgefunktion ved lav hastighed din bils indstillede hastighed for at bevare bilens angivne følgeafstand til det forankørende køretøj.

➤ Sådan indstilles eller ændres følgeafstanden S. 510

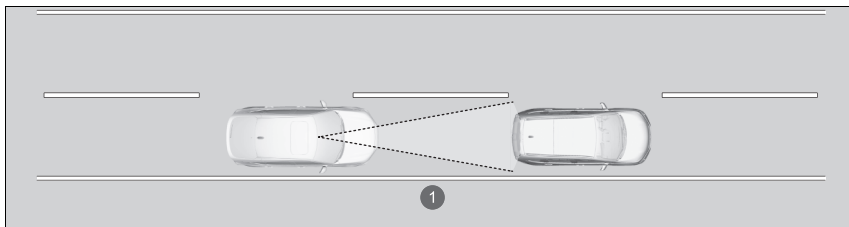

1 Rækkevidde for aktiv fartpilot med følgefunktion ved lav hastighed: 120 m

## ☒ Når i brug

Hvis en forankørende bil bremser pludseligt op, eller en anden bil kører ind foran dig, høres der en biplyd, og der vises en meddelelse i førerinformationssystemet.

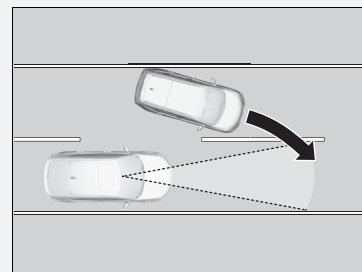

Træd på bremsepedalen, og hold god afstand til det forankørende køretøj.

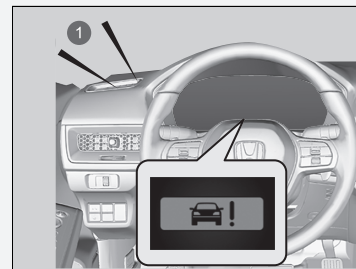

1 Hørbar advarsel

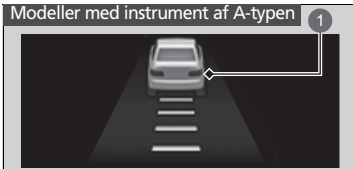

1 Et bilikon vises på måleren.

Hvis der registreres et forankørende køretøj, som er langsommere end den indstillede hastighed, decelererer din bil.

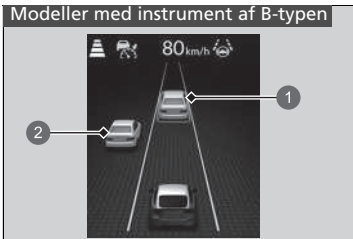

- 1 Målkøretøj, der kontrolleres
- 2 Målkøretøj uden for kontrol

Et bilikon vises på måleren.

Målkøretøj, der kontrolleres: Hvid med grønt omrids

Målkøretøj uden for kontrol: Grå

#### ☒ Når i brug

Selv om afstanden til det registrerede forankørende køretøj er kort, kan den aktive fartpilot med følgefunktion ved lav hastighed begynde at accelerere bilen i følgende situationer:

- Det forankørende køretøj kører næsten lige så hurtigt eller hurtigere end dig.
- Et køretøj skærer ind foran dig og kører hurtigere end dig, så afstanden mellem køretøjerne gradvist øges.

Du kan også indstille systemet til at bippe, når et køretøj, der registreres foran dig, bevæger sig ind i og ud af registreringsområdet for den aktive fartpilot med følgefunktion ved lav hastighed. Du kan vælge, om der skal lyde et bip, når der registreres et køretøj.

☒ **Funktioner, der kan tilpasses** S. 351

#### Begrænsninger

Det kan være nødvendigt at bruge bremserne til at holde en sikker afstand ved brug af den aktive fartpilot med følgefunktion ved lav hastighed. Derudover fungerer den aktive fartpilot med følgefunktion ved lav hastighed muligvis ikke korrekt under visse betingelser.

☒ **Betingelser og begrænsninger for aktiv fartpilot med følgefunktion ved lav hastighed** S. 505

### ■ Der ikke er nogen forankørende biler

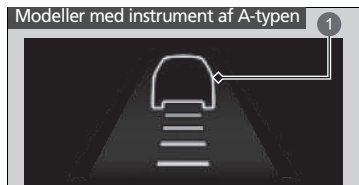

- 1 Et bilikon med linjekontur vises på måleren.

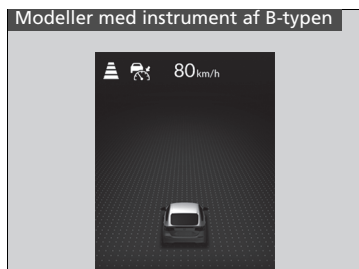

### ■ Når du træder på speederen

Du kan midlertidigt øge bilens hastighed. I sådanne tilfælde forekommer der ingen hørbar eller visuel advarsel, selv om der er et forankørende køretøj inden for rækkevidden af den aktive fartpilot med følgefunktion ved lav hastighed.

Den aktive fartpilot med følgefunktion ved lav hastighed forbliver aktiveret, medmindre du annullerer den. Når du slipper speederen, vender systemet tilbage til den indstillede hastighed. Det kan forekomme, at bilens hastighed reduceres, selv om der trædes let på speederen.

Bilen opretholder den indstillede hastighed, uden at du behøver at træde på bremsen eller speederen. Hvis der tidligere er registreret et forankørende køretøj, som forhindrer din bil i at køre med den indstillede hastighed, accelererer den aktive fartpilot med følgefunktion ved lav hastighed bilen til den indstillede hastighed og opretholder den derefter.

Ved kørsel på stejle nedkørsler bremser den aktive fartpilot for at forhindre for stor acceleration til, at bilen kan opretholde den indstillede hastighed. Kørehastigheden kan dog blive højere end den indstillede hastighed.

### » Når i brug

- Den aktive fartpilot med følgefunktion ved lav hastighed kan midlertidigt styre afstanden mellem din bil og køretøjet i den tilstødende vognbane eller omgivelserne omkring bilen afhængigt af vejforholdene (f.eks. sving) eller kørselsforholdene (f.eks. betjening af rattet eller bilens placering i vognbanen).

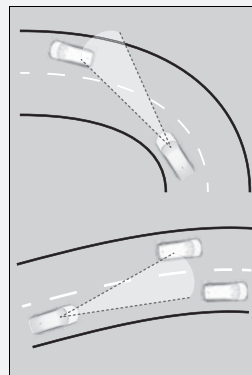

- Når det forankørende køretøj bevæger sig væk, f.eks. når du kører ind i et område med udfletning eller en rastepads, kan den aktive fartpilot med følgefunktion ved lav hastighed fortsætte med at opretholde den indstillede følgeafstand i kort tid.

■ Et registreret forankørende køretøj er inden for rækkevidden af den aktive fartpilot med følgefunktion ved lav hastighed og standser helt

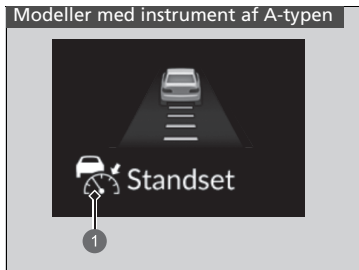

Din bil standser også automatisk. Meddelelsen **Standset** vises på måleren.

Når det forankørende køretøj begynder at køre igen, aktiveres den aktive fartpilot med følgefunktion ved lav hastighed igen med den tidligere indstillede hastighed, hvis du trykker **RES/+**/**SET/-** kontakten op eller ned eller træder speederen ned.

1 (grøn)

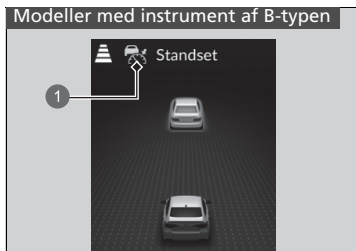

1 (grøn)

Modeller med instrument af A-typen

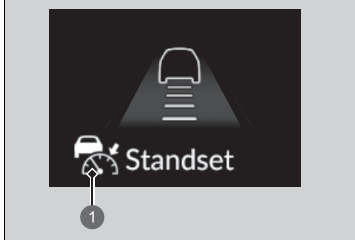

1  (grøn)

Hvis der ikke er noget køretøj foran dig, før du genoptager kørslen, skal du træde på speederen, hvorefter den aktive fartpilot med følgefunktion ved lav hastighed aktiveres igen med den tidligere indstillede hastighed.

Modeller med instrument af B-typen

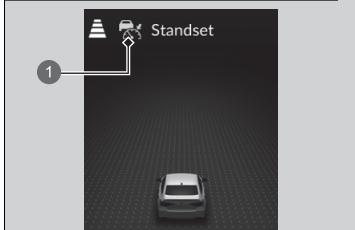

1  (grøn)



## ■ Betingelser og begrænsninger for aktiv fartpilot med følgefunktion ved lav hastighed

Systemet kan blive deaktiveret automatisk under visse forhold. Nogle eksempler på disse betingelser er angivet nedenfor. Andre forhold kan reducere nogle af funktionerne til den aktive fartpilot med følgefunktion ved lav hastighed.

📷 **Frontkamera med bred visningstilstand** S. 547

### ■ Omgivende forhold

- Kørsel i dårligt vejr (regn, sne, tåge osv.).
- Pludselige ændringer mellem lys og mørke såsom kørsel ind og ud af en tunnel eller skyggen fra træer, bygninger osv.
- Kraftigt lys reflekteres på køretøjer eller vejbelægninger.
- Vand sprøjtes op af eller sne blæses af et forankørende køretøj.
- Kørsel i mørke om aftenen/natten eller et mørkt sted som f.eks. en tunnel (på grund af dårlige lysforhold registreres hele bilen muligvis ikke).
- Kørsel mod lavtstående sol (f.eks. ved solopgang eller solnedgang).

### ■ Vejforhold

- Når der køres på snoede, kuperede eller skrånende veje.

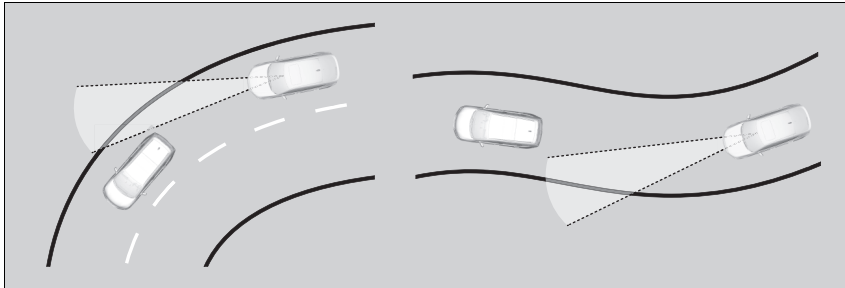

- Kørsel i hjulspor (snedækkede veje eller grusveje osv.).
- Der er pytter eller en film af vand på vejbanen.
- Bilens ryster kraftigt på ujævne vejbaner.

### ■ Bilens tilstand

- Bilens hældning på grund af tung bagage i bagagerummet eller på bagsæderne.
- Der er monteret snekæder.
- Fronten af kameraet er dækket af snov, tåge, regn, mudder, våd sne, pakninger, tilbehør, klistermærker eller film på forruden.
- Kørsel i mørke om aftenen/natten eller et mørkt sted (f.eks. i en tunnel) med forlygterne slukket.
- Vinduesviskerne har ikke visket forruden helt ren.
- Når lyset er svagt på grund af snov, der dækker forlygteglassene, eller hvis der er dårlig sigtbarhed et mørkt sted, fordi forlygterne er forkert indstillet.
- Unormale forhold for dæk eller hjul (forkert størrelse, forskellig størrelse eller konstruktion, forkert dæktryk, kompakt reservehjul\* osv.).
- Affjedringen er blevet ændret.
- Der køres med en anhænger.

■ **Eksempler på forhold, hvor kameraet muligvis ikke registrerer et forankørende køretøj korrekt**

- En bil kører pludseligt ud foran dig.
- Afstanden mellem din bil og det forankørende køretøj er for kort.
- Når det forankørende køretøj går i ét med baggrunden og forhindrer systemet i at registrere det.
- Forlygterne på et forankørende køretøj er tændt i den ene side eller er ikke tændt i den ene eller den anden side et mørkt sted.

■ **Eksempler på forhold, hvor systemet muligvis ikke fungerer korrekt**

- Et forankørende køretøj standser, og hastighedsforskellen mellem din bil og det forankørende køretøj er meget stor.
- Når det forankørende køretøj bremses pludseligt.
- Når et forankørende køretøj har en speciel form.
- Når et køretøj er lavere bagtil end fortil som f.eks. lastbiler, som ikke er lastet, eller et smalt køretøj.

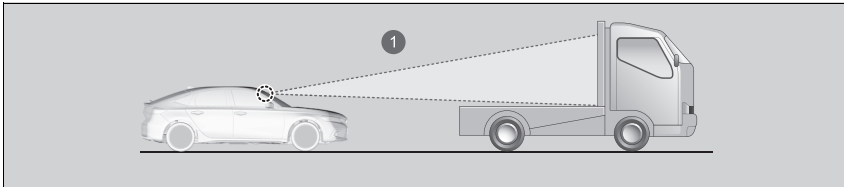

- ① Kameraet registrerer den øverste del af en lastbil uden last.

- Når din bil eller et forankørende køretøj kører helt ude i kanten af vognbanen.
- Når et forankørende køretøj er et smalt køretøj som f.eks. en motorcykel.
- Når minimumsfrihøjden på et forankørende køretøj er ekstremt stor.

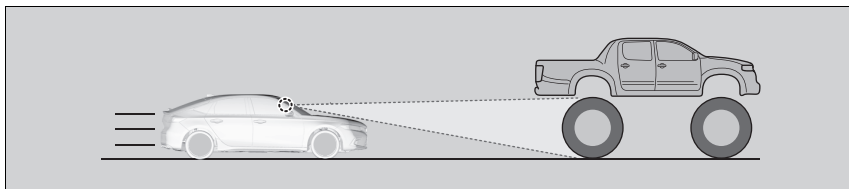

- Når kameraet ikke kan identificere formen af et forankørende køretøj.

## ■ Sådan indstilles kørehastigheden

Øg eller reducer hastigheden med **RES/+**/**SET/-** kontakten på rattet.

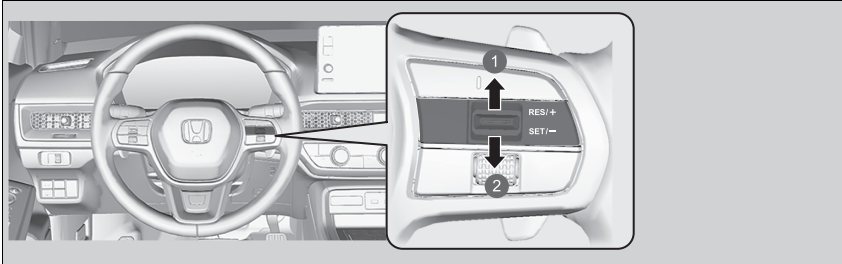

- 1 Sådan øger du hastigheden
- 2 Sådan reducerer du hastigheden

- Hver gang du trykker **RES/+**/**SET/-** kontakten op eller ned, hhv. øges eller reduceres kørehastigheden med ca. 1 km/t.
- Hvis du bliver ved med at trykke **RES/+**/**SET/-** kontakten op eller ned, hhv. øges eller reduceres kørehastigheden med ca. 10 km/t.

## ▶▶ Sådan indstilles kørehastigheden

Hvis et registreret forankørende køretøj kører langsommere end din øgede indstillede hastighed, lader den aktive fartpilot med følgefunktion ved lav hastighed muligvis ikke bilen accelerere. Dette sker for at opretholde afstanden til det forankørende køretøj.

Hvis du træder på speederen og derefter trykker **RES/+**/**SET/-** kontakten ned og slipper den, indstilles bilens aktuelle hastighed.

## ■ Sådan indstilles eller ændres følgeafstanden

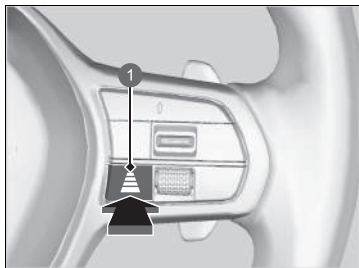









1 Knap til indstilling af følgeafstand

Tryk på knappen til indstilling af følgeafstand for at ændre følgeafstanden for den aktive fartpilot med følgefunktion ved lav hastighed.

Hver gang du trykker på knappen, vil afstandsindstillingen (afstanden til et forankørende køretøj) skifte til ekstra lang, lang, mellemlang og kort følgeafstand.

Bestem, hvilken afstandsindstilling der passer bedst til de specifikke kørselsforhold. Sørg for at følge eventuelle krav til følgeafstand i de lokale lovbestemmelser.

Jo højere bilens følgehastighed er, desto længere bliver den korte, mellemlange, lange eller ekstra lange følgeafstand. Se følgende eksempler til din orientering.

Følgeafstand		Når den indstillede hastighed er:	
		80 km/t	104 km/t
Kort	 *1  *2	26,6 meter 1,2 sek.	33,7 meter 1,2 sek.
Mellemlang	 *1  *2	34,6 meter 1,6 sek.	44,9 meter 1,6 sek.
Lang	 *1  *2	44,0 meter 2,0 sek.	57,1 meter 2,0 sek.
Ekstra lang	 *1  *2	53,6 meter 2,4 sek.	70,0 meter 2,4 sek.

Når bilen standser automatisk, fordi et registreret forankørende køretøj er standset, varierer afstanden mellem de to køretøjer afhængigt af afstandsindstillingen i den aktive fartpilot med følgefunktion ved lav hastighed.

\*1: Modeller med instrument af A-typen

\*2: Modeller med instrument af B-typen

#### ►► Sådan indstilles eller ændres følgeafstanden

Føreren skal til enhver tid sørge for at opretholde en passende afstand til det forankørende køretøj og være opmærksom på, at færdselsloven i det område, hvor der køres, kan indeholde bestemmelser angående minimumsafstande til forankørende, og at det er førerens ansvar at overholde disse bestemmelser.

## ■ Sådan annullerer du dit valg

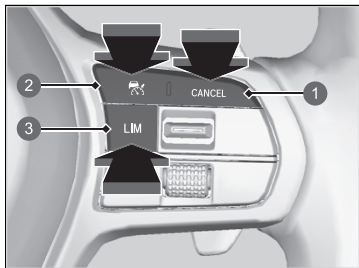

- 1 CANCEL knap
- 2 knap
- 3 LIM knap

For at slå den aktive fartpilot med følgefunktion ved lav hastighed fra skal du gøre et af følgende:

- Tryk på **CANCEL** knappen.
  - indikatoren (grøn) på måleren skifter til indikatoren (hvid).
- Tryk på knappen.
  - indikatoren (grøn) slukker.
- Tryk på **LIM** knappen.
- Træd på bremsepedalen, mens bilen bevæger sig fremad.
  - indikatoren (grøn) på måleren skifter til indikatoren (hvid).

## ►► Sådan annullerer du dit valg

Sådan går du tilbage til den tidligere indstillede hastighed: Når du har annulleret den aktive fartpilot med følgefunktion ved lav hastighed, kan du aktivere den aktive fartpilot med følgefunktion ved lav hastighed med den tidligere indstillede hastighed, der vises på måleren (med gråt), ved at trykke **RES/+SET/-** kontakten op, selv om bilen er standset. Når du deaktiverer den aktive fartpilot med følgefunktion ved lav hastighed ved at trykke på **CANCEL** knappen eller ved at træde på bremsepedalen, vises den tidligere indstillede hastighed på måleren med gråt. Når du trykker **RES/+SET/-** kontakten op, aktiveres den aktive fartpilot med følgefunktion ved lav hastighed med den viste hastighed. Hvis indikatoren (hvid) vises, og du trykker **RES/+SET/-** kontakten op, men ingen tidligere indstillet hastighed vises (med gråt), indstilles hastigheden til den aktuelle kørehastighed. Den indstillede hastighed kan ikke indlæses eller genoptages, når den aktive fartpilot med følgefunktion ved lav hastighed er blevet deaktiveret med knappen. Tryk på knappen for at aktivere systemet, og indstil derefter den ønskede hastighed.



## ■ Automatisk annullering

Der høres en biplyd og vises en meddelelse på måleren, når den aktive fartpilot med følgefunktion ved lav hastighed automatisk annulleres. Alle disse betingelser kan bevirke, at den aktive fartpilot med følgefunktion ved lav hastighed automatisk annulleres:

- Dårligt vejr (regn, sne, tåge osv.).
- Den forankørende bil kan ikke registreres.
- Der registreres en unormal dækttilstand, eller hjulene mister vejgreb.
- Kørsel på bjergveje eller kørsel uden for vej i længere tid.
- Pludselige ratbevægelser.
- Når ABS-systemet, VSA-systemet eller det kollisionsbegrænsende bremsesystem aktiveres.
- Når indikatoren for VSA-systemet tændes.
- Når bilen standses på en meget stejl skråning.
- Når du aktiverer parkeringsbremsen manuelt.
- Vand sprøjtes op af eller sne blæses af et forankørende køretøj.
- Kørsel mod lavtstående sol (f.eks. ved solopgang eller solnedgang).
- Når det køretøj, der registreres inden for rækkevidden af den aktive fartpilot med følgefunktion ved lav hastighed, er for tæt på din bil.
- Ved hurtig acceleration.
- Fronten af kameraet er dækket af snavs, tåge, regn, mudder, våd sne, pakninger, tilbehør, klistermærker eller film på forruden.
- Bilen er læsset med tung bagage i bagagerummet eller på bagsæderne.
- Ved kørsel igennem mørke områder som f.eks. en tunnel.
- Når indikatoren for parkeringsbremsen og bremsesystemet (gul) tændes.
- Køretøjet har gentagne gange aktiveret bremserne for at opretholde den indstillede hastighed (du er f.eks. på vej ned ad en lang bakke).
- Når systemet ikke registrerer nogen af førerens kørehandlinger i et vist tidsrum, mens vognbaneassistenten også er aktiveret.

### »» Sådan annullerer du dit valg

#### Modeller med instrument af A-typen

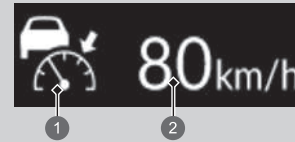

- 1 (hvid)
- 2 Tidligere indstillet hastighed (med gråt)

#### Modeller med instrument af B-typen



- 1 (hvid)
- 2 Tidligere indstillet hastighed (med gråt)

Automatisk annullering af den aktive fartpilot med følgefunktion ved lav hastighed kan også udløses af følgende årsager. I disse situationer aktiveres parkeringsbremsen automatisk.

- Førerens sikkerhedssele løsnes, når bilen holder stille.
- Bilen holder stille i mere end 10 minutter.
- Elsystemet afbrydes.

## Vognbaneassistent

Giver styreinput til at hjælpe med at holde bilen i midten af en registreret vognbane og giver mærkbare, hørbare og visuelle advarsler, hvis det registreres, at bilen er ved at bevæge sig ud af vognbanen.

### ■ Styreinputassistent

Systemet tilfører moment til styretøjet for at holde bilen mellem venstre og højre vognbanelinje. Det tilførte moment øges, hvis bilen nærmer sig én af vognbanelinjerne.

### ■ Mærkbare, hørbare og visuelle advarsler

Hurtige vibrationer i rattet, en hørbar advarsel og et advarselsdisplay advarer dig om, at bilen er ved at bevæge sig ud af en registreret vognbane.

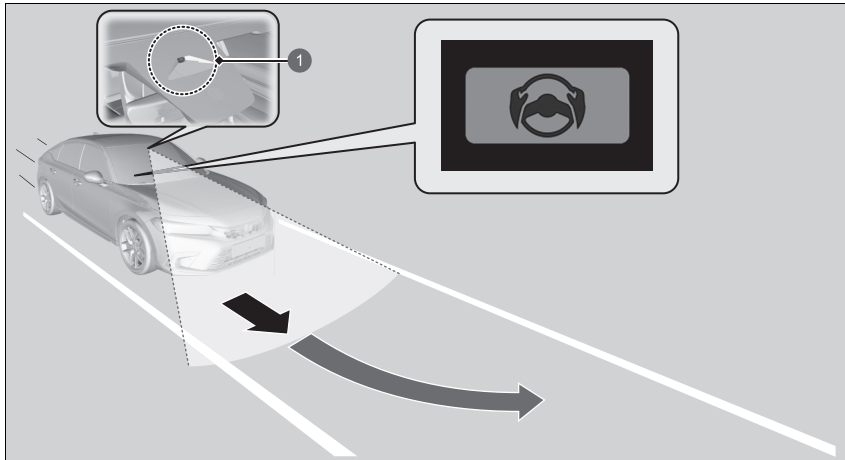

1 Frontkamera med bred visningstilstand: Overvåger vognbanelinjerne

### 📺 Vognbaneassistent

#### 🚨 Vigtige sikkerhedspåmindelser

Vognbaneassistenten er kun ment som en hjælp. Det er ikke et selvstændigt køresystem, og førerens opmærksomhed og kontrol er altid påkrævet. Systemet fungerer ikke, hvis du fjerner hænderne fra rattet eller undlader at styre bilen.

Vognbaneassistenten er praktisk, når den anvendes på motorveje eller på veje med to vognbaner.

Læg ikke genstande på instrumentpanelet. Genstande kan spejle sig i forruden og forhindre korrekt registrering af vognbaner.

Vognbaneassistenten advarer dig kun, når den registrerer, at bilen er på vej ud af vognbanen, uden at et afviserblink er aktiveret. Vognbaneassistenten registrerer muligvis ikke alle vognbanaefmærkninger eller vognbaneoverskridelser; nøjagtigheden vil variere alt efter vejrforholdene, hastigheden og vognbanaefmærkningernes tilstand. Det er altid dit ansvar at køre bilen sikkert og at undgå kollisioner.

Du kan læse om håndtering af kameraet, der er udstyret med dette system.

- 📺 **Frontkamera med bred visningstilstand**  
S. 547

Vognbaneassistenten fungerer muligvis ikke korrekt eller slet ikke under visse forhold:

- 📺 **Betingelser og begrænsninger for vognbaneassistent** S. 524

Når du bruger afviserblinket ved vognbaneskift, tilsidesættes systemet og genoptages, når blinket slukkes.

Hvis du skifter vognbane uden at bruge afviserblinket, aktiveres vognbaneassistentens advarselsfunktioner, og der tilføres moment til styretøjet.

### ■ Funktion til hjælp til at blive i vognbane

Hjælper med at holde bilen i midten af vognbanen. Hvis bilen nærmer sig en hvid eller gul linje, bliver styrekraften i den elektriske servostyring mere udpræget.

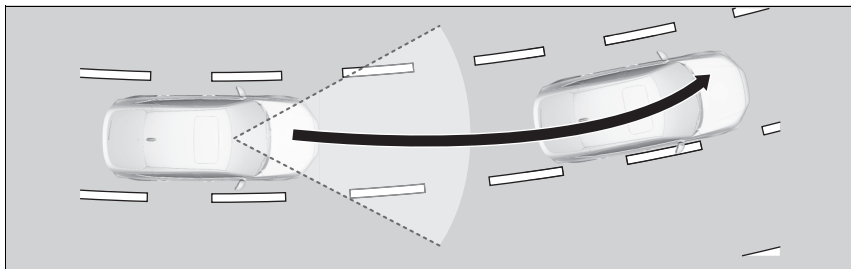

### ▶ Vognbaneassistent

Hvis det ikke lykkes at registrere vognbaner, bliver systemet midlertidigt annulleret. Når der registreres en vognbane, bliver systemet aktiveret igen automatisk.

Vognbaneassistenten vil muligvis ikke fungere efter hensigten på veje med skarpe sving, eller hvis bilen ofte skal standses og sættes i gang igen.

## ■ Funktion til advarsel om overskridelse af vognbane

Når bilen bevæger sig ind i advarselsområdet, advarer vognbaneassistenten med lette vibrationer i rattet og hørbare og visuelle advarsler.

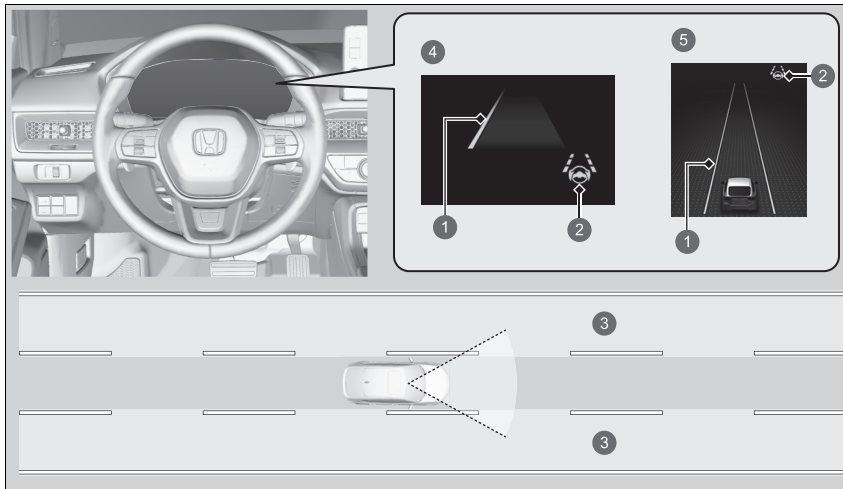

- ① Gul linje
- ② Indikator for vognbaneassistent (grøn)
- ③ Advarselsområde
- ④ Modeller med instrument af A-typen
- ⑤ Modeller med instrument af B-typen

## ■ Hvornår systemet kan benyttes

Systemet kan benyttes, når følgende betingelser er opfyldt.

- Bilen kører mellem ca. 72 og 180 km/t.
- Den vognbane, du kører i, har linjer på begge sider, og bilen er i midten af vognbanen.
- Du kører på en lige eller let kurvet vej.
- Afviserblinkene er slukket.
- Bremsepedalen er ikke trådt ned.

## ☒ Hvornår systemet kan benyttes

Hvis bilen trækker mod enten venstre eller højre vognbanelinje som følge af, at systemet tilfører moment, skal du slukke for vognbaneassistenten og få bilen efterset af en forhandler.

Følg nedenstående punkter for at aktivere systemet korrekt:

- Hold altid forruden omkring kameraet ren.
- Pas ved rengøring af forruden på ikke at komme ruderens på kameralinsen.
- Rør ikke kameralinsen.
- Påsæt ikke et klistermærke i området omkring kameraet.

Hvis der trykkes på knappen til vognbaneassistenten, når systemet kan anvendes, aktiveres vognbaneassistenten uden standby.

## ■ Sådan aktiveres systemet

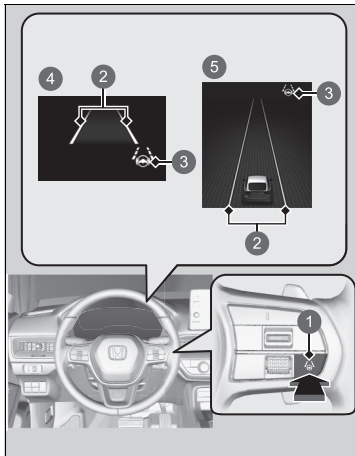

- ❶ Knap til vognbaneassistent
- ❷ Hvide linjer
- ❸ Indikator for vognbaneassistent (hvid)
- ❹ Modeller med instrument af A-typen
- ❺ Modeller med instrument af B-typen

1. Tryk på knappen til vognbaneassistenten.
  - ▶ Indikator for vognbaneassistent (hvid) vises på måleren.
  - Systemet er i standby.
  - ▶ Hvis der registreres vognbanelinjer, vises der hvide linjer på måleren.

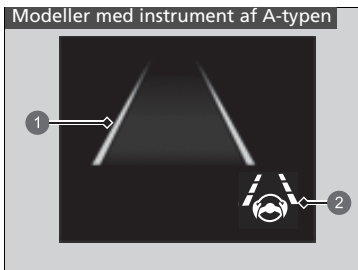

- 1 Grønne linjer
- 2 Indikator for vognbaneassistent (grøn)

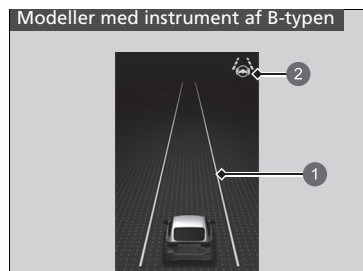

- 1 Grønne linjer
- 2 Indikator for vognbaneassistent (grøn)

2. Hold bilen nær midten af vognbanen under kørsel.
  - Indikatoren for vognbaneskift skifter fra hvid til grøn, og hvide linjer skifter til grønne, når systemet begynder at fungere efter registrering af venstre og højre vognbaneafmærkninger.



## ■ Sådan annullerer du dit valg

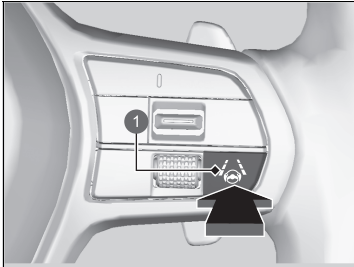

- 1 Knap til vognbaneassistent

Tryk på knappen til vognbaneassistenten.

Vognbaneassistenten deaktiveres, hver gang du slår elsystemet til, også selv om du aktiverede den, sidste gang du kørte i bilen.

Modeller med instrument af A-typen

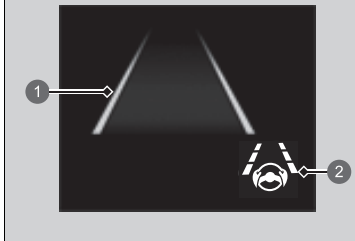

- 1 Hvide linjer
- 2 Indikator for vognbaneassistent (hvid)

Modeller med instrument af B-typen

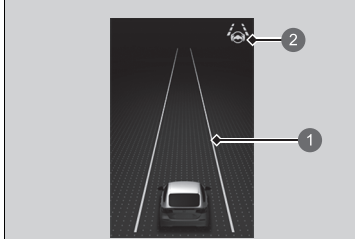

- 1 Hvide linjer
- 2 Indikator for vognbaneassistent (hvid)

■ Systemets funktion afbrydes, hvis du:

- Reducerer kørehastigheden til ca. 64 km/t eller derunder.
  - ▶ Når kørehastigheden øges til ca. 72 km/t eller derover, genoptages vognbaneassistenten.
- Træd på bremsepedalen.
  - ▶ Vognbaneassistenten genoptages og begynder at registrere vognbanelinjerne igen, når du slipper bremsepedalen.
- Bilen kører mod højre eller venstre side af vognbanen.

» Systemets funktion afbrydes, hvis du:

Du kan ændre indstillingen af vognbaneassistenten. Du kan vælge, om der skal lyde et bip, når vognbaneassistenten deaktiveres.

» **Funktioner, der kan tilpasses** S. 351

Når vognbaneassistenten afbrydes, skifter de grønne linjer på instrumentet til hvide linjer eller forsvinder, og der høres en biplud (hvis systemet er aktiveret).

**■ Vognbaneassistenten kan automatisk blive afbrudt, hvis:**

- Systemet ikke kan registrere vognbanelinjer.
- Rattet drejes hurtigt.
- Bilen styres ikke.
- Der køres igennem et skarpt sving.
- Der køres med en hastighed på mere end ca. 185 km/t.
- ABS- eller VSA-systemet aktiveres.

Når disse betingelser ikke længere er til stede, genoptages vognbaneassistenten automatisk.

**■ Vognbaneassistenten kan automatisk blive annulleret, hvis:**

I følgende tilfælde kan vognbanelinjerne forsvinde på måleren, der kan lyde en biplyd, og vognbaneassistenten kan blive annulleret automatisk:

- Kameraets temperatur bliver alt for høj.
- Kameraet bag bakspejlet eller området omkring kameraet, herunder forruden, bliver snavset.

## ■ Betingelser og begrænsninger for vognbaneassistent

Systemet registrerer muligvis ikke vognbaneafmærkninger og kan derfor ikke holde bilen i midten af vognbanen under visse betingelser, herunder følgende:

### ■ Omgivende forhold

- Der er ringe kontrast mellem vognbaneafmærkningerne og vejbanen.
- Kørsel i dårligt vejr (regn, sne, tåge osv.).
- Kørsel på en snedækket eller våd vej.
- Kørsel mod lavtstående sol (f.eks. ved solopgang eller solnedgang).
- Skygger fra tilstødende genstande (træer, bygninger, rækværk, køretøjer osv.) er parallelle med hvide (eller gule) linjer.
- Pludselige ændringer mellem lys og mørke såsom kørsel ind og ud af en tunnel eller skyggen fra træer, bygninger osv.
- Kørsel i mørke om aftenen/natten eller et mørkt sted som f.eks. en tunnel (på grund af dårlige lysforhold registreres vognbaneafmærkninger eller vejbelægningen muligvis ikke).
- Afstanden mellem din bil og det forankørende køretøj er for kort, og vognbanelinjerne og vejbelægningen er utydelige.
- Der afspejles et kraftigt lys på vejen.

## ■ Vejforhold

- Ved kørsel på en vej med midlertidige vognbaneafmærkninger.
- Udviskede, flere eller forskellige vognbaneafmærkninger er synlige på vejbanen pga. vejreparationer eller gamle vognbaneafmærkninger.

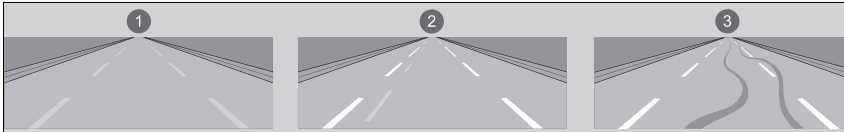

- 1 Udviskede vognbanemærkninger
- 2 Dobbelte vognbanemærkninger
- 3 Hjulspor

- Vejbanen har indfletningslinjer, opdelingslinjer eller krydsende linjer i et veikryds eller ved en fodgængerovergang.
- Vognbaneafmærkningerne er ekstremt smalle, brede eller skiftende.

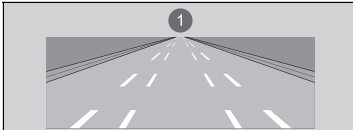

- 1 Meget brede og meget smalle kørebaner
- En del af vognbaneafmærkningerne er skjult af en genstand som f.eks. et køretøj.
  - Vejen er bakket, eller bilen nærmer sig en bakkekam.
  - Bilen ryster kraftigt på ujævne vejbaner.
  - Når genstande på vejen (kantsten, autoværn, master osv.) registreres som hvide (eller gule) linjer.
  - Kørsel på ujævne eller uasfalterede veje eller på ujævne overflader.

- Kørsel på veje med dobbelt optrukne linjer.
- Kørsel på snedækkede eller glatte veje.
- Vejbelægningen er kun delvist synlig på grund af sne eller pytter på vejen.
- Der er pytter eller en film af vand på vejbanen.
- Hvide (eller gule) linjer kan ikke registreres korrekt på grund af vejforhold som f.eks. sving eller bakker.
- Kørsel på ikke-asfalterede veje eller i hjulspor.
- Passage gennem et vejkryds.

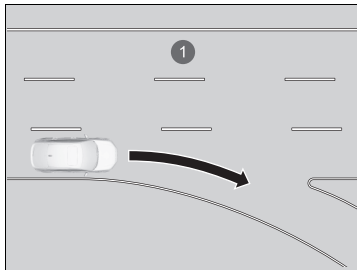

- 1 Kørebaner uden vognbanemarkeringer ved vejkryds

**■ Bilens tilstand**

- Når lyset er svagt på grund af snavs, der dækker forlygteglassene, eller hvis der er dårlig sigtbarhed et mørkt sted, fordi forlygterne er forkert indstillet.
- Fronten af kameraet er dækket af snavs, tåge, regn, mudder, våd sne, pakninger, tilbehør, klistermærker eller film på forruden.
- Kørsel i mørke om aftenen/natten eller et mørkt sted (f.eks. i en tunnel) med forlygterne slukket.
- Vinduesviskerne har ikke visket forruden helt ren.
- Unormale forhold for dæk eller hjul (forkert størrelse, forskellig størrelse eller konstruktion, forkert dæktryk, kompakt reservehjul\* osv.).
- Bilen hælder på grund af tung bagage i bagagerummet eller på bagsæderne.
- Affjedringen er blevet ændret.
- Der er monteret snekæder.
- Der køres med en anhænger.

\* Ikke tilgængelig på alle modeller

## Traffic Jam Assist

Traffic Jam Assist bruger et frontkamera med bred visningstilstand, der er monteret øverst på forruden, til at registrere og overvåge de hvide (eller gule) vognbanelinjer i venstre og højre side.

Baseret på input fra kameraet kan systemet anvende styremoment for at holde bilen i midten af den registrerede vognbane.

### ■ Sådan fungerer Traffic Jam Assist

Når du er i tæt trafik, og vognbaneassistenten er aktiv, vil Traffic Jam Assist, når den registrerer vognbanelinjerne, anvende styremoment for at hjælpe med at holde bilen i midten af vognbanen.

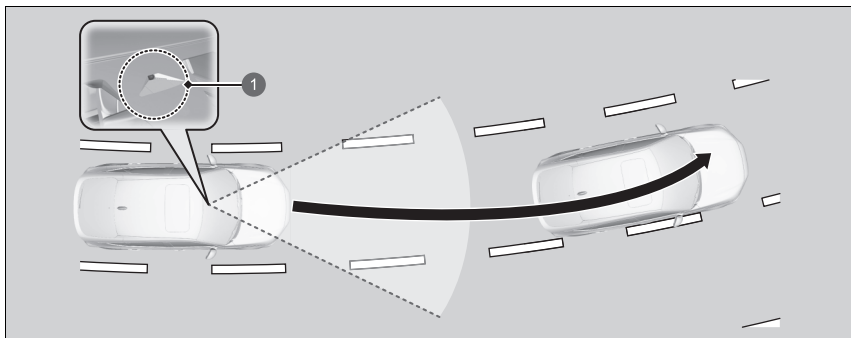

- 1 Frontkamera med bred visningstilstand  
Registrerer de hvide (eller gule) vognbanelinjer i venstre og højre side

Når du bruger afviserblinket til at angive et vognbaneskift, deaktiveres Traffic Jam Assist midlertidigt. Den aktiveres igen, når bilen kører i midten af vognbanen, og systemet har registreret vognbanelinjerne.

### ► Traffic Jam Assist

#### ► Vigtige sikkerhedspåmindelser

Traffic Jam Assist er kun ment som en hjælp. Det er ikke et selvstændigt køresystem, og førerens opmærksomhed og kontrol er altid påkrævet. Systemet fungerer ikke, hvis du fjerner hænderne fra rattet eller undlader at styre bilen.

Traffic Jam Assist er praktisk, når den anvendes på motorveje eller på veje med to vognbaner.

Du kan læse om håndtering af kameraet, der er udstyret med dette system.

- Frontkamera med bred visningstilstand  
S. 547

Traffic Jam Assist advarer dig kun, når den registrerer, at bilen er på vej ud af vognbanen, uden at et afviserblink er aktiveret. Traffic Jam Assist registrerer muligvis ikke alle vognbaneafmærkninger eller vognbaneoverskridelser; nøjagtigheden vil variere alt efter vejforholdene, hastigheden og vognbaneafmærkningernes tilstand. Det er altid dit ansvar at køre bilen sikkert og at undgå kollisioner.

Traffic Jam Assist fungerer muligvis ikke korrekt under visse betingelser:

- Betingelser og begrænsninger for Traffic Jam Assist S. 534



Når føreren har fuld kontrol over bilen, annulleres styreassistentfunktionen midlertidigt. Det styremoment, der påføres, kan muligvis ikke mærkes, når føreren har fuld kontrol over bilen, eller når vejoverfladen er ujævn.

### ■ Funktion til advarsel om overskridelse af vognbane

Når bilen bevæger sig ind i advarselsområdet, advarer Traffic Jam Assist med en hørbar alarm og en advarsel på displayet.

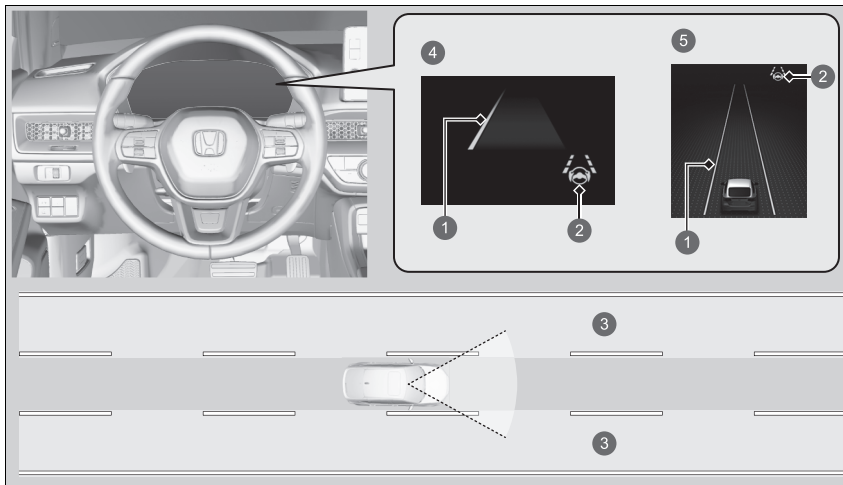

- 1 Gul linje
- 2 Indikator for vognbaneassistent (grøn)
- 3 Advarselsområde
- 4 Modeller med instrument af A-typen
- 5 Modeller med instrument af B-typen

## ■ Aktivering af Traffic Jam Assist

Traffic Jam Assist aktiveres, når alle følgende betingelser er opfyldt:

- Vognbaneassistenten er aktiveret.
- Den vognbane, du kører i, har linjer på begge sider, og bilen er i midten af vognbanen.
- Bilen kører mellem ca. 0 og 72 km/t.
- Du kører på en lige eller let kurvet vej.
- Føreren holder fast i rattet.
- Gearvælgeren er i positionen **D**.

Brug ikke Traffic Jam Assist i nogen af følgende situationer:

- Du kører på en vej med skarpe sving.
  - ▶ Systemet tillader muligvis ikke, at bilen reagerer på den måde, der passer bedst til vejforholdene.
- Du kommer til en betalingsbom, en vejfletning, et serviceområde eller en rasteplass.
- Du kører i dårligt vejr (regn, sne, tåge osv.).
- Vejoverfladen er glat; den er f.eks. isglat eller dækket med sne.
  - ▶ Dækkene kan skride, så du mister kontrollen over bilen.

## ☒ Aktivering af Traffic Jam Assist

Se følgende side for korrekt håndtering af vognbaneassistenten:

☒ **Vognbaneassistent** S. 515

Se følgende side for styrerelaterede knapper og displays:

☒ **Kontakter til aktiv fartpilot med følgefunktion ved lav hastighed/vognbaneassistent/Traffic Jam Assist** S. 468

☒ **Målvissning** S. 469

## ■ Sådan fungerer Traffic Jam Assist

### Modeller med instrument af A-typen

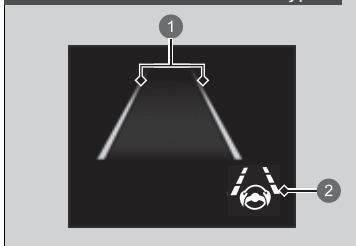

- ① Grønne linjer
- ② Indikator for vognbaneassistent (grøn)

### Modeller med instrument af B-typen

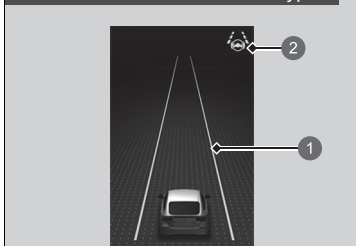

- ① Grønne linjer
- ② Indikator for vognbaneassistent (grøn)

Hold bilen nær midten af vognbanen under kørsel.

- ▶ Indikatoren for vognbaneskift skifter fra hvid til grøn, og hvide linjer skifter til grønne, når systemet begynder at fungere efter registrering af venstre og højre vognbaneafmærkninger.

## ▶▶ Sådan fungerer Traffic Jam Assist

Hvis bilen drejer for langt til højre eller venstre i forhold til de hvide (eller gule) vognbanelinjer, mens Traffic Jam Assist er aktiveret, skal du deaktivere Traffic Jam Assist og få bilen eftersat af en forhandler.

I nogle tilfælde kan systemet ikke registrere vognbanelinjerne korrekt, og det vil derfor ikke hjælpe med styringen.

### ⚠ Betingelser og begrænsninger for Traffic Jam Assist S. 534

Hvis føreren fjerner hænderne fra rattet eller ikke bevarer tilstrækkelig kontrol over bilen, vises nedenstående advarsel.

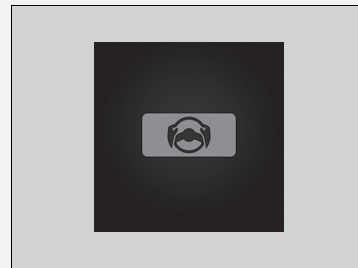

Hvis føreren ikke tager fat i rattet, efter at ovenstående advarsel er blevet vist gentagne gange, lyder der en advarselslyd, og Traffic Jam Assist annulleres.

## ■ Annullering af Traffic Jam Assist

Tryk på knappen til vognbaneassistenten for at annullere Traffic Jam Assist.

### ■ Traffic Jam Assist kan automatisk blive midlertidigt afbrudt, når:

Systemet annulleres automatisk midlertidigt under følgende forhold.

- Systemet ikke kan registrere vognbanelinjer.
- Der drejes skarpt på rattet.
- Bilen styres ikke.
- Du kører gennem et skarpt sving.
- Bremspedalen trædes ned.

Når disse forhold ikke længere er til stede, genoptages Traffic Jam Assist automatisk.

### ■ Traffic Jam Assist kan automatisk blive annulleret, når:

Vognbanelinjerne forsvinder fra skærmen, der lyder muligvis en biplyd, og Traffic Jam Assist annulleres under følgende forhold:

- Temperaturen i kameraet er for høj.
- Kameraet bag bakspejlet eller området omkring kameraet, herunder forruden, er snavset.

☒ Traffic Jam Assist kan automatisk blive midlertidigt afbrudt, når:

Du kører over 72 km/t.

▶ Når kørehastigheden når 72 km/t, deaktiveres Traffic Jam Assist. Når kørehastigheden falder til under 64 km/t, genaktiveres Traffic Jam Assist.

Du kan ændre indstillingen for Traffic Jam Assist.

Du kan slå biplyd for midlertidig deaktivering af Traffic Jam Assist til og fra vha. **Annulleringslyd vognbaneassistent** på audio-/informationsskærmen.

☒ **Funktioner, der kan tilpasses** S. 351

## ■ Betingelser og begrænsninger for Traffic Jam Assist

Systemet registrerer muligvis ikke vognbaneafmærkninger og kan derfor ikke holde bilen i midten af vognbanen under visse betingelser, herunder følgende:

### ■ Omgivende forhold

- Der er ringe kontrast mellem vognbaneafmærkningerne og vejbanen.
- Kørsel i dårligt vejr (regn, sne, tåge osv.).
- Kørsel på en snedækket eller våd vej.
- Kørsel mod lavtstående sol (f.eks. ved solopgang eller solnedgang).
- Skygger fra tilstødende genstande (træer, bygninger, rækværk, køretøjer osv.) er parallelle med hvide (eller gule) linjer.
- Pludselige ændringer mellem lys og mørke såsom kørsel ind og ud af en tunnel eller skyggen fra træer, bygninger osv.
- Kørsel i mørke om aftenen/natten eller et mørkt sted som f.eks. en tunnel (på grund af dårlige lysforhold registreres vognbaneafmærkninger eller vejbelægningen muligvis ikke).
- Når vognbanelinjerne eller vejoverfladen ikke er synlige, f.eks. når afstanden til det forankørende køretøj er meget kort, eller når du befinder dig i et vejkryds.
- Der afspejles et kraftigt lys på vejen.

## ■ Vejforhold

- Ved kørsel på en vej med midlertidige vognbaneafmærkninger.
- Udviskede, flere eller forskellige vognbaneafmærkninger er synlige på vejbanen pga. vejreparationer eller gamle vognbaneafmærkninger.

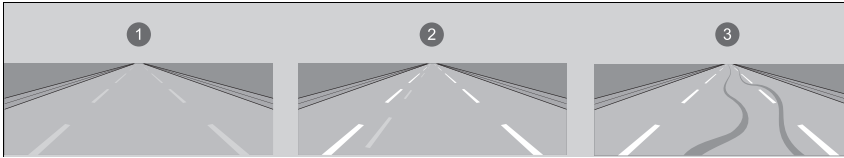

- 1 Udviskede vognbanemarkeringer
- 2 Dobbelte vognbanemarkeringer
- 3 Hjulspor

- Vejbanen har indfletningslinjer, opdelingslinjer eller krydsende linjer i et veikryds eller ved en fodgængerovergang.
- Vognbaneafmærkningerne er ekstremt smalle, brede eller skiftende.

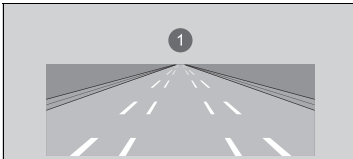

- 1 Meget brede og meget smalle kørebaner

- En del af vognbaneafmærkningerne er skjult af en genstand som f.eks. et køretøj.
- Vejen er bakket, eller bilen nærmer sig en bakkekam.
- Bilen ryster kraftigt på ujævne vejbaner.
- Når genstande på vejen (kantsten, autoværn, master osv.) registreres som hvide (eller gule) linjer.

- Kørsel på ujævne eller uasfalterede veje eller på ujævne overflader.
- Kørsel på veje med dobbelt optrukne linjer.
- Kørsel på snedækkede eller glatte veje.
- Vejbelægningen er kun delvist synlig på grund af sne eller pytter på vejen.
- Der er pytter eller en film af vand på vejbanen.
- Hvide (eller gule) linjer kan ikke registreres korrekt på grund af vejforhold som f.eks. sving eller bakker.
- Kørsel på ikke-asfalterede veje eller i hjulspor.
- Passage gennem et vejkryds.

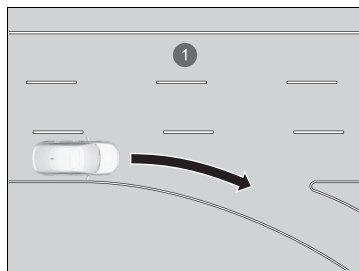

- 1 Kørebaner uden vognbanemarkeringer ved vejkryds



### ■ Bilens tilstand

- Når lyset er svagt på grund af snavs, der dækker forlygteglassene, eller hvis der er dårlig sigtbarhed et mørkt sted, fordi forlygterne er forkert indstillet.
- Fronten af kameraet er dækket af snavs, tåge, regn, mudder, våd sne, pakninger, tilbehør, klistermærker eller film på forruden.
- Kørsel i mørke om aftenen/natten eller et mørkt sted (f.eks. i en tunnel) med forlygterne slukket.
- Vinduesviskerne har ikke visket forruden helt ren.
- Unormale forhold for dæk eller hjul (forkert størrelse, forskellig størrelse eller konstruktion, forkert dæktryk, kompakt reservehjul\* osv.).
- Bilen hælder på grund af tung bagage i bagagerummet eller på bagsæderne.
- Affjedringen er blevet ændret.
- Der er monteret snekæder.
- Der køres med en anhænger.

\* Ikke tilgængelig på alle modeller

## System til registrering af trafikskilte

Henleder din opmærksomhed på oplysninger på trafikskilte, f.eks. den aktuelle hastighedsgrænse og overhaling forbudt, og giver dig besked, hvis bilen overskrider hastighedsgrænsen.

### ■ Sådan virker systemet

Systemet viser skilte, der genkendes som angivet for din bil, vha. oplysninger, der er indsamlet af kameraet bag bakspejlet, fra trafikskilte og data fra systemet under kørslen. Skilteikonet vises normalt, før du passerer skiltet, og fortsætter med at blive vist, indtil et andet skilt genkendes.

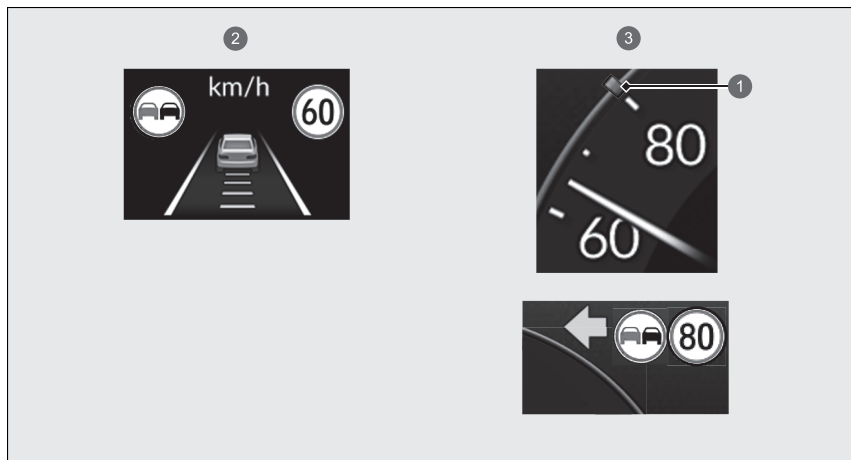

- 1 Hastighedsbegrænsningsskilt
- 2 Modeller med instrument af A-typen
- 3 Modeller med instrument af B-typen

### » System til registrering af trafikskilte

#### Modeller til Tyrkiet

For at opretholde systemets funktionalitet er det nødvendigt at holde ISA-oplysningerne om hastighedsbegrænsninger opdateret. Opdatér ISA-oplysningerne regelmæssigt.

- ▶ **Se den separate instruktionsbog for yderligere oplysninger om opdateringer.**

#### Undtagen modeller til Tyrkiet

For at opretholde systemets funktionalitet er det nødvendigt at holde oplysninger om hastighedsbegrænsninger på navigationssystemet opdateret. Opdatér navigationssystemets kortoplysninger regelmæssigt.

- ▶ **Se manualen til navigationssystemet**

Systemet er udviklet til at registrere trafikskilte, der overholder standarderne i Wien-konventionen. Det er ikke sikkert, at alle trafikskilte vises, men ingen trafikskilte, der står i vejkanterne, må ignoreres. Systemet fungerer ikke på de angivne trafikskilte i alle de lande, du rejser i, eller i alle situationer.

Stol ikke for meget på systemet. Køb altid ved en hastighed, der passer til vejforholdene.

Påsæt aldrig folie eller andre genstande på forruden, som kan blokere for synsfeltet for frontkameraet med bred visningstilstand og forårsage funktionsfejl.

Skilteikonet kan også skifte til et andet ikon eller forsvinde, når:

- Punktet, hvor den pågældende hastighedsbegrænsning ikke længere gælder, eller andre angivne grænser registreres.
- Bilen kører ind i/ud fra en vej med en anden hastighedsgrænse.
- Du aktiverer afviserblinket i et vejkryds.

Hvis systemet ikke registrerer trafikskilte, mens du kører, vises  (med hvidt).

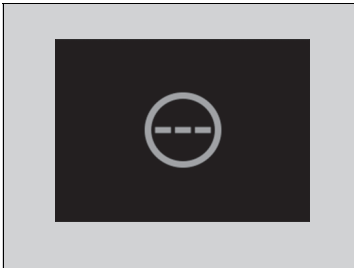

#### System til registrering af trafikskilte

Skrammer, ridser og andre skader på forruden inden for synsfeltet for frontkameraet med bred visningstilstand kan få systemet til at fungere unormalt. Hvis dette sker, anbefales det at udskifte forruden med en original forrude fra Honda. Hvis der foretages selv mindre reparationer inden for synsfeltet for frontkameraet med bred visningstilstand, eller hvis der monteres en eftermarkedsforrude, kan det også få systemet til at fungere unormalt. Få en forhandler til at genkalibrere frontkameraet med bred visningstilstand efter udskiftning af forruden.

Korrekt kalibrering af frontkameraet med bred visningstilstand er nødvendig for, at systemet kan fungere korrekt.

Systemet til registrering af trafikskilte aktiveres ikke i ca. 15 sekunder, efter at elsystemet er slået til.

Du kan slå systemet til registrering af trafikskilte til og fra.

Hvis **Ingen** vælges, vises  (med gråt).

➤ **Funktioner, der kan tilpasses** S. 351

Reducér risikoen for, at høje kabinettemperaturer får registreringssystemet i frontkameraet med bred visningstilstand til at slukke under parkering, ved at finde et skyggefuldt område eller ved at parkere bilen, så forenden vender væk fra solen. Hvis der bruges en solskærm, må denne ikke afskærme kamerahuset.

Hvis du tildækker frontkameraet med bred visningstilstand, kan du koncentrere varmen på det.

## System til registrering af trafikskilte

Du kan læse om håndtering af frontkameraet med bred visningstilstand, der er udstyret med dette system.

📖 **Frontkamera med bred visningstilstand**  
S. 547

Du kan ændre indstillingerne for den lyd, der afspilles, når den registrerede hastighedsgrænse ændrer sig.

📖 **Funktioner, der kan tilpasses** S. 351

Hvis bilen overskrider den registrerede hastighedsgrænse, begynder et ikon, der viser hastighedsbegrænsningsskiltet for det aktuelle område, at blinke på displayet, og bipperen lyder, hvis du fortsætter med at overskride den registrerede hastighedsgrænse. Bipperen lyder dog ikke, hvis bilen er i gang med at sætte farten ned.

Systemets evne til nøjagtigt at oplyse føreren om hastighedsgrænsen er afhængig af visse forhold som de enheder, der vises på trafikskiltet, samt bilens hastighed og retning. I nogle tilfælde kan systemet vise falske advarsler eller andre unøjagtige oplysninger.

📖 **Betingelser og begrænsninger for systemet til registrering af trafikskilte**  
S. 541

Enheden for hastighedsgrænser (km/t eller mph) varierer fra land til land. Lige efter indtastning af et land, hvis enhed adskiller sig i forhold til enheden i det land, hvorfra du kom, fungerer systemet til registrering af trafikskilte muligvis ikke korrekt.

📖 **Hastigheds-/distanceenheder** S. 169, 188  
📖 **Funktioner, der kan tilpasses** S. 351

## ■ Betingelser og begrænsninger for systemet til registrering af trafikskilte

I følgende tilfælde genkender systemet til registrering af trafikskilte muligvis ikke trafikskilte korrekt, er længe om at genkende dem eller genkender dem slet ikke.

### ■ Omgivende forhold

- Kørsel mod lavtstående sol (f.eks. ved solopgang eller solnedgang).
- Der afspejles et kraftigt lys på vejen.
- Kørsel i mørke eller i mørke områder som f.eks. lange tunneler.
- Kørsel i dårligt vejr (regn, sne, tåge osv.).
- Pludselige ændringer mellem lys og mørke såsom kørsel ind og ud af en tunnel eller skyggen fra træer, bygninger osv.
- Vand sprøjtes op af eller sne blæses af et forankørende køretøj.
- Refleksioner indvendigt på forruden.

### ■ Vejforhold

- Bilen ryster kraftigt på ujævne vejbaner.

### ■ Bilens tilstand

- Når lyset er svagt på grund af snavs, der dækker forlygteglassene, eller hvis der er dårlig sigtbarhed et mørkt sted, fordi forlygterne er forkert indstillet.
- Fronten af frontkameraet med bred visningstilstand er dækket af snavs, dug, regn, mudder, våd sne, tætningsmaterialer, tilbehør, klistermærker eller film på forruden.
- Vinduesviskerne har ikke visket forruden helt ren.
- Unormale forhold for dæk eller hjul (forkert størrelse, forskellig størrelse eller konstruktion, forkert dæktryk, kompakt reservehjul\* osv.).
- Bilen hælder på grund af tung bagage i bagagerummet eller på bagsæderne.
- Affjedringen er blevet ændret.
- Der er monteret snekæder.

\* Ikke tilgængelig på alle modeller

## ☒ Betingelser og begrænsninger for systemet til registrering af trafikskilte

☹ (gul) vises på måleren i følgende tilfælde. Hvis meddelelsen ikke forsvinder, skal bilen efterses af en forhandler.

- Der er et problem med systemet til registrering af trafikskilte.
- Umiddelbart efter at elsystemet er blevet tændt (herunder når det startes via fjernadgang)
- Systemets oplysninger er ved at blive opdateret.



- Kørsel i mørke om aftenen/natten eller et mørkt sted (f.eks. i en tunnel) med forlygterne slukket.
- Der køres med en anhænger.

#### ■ Trafikskiltets placering eller tilstand

- Skiltet sidder et sted, der gør det svært at finde.
- Skiltet er placeret langt væk fra bilen.
- Skiltet er placeret, hvor det er svært for forlygternes stråler at ramme.
- Skiltet er placeret på et hjørne eller i et sving.
- Skiltet er falmet eller bøjet.
- Skiltet er drejet eller beskadiget.
- Skiltet er dækket af mudder, sne eller is.
- En del af skiltet er skjult af træer eller er placeret i skyggen af et køretøj eller en anden genstand.
- Lys (f.eks. gadelamper) reflekteres på skiltets overflade, eller skiltet er skjult i skygge.
- Skiltet er for lyst eller for mørkt (elektriske skilte).
- Små skilte (ekstra skilte osv.).

#### ■ Andre forhold

- Når du kører med høj hastighed.

Systemet til registrering af trafikskilte fungerer muligvis ikke korrekt og viser skilte, der ikke er i overensstemmelse med de gældende trafikregler for den pågældende vejstrækning, eller som slet ikke eksisterer, i følgende tilfælde:

- ▶ Et hastighedsbegrænsningsskilt kan muligvis vises ved en højere eller lavere hastighed end den aktuelle hastighedsgrænse.
- Der er et ekstra skilt med yderligere informationer som f.eks. vejr, tid, køretøjstype osv.
- Figurer på skiltet er vanskelige at læse (elektrisk skilt, tal på skiltene er slørede osv.).
- Skiltet står i nærheden af den vognbane, du kører i, selv om det ikke gælder for den pågældende vognbane, f.eks. et skilt for hastighedsbegrænsning, der er placeret i et vejkryds mellem en sidevej og en hovedvej.
- Der er ting, der i farve eller form registreres som genstande (lignende skilt, elektrisk skilt, struktur osv.).

■ **Situationer, hvor der ikke kan angives korrekte oplysninger om hastighedsbegrænsningsskilte for området**

I følgende situationer kan visningen afvige fra reglerne for den vej, du kører på, og/eller visningen kan være forsinket:

- Der er blevet anlagt en ny vej.
- Hastighedsgrænsen er blevet ændret.
- Oplysningerne om hastighedsbegrænsning, der er gemt i databasen, er forældede eller unøjagtige.
- Der køres i områder, hvor oplysningerne ikke kan bruges, eller i passager uden skilte.
- Den bane, som sensoren registrerede, og den faktiske bane er forskellige.
- Der er tilstødende veje med hastighedsbegrænsninger, der er forskellige fra den, du kører på.
- Skiltet er et skilt med en midlertidig hastighedsbegrænsning og med ikke-standardfunktioner (f.eks. design osv.).
- Der køres i områder med dårlig GPS-modtagelse som f.eks. i tunneler eller omkring skyskrabere.
- Bilen stopper og sætter i gang gentagne gange ved lav hastighed.
- Der køres på en anden rute end den, navigationsvejledningen anbefaler\*.
- Der er flere stejle skråninger eller sving.
- Der er en variabel hastighedsbegrænsning.



## ■ Skilte, der vises på måleren

Der kan vises to trafikskilte samtidig ved siden af hinanden, når de registreres. Ikonet for hastighedsbegrænsningsskilt vises på skærmen. Ikonet for overhalingsforbud vises i venstre side. Eventuelle ekstra skilte, som angiver en hastighedsbegrænsning baseret på vejforhold (sne osv.) eller et bestemt tidsrum, vises i venstre side.

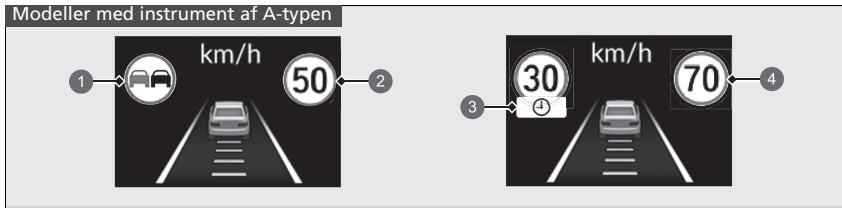

- ① Skilt med overhalingsforbud
- ② Hastighedsbegrænsningsskilt
- ③ Ekstra hastighedsbegrænsningsskilt baseret på forhold
- ④ Hastighedsbegrænsningsskilt

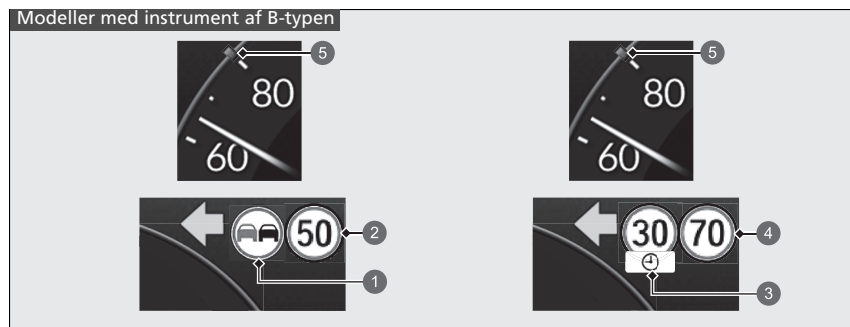

- 1 Skilt med overhalingsforbud
- 2 Hastighedsbegrænsningsskilt
- 3 Ekstra hastighedsbegrænsningsskilt baseret på forhold
- 4 Hastighedsbegrænsningsskilt
- 5 Hastighedsbegrænsningsskilt

## Frontkamera med bred visningstilstand

Kameraet, der anvendes i systemer som f.eks. det kollisionsbegrænsende bremsesystem, den udvidede vognbaneassistent, den aktive fartpilot med følgefunktion ved lav hastighed, vognbaneassistenten, Traffic Jam Assist, systemet til registrering af trafikskilte, det automatiske fjernlys\* og det intelligente fjernlys\*, er beregnet til at registrere en genstand, der udløser aktiveringen af et af systemerne.

### ■ Kameraets placering og tips til håndtering

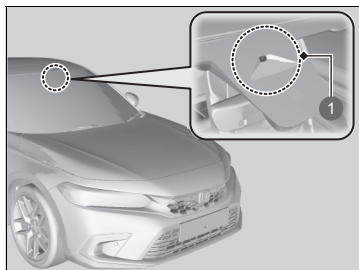

1 Frontkamera med bred visningstilstand

Dette kamera er placeret på bagsiden af bakspejlet.

Reducér risikoen for, at høje kabinettemperaturer får kameraets registreringssystem til at slukke under parkering, ved at finde et skyggefuldt område eller parkere bilen, så forenden vender væk fra solen.

Hvis der bruges en solskærm, må denne ikke afskærme kamerahuset. Hvis kameraet afskærmes, kan varmen blive koncentreret på det.

### ☒ Frontkamera med bred visningstilstand

Påsæt aldrig folie eller andre genstande, som kan hindre kameraets udsyn og forårsage funktionsfejl, på forruden, frontklappen eller kølgeritteret.

Skrammer, ridser og andre skader på forruden inden for kameraets synsfelt kan få systemet til at fungere unormalt. Hvis dette sker, anbefales det at udskifte forruden med en original forrude fra Honda. Hvis der foretages selv mindre reparationer inden for kameraets synsfelt, eller hvis der monteres en eftermarkedsforrude, kan det også få systemet til at fungere unormalt.

Få en forhandler til at genkalibrere kameraet efter udskiftning af forruden. Korrekt kalibrering af kameraet er nødvendig, for at systemet kan fungere korrekt.

Læg ikke genstande på instrumentpanelet. De kan kaste lys tilbage på forruden og forhindre, at systemet registrerer vognbanelinjerne korrekt.

\* Ikke tilgængelig på alle modeller

#### » Frontkamera med bred visningstilstand

Hvis meddelelsen  **Visse førerhjælpesystemer fungerer ikke:Kameratemperatur for høj** vises:

- Brug klimaanlægget til at afkøle kabinen, og brug om nødvendigt også afdugningsfunktionen med luftstrømmen rettet mod kameraet.
- Start med at køre bilen for at sænke forrudens temperatur, hvilket afkøler området omkring kameraet.

Hvis meddelelsen  **Visse førerhjælpesystemer fungerer ikke:Forruden er beskidt, eller der er dårlig sigtbarhed.** vises:

- Parkér bilen et sikkert sted, og kontroller, at forruden er ren. Rengør forruden, hvis den er snavset. Hvis meddelelsen ikke forsvinder, efter at du har kørt et stykke tid, skal bilen efterses af en forhandler.

## Bremsesystem

### ■ Parkeringsbremse

Brug parkeringsbremsen til at holde bilen stille, når den er parkeret. Når parkeringsbremsen er aktiveret, kan du udløse den manuelt eller automatisk.

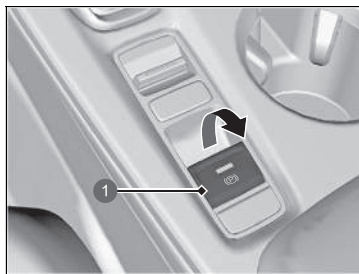

1 Kontakt til elektronisk parkeringsbremse

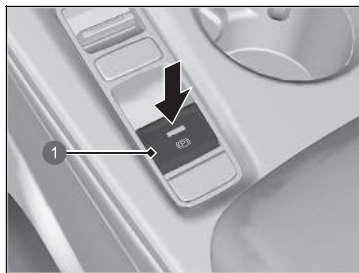

1 Kontakt til elektronisk parkeringsbremse

### ■ Sådan aktiveres parkeringsbremsen

Den elektroniske parkeringsbremse kan altid aktiveres, så længe bilen forsynes med strøm fra batteriet, uanset hvilken strømtilstand der er indstillet.

Aktivér kontakten til den elektroniske parkeringsbremse forsigtigt og sikkert.

- ▶ Indikatoren i kontakten tændes.
- ▶ Indikatoren for parkeringsbremsen og bremsesystemet (rød) tændes.

### ■ Sådan udløses parkeringsbremsen

Strømtilstanden skal være indstillet til TIL, for at den elektroniske parkeringsbremse kan deaktiveres.

1. Træd på bremsepedalen.
2. Tryk på kontakten til den elektroniske parkeringsbremse.
  - ▶ Indikatoren i kontakten slukkes.
  - ▶ Indikatoren for parkeringsbremsen og bremsesystemet (rød) slukkes.

Manuel deaktivering af parkeringsbremsen vha. kontakten bidrager til at starte bilen langsomt og gradvist, når du holder på stejle bakker med forenden nedad.

### ☒ Bremsning

Når der trædes på bremsepedalen, hører du muligvis en snurrende lyd fra motorrummet. Det skyldes, at bremsesystemet er i brug, og det er normalt.

### ☒ Parkeringsbremse

Du kan muligvis høre aktiveringen af den elektroniske parkeringsbremse fra området omkring baghjulene, når du aktiverer eller deaktiverer parkeringsbremsen. Dette er helt normalt.

Bremsepedalen bevæger sig måske lidt, når det elektroniske parkeringsbremsesystem er i funktion ved aktivering eller deaktivering af parkeringsbremsen. Dette er helt normalt.

Du kan ikke aktivere eller deaktivere parkeringsbremsen, hvis 12 V batteriet bliver fladt.

☒ Hvis 12 V batteriet er dødt S. 676

**Hvis du trækker op i kontakten til den elektroniske parkeringsbremse og holder den oppe under kørsel, aktiveres bremserne på alle fire hjul vha. det elektriske servobremsesystem, indtil bilen holder helt stille. Den elektroniske parkeringsbremse aktiveres derefter, og du skal slippe kontakten.**

## ■ Betjening af den automatiske parkeringsbremsefunktion

Hvis den automatiske parkeringsbremsefunktion er aktiveret:

- Parkeringsbremsen aktiveres automatisk, når du indstiller strømtilstanden til FRA.
- For at bekræfte, at parkeringsbremsen er aktiveret, skal du kontrollere, om indikatoren for parkeringsbremse og bremsesystem (rød) er tændt.

### ☒ Aktivering og deaktivering af den automatiske parkeringsbremsefunktion

S. 551

## ■ Automatisk deaktivering

Parkeringsbremsen deaktiveres automatisk, når der trædes på speederen.

Brug speederen til at deaktivere bremsen, når du starter bilen, mens den holder på en bakke med forenden opad eller i en trafikprop.

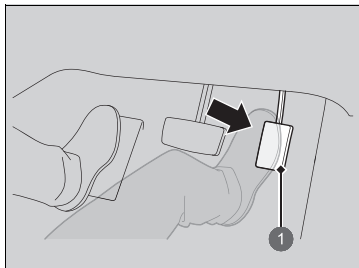

### ① Speeder

Du kan deaktivere parkeringsbremsen automatisk, når:

- Førerens sikkerhedssele er spændt.
- Elsystemet er tændt.
- Hvis gearvælgeren ikke er i positionen **P** eller **N**.

Træd forsigtigt på speederen.

Når bilen holder på en bakke, kan det kræve et ekstra tråd på speederen for at udløse den.

- Indikatoren for parkeringsbremsen og bremsesystemet (rød) slukkes.

## ☒ Parkeringsbremse

I følgende situationer fungerer parkeringsbremsen automatisk.

- Når bilen har holdt stille i mere end 10 minutter, mens den aktive fartpilot med følgefunktion ved lav hastighed er aktiveret.
- Når førerens sikkerhedssele spændes op, mens bilen automatisk er bragt til standsning af den aktive fartpilot med følgefunktion ved lav hastighed.
- Når elsystemet afbrydes, mens den aktive fartpilot med følgefunktion ved lav hastighed er aktiveret.
- Når bilen stopper med det automatiske bremseholdesystem aktiveret i mere end 10 minutter.
- Når førerens sikkerhedssele løsnes, mens bilen holder stille, og bremseholdefunktionen er aktiveret.
- Når elsystemet slukkes, mens bremseholdefunktionen er aktiveret.
- Når der opstår en fejl med bremseholdesystemet, mens dette er aktiveret.

## ☒ Automatisk deaktivering

Hvis parkeringsbremsen ikke kan deaktiveres automatisk, skal den deaktiveres manuelt.

Når bilen kører op ad bakke, kan det være nødvendigt at træde speederen længere ned for automatisk at deaktivere den elektroniske parkeringsbremse.

### ■ Aktivering og deaktivering af den automatiske parkeringsbremsefunktion

Når strømtilstanden er indstillet til TIL, skal du udføre følgende trin for enten at aktivere eller deaktivere den automatiske parkeringsbremsefunktion.

1. Sæt gearvælgeren i positionen **P**.
2. Uden at træde på bremsepedalen skal du trække op i kontakten til den elektroniske parkeringsbremse.
  - ▶ Kontrollér, at indikatoren for parkeringsbremsen og bremsesystemet er tændt.
3. Træk op i kontakten til parkeringsbremsen, og hold den dér. Når du hører en biplyd, skal du slippe kontakten, og inden for 3 sekunder skal du trække op i kontakten igen og holde den dér.
4. Når du hører en lyd, der indikerer, at proceduren er afsluttet, skal du slippe kontakten.
  - ▶ To bip indikerer, at funktionen er blevet aktiveret.
  - ▶ Ét bip indikerer, at funktionen er blevet deaktiveret.
  - ▶ Når du har aktiveret funktionen, forbliver parkeringsbremsen aktiveret, når du afbryder elsystemet.
  - ▶ For at bekræfte, at parkeringsbremsen er aktiveret, skal du kontrollere, om indikatoren for parkeringsbremse og bremsesystem (rød) er tændt.

Hvis du har brug for midlertidigt at deaktivere funktionen, mens bilen bugseres, kan du følge proceduren, der er forklaret nedenfor.

1. Træd bremsepedalen ned, og stands bilen.
2. Indstil strømtilstanden til KØRETØJ FRA, og tryk derefter kontakten til den elektroniske parkeringsbremse ned inden for 2 sekunder.
  - ▶ Indstillinger til aktivering og deaktivering for funktionen påvirkes ikke.
  - ▶ Før midlertidig deaktivering af funktionen skal du sørge for først at deaktivere både den aktive fartpilot med følgefunktion ved lav hastighed og det automatiske bremsehodesystem.
  - ▶ For at bekræfte, at parkeringsbremsen er aktiveret, skal du kontrollere, om indikatoren for parkeringsbremse og bremsesystem (rød) er tændt.

#### ☒ Parkeringsbremse

Parkeringsbremsen kan ikke deaktiveres automatisk, når følgende indikatorer er tændt:

- Fejlindikator
- Indikator for gearkassesystem

Parkeringsbremsen må ikke deaktiveres automatisk, når følgende indikatorer er tændt:

- Indikator for parkeringsbremse og bremsesystem (gul)
- Indikator for VSA-system
- **ABS** indikator
- Indikator for airbagsystem

#### ☒ Aktivering og deaktivering af den automatiske parkeringsbremsefunktion

Ved lave temperaturer kan parkeringsbremsen fryse til, hvis den aktiveres.

Når du parkerer bilen, skal du placere en stopklods ved hjulene og sørge for, at den automatiske parkeringsbremsefunktion er deaktiveret.

Når du vasker din bil i en bilvask af transportbåndtypen, eller når du får bugseret din bil, skal du deaktivere den automatiske parkeringsbremsefunktion og lade parkeringsbremsen være deaktiveret.

## ■ Fodbremse

Bilen er udstyret med skivebremses på alle fire hjul. Bremsassistenter øger bremseeffekten, når du træder hårdt på bremsepedalen i en nødsituation. ABS-systemet hjælper dig med at bevare kontrollen over bilen under hårde opbremsninger.

➤ **Bremseassistent** S. 557

➤ **Antiblokeringsystem (ABS)** S. 556

## ☒ Fodbremse

Kontroller bremserne, når du har kørt i dybt vand, eller hvis der er meget vand på vejen. Tør bremserne om nødvendigt ved at træde let på bremsepedalen flere gange.

Hvis du hører en konstant metallisk friktionslyd, når du træder på bremsepedalen, skal bremseklodserne udskiftes. Få bilen eftersat af en forhandler.

Påføring af konstant tryk på bremserne ved kørsel ned ad en lang bakke kan medføre, at bremserne bliver for varme, og at bilen mister bremsekraft.

Ved kørsel ned ad en lang bakke skal du derfor slippe speederen og lade den regenerative bremsning nedbremse bilen.

Hvis du vil justere decelerationshastigheden, skal du bruge decelerationsknappen på rattet.

Når højspændingsbatteriet er fuldt genopladet, er regenerativ bremsning muligvis ikke mulig.

➤ **POWER-måler** S. 150

➤ **Højspændingsbatteriopladningsmåler**  
S. 150

➤ **Decelerationsknap på rattet** S. 427

Lad ikke foden hvile på bremsepedalen under kørsel, da det vil aktivere bremserne en smule, hvilket kan få dem til at miste effekten over tid og reducere bremseklodsernes levetid. Det vil også virke forvirrende på bagvedkørende bilister.



## ■ Automatisk bremseholdfunktion

Holder bremsen aktiveret, efter at bremsepedalen er sluppet, indtil der trædes på speederen. Du kan bruge systemet, mens bilen midlertidigt holder stille, f.eks. i et lyskryds og i tæt trafik.

### ■ Tilkobling af systemet

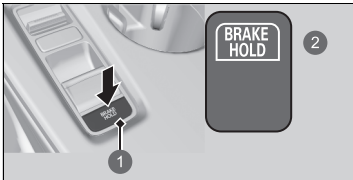

- 1 Knap til automatisk bremseholdfunktion
- 2 Tændes

Spænd sikkerhedsselen korrekt, og start elsystemet. Tryk på knappen til den automatiske bremseholdfunktion.

- Indikatoren for det automatiske bremseholdesystem tændes. Systemet tilkobles.

### ⓘ Automatisk bremseholdfunktion

## ⚠ ADVARSEL

Ved aktivering af det automatiske bremseholdesystem på stejle bakker eller glatte veje kan bilen stadig bevæge sig, hvis du fjerner foden fra bremsepedalen.

Hvis en bil bevæger sig uventet, kan det medføre en ulykke og forårsage alvorlig personskade eller dødsfald.

Aktivér aldrig det automatiske bremseholdesystem, og stol ikke blindt på, at det forhindrer bilen i at bevæge sig, når den holder stille på en stejl bakke eller glatte veje.

## ⚠ ADVARSEL

Når det automatiske bremseholdesystem bruges til at parkere bilen, kan det medføre, at bilen bevæger sig uventet.

Hvis en bil bevæger sig uventet, kan det medføre en ulykke og forårsage alvorlig personskade eller dødsfald.

Forlad aldrig bilen ved midlertidig bremsning med den automatiske bremseholdfunktion, og parkér altid bilen med gearvælgeren i **P** og med parkeringsbremsen aktiveret.

### ■ Aktivering af systemet

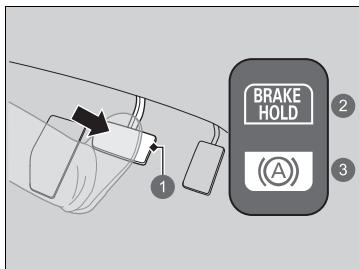

- 1 Brems pedal
- 2 Til
- 3 Tændes

### ■ Annullering af systemet

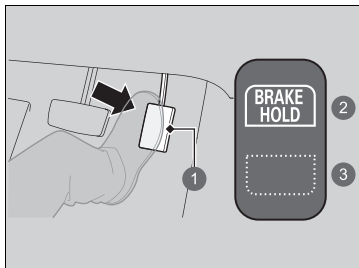

- 1 Speeder
- 2 Til
- 3 Fra

Træd på bremsepedalen for at standse helt.

Gearvælgeren må ikke være i positionen **P** eller **R**.

- Indikatoren for den automatiske bremseholdfunktion tændes. Der bremses i op til 10 minutter.
- Slip bremsepedalen, når indikatoren for den automatiske bremseholdfunktion tændes.

### ►► Automatisk bremseholdfunktion

## ⚠ ADVARSEL

Når du bruger den automatiske bremseholdfunktion, skal du holde foden på bremsepedalen, indtil indikatoren for den automatiske bremseholdfunktion tændes. Hvis bilen bevæger sig uventet, kan det medføre en ulykke med alvorlig personskade eller dødsfald til følge. Slip bremsepedalen, når indikatoren for den automatiske bremseholdfunktion tændes.

Mens systemet er aktiveret, kan du slukke for elsystemet eller parkere bilen på samme måde, som du plejer.

► **Når den er standset** S. 559

Uanset om systemet er tilkoblet eller aktiveret, deaktiveres den automatiske bremseholdfunktion, når der slukkes for elsystemet.

Du hører muligvis en driftslyd, hvis bilen bevæger sig, mens det automatiske bremseholdesystem er aktiveret.

■ **Systemet annulleres automatisk, når:**

- Du aktiverer parkeringsbremsen.
- Du træder bremsepedalen ned og sætter gearvælgeren i positionen **P** eller **R**.

■ **Systemet annulleres automatisk, og parkeringsbremsen aktiveres, når:**

- Der bremses i mere end 10 minutter.
- Førerens sikkerhedssele spændes op.
- Elsystemet afbrydes.
- Der opstår en fejl med det automatiske bremseholdesystem.

■ **Deaktivering af det automatiske bremseholdesystem**

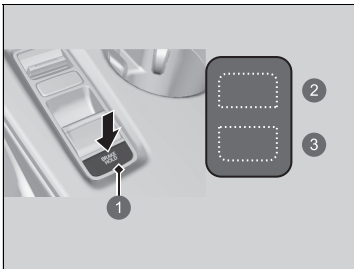

- 1 Knap til automatisk bremseholdefunktion
- 2 Fra
- 3 Fra

Kun indikatoren for det automatiske bremseholdesystem tændes:

- Tryk på knappen til den automatiske bremseholdefunktion.
  - Indikatoren for den automatiske bremseholdefunktion slukkes.

Når indikatoren for den automatiske bremseholdefunktion tændes samtidig:

- Tryk på knappen til den automatiske bremseholdefunktion, mens bremsepedalen trædes ned.
  - Indikatoren for det automatiske bremseholdesystem og indikatoren for den automatiske bremseholdefunktion slukkes.

☒ **Deaktivering af det automatiske bremseholdesystem**

Sørg for at deaktivere den automatiske bremseholdefunktion før vask i vaskehal.

## Antiblokeringsystem (ABS)

### ■ ABS-system

Medvirker til, at hjulene ikke blokerer, og hjælper dig med at bevare kontrollen over bilen ved at pumpe hurtigt på bremserne – langt hurtigere end du selv kan.

EBD-systemet (system til elektronisk bremsekraftfordeling), som er en integreret del af ABS-systemet, fordele også bremsekraften mellem bilens forende og bagende i henhold til bilens belastning.

Du må aldrig pumpe på bremsepedalen. Lad ABS-systemet gøre arbejdet for dig ved altid at holde et fast, ensartet tryk på bremsepedalen. Dette kaldes nogle gange for tramp og styr.

### ■ Betjening af ABS-system

Bremsepedalen vil muligvis vibrere lidt, når ABS-systemet aktiveres. Træd på bremsepedalen, og hold den nede. På tør vej kan det være nødvendigt at træde hårdt på bremsepedalen, før ABS-systemet aktiveres. Du vil muligvis føle, at ABS-systemet aktiveres med det samme, hvis du prøver at standse på sne eller is.

ABS-systemet kan aktiveres, når der trædes på bremsepedalen ved kørsel på:

- Våde og snedækkede veje.
- Veje brolagt med sten.
- Veje med ujævne overflader, som f.eks. huller, revner, brønde osv.

Når hastigheden falder til under 10 km/t, deaktiveres ABS-systemet.

### » Antiblokeringsystem (ABS)

#### BEMÆRK / NOTE

ABS-systemet fungerer muligvis ikke korrekt, hvis der anvendes dæk af en forkert størrelse eller type.

Hvis **ABS**-indikatoren tændes under kørsel, er der muligvis et problem med systemet.

Selv om den normale bremsefunktion ikke påvirkes, er det muligt, at ABS-systemet ikke fungerer. Få straks bilen efterset af en forhandler.

ABS-systemet er ikke beregnet til at reducere køretøjers bremsetider eller -afstande: Det er beregnet til at forhindre hjulblokering, som kan føre til udskridning og tab af kontrollen over køretøjet.

I følgende tilfælde kan bilen have brug for en længere bremseafstand end en bil uden ABS:

- Der køres på grov vejbelægning eller ujævne veje, f.eks. grus eller sne.
- Der er monteret snekæder på hjulene.

Følgende kan konstateres i ABS-systemet:

- Motorlyde, der kommer fra motorrummet, når bremsene aktiveres, eller når systemkontroller udføres, efter at elsystemet er blevet slået til, og mens bilen accelererer.
- Vibrationer i bremsepedal og/eller bilens karrosseri, når ABS-systemet aktiveres.

Disse vibrationer og lyde er normale i forbindelse med ABS-systemer og bør ikke give anledning til bekymring.

## Bremseassistent

---

Systemet er konstrueret til at hjælpe føreren med at generere større bremsekraft, når der trædes hårdt på bremsepedalen ved katastrofeopbremsning.

### ■ Betjening af bremseassistenten

Træd bremsepedalen helt ned for at få mere effektiv bremsning.

Når bremseassistenten aktiveres, kan pedalen bevæge sig lidt, og du vil muligvis høre støj. Dette er helt normalt. Bliv ved med at holde bremsepedalen i bund.

## Nødstopsignal

Aktiveres, når du bremses hårdt op ved kørsel med 60 km/t eller derover, for at advare bagvedkørende bilister om pludselig opbremsning ved at blinke hurtigt med katastrofeblinket. Dette kan være med til at advare bagvedkørende bilister, så de kan træffe passende forholdsregler for at undgå en mulig kollision med din bil.

### ■ Når systemet aktiveres:

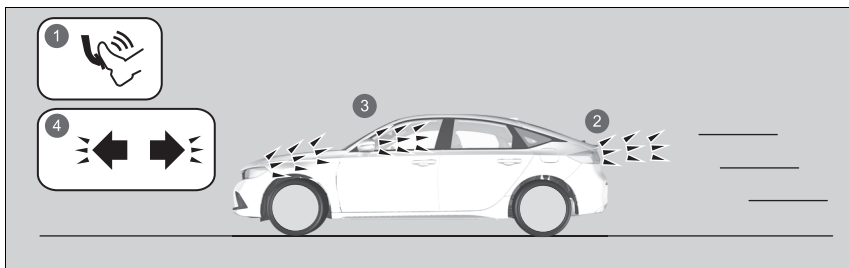

- 1 Hård opbremsning
- 2 Stoplygterne tændes
- 3 Katastrofeblinket blinker
- 4 Indikatorerne for katastrofeblinket blinker

Katastrofeblinket holder op med at blinke, når:

- Bremspedalen slippes.
- ABS-systemet deaktiveres.
- Bilens hastighedsreduktion bliver moderat.
- Der trykkes på knappen til katastrofeblinket.

### ☒ Nødstopsignal

Nødstopssystemet er ikke et system, som kan forhindre en mulig kollision med en bagvedkørende bil som følge af en hård opbremsning. Det aktiverer katastrofeblinket, mens du bremses hårdt op. Det anbefales altid at undgå hård opbremsning, medmindre det er absolut nødvendigt.

Nødstopssystemet aktiveres ikke, hvis knappen til katastrofeblinket er trykket ned.

Hvis ABS-systemet holder op med at virke i et vist stykke tid under opbremsning, vil nødstopssignalet muligvis ikke blive aktiveret overhovedet.

## Når den er standset

1. Træd hårdt på bremsepedalen for at standse helt.
2. Mens du træder bremsepedalen ned, skal du langsomt trække op i kontakten til den elektroniske parkeringsbremse, indtil den er helt oppe.
3. Flyt gearvælgeren til **P**.
  - ▶ Du må ikke slippe bremsepedalen, før du har bekræftet, at **P** vises på indikatoren for gearvælgerposition.
4. Afbryd elsystemet.

Sørg for at aktivere parkeringsbremsen, især hvis du holder parkeret på en skråning.

### » Parkering af bilen

#### **⚠ ADVARSEL**

Bilen kan risikere at rulle væk, hvis du forlader den uden at sikre dig, at parkeringsbremsen er aktiveret.

En bil, der ruller væk, kan medføre en ulykke og forårsage alvorlig personskade eller dødsfald.

Du skal altid have foden på bremsepedalen, indtil du har bekræftet, at **P** vises på indikatoren for gearvælgerposition.

Undlad at parkere bilen i nærheden af brændbare materialer såsom tørt græs, olie eller tømmer. Varmen fra udstødningen kan forårsage brand.

### » Når den er standset

#### **BEMÆRK / NOTE**

Følgende kan beskadige drivlinjen:

- Hvis du træder på speederen og bremsepedalen samtidig.
- Hvis du skifter til **P**, før bilen standser helt.

Når bilen vender op ad bakke, må du ikke holde den ved at træde på speederen.

Det kan få elsystemet til at overophede eller svigte.

#### » Når den er standset

Ved ekstremt lave temperaturer er der risiko for, at parkeringsbremsen fryser til, hvis den aktiveres. Hvis så lave temperaturer forventes, skal du lade være med at aktivere parkeringsbremsen. Hvis du bliver nødt til at parkere bilen på en skråning, skal du i stedet dreje forhjulene, så de rammer kantstenen, hvis bilen ruller ned ad skråningen, eller du skal blokere hjulene, så bilen ikke kan bevæge sig. Hvis du ikke tager en af disse forholdsregler, er der risiko for, at bilen ruller ned ad skråningen og forulykker.



## Parkeringsensorsystem

Hjørne- og midtersensorerne registrerer forhindringer omkring bilen, og bippen angiver sammen med førerinformationssystemet og audio-/informationskærmen den omtrentlige afstand mellem bilen og forhindringen.

### ■ Sensorernes placering og rækkevidde

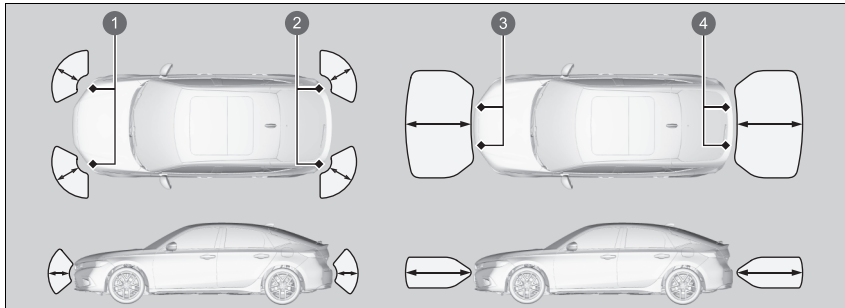

- 1 Forreste hjørnesensorer
- 2 Bageste hjørnesensorer
- 3 Forreste midtersensorer
- 4 Bageste midtersensorer

### ▣ Parkeringsensorsystem

Selv når systemet er aktiveret, skal du altid kontrollere, at der ikke er forhindringer i nærheden af bilen, før du parkerer.

Systemet fungerer muligvis ikke korrekt, hvis:

- Sensorerne er dækket med sne, is, mudder eller snavs.
- Bilen har været ude i varmt eller koldt vejr.
- Der er noget i nærheden, der udsender ultralydsbølger eller højfrekvenslyde.
- Kørsel i dårligt vejr (regn, sne, tåge osv.).

Systemet registrerer muligvis ikke disse forhindringer:

- Tynde eller lave genstande.
- Lydabsorbierende materialer såsom sne, bomuld eller en svamp.
- Genstande direkte under kofangeren.

Systemet registrerer muligvis fejlagtigt forhindringer i følgende situationer:

- Bilen kører på ujævn grund såsom græs, bump eller en bakke.
- Når bilen er tæt på andre køretøjer med sonsensorer eller andre genstande, der udsender ultralydsbølger.
- Der er vandstænk i nærheden af sensorerne på grund af kraftig regn osv.

Der må ikke monteres tilbehør på eller omkring sensorerne.

► Hvis du placerer tilbehør (f.eks. en trækkrog eller cykelholder) på eller omkring de bageste sensorer, kan systemet blive aktiveret, hvis det registrerer dette tilbehør som en forhindring. I dette tilfælde skal du deaktivere de bageste sensorer.

#### ▣ Deaktivering af samtlige bageste sensorer S. 565

## ■ Aktivering og deaktivering af parkeringssensorsystemet

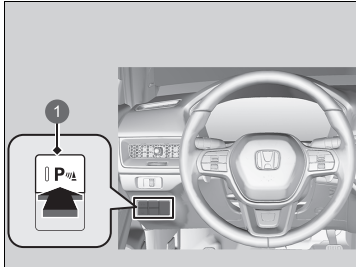

1 Knap til parkeringssensorsystem

Med strømtilstanden indstillet til TIL trykkes der på knappen til parkeringssensorsystemet for at aktivere eller deaktivere systemet. Indikatoren i knappen lyser, når systemet er aktiveret.

- Bipylden og advarselsdisplayet er deaktiverede, når systemet er deaktiveret.

Sensorerne i de forreste hjørner, de bageste hjørner og bagest i midten begynder at registrere forhindringer, når gearvælgeren er i **R**, og kørehastigheden er mindre end 8 km/t.

De forreste hjørnesensorer og de forreste midtersensorer begynder at registrere forhindringer, når gearvælgeren er i alle andre positioner end **P** eller **R**, og kørehastigheden er under 8 km/t.

## ▣ Aktivering og deaktivering af parkeringssensorsystemet

Når du indstiller strømtilstanden til TIL, vil systemet være i den tidligere valgte indstilling.

## ■ Betjening af skærmen

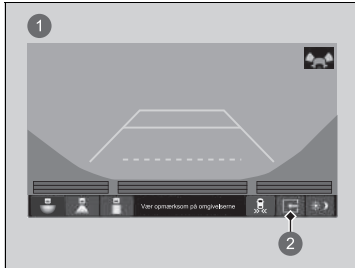

Du kan slå opdelt visning til og fra ved at trykke på fanen for opdelt skærm.

- 1 Opdelt visning fra
- 2 Fane for opdelt skærm

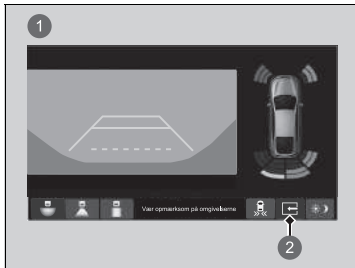

- 1 Opdelt visning til
- 2 Fane for opdelt skærm

■ Når afstanden mellem bilen og forhindringerne bliver kortere



**Indikator for parkeringssensor**

Indikatoren for parkeringssensor blinker.

► Hvis systemet er deaktiveret, blinker kun indikatoren for parkeringssensor, når der registreres en forhindring.

Interval mellem bip	Afstand mellem kofanger og forhindring		Indikator	Førerinformationssystem	Audio-/informationskærm
	Hjørnesensorer	Midtersensorer			
Moderat	—	For: Ca. 100-60 cm Bag: Ca. 110-60 cm	Lyser*1/blinker*2 gult*3		
Kort	Ca. 60-45 cm	Ca. 60-45 cm	Lyser*1/blinker*2 gult		
Meget kort	Ca. 45-35 cm	Ca. 45-35 cm			
Kontinuerligt	Ca. 35 cm eller derunder	Ca. 35 cm eller derunder	Lyser*1/blinker*2 rødt		

\*1: I førerinformationssystemet

\*2: På audio-/informationskærmen

\*3: På dette trin er det kun midtersensorerne, der registrerer forhindringer.

① Der tændes indikatorer dér, hvor sensoren registrerer en forhindring.

## ■ Deaktivering af samtlige bageste sensorer

For at deaktivere de bageste sensorer skal du gøre følgende:

1. Sørg for, at parkeringssensorsystemet ikke er aktiveret.
  - ▶ Indikatoren i knappen slukkes.
2. Indstil strømtilstanden til KØRETØJ FRA.
3. Tryk på og hold knappen til parkeringssensorsystemet nede, og indstil strømtilstanden til TIL.
4. Bliv ved med at trykke på knappen i 10 sekunder. Slip knappen, når indikatoren i knappen blinker.
  - ▶ Der høres en biplyd.
5. Tryk på knappen igen, mens indikatoren blinker. Indikatoren i knappen slukkes.
  - ▶ Der høres to biplyde. De bageste sensorer er nu deaktiveret. De forbliver deaktiveret, indtil de aktiveres igen manuelt. De bageste sensorer aktiveres igen ved at følge samme fremgangsmåde. Der høres tre biplyde, når de bageste sensorer aktiveres igen.

## ☒ Deaktivering af samtlige bageste sensorer

Når du sætter gearvælgeren i positionen **R**, blinker indikatoren i knappen til parkeringssensorsystemet som en påmindelse om, at de bageste sensorer er deaktiveret.

## Bakzoneassistent\*

Overvåger de bageste hjørneområder vha. radarsensorerne ved bakning og advarer dig, hvis der registreres et køretøj, som nærmer sig fra et af de bageste hjørner.

Systemet er praktisk, når du bakker ud af en parkeringsplads.

### ⓘ Bakzoneassistent\*

#### **⚠ FORSIGTIG**

Bakzoneassistenten kan ikke registrere alle køretøjer, der måtte nærme sig, og vil muligvis slet ikke kunne registrere et køretøj, der nærmer sig.

Hvis du ikke selv ser efter, om det er sikkert at bakke med bilen, før du gør det, kan det medføre en kollision.

Stol ikke kun på systemet, når du bakker; husk altid også at bruge spejlene, og kig bagud og til siderne, før du bakker.

Lydsignalet fra parkeringssensorsystemet tilsidesætter lydsignalet fra bakzoneassistenten, når sensorerne registrerer forhindringer i det nærmeste område.

## ■ Sådan virker systemet

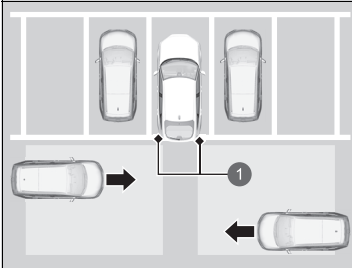

- 1 Radarsensorer:  
Under bagkofangerens hjørner.

Når et køretøj registreres at nærme sig fra et af de bageste hjørner, advarer bakzoneassistenten dig med et lydsignal, og der vises en advarsel.

Systemet vil ikke registrere et køretøj, der nærmer sig direkte bag din bil, og giver heller ikke advarsler om et registreret køretøj, når det bevæger sig lige bag din bil.

Systemet giver ikke advarsler om et køretøj, der bevæger sig væk fra din bil, og det kan registrere eller advare om fodgængere, cykler eller stationære genstande.

Systemet aktiveres, når:

- Strømtilstanden er indstillet til TIL.
- Bakzoneassistenten er aktiveret.
  - **Aktivering og deaktivering af bakzoneassistenten** S. 569
  - **Funktioner, der kan tilpasses** S. 351
- Gearvælgeren er i **R**.
- Bilen kører med 5 km/t eller derunder.

## ►► Bakzoneassistent\*

Bakzoneassistenten registrerer muligvis ikke et køretøj, der nærmer sig, eller registrerer det med forsinkelse, eller advarer om registrering, selv om der ikke er noget køretøj, der nærmer sig, i følgende situationer:

- En forhindring som f.eks. et andet køretøj eller en mur i nærheden af din bils bagkofanger blokerer radarsensorens rækkevidde.
- Din bil kører med en hastighed på ca. 5 km/t eller derover.
- Et køretøj nærmer sig ved en anden hastighed end mellem ca. 10 km/t og 25 km/t.
- Systemet opfanger ekstern interferens såsom andre radarsensorer fra et andet køretøj eller kraftige radiobølger sendt fra et anlæg i nærheden.
- Et af bagkofangerens hjørner er dækket af sne, is, mudder eller snavs.
- Vejret er dårligt.
- Bilen befinder sig på en skråning.
- Din bil hænger med bagenden pga. stor belastning på bagakslen.
- Din bil bakker hen imod en mur, en stolpe, et andet køretøj osv.

Bagkofangeren eller sensorerne har været repareret forkert, eller bagkofangeren er blevet deform. Få bilen eftersat af en forhandler.

For at sikre korrekt funktion skal hjørneområdet på bagkofangeren altid holdes rent.

Dæk ikke området ved bagkofangerens hjørner med mærkater eller klistermærker af nogen art.

## ■ Når systemet registrerer et køretøj

Der vises et pileikon på den side, hvor et køretøj nærmer sig, på audio-/informationsskærmen.

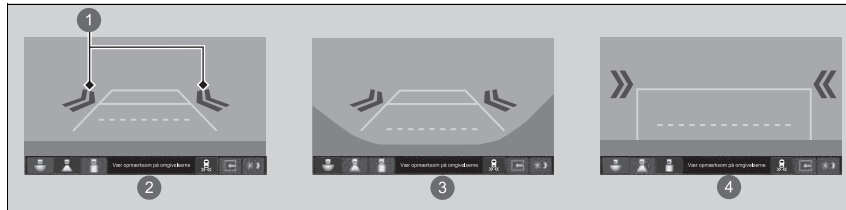

- 1 Pileikon
- 2 Normal visning
- 3 Bred visning
- 4 Visning i fugleperspektiv

## ►► Når systemet registrerer et køretøj

Hvis nederst til højre skifter til et gult når gearvælgeren er i positionen **R**, kan der have samlet sig mudder, sne, is eller andet snavs i nærheden af sensoren. Systemet afbrydes midlertidigt. Kontrollér kofangerhjørnerne for eventuelle forhindringer, og rengør området grundigt efter behov.

Hvis tændes, når gearvælgeren er i **R**, kan der være et problem med bakzoneassistenten. Brug ikke systemet, og få bilen efterset af en forhandler.

Hvis displayet forbliver det samme med gearvælgeren i **R**, kan der være et problem med bakkameraet og bakzoneassistenten. Brug ikke systemet, og få bilen efterset af en forhandler.



## ■ Aktivering og deaktivering af bakzoneassistenten

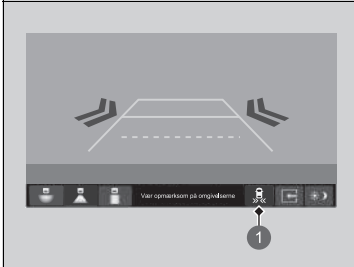

1 Ikon for bakzoneassistent

Systemet kan slås til og fra på audio-/informationsskærmen ved at trykke på ikonet for bakzoneassistenten.

## ☒ Aktivering og deaktivering af bakzoneassistenten

Du kan også tænde og slukke for systemet fra funktionen på audio-/informationsskærmen, der kan tilpasses.

► **Funktioner, der kan tilpasses** S. 351

## Om dit multivisningsbakkamera

Audio-/informationsskærmen kan vise området bag ved bilen. Displayet skifter automatisk til visning bagud, når gearvælgeren sættes i positionen **R**.

### ■ Visningsområde for multivisningsbakkamera

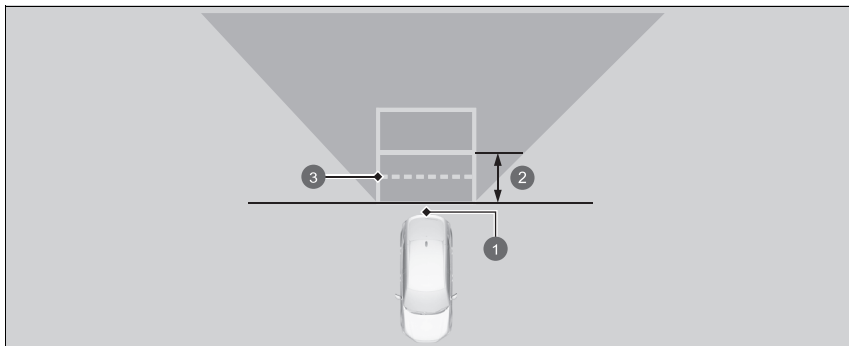

- ① Kamera
- ② Ca. 1 m
- ③ Ca. 50 cm

### 📺 Om dit multivisningsbakkamera

Bakkameraets synsfelt er begrænset. Du kan ikke se kofangerens hjørner, eller hvad der er under kofangeren. Bakkameraets specielle optik får også genstande til at se ud, som om de er tættere på eller længere væk, end de faktisk er.

Kontrollér ved selvsyn, at det er sikkert at køre, før du bakker. Visse forhold (såsom vejr, lys og høje temperaturer) kan også begrænse bakkameraets synsfelt. Stol ikke blindt på bakskræmen, da den ikke giver dig alle de oplysninger om forholdene bag ved bilen, som du har brug for.

Billedet fra bakkameraet vises før audio-/informationsskærmen.

Hvis keralinsen er dækket af snavs eller fugt, rengøres linsen med en blød og fugtig klud.

Du kan ændre indstillingerne **Fast vejledning** og **Dynamisk vejledning**.

📺 **Funktioner, der kan tilpasses** S. 351

#### **Fast vejledning**

**TIL:** Der vises pejlestreger, når du sætter gearvælgeren i positionen **R**.

**FRA:** Pejlestregerne vises ikke.





#### **Dynamisk vejledning**

**TIL:** Pejlestregerne flytter sig i henhold til rattets retning.

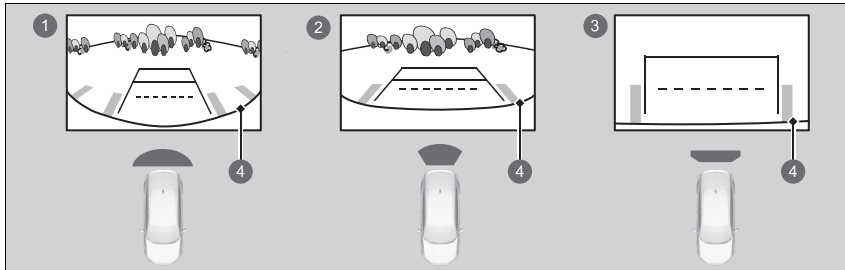
**FRA:** Pejlestregerne flytter sig ikke.

Bakskærmen kan vise tre forskellige kameratilstande på audio-/informationskærmen.  
Tryk på det relevante ikon for at skifte tilstand.



- ①  Bred visningstilstand
- ②  Normal visningstilstand
- ③  Visningstilstand i fugleperspektiv
- ④  Kofanger

- Hvis du sidst anvendte bred visningstilstand eller normal visningstilstand, aktiveres samme tilstand, næste gang du sætter gearvælgeren i positionen **[R]**.
- Hvis du sidst anvendte visningstilstand i fugleperspektiv, før du slukkede for elsystemet, vælges bred visningstilstand, næste gang du indstiller strømtilstanden til TIL og sætter gearvælgeren i positionen **[R]**.
- Hvis du anvendte visningstilstand i fugleperspektiv i mere end 10 sekunder, efter at du skiftede ud af positionen **[R]**, aktiveres bred visningstilstand, næste gang du sætter gearvælgeren i positionen **[R]**.
- Hvis du anvendte visningstilstand i fugleperspektiv og satte gearvælgeren tilbage i positionen **[R]**, 10 sekunder efter du at du skiftede ud af positionen **[R]**, aktiveres visningstilstand i fugleperspektiv.

## Oplysninger om brændstof

### ■ Anbefalet brændstof

**Benzin/benzin iblandet ætanol i henhold til EN 228-standarden**

**Blyfri benzin/benzin iblandet ætanol op til E10 (90% benzin og 10% ætanol), oktantal 95 eller højere**

Bilen er konstrueret til at køre på blyfri benzin med et oktantal på 95 eller derover. Hvis dette oktantal ikke kan fås, kan almindelig blyfri benzin med et oktantal på 91 eller derover bruges midlertidigt. Brug af almindelig blyfri benzin kan forårsage metalliske bankelyde fra motoren og vil nedsætte motorydelsen. Længere tids brug af almindelig lavoktanbenzin kan forårsage motorskader.

### ■ Tankindhold: 40 l

### ■ Motorluftfilter

Brændstofkvaliteten varierer fra område til område. Påfyld original dysersens i henhold til anvisningerne for tid og afstand i vedligeholdelsesplanen.

Brug original dysersens fra Honda. Hvis det ikke er tilgængeligt, skal du i stedet bruge et polyetheraminbaseret rengøringsmiddel.

Regelmæssig brug af dysersens kan være nødvendig i lande eller områder uden en vedligeholdelsesplan. Bed en forhandler om flere oplysninger.

### » Oplysninger om brændstof

#### BEMÆRK / NOTE

Brug af benzin, der indeholder bly, kan medføre følgende risici:

- Skader på udstødningssystemet, herunder katalysatoren
- Skader på motoren og brændstofsyste
- Ødelæggende virkning på motoren og andre systemer

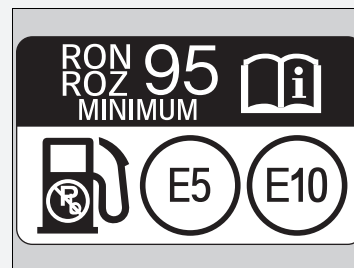

#### Oxygeneret brændstof

Oxygeneret brændstof er blandet med benzin og ætanol eller æterblandinger. Bilen er også konstrueret til at køre på oxygeneret brændstof med op til 10% ætanol efter rumfang og op til 22% ETBE efter rumfang i henhold til EN 228-standarden. Bed din forhandler om flere oplysninger.

## Påfyldning af brændstof

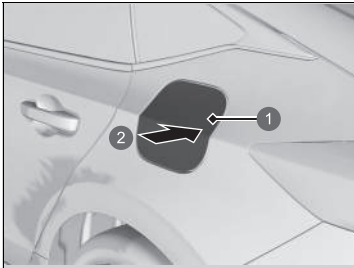

- 1 Brændstofklap
- 2 Tryk

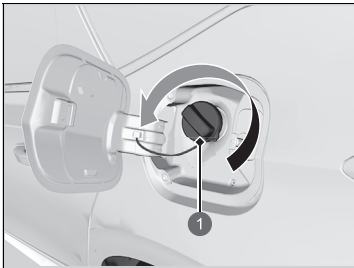

- 1 Dæksel

1. Stop bilen med tankstanderen til venstre for bilens bagende.
2. Slå elsystemet fra.
3. Lås førerdøren op.
  - Brændstofklappen på ydersiden af bilen låses op.
4. Tryk kortvarigt på området angivet med pilen for at udløse brændstofklappen. Du hører et klik, og dækslet åbnes en smule.
5. Åbn brændstofklappen helt med hånden.
6. Fjern langsomt brændstofdækslet. Hvis du hører lyden af luft, som strømmer ud, skal du vente, indtil det stopper, og derefter dreje langsomt på dækslet for at åbne det.
7. Hæng dækslet på holderen.
8. Sæt påfyldningspistolen helt ind i påfyldningsstudslen.
  - Når tanken er fuld, slår påfyldningspistolen automatisk fra. På denne måde efterlades der plads nok i tanken til, at brændstoffet ikke flyder over i tilfælde af temperaturændringer.

### ►► Påfyldning af brændstof

#### ⚠ ADVARSEL

Benzin er meget brandfarligt og eksplosivt. Forkert håndtering af brændstof kan medføre forbrænding eller alvorlig personskade.

- Afbryd elsystemet, og hold varme, gnister og åben ild væk.
- Påfyld kun brændstof udenfor.
- Tør straks spildt brændstof op.

#### ⚠ FORSIGTIG

Påfyldningspistolen stopper automatisk og efterlader plads nok i tanken til, at brændstoffet ikke flyder over i tilfælde af temperaturændringer.

Påfyld ikke mere brændstof, når påfyldningen er stoppet automatisk. Hvis tankens kapacitet overstiges, kan det resultere i, at der spildes brændstof.

Brug låsetappen eller hovedkontakten til centrallåsen til at åbne brændstofklappen. Bildørene og brændstofklappen låses automatisk igen, hvis fjernbetjeningen benyttes. Dette kan deaktiveres ved kortvarigt at åbne og derefter lukke førerdøren.

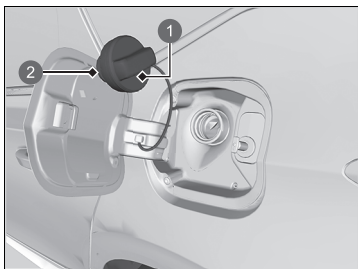

- ① Dæksel
- ② Holder

9. Efter påfyldning sættes brændstofdækslet på plads og spændes ved at dreje det, indtil du hører mindst ét klik.

- Luk brændstofklappen med hånden.

## Forbedring af brændstoføkonomien og reduktion af CO<sub>2</sub>-emissionerne

Om det er muligt at forbedre brændstoføkonomien og reducere CO<sub>2</sub>-emissionerne afhænger af flere faktorer, herunder kørselsforhold, vægt, tomgangstid, kørevaner og bilens tilstand. Afhængigt af disse samt andre faktorer opnår du eller opnår du ikke den normerede brændstoføkonomi for denne bil.

### Vedligeholdelse og brændstoføkonomi

Du kan optimere brændstoføkonomien gennem korrekt vedligeholdelse af bilen. Følg vedligeholdelsesplanen, og rådfør dig om nødvendigt med garantibogen. I biler uden servicepåmindelsessystem\* skal du følge vedligeholdelsesplanen\*.

📄 **Vedligeholdelsesplan**\* S. 590

- Brug motorolie med den anbefalede viskositet.

📄 **Anbefalet motorolie** S. 598

- Overhold det angivne dæktryk.
- Overbelast ikke bilen med for meget bagage.
- Hold bilen ren. Om vinteren kan ophobning af sne og mudder på bilens underside øge vægten og vindmodstanden.

\* Ikke tilgængelig på alle modeller

### 📄 Forbedring af brændstoføkonomien og reduktion af CO<sub>2</sub>-emissionerne

Direkte beregning er den anbefalede metode til at bestemme det faktiske brændstofforbrug under kørslen.

$$\begin{array}{l} \boxed{100} \times \boxed{\text{Liter brændstof}} \div \boxed{\text{Tilbagelegte kilometer}} = \boxed{\text{Liter pr. 100 km}} \\ \boxed{\text{Tilbagelegte kilometer}} \div \boxed{\text{Liter brændstof}} = \boxed{\text{Kilometer pr. liter}} \end{array}$$





# Vedligeholdelse

Dette afsnit indeholder grundlæggende oplysninger om vedligeholdelse.



## Før vedligeholdelse

Eftersyn og vedligeholdelse .....	578
Sikkerhed ved udførelse af vedligeholdelse .....	579
Reserveedele og væsker brugt ved vedligeholdelse .....	581
<b>Om servicearbejde .....</b>	<b>582</b>
<b>Servicepåmindelsessystem* .....</b>	<b>583</b>
<b>Vedligeholdelsesplan* .....</b>	<b>590</b>
<b>Vedligeholdelse under frontklappen</b>	
Vedligeholdelsespunkter under frontklappen .....	595
Åbning af frontklappen .....	596
Anbefalet motorolie .....	598

Oliekontrol .....	600
Påfyldning af motorolie .....	601
Kølesystem .....	602
Gearolie .....	605
Bremsevæske .....	606
Påfyldning af sprinklervæske .....	608
Brændstoffilter .....	609
Nulstilling af påmindelse om kontrol af motorolieniveau .....	609
<b>Udskiftning af pærer .....</b>	<b>610</b>
<b>Kontrol og udskiftning af viskerblade ..</b>	<b>618</b>
<b>Kontrol og udskiftning af dæk</b>	
Kontrol af dæk .....	621
Slidindikatormærker .....	622

Dæklevetid .....	623
Udskiftning af dæk og hjul .....	623
Dækrotation .....	624
Sneudstyr .....	625

## 12 V batteri

### Vedligeholdelse af fjernbetjeningen

Udskiftning af fjernbetjeningsbatteriet ..	632
--	-----

### Vedligeholdelse af klimaanlæg

### Rengøring

Indvendig vedligeholdelse .....	637
Udvendig vedligeholdelse .....	640

<b>Tilbehør og ændringer .....</b>	<b>643</b>
------------------------------------	------------

\* Ikke tilgængelig på alle modeller

## Eftersyn og vedligeholdelse

Udfør alle anførte eftersyns- og vedligeholdelsesopgaver for at sikre, at bilen er i god stand, og af hensyn til sikkerheden. Hvis du bemærker noget unormalt (støj, lugt, lav bremsevæskestand, olierester på jorden osv.), skal du få bilen eftersat af en forhandler. Se serviceoplysningerne, der findes for bilen/vedligeholdelsesplanen i denne instruktionsbog for yderligere oplysninger om vedligeholdelse og eftersyn.

➔ **Vedligeholdelsesplan\*** S. 590

### ■ Typer af eftersyn og vedligeholdelse

#### ■ Rutinemæssige eftersyn

Foretag eftersyn før lange køreture, når du vasker bilen eller påfylder brændstof.

#### ■ Periodiske eftersyn

- Kontrollér bremsevæskestanden én gang om måneden.  
➔ **Bremsevæske** S. 606
- Kontrollér dæktrykket én gang om måneden. Undersøg slidbanen for slitage og fremmedlegemer.  
➔ **Kontrol og udskiftning af dæk** S. 621
- Kontrollér alle udvendige lygter én gang om måneden.  
➔ **Udskiftning af pærer** S. 610
- Kontrollér viskerbladene mindst én gang hvert halve år.  
➔ **Kontrol og udskiftning af viskerblade** S. 618

## Sikkerhed ved udførelse af vedligeholdelse

Nogle af de vigtigste sikkerhedsforanstaltninger er beskrevet nedenfor. Vi kan dog ikke advare om alle eventuelle farer i forbindelse med udførelse af vedligeholdelse. Det er kun dig, der kan beslutte, om du bør udføre en given opgave.

### Sikkerhed under vedligeholdelse

- Hold 12 V batteriet, hele højspændingssystemet og alle brændstofdele væk fra åben ild, gnister og cigaretter for at mindske risikoen for brand eller eksplosion.
- Efterlad aldrig klude, servietter eller andre brændbare genstande under frontklappen.
  - Varme fra motoren og udstødningen kan antænde dem og forårsage brand.
- Brug et kommercielt tilgængeligt smøremiddel eller rengøringsmiddel (ikke benzin) til rengøring af dele.
- Brug sikkerhedsbriller og beskyttelsesbeklædning ved arbejde med batteriet eller med trykluft.
- Udstødningsgas indeholder kulilte, som er en giftig og dødbringende gas.
  - Lad kun motoren køre, hvis der er tilstrækkelig ventilation.

### Bilsikkerhed

- Bilen skal holde stille.
  - Kontrollér, at bilen er parkeret på en plan overflade, at parkeringsbremsen er aktiveret, og at elsystemet er slukket.
- Sørg for, at køleblæseren er standset, før motorrummet efterses.
  - Afhængigt af bilens tilstand kører køleblæseren muligvis, selv når strømtilstanden er indstillet til KØRETØJ FRA.
- Pas på varme dele, da de kan forårsage forbrændinger.
  - Lad elsystemet (inklusive benzinmotoren og udstødningssystemet) køle af, før du kommer i kontakt med bilens dele.

#### ►► Sikkerhed ved udførelse af vedligeholdelse

### ⚠ ADVARSEL

Utilstrækkelig vedligeholdelse af bilen eller manglende udbedring af en fejl før kørsel kan forårsage en ulykke med alvorlig personskade eller dødsfald til følge.

Følg altid anbefalingerne vedrørende eftersyn og vedligeholdelse samt vedligeholdelsesplanen i denne instruktionsbog/serviceoplysningerne, der findes for bilen.

### ⚠ ADVARSEL

Hvis vedligeholdelsesanvisningerne og sikkerhedsforanstaltningerne ikke overholdes, kan det medføre alvorlig personskade eller dødsfald.

Følg altid procedurerne og sikkerhedsforanstaltningerne i instruktionsbogen.

- Pas på bevægelige dele, da de kan forårsage personskade.
  - Lad være med slå elsystemet til, medmindre du får besked på det, og sørg for, at hænder og andre kropsdele ikke kommer i kontakt med bevægelige dele. Når strømtilstanden er slået til, kan motoren starte automatisk, eller kølerblæseren kan starte, uden at motoren kører.
- Rør ikke ved højspændingsbatteriet eller -kablerne (orange).

## Reservedele og væsker brugt ved vedligeholdelse

Det tilrådes at bruge originale Honda dele og væsker ved udførelse af vedligeholdelse og service på bilen. Originale Honda dele er fremstillet i overensstemmelse med samme høje kvalitetsstandarder som Honda biler.

### ►► Reservedele og væsker brugt ved vedligeholdelse

#### BEMÆRK / NOTE

Tryk ikke hårdt på motordækslet. Det kan beskadige motordækslet og komponentdele.

## Om servicearbejde

Hvis servicepåmindelsessystemet er tilgængeligt i bilen, informeres du via førerinformationssystemet om, hvornår bilen skal have udført servicearbejde. Se serviceoplysningerne, der findes for bilen, for en forklaring af servicekoderne, der vises på displayet.

➤ **Servicepåmindelsessystem**\* S. 583

Hvis servicepåmindelsessystemet ikke er tilgængeligt, følges vedligeholdelsesplanen i servicebogen\*, der fulgte med bilen.

Hvis der ikke fulgte en servicebog\* med bilen, følges vedligeholdelsesplanen i denne instruktionsbog.

➤ **Vedligeholdelsesplan**\* S. 590

### » Om servicearbejde

#### Modeller med servicepåmindelsessystem

Hvis du har planer om at tage bilen uden for de lande, hvor servicepåmindelsessystemet gælder, skal du rådføre dig med din forhandler om, hvordan du registrerer dine servicepåmindelsesoplysninger og planlægger dit servicearbejde efter forholdene i det pågældende land.

Indeholder oplysninger om, hvilke servicepunkter der skal udføres. Servicepunkterne vises med en kode og et ikon. Systemet fortæller dig, hvornår du skal tage bilen til en forhandler på baggrund af resterende dage.

Når tiden for næste serviceeftersyn nærmer sig, er inde eller er overskredet, vises et advarselsikon også i førerinformationssystemet, hver gang du indstiller strømtilstanden til TIL.



### Servicepåmindelsessystem\*

Du kan vælge at få vist en tilhørende advarselsmeddelelse sammen med advarselsikonet i førerinformationssystemet.

\* Ikke tilgængelig på alle modeller

## ■ Visning af servicepåmindelsesoplysninger

### Modeller med instrument af A-typen

1. Indstil strømtilstanden til TIL.
2. Tryk på  knappen (hjem).
3. Rul på venstre vælgerhjul, indtil  vises.
4. Tryk på venstre vælgerhjul for at gå til skærbilledet for servicepåmindelsesoplysninger. Vedligeholdelsespunkt(er) vises i førerinformationssystemet sammen med umiddelbart forstående servicepunkter.

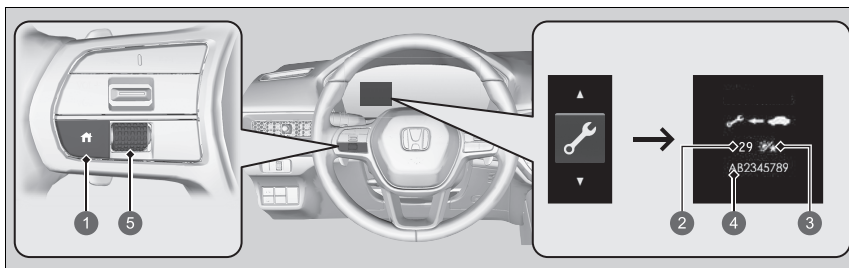

- 1  knap (hjem)
- 2 Resterende dage
- 3 Ikon for dage
- 4 Kode(r) for vedligeholdelsespunkter
- 5 Venstre vælgerhjul

Indikatoren for systemmeddelelse (ⓘ) tændes, samtidig med at servicepåmindelsesoplysningerne vises.

## ►► Visning af servicepåmindelsesoplysninger

Ud fra driftsforholdene for motoren og motorolien beregner systemet de resterende dage, før næste serviceeftersyn skal udføres.



**Modeller med instrument af B-typen**



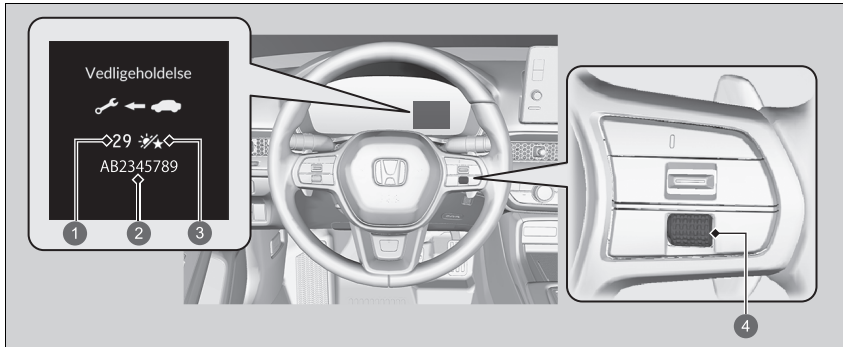







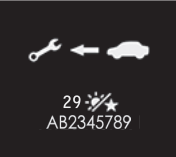









1. Indstil strømtilstanden til TIL.
2. Rul på højre vælgerhjul, indtil skærbilledet med servicepåmindelsesoplysninger vises. Vedligeholdelsespunkterne vises i førerinformationssystemet sammen med de vedligeholdelsespunkter, der snart skal udføres.

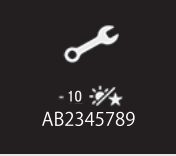

- 1 Resterende dage
- 2 Kode(r) for vedligeholdelsespunkter
- 3 Ikon for dage
- 4 Højre vælgerhjul

Indikatoren for systemmeddelelse (i) tændes, samtidig med at servicepåmindelsesoplysningerne vises.

## Advarselsikoner og servicepåmindelsesoplysninger i førerinformationssystemet

Advarselsikon	Servicepåmindelsesoplysninger	Forklaring	Oplysninger
<b>Service eftersyn snart påkrævet</b> 	<p>*1</p>  <p>29   AB2345789</p>	<p>*2</p> <p>Vedligeholdelse</p>  <p>29   AB2345789</p>	<p>Et eller flere af servicepunkterne skal udføres inden for 30 dage. De resterende dage er vurderet ud fra kørselsforholdene.</p> <p>Den resterende tid tælles ned i dage.</p>
<b>Service eftersyn påkrævet nu</b> 	<p>*1</p>  <p>15   AB2345789</p>	<p>*2</p> <p>Vedligeholdelse</p>  <p>15   AB2345789</p>	<p>Et eller flere af servicepunkterne skal udføres inden for 10 dage. De resterende dage er vurderet ud fra kørselsforholdene.</p> <p>Få det anførte servicearbejde udført hurtigst muligt.</p>
<b>Serviceeftersyn overskredet</b> 	<p>*1</p>  <p>-10   AB2345789</p>	<p>*2</p> <p>Vedligeholdelse</p>  <p>-10   AB2345789</p>	<p>Det anførte servicearbejde er stadigvæk ikke blevet udført, når den resterende tid har nået 0.</p> <p>Bilen har passeret tidspunktet for påkrævet service. Få straks servicearbejdet udført, og sørg for at få nulstillet servicepåmindelsessystemet.</p>

\*1: Modeller med instrument af A-typen

\*2: Modeller med instrument af B-typen

## ■ Servicepåmindelsespunkter

Servicepunkterne, der vises i førerinformationssystemet, vises med en kode og et ikon. Se serviceoplysningerne, der findes for bilen, for en forklaring af de forskellige servicepåmindelseskoder og -ikoner.

## ■ Servicepåmindelsessystemets tilgængelighed

Selv om servicepåmindelsesoplysningerne vises i førerinformationssystemet, når der trykkes på  knappen (hjem), er der visse lande, hvor dette system ikke er tilgængeligt. Se serviceoplysningerne, der findes for bilen, eller spørg en forhandler, om du kan bruge servicepåmindelsessystemet.



## ▣ Servicepåmindelsessystemets tilgængelighed

Hvis du har planer om at tage bilen uden for de lande, hvor servicepåmindelsessystemet gælder, skal du rådføre dig med din forhandler om, hvordan du registrerer dine servicepåmindelsesoplysninger og planlægger dit servicearbejde efter forholdene i det pågældende land.

## ■ Nulstilling af displayet

Nulstil servicepåmindelsesvisningen, hvis du har udført servicearbejde.

### Modeller med instrument af A-typen

1. Indstil strømtilstanden til TIL.
2. Tryk på  knappen (hjem).
3. Rul på venstre vælgerhjul, indtil  vises.
4. Tryk på venstre vælgerhjul for at gå til skærmbilledet for servicepåmindelsesoplysninger.
5. Tryk på og hold venstre vælgerhjul inde, indtil nulstillingstilstanden vises.
6. Rul på venstre vælgerhjul, og vælg det element, du vil nulstille (du kan også vælge **Annullér** for at afslutte processen).
  - Vælg **Alle punkter som skal serviceres** for at nulstille alle elementer på én gang.
7. Tryk på venstre vælgerhjul for at nulstille det valgte punkt.
8. Gentag fra trin 5, hvis der er andre punkter, du vil nulstille.

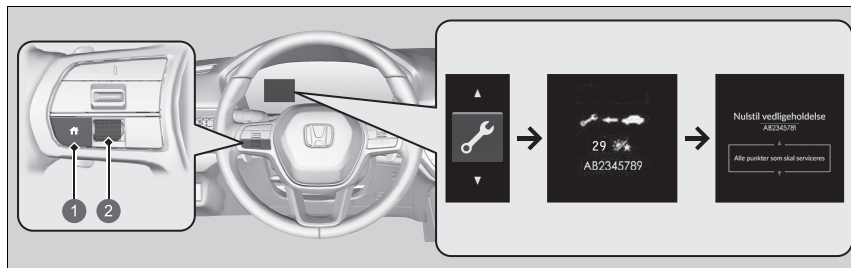

- 1  knap (hjem)
- 2 Venstre vælgerhjul

## » Nulstilling af displayet

### BEMÆRK / NOTE

Undladelse af at nulstille servicepåmindelsesoplysningerne efter udført servicearbejde medfører, at systemet viser forkerte vedligeholdelsesintervaller, hvilket kan medføre alvorlige mekaniske problemer.

Du kan også nulstille servicepåmindelsessystemets informationsdisplay vha. audio-/informationsskærmen.

### **Funktioner, der kan tilpasses** S. 351

Forhandleren nulstiller servicepåmindelsesvisningen, når det nødvendige servicearbejde er udført. Hvis andre end en forhandler udfører servicearbejde, skal du selv nulstille servicepåmindelsesvisningen.

**Modeller med instrument af B-typen**

1. Indstil strømtilstanden til TIL.
2. Rul på højre vælgerhjul, indtil skærbilledet med servicepåmindelsesoplysninger vises.
3. Tryk på og hold højre vælgerhjul nede i ca. 10 sekunder for at aktivere nulstillingstilstand.
4. Rul på højre vælgerhjul for at vælge et vedligeholdelsespunkt, der skal nulstilles, eller for at vælge **Alle punkter som skal serviceres** (du kan også vælge **Annuler** for at afslutte processen).
5. Tryk på højre vælgerhjul for at nulstille det valgte punkt.
6. Gentag fra trin 3, hvis der er andre punkter, du vil nulstille.

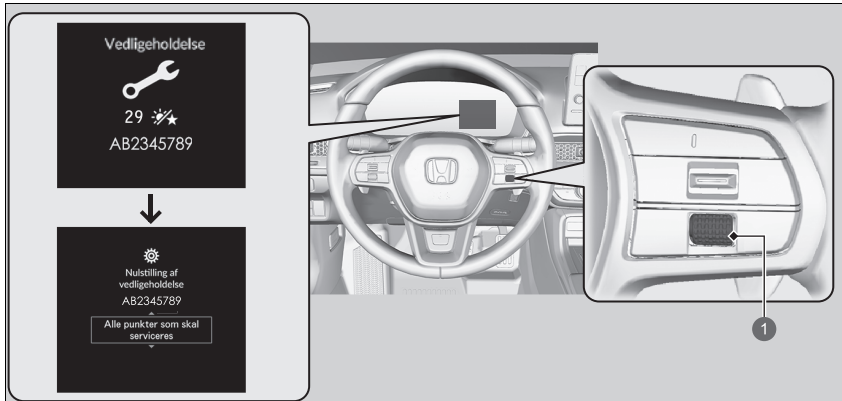

1 Højre vælgerhjul

Oplysninger om vedligeholdelse af bilen findes sammen med serviceoplysningerne for bilen (hvis tilgængelige). Hvis serviceoplysningerne ikke er tilgængelige, skal du se følgende vedligeholdelsesplaner.

Vedligeholdelsesplanen skitserer det vedligeholdelsesarbejde, der som minimum skal udføres for at sikre, at bilen kører uden problemer. Afhængigt af lokale og klimatiske forskelle vil det muligvis være nødvendigt med ekstra vedligeholdelse. Se garantibogen for en mere detaljeret beskrivelse.

Vedligeholdelsesarbejdet skal udføres af korrekt uddannede teknikere og med det korrekte udstyr. Din autoriserede forhandler opfylder alle disse krav.

Udfør vedligeholdelse ved det angivne kilometertal eller tidspunkt - alt efter hvad der kommer først.	km x 1.000	20	40	60	80	100	120	140	160	180	200
	måneder	12	24	36	48	60	72	84	96	108	120
Udskift motorolien	Normale kørselsforhold	For hver 10.000 km eller hvert år									
	Særlige kørselsforhold	For hver 5.000 km eller hvert halve år									
Udskift motoroliefilteret	Normale kørselsforhold	For hver 20.000 km eller hvert 2. år									
	Særlige kørselsforhold	For hver 10.000 km eller hvert år									
Udskift luftfilterelementet	For hver 30.000 km										
Udskift tændrørene	For hver 100.000 km										

Udfør vedligeholdelse ved det angivne kilometertal eller tidspunkt - alt efter hvad der kommer først.	km x 1.000	20	40	60	80	100	120	140	160	180	200
	måneder	12	24	36	48	60	72	84	96	108	120
Udskift kølevæske		Efter 200.000 km eller 10 år og derefter for hver 100.000 km eller hvert 5. år									
Udskift gearolien	Normale kørselsforhold	For hver 150.000 km eller hvert 6. år									
	Særlige kørselsforhold	For hver 75.000 km eller hvert 3. år									
Udskift støv- og pollenfilteret		•	•	•	•	•	•	•	•	•	•
Kontrollér for- og bagbremserne		For hver 10.000 km eller hvert år									
Udskift bremsevæske		Hvert 3. år									
Udskift brændstoffilteret i tanken	Normale kørselsforhold	For hver 180.000 km									
	Særlige kørselsforhold	For hver 110.000 km* <sup>1</sup>									
Kontrollér udløbsdatoen for flasken til dækreparationssættet		Hvert år									
Byt om på dækkene (kontrollér dæktrykket samt dækkenes tilstand mindst én gang om måneden)		For hver 10.000 km									
<b>Efterse følgende dele:</b>											
Drivakselmanchetter		For hver 10.000 km eller hvert år									
Forbindelsesstænger, tandstangshus og manchetter											
Ophængskomponenter		•   •   •   •   •   •   •   •   •   •									
Bremseslanger og -rør (herunder ABS/VSA)											
Udstødningssystem		•	•	•	•	•	•	•	•	•	•
Brændstofrør og -tilslutninger		•	•	•	•	•	•	•	•	•	•
Alle væskestande samt væskernes tilstand		•	•	•	•	•	•	•	•	•	•

\*1: Det anbefales, at du udskifter brændstoffilteret, hvis det brændstof, du anvender, mistænkes for at være forurennet med støv osv., da filteret ellers kan blive tilstoppet tidligere.



## Særlige kørselsforhold

---

Følg vedligeholdelsesplanen for særlige kørselsforhold, hvis du HOVEDSAGELIGT kører med bilen under et eller flere af følgende forhold:

- Mindre end 8 km (eller mindre end 16 km ved temperaturer under frysepunktet) pr. tur.
- Kørsel i ekstrem varme (over 35 °C).
- Tomgang i lang tid eller lange perioder med hyppig standsning og igangsætning.
- Kørsel med anhænger, kørsel med last på tagbagagebæreren eller kørsel i bjerge.
- Kørsel på mudrede, støvede eller afisede veje.

BEMÆRK: Hvis du kun LEJLIGHEDSVIST kører under "krævende" forhold, skal du følge vedligeholdelsesplanen for normale kørselsforhold.

## Vedligeholdelsesoversigt (på biler uden separat servicejournal)

Få serviceforhandleren til at registrere alt påkrævet servicearbejde herunder. Gem kvitteringer for alt arbejde udført på bilen.

Km eller måned	Dato	Underskrift eller stempel
<b>20.000 km</b> (eller 12 måneder)		
<b>40.000 km</b> (eller 24 måneder)		
<b>60.000 km</b> (eller 36 måneder)		
<b>80.000 km</b> (eller 48 måneder)		
<b>100.000 km</b> (eller 60 måneder)		
<b>120.000 km</b> (eller 72 måneder)		
<b>140.000 km</b> (eller 84 måneder)		
<b>160.000 km</b> (eller 96 måneder)		
<b>180.000 km</b> (eller 108 måneder)		
<b>200.000 km</b> (eller 120 måneder)		

## Vedligeholdelsespunkter under frontklappen

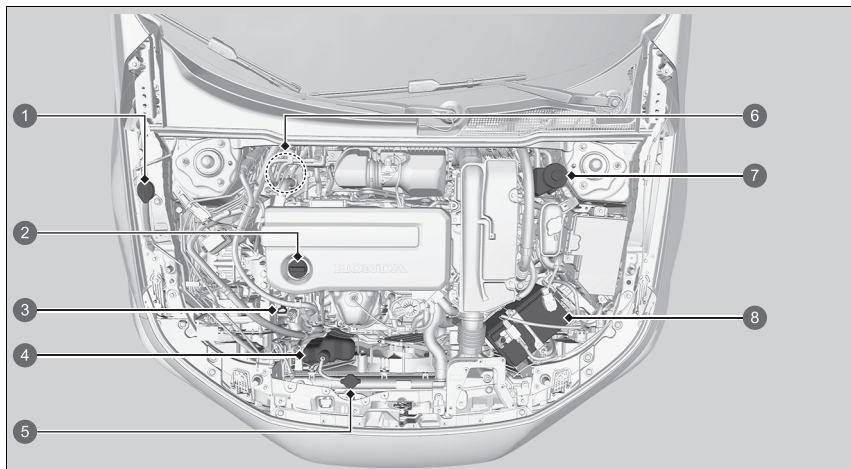

- 1 Sprinklervæske (blåt dæksel)
- 2 Oliepåfyldningsdæksel
- 3 Motoroliepind (orange)
- 4 Reservetank til motorkølevæske
- 5 Kølerdæksel
- 6 Bremsevæske (sort hætte) (højrestyret model)
- 7 Bremsevæske (sort hætte) (venstestyret model)
- 8 12 V batteri

## Åbning af frontklappen

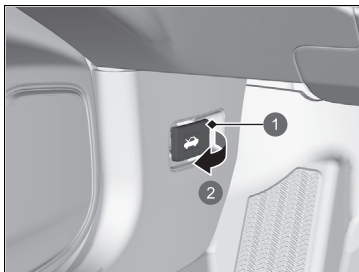

- 1 Udløserhåndtag til frontklap
- 2 Træk

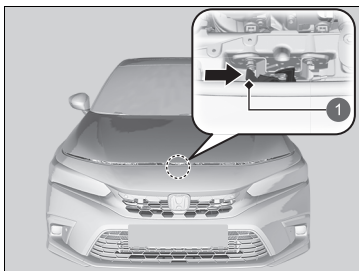

- 1 Låsegreb

1. Parkér bilen på en plan overflade, og aktivér parkeringsbremsen.
2. Træk i udløserhåndtaget til frontklappen under nederste udvendige hjørne af instrumentbrættet i førersiden.

► Frontklappen åbner lidt.

3. Skub låsegrebet til frontklappen (placeret i midten under frontklappens forkant) til siden, og løft frontklappen op. Når du har løftet frontklappen en smule op, kan du slippe grebet.

### ►► Åbning af frontklappen

## ⚠ ADVARSEL

Frontklappens støttestang kan blive meget varm pga. varmen fra motoren.

For at undgå eventuelle forbrændinger må stangens metaldele ikke berøres med hånden: Brug skumgrebet i stedet.

### BEMÆRK / NOTE

Lad være med at åbne frontklappen, mens viskerarmene er vippet op. Frontklappen vil ramme viskerne, hvilket kan beskadige frontklappen og/eller viskerarmene.

### BEMÆRK / NOTE

Tryk ikke hårdt på motordækslet. Det kan beskadige motordækslet og komponentdele.

Når du lukker frontklappen, skal du kontrollere, at den er forsvarligt lukket.

Hvis låsegrebet til frontklappen bevæger sig stramt, eller hvis du kan åbne frontklappen uden at løfte i grebet, skal låsemekanismen rengøres og smøres.

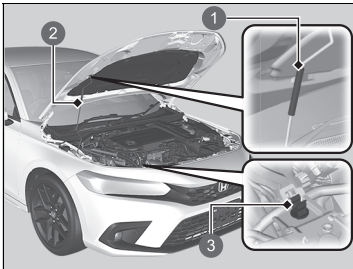

- 1 Greb
- 2 Støttestang
- 3 Klemme

4. Tag støttestangen ud af klemmen vha. grebet. Fastgør støttestangen i frontklappen.

Når du vil lukke frontklappen igen, fjerner du stangen og sætter den fast i klemmen, hvorefter du forsigtigt lukker frontklappen. Hold frontklappen ca. 30 cm oppe, og slip den, så den falder ned og lukker.

#### ► Åbning af frontklappen

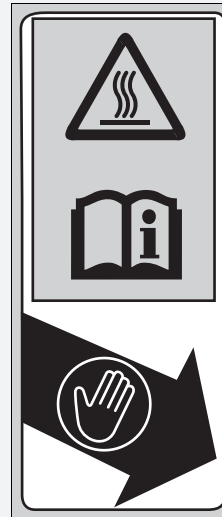

- Tag fat i skumgrebet.
- Støttestangen bliver meget varm.
- Se i instruktionsbogen.

## Anbefalet motorolie

Brug original motorolie eller en anden kommercielt tilgængelig type motorolie med en viskositet, der er egnet til de aktuelle udetemperaturer som vist på det efterfølgende billede.

Olie er en vigtig faktor hvad angår motorens ydeevne og levetid. Hvis du kører bilen med for lidt eller for gammel motorolie, kan det beskadige motoren.

### Modeller til Europa

Original motorolie	Kommercielt tilgængelig motorolie
<ul style="list-style-type: none"> <li>• Honda motorolie type 2.0</li> <li>• Original Honda motorolie</li> </ul>	<ul style="list-style-type: none"> <li>• ACEA C5</li> </ul>
<p style="text-align: center;">Udetemperatur</p>	<p style="text-align: center;">Udetemperatur</p>

\*1: Beregnet til at forbedre brændstoføkonomien.

### ► Anbefalet motorolie

Der må ikke bruges motorolieadditiver.

Undtagen modeller til Europa

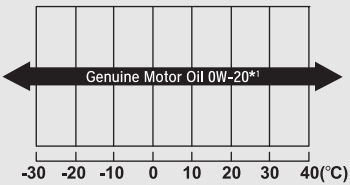
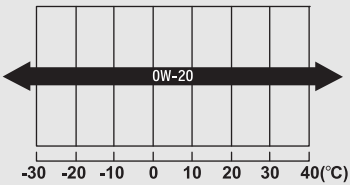
Original motorolie	Kommercielt tilgængelig motorolie
<ul style="list-style-type: none"> <li>Original Honda motorolie</li> </ul>	<ul style="list-style-type: none"> <li>ACEA C5</li> </ul>
 <p style="text-align: center;">Udetemperatur</p>	 <p style="text-align: center;">Udetemperatur</p>

\* 1: Beregnet til at forbedre brændstoføkonomien.

## Oliekontrol

Det anbefales, at du kontrollerer oliestanden, hver gang du påfylder brændstof. Parkér bilen på en plan overflade.

Afbryd elsystemet. Du kan kontrollere oliestanden, uden at motoren har kørt forinden. Hvis motoren har kørt, skal du vente ca. tre minutter, inden du kontrollerer oliestanden.

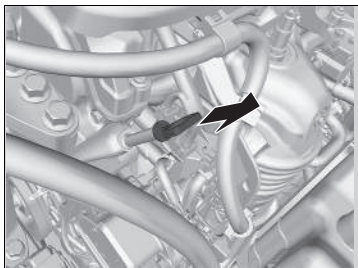

1. Tag oliepidinden (orange) ud.
2. Tør oliepidinden af med en ren klud eller en papirserviet.
3. Sæt oliepidinden i igen, og tryk den helt i bund.

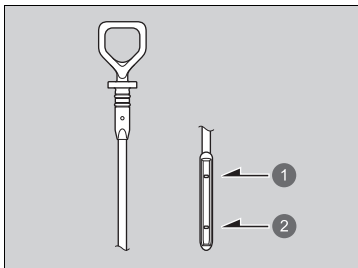

- 1 Maksimumsmærke
- 2 Minimumsmærke

4. Tag oliepidinden op igen, og kontrollér oliestanden. Den skal være mellem minimums- og maksimumsmærkerne. Påfyld olie om nødvendigt.

5. Nulstil påmindelsen om kontrol af olieniveau.  
**☒ Nulstilling af påmindelse om kontrol af motorolieniveau S. 609**

### ☒ Oliekontrol

Hvis olien er ved eller under minimumsmærket, skal du påfylde olie langsomt. Pas på ikke at hælde for meget på.

Forbruget af olie afhænger af, hvordan bilen køres, samt af klima- og vejforholdene. Olieforbruget kan nå op på 1 liter pr. 1.000 km.

Forbruget er for det meste større, når motoren er ny.

Hvis bilen ikke er udstyret med et servicepåmindelsessystem, skal påmindelsen om kontrol af olieniveau også nulstilles efter et olieskift.

**☒ Nulstilling af påmindelse om kontrol af motorolieniveau S. 609**



## Påfyldning af motorolie

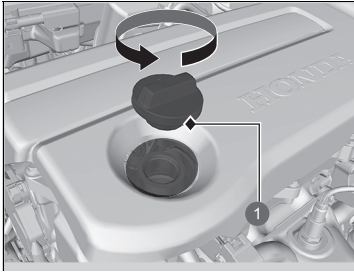

1 Oliepåfyldningsdæksel

1. Skru påfyldningsdækslet af, og læg det til side.
2. Påfyld langsomt olie.
3. Sæt påfyldningsdækslet på igen, og stram til.
4. Vent tre minutter, og kontrollér oliepinde igen.
5. Nulstil påmindelsen om kontrol af olieniveau.

➤ **Nulstilling af påmindelse om kontrol af motorolieniveau** S. 609

### ►► Påfyldning af motorolie

#### BEMÆRK / NOTE

Påfyld ikke motorolie over maksimumsmærket. Overfyldning af motorolie kan medføre lækager og motorskader.

Tør straks eventuelt spildt olie op. Spildt olie kan beskadige komponenter i motorrummet.

Brug et neutralt rengøringsmiddel til at fjerne olien, hvis der kommer noget på motordækslet. Brug ikke organiske opløsningsmidler som f.eks. bremsereis.

Hvis bilen ikke er udstyret med et servicepåmindelsessystem, skal påmindelsen om kontrol af olieniveau også nulstilles efter et olieskift.

➤ **Nulstilling af påmindelse om kontrol af motorolieniveau** S. 609

## Kølesystem

### Anbefalet kølevæske: Honda helårs frostvæske/kølevæske type 2

Denne kølevæske består af en blanding af 50% frostvæske og 50% vand. Tilsæt ikke yderligere frostvæske eller vand.

Det anbefales, at du kontrollerer kølevæskestanden, hver gang du påfylder brændstof. Kontrollér først reservetanken. Hvis den er helt tom, kontrolleres også kølevæskestanden i køleren. Påfyld kølevæske efter behov.

### Reservetank

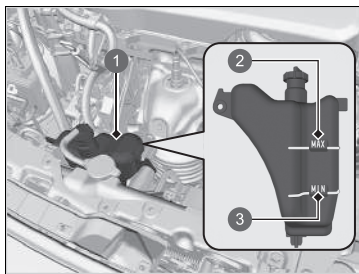

- 1 Reservetank
- 2 MAX
- 3 MIN

1. Kontrollér, at motoren og køleren er kølet af.
2. Kontrollér kølevæskestanden i reservetanken.
  - Hvis kølevæskestanden er under **MIN**-mærket, påfyldes anbefalet kølevæske op til **MAX**-mærket.

### ⚠ Kølesystem

## ⚠ ADVARSEL

Hvis du tager kølerdækslet af, mens motoren er varm, kan kølevæsken sprøjte ud og dermed forårsage alvorlig skoldning.

Lad altid motoren og køleren køle af, inden kølerdækslet tages af.

### BEMÆRK / NOTE

Hvis der forventes temperaturer under  $-30^{\circ}\text{C}$ , bør kølevæskeblandingen udskiftes med en højere koncentration. Kontakt din Honda forhandler for at få flere oplysninger om en passende kølevæskeblanding.

Hvis du ikke kan få Honda frostvæske/kølevæske, kan du bruge et andet mærke, der ikke indeholder silikat, som midlertidig kølevæske. Kontrollér, at det er en kølevæske af høj kvalitet, som anbefales til aluminiumsmotorer. Forsat brug af kølevæske, som ikke er fra Honda, kan medføre tæring og fejl i kølesystemet. Få kølesystemet efterset og påfyldt med frostvæske/kølevæske fra Honda hurtigst muligt.

Tilsæt ikke korrosionshæmmere eller andre additiver til bilens kølesystem. De er muligvis ikke kompatible med kølevæsken og motorkomponenterne.

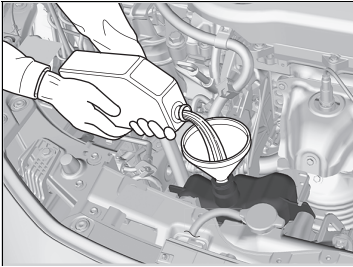

3. Kontrollér kølesystemet for lækager.

## Køler

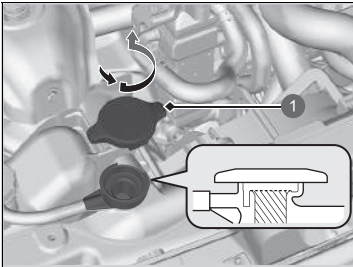

1 Kølerdæksel

1. **Kontrollér, at motoren og køleren er kølet af.**
2. Drej kølerdækslet 1/8 omgang mod uret, og luk eventuelt tryk i kølesystemet ud.
3. Tryk ned, og drej kølerdækslet mod uret for at tage det af.
4. Kølevæsken skal nå op til kanten af påfyldningsstudslen. Påfyld kølevæske, hvis væskestanden er lav.
5. Sæt kølerdækslet på plads, og stram til.

## ☒ Køler

### BEMÆRK / NOTE

Påfyld væsken langsomt og forsigtigt uden at spilde. Tør straks eventuelt spildt væske op. Det kan beskadige komponenter i motorrummet.

## ■ Kølerdæksel

Eksempel



- Må aldrig åbnes i varm tilstand.
- Der trænger varm kølevæske ud, som skolder dig.
- Overtryksventilen begynder at åbne ved 108 kPa.

## Gearolie

**Anbefalet væske: Honda HEVF-Type 1**

Få en forhandler til at kontrollere oliestanden, og udskift om nødvendigt.  
Følg vedligeholdelsesplanen for bilen vedrørende intervaller for skift af gearolie.

📄 **Vedligeholdelsesplan** \* S. 590

Forsøg ikke selv at kontrollere eller skifte gearolien.

### ⌘ Gearolie

#### BEMÆRK / NOTE

**Undgå at blande Honda HEVF-Type 1 med anden gearolie.**

Brug af anden gearolie end Honda HEVF-Type 1 kan påvirke gearkassens funktionalitet og holdbarhed samt beskadige gearkassen.

Enhver form for beskadigelse forårsaget af brug af gearolier, der ikke svarer til Honda HEVF-Type 1, vil ikke være dækket af Hondas begrænsede nybilsgaranti.

\* Ikke tilgængelig på alle modeller

## Bremsevæske

Anbefalet væske: Bremsvæske mærket DOT 3 eller DOT 4

### Kontrol af bremsvæske

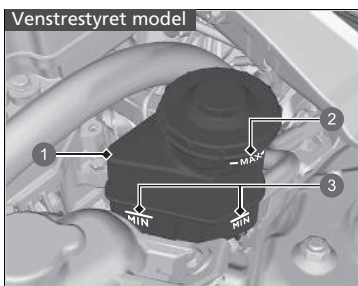

- ① Reservetank
- ② MAX
- ③ MIN

Væskestanden skal være mellem **MIN**- og **MAX**-mærkerne på siden af reservetanken.

### Bremsevæske

#### BEMÆRK / NOTE

Bremsevæske mærket DOT 5 er ikke kompatibel med bilens bremsesystem og kan forårsage omfattende materielle skader.

Vi tilråder at bruge et originalt produkt.

Hvis bremsvæsken er ved eller under **MIN**-mærket, skal en forhandler hurtigst muligt kontrollere bilen for lækager eller slidte bremseklodser.

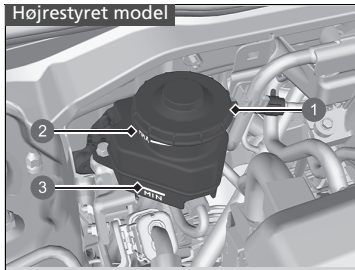

- ① Reservetank
- ② MAX
- ③ MIN

## Påfyldning af sprinklervæske

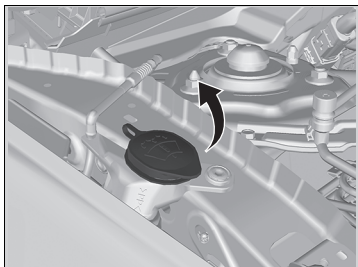

Åbn dækslet, og kontrollér mængden af sprinklervæske.

Hvis sprinklervæsketstanden er lav, fyldes der sprinklervæske i beholderen.

Påfyld sprinklervæsken omhyggeligt. Hæld ikke for meget i beholderen.

### ►► Påfyldning af sprinklervæske

#### BEMÆRK / NOTE

Påfyld ikke frostvæske eller en blanding af eddike/vand i sprinklervæskebeholderen.

Frostvæske kan forårsage laksnader. En blanding af eddike/vand kan beskadige sprinklervæskepumpen.

Brug kun kommercielt tilgængelig sprinklervæske.

Undgå længere tids brug af hårdt vand, da der ellers kan danne sig kalk.



## Brændstoffilter

Brændstoffilteret skal udskiftes i henhold til de intervaller i tid og kilometer, der anbefales i vedligeholdelsesplanen.

Få en kvalificeret tekniker til at udskifte brændstoffilteret. Da systemet er under tryk, kan der sprøjte brændstof ud, hvilket kan udgøre en fare, hvis ikke alle rørforbindelserne behandles korrekt.

## Nulstilling af påmindelse om kontrol af motorolieniveau

Nulstil påmindelsen om kontrol af motorolieniveau, hvis du har kontrolleret olieniveauet. Du kan nulstille påmindelsen om kontrol af motorolieniveau vha. audio-/informationskærmen.

📖 **Funktioner, der kan tilpasses** S. 351

### » Brændstoffilter

#### Modeller med servicepåmindelsessystem

Brændstoffilteret skal udskiftes i henhold til servicepåmindelsesvisningen.

## Forlygter

---

Forlygterne er af LED-typen. Få en autoriseret Honda forhandler til at efterse og udskifte lygteenheden.

## Tågeforlygter\*

---

Tågeforlygterne er af LED-typen. Få en autoriseret Honda forhandler til at efterse og udskifte lygteenheden.

## Forreste afviserblink

---

De forreste afviserblink er af LED-typen. Få en autoriseret Honda forhandler til at efterse og udskifte lygteenheden.

## Positionsllys/kørellys

---

Positionslýset/kørelýset er af LED-typen. Få en autoriseret Honda forhandler til at efterse og udskifte lygteenheden.

## Aktivt kurvelys\*

---

Det aktive kurvelys er af LED-typen. Få en autoriseret Honda forhandler til at efterse og udskifte lygteenheden.

## Afviserblink på siden/katastrofeblink

---

Afviserblinkene i sidespejlene er af LED-typen. Få en autoriseret Honda forhandler til at efterse og udskifte lygteenheden.

### Forlygter

Forlygternes lyskegle er fabriksindstillet og behøver normalt ikke indstilles. Hvis du jævnligt kører med tunge genstande i bagagerummet eller med en anhænger, skal du få lyskeglen genindstillet af en kvalificeret tekniker.

## Pærer til stoplygter, baglygter og bageste afviserblink

Brug følgende pærer ved udskiftning.

**Stoplygter: LED**  
**Baglygter: LED**  
**Bageste afviserblink: 21 W (gul)**

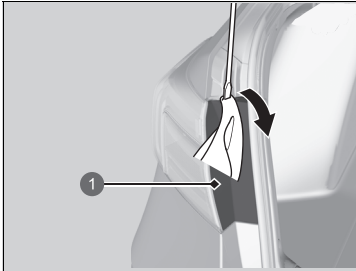

1 Dæksel

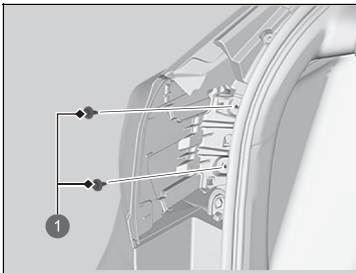

1 Bolte

1. Lirk kanten af dækslet op med en kærnskruetrækker for at tage dækslet af.  
► Pak skruetrækkeren ind i en klud for at undgå at lave ridser.

2. Skru boltene ud.

### ►► Pærer til stoplygter, baglygter og bageste afviserblink

Stoplygterne og baglygterne er af LED-typen. Få en autoriseret Honda forhandler til at efterse og udskifte lygteenheden.

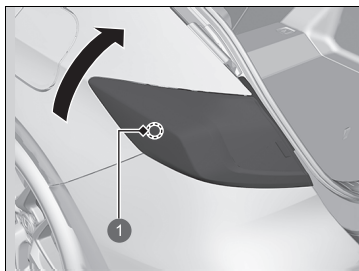

1 Nederste låsestift

3. Tag fat under baglygten, og drej den opad for at udløse den nederste låsestift.

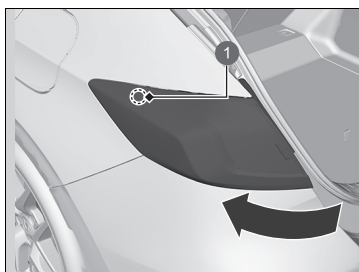

1 Øverste låsestift

4. Drej baglygten udad for at udløse den øverste låsestift.

5. Træk lygtehuset ud af bagstolpen.

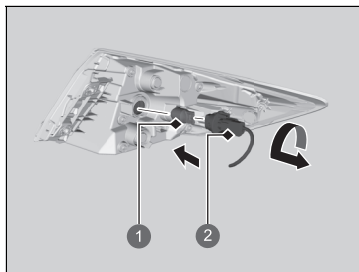

- ❶ Pære
- ❷ Fatning

6. Drej fatningen mod uret, og tag den ud.
7. Udskift den gamle pære med den nye pære.
8. Ret benene ind efter bøsningerne i fatningen, og tryk dem derefter helt ind på plads.

## Pærer til baglygter og baklygter

Brug følgende pærer ved udskiftning.

**Baglygter: LED**

**Baklygte: 16 W**

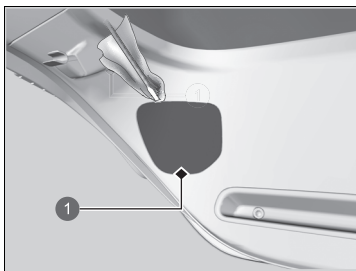

1 Dæksel

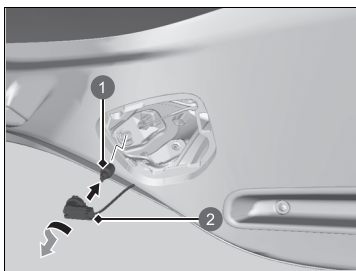

1 Pære

2 Fatning

1. Afmonter dækslet ved at lirke kanten op med en kærnskruetrækker.

► Pak skruetrækkeren ind i en klud for at undgå at lave ridser.

2. Drej fatningen mod uret, og tag den ud. Afmonter den gamle pære.

3. Indsæt en ny pære.

### ► Pærer til baglygter og baklygter

Baglygterne er af LED-typen. Få en autoriseret Honda forhandler til at efterse og udskifte lygteenheden.

## Bageste nummerpladelys

---

Det bageste nummerpladelys er af LED-typen. Få en autoriseret Honda forhandler til at efterse og udskifte lygteenheden.

## Højt monteret stoplygte

---

Den højt monterede stoplygte er af LED-typen. Få en autoriseret Honda forhandler til at efterse og udskifte lygteenheden.

## Tågebaglygte

---

Tågebaglygten er af LED-typen. Få en autoriseret Honda forhandler til at efterse og udskifte lygteenheden.

## Andre pærer

### ■ Pærer til lys til makeup-spejl

#### Modeller med instrument af A-typen

Brug følgende pærer ved udskiftning.

#### Lys til makeup-spejl: 2 W

1. Lirk kanten af dækslet op med en kærvskruetrækker for at tage dækslet af.  
► Pak skruetrækkeren ind i en klud for at undgå at lave ridser.

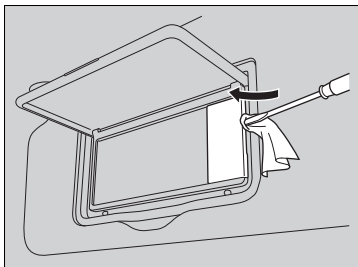

2. Udskift den gamle pære med den nye pære.

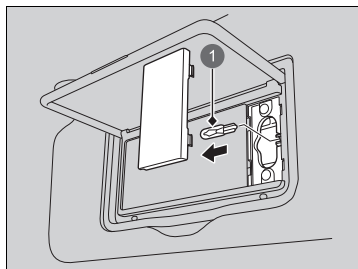

- 1 Pære

#### Modeller med instrument af B-typen

Brug følgende pærer ved udskiftning.

#### Lys til makeup-spejl: 2 W

1. Lirk kanten af dækslet op med en kærvskruetrækker for at tage dækslet af.  
► Pak skruetrækkeren ind i en klud for at undgå at lave ridser.

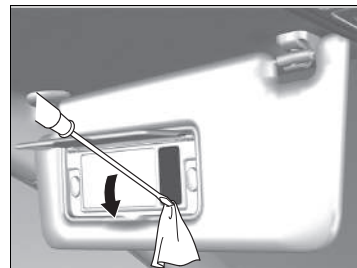

2. Udskift den gamle pære med den nye pære.

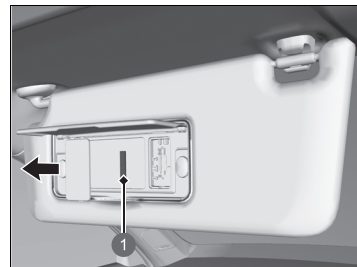

- 1 Pære



## ■ Pære til lys i bagagerum

Brug følgende pærer ved udskiftning.

**Lys i bagagerum: 5 W**

1. Lirk kanten af dækslet op med en kærvskruetrækker for at tage dækslet af.  
► Pak skruetrækkeren ind i en klud for at undgå at lave ridser.

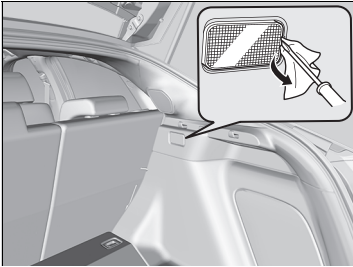

2. Udskift den gamle pære med den nye pære.

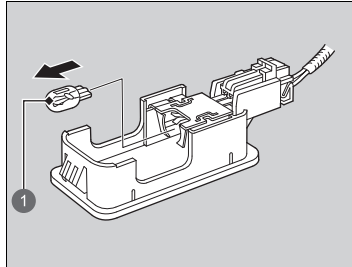

- 1 Pære

## Kontrol af viskerblade

Hvis viskergummet er nedbrudt, efterlader det striber og begynder at larme, og viskerbladets hårde overflader kan ridse ruden.

## Løft af forrudeviskerarmene

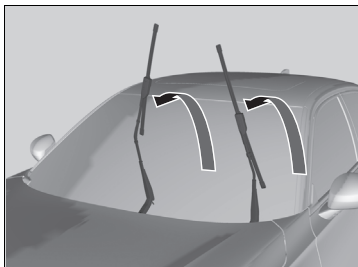
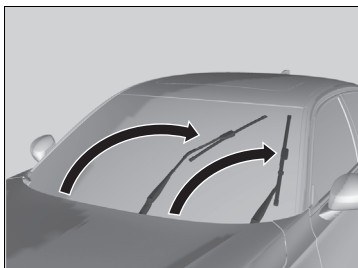

1. Indstil strømtilstanden til TIL og derefter til KØRETØJ FRA.
2. Inden for 10 sekunder efter at strømtilstanden er blevet indstillet til KØRETØJ FRA, holdes kontakten til vinduesviskerne i positionen **MIST** i mere end 2 sekunder.
  - ▶ Begge viskerarme indstilles til vedligeholdelsespositionen (som vist på billedet).
3. Løft begge viskerarme.

### » Løft af forrudeviskerarmene

#### BEMÆRK / NOTE

**Når viskerarmene løftes, skal du altid følge instruktionerne for at flytte dem til vedligeholdelsespositionen.**

Viskerarmene kan blive beskadiget, hvis de flyttes manuelt.

## Udskiftning af viskerblad på forrudeviskeren

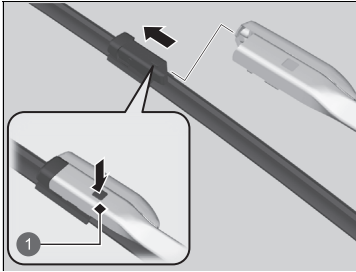

1 Tap

1. Løft begge viskerarme.  
    ▶ **Løft af forrudeviskerarmene** S. 618
2. Tryk på låsetappen, og skub derefter viskerbladet af viskerarmen.
3. Skub det nye viskerblad på viskerarmen, indtil det klikker på plads.
4. Sænk begge viskerarme.
5. Indstil strømtilstanden til TIL, og indstil derefter kontakten til vinduesvisker til positionen **MIST** én gang.  
    ▶ Viskerarmene vender tilbage til standardpositionen.

### ► Udskiftning af viskerblad på forrudeviskeren

#### BEMÆRK / NOTE

Pas på ikke at tabe viskerarmen ned på forruden, da det kan beskadige viskerarmen og/eller forruden.

## Udskiftning af bagrudeviskerens viskerblad

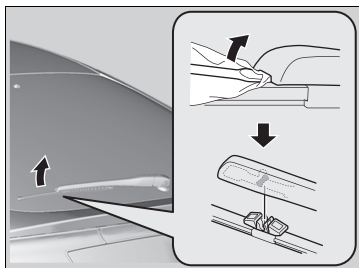

1. Hold viskerarmen op.
2. Indsæt en kærviskrætrækker i rillen på viskerarmen for at afmontere viskerbladet.
  - Pak skrætrækkeren ind i en klud for at undgå at lave ridser.
3. Indsæt et nyt viskerblad, og sæt viskerarmen på plads.

### » Udskiftning af bagrudeviskerens viskerblad

#### BEMÆRK / NOTE

Viskerarmen må ikke løftes op med kraft.  
Viskerarmen kan blive beskadiget, hvis den løftes for højt op.

## Kontrol af dæk

For at kunne køre sikkert i bilen skal dækkene være af den rigtige type og størrelse. De skal ligeledes være i god stand, være forsynet med en tilstrækkelig slidbane og være pumpet op til det korrekte dæktryk.

### ■ Retningslinjer for dæktryk

Korrekt dæktryk giver den bedste kombination af køreegenskaber, slidbanelevetid og kørekomfort. De foreskrevne dæktryk findes på et mærkat på dørstolpen i førersiden.

Dæk med for lavt tryk slides uensartet, forringer køreegenskaberne og brændstoføkonomien og kan lettere svigte pga. overophedning.

Dæk med for højt tryk giver bilen en hårdere kørsel, ødelægges nemmere af huller i vejbanen og slides uensartet.

Kontrollér alle dækkene dagligt før kørsel. Hvis det ene dæk ser fladere ud end det andet, kontrolleres med en dæktryksmåler.

Mål trykket i alle dæk, inklusive reservehjulet\*, mindst én gang om måneden og før lange ture. Selv dæk, der er i god stand, kan miste 10-20 kPa (0,1-0,2 bar, 1-2 psi) om måneden.

### ■ Retningslinjer for kontrol

Hver gang dæktrykket måles, skal dækkene og ventilspindlerne også kontrolleres.

Se efter:

- Buler og ujævnheder i slidbanen eller på siden af dækket. Udskift dækket, hvis du finder snit eller revner på siden af det. Udskift dækket, hvis du kan se stoffet eller trådene.
- Fjern alle fremmedlegemer, og kontrollér for utætheder.
- Uens slitage af slidbanen. Få en forhandler til at kontrollere sporingen.
- Kraftig slitage af slidbanen.
  - **Slidindikatormærker** S. 622
- Revner eller andre skader omkring ventilspindlen.

\* Ikke tilgængelig på alle modeller

### ☒ Kontrol af dæk

## ⚠ ADVARSEL

Brug af dæk, der er meget slidte, eller som ikke er pumpet tilstrækkeligt op, kan forårsage en ulykke med alvorlig personskade eller dødsfald til følge.

Følg alle anvisningerne i denne instruktionsbog med hensyn til dæktryk og vedligeholdelse af dæk.

Mål dæktrykket, mens dækkene er kolde. Det vil sige, at bilen har været parkeret i mindst tre timer eller har kørt mindre end 1,6 km. Pump luft i eller luk luft ud af dækket, indtil korrekt dæktryk er opnået.

Hvis dæktrykket kontrolleres, når dækkene ikke er kølet af, kan dæktrykket være helt op til 30-40 kPa (0,3-0,4 bar, 4-6 psi) højere, end hvis dækkene var kølet af.

Når dæktrykket justeres, skal du kalibrere dæktrykadvarselssystemet.

➤ **Dæktrykadvarselssystem** S. 456

Få en forhandler til at kontrollere dækkene, hvis der mærkes vedvarende vibrationer under kørsel. Nye dæk og alle dæk, der har været af- og påmonteret, skal afbalanceres korrekt.

## Slidindikatormærker

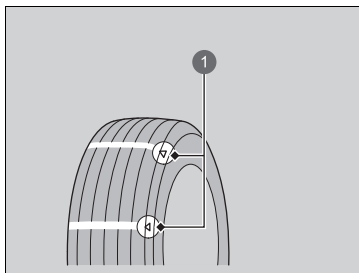

1 Eksempel på et slidindikatormærke

Dækkets mønsterdybde er ca. 1,6 mm mindre ved slidindikatormærket end på resten af dækket. Hvis slidbanen er slidt så langt ned, at slidindikatormærket kan ses, skal dækket udskiftes.

**Slidte dæk har dårligt vejgreb på våd vej.**

## Dæklevetid

Dæklevetiden afhænger af mange forskellige faktorer, herunder kørestil, vejforhold, belastning, dæktryk, vedligeholdelsehistorik, hastighed og miljøforhold (selv om dækkene ikke er taget i brug).

Ud over regelmæssige eftersyn og dæktryksmålinger anbefales det, at du får dækkene kontrolleret én gang om året, når dækkene er fem år gamle. Alle dæk skal skrotes efter 10 år fra produktionstidspunktet, uanset hvilken stand de er i, eller hvor slidte de er.

## Udskiftning af dæk og hjul

Udskift dækkene med radialdæk af samme størrelse og med samme bæreevne samt hastigheds- og dæktryksklassificering (som vist på siden af dækket). Brug af dæk af en anden størrelse eller type kan medføre, at visse af bilens systemer som f.eks. ABS- og VSA-systemet ikke fungerer korrekt.

Det er bedst at udskifte alle fire dæk på samme tid. Hvis dette ikke er muligt, skal fordækkene og bagdækkene udskiftes parvis.

Kontrollér, at hjulenes specifikationer svarer til de originale hjul.

### ▣ Udskiftning af dæk og hjul

#### **ADVARSEL**

Montering af forkerte dæk kan påvirke bilens styreegenskaber og stabilitet. Dette kan forårsage en ulykke med alvorlig personskade eller dødsfald til følge.

Brug altid den størrelse og type dæk, der anbefales på mærkatet med dækinformationer i bilen.

## Dækrotation

Dækrotation som beskrevet i vedligeholdelsesplanen medvirker til at sikre en mere jævn slitage og forlænger dækkenes levetid.

### ■ Dæk uden rotationsmærker

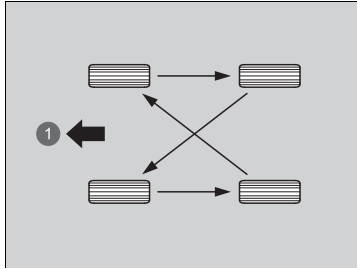

1 Front

### ■ Dæk med rotationsmærker

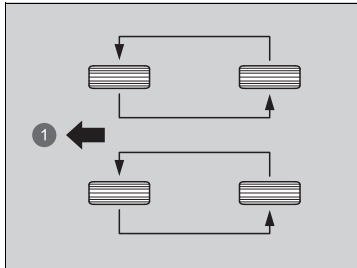

1 Front

Flyt rundt på dækkene som vist her.

Flyt rundt på dækkene som vist her.

### ►► Dækrotation

Ved rotation af dæk med retningsbestemt mønster må dæk kun flyttes fra for til bag (ikke fra den ene side til den anden). Dæk med retningsbestemt mønster skal monteres med rotationsmærket vendt fremad som vist nedenfor.

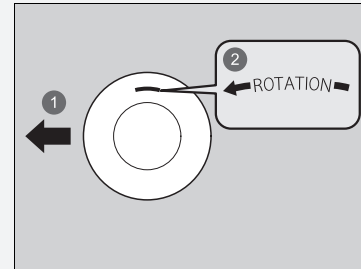

1 Front

2 Rotationsmærke

Når du har flyttet rundt på dækkene, skal du huske at kontrollere dæktrykket.

Ved rotation af dækkene skal du kalibrere dæktrykadvarselssystemet.

► Dæktrykadvarselssystem S. 456



## Sneudstyr

Ved kørsel på sne- eller isglatte veje monteres vinterdæk eller snekæder. Sæt farten ned, og sørg for at holde passende afstand til forankørende.

Pas især på, når du betjener rattet eller bremserne, for at undgå udskridning.

Brug snekæder, vinterdæk eller helårsdæk, når det er nødvendigt eller i henhold til den lokale lovgivning.

Bemærk følgende ved montering.

Om vinterdæk:

- Vælg dæk af samme størrelse og med samme bæreevne som de originale dæk.
- Montér dækkene på alle fire hjul.

### ⓘ Sneudstyr

## ⚠ ADVARSEL

Brug af forkerte snekæder eller forkert montering af snekæder kan beskadige bremserebene og forårsage en ulykke med alvorlig personskade eller dødsfald til følge.

Følg alle anvisningerne i denne instruktionsbog med hensyn til valg og brug af snekæder.

### BEMÆRK / NOTE

Udstyr, som har den forkerte størrelse, eller som er forkert monteret, kan beskadige bilens bremserør, ophæng, chassis og hjul. Stands, hvis udstyr rammer dele af bilen.

Hvis den maksimale hastighed for vinterdækkene er lavere end bilens tophastighed, skal der i henhold til EU-lovgivningen for dæk påsættes et mærkat med den maksimale hastighed for dækkene inden for førerens synsfelt. Der kan fås et mærkat hos dækforhandleren. Kontakt en forhandler, hvis du har spørgsmål.

Når du monterer snekæder, skal du sørge for at følge snekædeproducentens anvisninger, hvad angår restriktioner i bilens funktionalitet.

Om snekæder:

- Rådfør dig med en forhandler, før du køber snekæder til bilen.
- Montér kun snekæder på forhjulene.
- Da bilen kun har begrænset frigang mellem hjul og skærmkasser, anbefaler vi på det kraftigste at bruge nedenstående snekæder:

Original dækstørrelse*1	Kædetype
<b>215/50R17 95W</b>	<b>RUD-matic CLASSIC 48489</b>
<b>235/40ZR18 95Y</b>	<b>Auto Trac 0154705</b>

\*1: Den originale dækstørrelse er anført på mærkatet med dækinformationer på dørstolpen i førersiden.

- Følg snekædeproducentens anvisninger ved montering. Montér dem så stramt som muligt.
- Kontrollér, at kæderne ikke kommer i berøring med bremserørene eller ophænget.
- Kør langsomt.

#### ► Sneudstyr

Brug kun snekæder i nødstilfælde, eller hvis loven kræver, at de bruges ved kørsel i et bestemt område.

Kør mere forsigtigt ved kørsel med snekæder på sne eller is. Dæk med snekæder kan opføre sig mere uforudsigeligt end gode vinterdæk uden kæder.

Hvis bilen er udstyret med sommerdæk, skal du være opmærksom på, at dækkene ikke er beregnet til vinterkørselsforhold. Kontakt en forhandler for at få yderligere oplysninger.

## Kontrol af 12 V batteriet

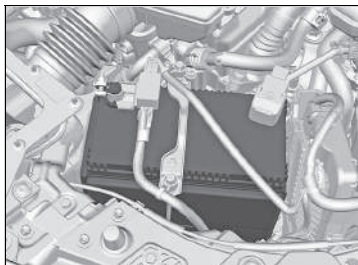

Batteriets tilstand overvåges af en sensor, der sidder på batteriets minuspol. Hvis der er et problem med sensoren, viser førerinformationssystemet en advarselsmeddelelse. Hvis det sker, skal du få bilen efterset af en forhandler.

Kontrollér batteripolerne for tæring én gang om måneden.

Hvis batteriet er frakoblet eller afladet:

- Lydanlægget deaktiveres.
  - ➔ **Genaktivering af lydanlægget** S. 285
- Uret nulstilles.
  - ➔ **Ur** S. 192

### Højrestyret model

- Startspærrefunktionen skal nulstilles.
  - ➔ **Indikator for startspærrefunktion** S. 127

### 12 V batteri

## ⚠ ADVARSEL

Batteriet afgiver eksplosive gasarter under normal drift.

Gnister eller åben ild kan få batteriet til at eksplodere med alvorlig personskade eller dødsfald til følge.

Hold batteriet væk fra åben ild, gnister og brændbare materialer.

Brug beskyttelsesbeklædning og en ansigtsmaske, eller få en faglært tekniker til at udføre vedligeholdelse på batteriet.

## ⚠ ADVARSEL

Batteriet indeholder svovlsyre (elektrolytvæske), som er stærkt ætsende og giftig.

Hvis elektrolytvæske kommer i kontakt med øjnene eller huden, kan det medføre alvorlige forbrændinger. Brug beskyttelsesbeklædning og sikkerhedsbriller, når du arbejder på eller i nærheden af batteriet.

Hvis elektrolytvæske indtages, kan det medføre en dødelig forgiftning, hvis der ikke handles med det samme.

OPBEVARES UTILGÆNGELIGT FOR BØRN

## Opladning af 12 V batteriet

Afmontér begge batterikabler for at undgå beskadigelse af bilens elektriske system. Frakobl altid minuskablet (–) først, og tilslut det altid sidst.

### 12 V batteri

#### Nødprocedurer

Øjne: Skyl med vand fra en kop eller anden beholder i mindst 15 minutter (vand under tryk kan beskadige øjet). Ring straks til en læge.

Hud: Tag kontamineret beklædning af. Skyl huden med rigelige mængder vand. Ring straks til en læge.

Indtagelse: Drik vand eller mælk. Ring straks til en læge.

I tilfælde af tæring rengøres batteripolerne med en natron- og vandopløsning. Rengør polerne med en fugtig klud. Tør batteriet med en klud/papirserviet. Smør terminalerne med fedt for at forhindre fremtidig tæring.

Ved udskiftning af batteriet skal det nye batteri have samme specifikationer.

Bed en forhandler om flere oplysninger.

Indikatorerne for aktiv fartpilot med følgefunktion ved lav hastighed, VSA-system, VSA-system deaktiveret\*, sikkerhedshjælp, kollisionsbegrænsende bremsesystem, udvidet vognbaneassistent, advarselssystem for lavt dæktryk/dæktrykadvarselssystem kan blive aktiveret, når du slår strømtilstanden til efter gentilslutning af et 12 V batteri. Køør en kort tur med mere end 20 km/t. De enkelte indikatorer skal slukke. Hvis de ikke slukker, skal bilen efterses af en forhandler.

Modeller til Europa og Tyrkiet

## Udsiftning af 12 V batteriet

Når du afmonterer og udskifter 12 V batteriet, skal du altid følge sikkerhedsforanstaltningerne for vedligeholdelse samt advarselne ved kontrol af batteriet for at undgå mulige faresituationer.

► **Sikkerhed under vedligeholdelse** S. 579

► **Kontrol af 12 V batteriet** S. 627

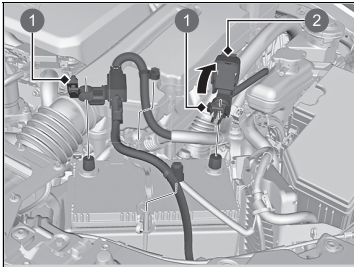

- 1 Møtrik
- 2 Dæksel

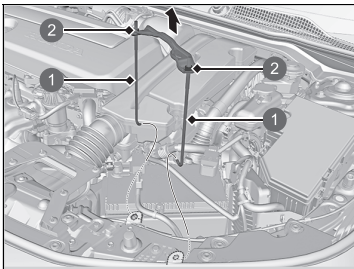

- 1 Holder
- 2 Møtrik

1. Indstil strømtilstanden til KØRETØJ FRA. Åbn frontklappen.
2. Skru møtrikken på det negative batterikabel løs, og frakobl derefter kablet fra minuspolen (-).
3. Åbn dækslet til batteriets pluspol (+). Skru møtrikken på det positive batterikabel løs, og frakobl derefter kablet fra pluspolen (+).

4. Skru møtrikken på begge sider af batteribeslaget løs med en skruenøgle.
5. Træk den nederste ende af hver batteriholder ud af hullet på batterikonsollen, og afmonter batteribeslaget med holderne samtidig.

### ► Udsiftning af 12 V batteriet

#### BEMÆRK / NOTE

Et batteri, der bortskaffes forkert, kan være skadeligt for miljøet og sundheden. Sørg for at undersøge reglerne for bortskaffelse af batterier.

Dette symbol på batteriet betyder, at produktet ikke må behandles som husholdningsaffald.



Et nyt batteri monteres ved at følge fremgangsmåden i omvendt rækkefølge.

Frakobl altid kablet til minuspolen (-) først, og tilslut det igen til sidst.

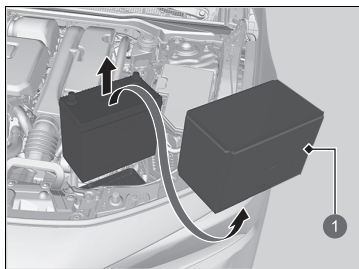

1 Batteridæksel

6. Afmonter batteridækslet.
7. Tag forsigtigt batteriet ud.

## Batterimærkat



### ⌘ Batterimærkat

#### FARE

- Hold åben ild og gnister væk fra batteriet. Batteriet producerer eksplosiv gas, som kan forårsage en eksplosion.
- Brug beskyttelsesbriller og gummihandsker ved håndtering af batteriet for at beskytte dig mod forbrændinger og øjenskader, som ellers kan forekomme, hvis du kommer i kontakt med batteriets elektrolytvæske.
- Lad under ingen omstændigheder børn håndtere batteriet. Sørg for, at enhver, som håndterer batteriet, har en god forståelse for farerne og de korrekte håndteringsprocedurer.
- Håndtér batteriets elektrolytvæske med yderste forsigtighed, da den indeholder fortyndet svovlsyre. Øjen- eller hudkontakt kan give alvorlige forbrændinger eller øjenskader.
- Læs denne instruktionsbog omhyggeligt og forstå den, før batteriet håndteres. Hvis du ikke gør det, kan det medføre personskaade og skader på bilen.
- Brug ikke batteriet, hvis elektrolytniveauet er ved eller under det anbefalede niveau. Brug af et batteri med et lavt elektrolytniveau kan få det til at eksplodere og forårsage alvorlig personskaade.

## Udskiftning af fjernbetjeningsbatteriet

Hvis indikatoren ikke tændes, når der trykkes på knappen, skal batteriet udskiftes.

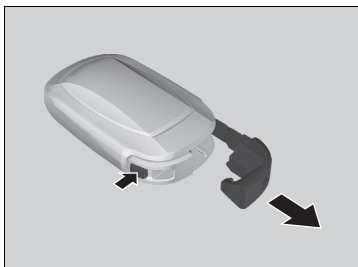

### Batteritype: CR2032

1. Afmonter den indbyggede nøgle.
  - ▶ Pak nøglen ind i en klud for at undgå at ridse den nøglefri fjernbetjening.
  - ▶ Afmonter forsigtigt for at undgå at miste batteriet.
2. Afmonter den øverste halvdel af dækslet ved forsigtigt at lirke i rillen med den brede ende af nøglen.

### » Udskiftning af fjernbetjeningsbatteriet

## ⚠ ⚠ ADVARSEL

### FARE FOR FORBRÆNDING PÅ GRUND AF KEMIKALIER

Batteriet, der giver strøm til fjernbetjeningen, kan forårsage alvorlige indre forbrændinger og kan tilmed føre til dødsfald ved indtagelse. Hold nye og brugte batterier uden for børns rækkevidde.

Hvis der er mistanke om, at et barn har slugt batteriet, skal der omgående søges lægehjælp.

**FORSIGTIG:** Eksplosionsfare, hvis batteriet udskiftes forkert. Batteriet må kun udskiftes med samme eller tilsvarende type.

**FORSIGTIG:** Batteriet må ikke udsættes for ekstrem varme fra f.eks. solskin, ild eller lignende, da det kan forårsage en eksplosion eller lækage af brændbar væske eller gas under brug, opbevaring eller transport.

**FORSIGTIG:** Batteriet må ikke kastes ind i ild eller i en varm ovn eller sammenpresses eller skæres i, da det kan forårsage en eksplosion.

**FORSIGTIG:** Batteriet må ikke udsættes for ekstremt lavt lufttryk i stor højde, da det kan forårsage en eksplosion eller lækage af brændbar væske eller gas.



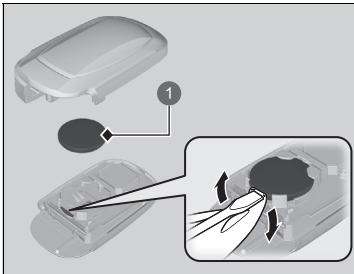

1 Batteri

3. Tag batteriet ud ved at lirke på kanten med en kærnskruetrækker. Sørg for at anbringe batteriets plus- og minuspoler korrekt.
  - Vikl en klud omkring en kærnskruetrækker for at undgå at ridse den nøglefri fjernbetjening.

#### ► Udsiftning af fjernbetjeningsbatteriet

Der sidder et advarselmærkat ved siden af knapcellebatteriet\*.

#### BEMÆRK / NOTE

Et batteri, der bortskaffes forkert, kan være skadeligt for miljøet. Sørg for at undersøge reglerne for bortskaffelse af batterier.

#### Modeller til Europa og Tyrkiet

Dette symbol på batteriet betyder, at produktet ikke må behandles som husholdningsaffald.



Nye batterier er kommercielt tilgængelige eller fås hos din forhandler.

\* Ikke tilgængelig på alle modeller

## Airconditionssystem

For korrekt og sikker brug af klimaanlægget må kølemiddelsystemet kun serviceres af en kvalificeret tekniker.

Reparér eller udskift aldrig fordampere til airconditionssystemet (køleelement) med én, der er blevet fjernet fra en brugt eller skrottet bil.

### » Airconditionssystem

#### BEMÆRK / NOTE

Udluftet kølemiddel er skadeligt for miljøet. Undgå udluftning af kølemiddel ved aldrig at udskifte fordampere med én, der er blevet fjernet fra en brugt eller skrottet bil.

Kølemidlet i bilens airconditionssystem er brændbart og kan antændes under vedligeholdelse, hvis de korrekte procedurer ikke følges.

Airconditionmærket findes under frontklappen:

» **Sikkerhedsmærkater** S. 110

» **Specifikationer** S. 700



 : Forsigtig

 : Brændbart kølemiddel

 : Kræver, at vedligeholdelse udføres af en kvalificeret tekniker

 : Airconditionssystem

## Støv- og pollenfilter

### ■ Hvornår støv- og pollenfilteret skal udskiftes

Udskift støv- og pollenfilteret i henhold til anbefalingerne i bilens vedligeholdelsesplan. Det tilrådes at udskifte filteret endnu tidligere, hvis bilen har kørt i støvede omgivelser.

📄 **Vedligeholdelsesplan**\* S. 590

### ■ Hvordan støv- og pollenfilteret skal udskiftes

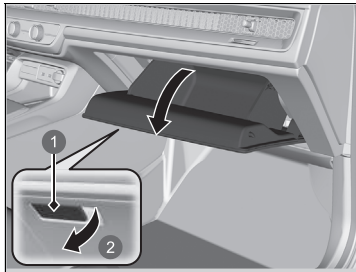

1. Åbn handskerummet.

- 1 Håndtag
- 2 Træk

#### ☒ Støv- og pollenfilter

Hvis luften fra klimaanlægget er mærkbart mindre frisk end forventet, og ruderne nemt dugger til, skal filteret muligvis udskiftes.

Støv- og pollenfilteret filtrerer pollen, støv og anden snavs i luften.

Hvis du ikke er sikker på, hvordan du udskifter støv- og pollenfilteret, skal du få det udskiftet af en forhandler.

\* Ikke tilgængelig på alle modeller

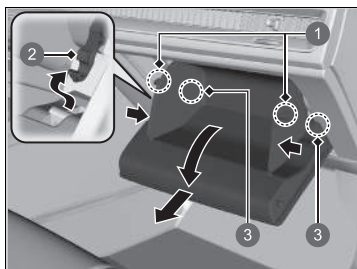

- 1 Tapper
- 2 Stop
- 3 Gribere

2. Tryk på stoppet i førersiden af handskerummet for at frigøre det.
3. Løsn de to tapper ved at trykke på hver side af sidepanelet.
4. Vip handskerummet til side.
5. Afmonter handskerummet ved at trække griberne ud.

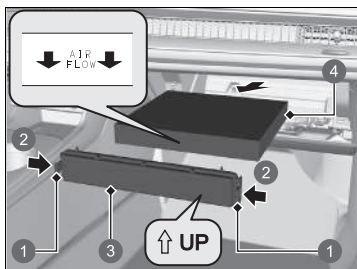

- 1 Tapper
- 2 Tryk
- 3 Dæksel
- 4 Støv- og pollenfilter

6. Tryk tapperne på hjørnerne af filterhusdækslet ind, og afmonter filterhusdækslet.
7. Tag filteret ud af huset.
8. Indsæt det nye filter i huset.
  - Vend siden med **AIR FLOW** pilen nedad.

## Indvendig vedligeholdelse

Fjern støv med en støvsuger, før du bruger en klud.

Brug en fugtig klud med et mildt rengøringsmiddel og varmt vand til at fjerne snavs. Brug en ren klud til at tørre eventuelle rester af rengøringsmidlet af.

### Rengøring af sikkerhedssele

Brug en blød klud med en mild sæbe og varmt vand til at rengøre sikkerhedssele. Lad seleterne lufttørre. Tør åbningerne til sikkerhedsselelernes befæstningspunkter af med en ren klud.

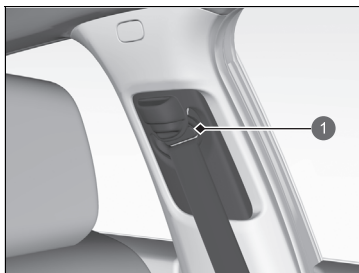

1 Åbning

### Rengøring af ruden

Rengør med ruderens.

### Indvendig vedligeholdelse

Pas på, at der ikke spildes væske i kabinen. Det kan medføre fejl i elektriske apparater og systemer, hvis der sprøjtes væske på dem.

Brug ikke silikoneholdig spray på elektriske apparater såsom lydanlæg og kontakter. Det kan medføre fejlfunktioner eller brand i kabinen.

Hvis der ved et uheld er blevet brugt silikoneholdig spray på elektriske apparater, skal du kontakte en forhandler.

Afhængigt af den kemiske sammensætning kan duftspray og lignende forårsage misfarvning, rynker og revner i kunststofbaserede dele og tekstiler.

Brug ikke syreholdige eller organiske opløsningsmidler såsom benzen eller benzin.

Sørg for at tørre kemikalier af med en tør klud efter brug. Lad ikke brugte klude ligge på kunststofbaserede dele eller tekstiler i længere tid, uden at de er skyllet.

Pas på ikke at spilde flydende luftrensemidler.

### Rengøring af ruden

Der er monteret varmetråde indvendigt på bagruden.

Det er meget vigtigt at følge varmetrådene fra side til side, når bagruden tørres af med en blød klud.

Pas på ikke at spilde væsker, f.eks. vand eller glasrens, på eller omkring dækslet til de elektriske komponenter omkring bakspejlet.

## Gulvmåtter

### Eksempel

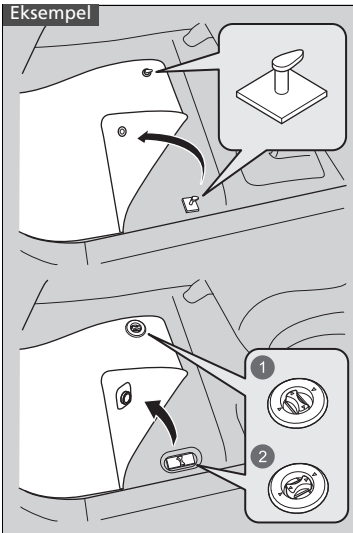

- 1 Låst op
- 2 Låst

Gulvmåtten i førersiden er fastgjort til befæstningerne i gulvet, hvilket forhindrer den i at glide.

**Læg ikke yderligere gulvmåtter oven på de allerede fastgjorte måtter.**

## » Gulvmåtter

Hvis du bruger andre gulvmåtter end dem, som bilen blev leveret med, skal du sørge for, at de er specielt fremstillet til din bil, og at de er forsvarligt placeret og fastgjort til befæstningerne i gulvet.

Anbring eventuelle gulvmåtter ved bagsæderne korrekt. Hvis de ikke er placeret korrekt, kan de påvirke forsædernes funktioner.

## ■ Vedligeholdelse af ægte læder

Sådan rengøres læder korrekt:

1. Brug først en støvsuger eller en blød, tør klud til at fjerne snavs og støv.
2. Rengør læderet med en blød klud fugtet med en opløsning af 90% vand og 10% neutral sæbe.
3. Aftør eventuelle sæberester med en ren, fugtig klud.
4. Aftør overskydende vand, og lad læderet lufttørre i skyggen.

## ▣ Vedligeholdelse af ægte læder

Det er vigtigt at fjerne snavs og støv så hurtigt som muligt. Spildte væsker kan trænge ind i læderet og efterlade pletter. Snavs eller støv kan forårsage slitage i læderet. Bemærk også, at visse mørktfarvede beklædningsgenstande kan smitte af på lædersæderne og forårsage misfarvning eller pletter.

## Udvendig vedligeholdelse

Tør bilen af for støv, efter at du har kørt. Kontrollér regelmæssigt bilen for ridser i lakken. En ridse i lakken kan medføre korrosion senere. Hvis du finder en ridse, skal du straks få den repareret.

### ■ Vask af bilen

Vask bilen regelmæssigt. Vask bilen oftere, hvis du kører under følgende forhold:

- Hvis du har kørt på saltede veje.
- Hvis du kører i kystområder.
- Hvis der sidder tjære, sod, fugleklatter, insekter eller harpiks fast i lakken.

### ✎ Vask af bilen

Pas på ikke at sprøjte vand ind i luftindtagene. Det kan forårsage funktionsfejl.

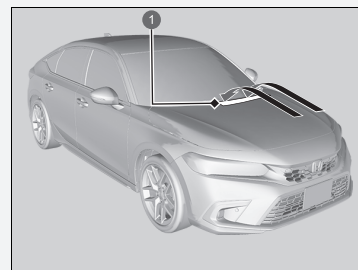

#### 1 Luftindtag

Lås dørene, når du vasker bilen.

Der må ikke sprøjtes vand direkte på brændstofklappen. En højtryksstråle kan få den til at springe op.

Hvis det er nødvendigt at løfte vinduesviskerne væk fra forruden, skal du først sætte viskerarmene i vedligeholdelsesposition.

✎ **Løft af forrudeviskerarmene** S. 618



## Vask i vaskehal

- Sørg for at følge anvisningerne i vaskehallen.
- Klap sidespejlene ind.
- På modeller, der er udstyret med automatiske intervalviskere, skal vinduesviskerne deaktiveres.

## Brug af højtryksrensere

- Sørg for, at der er passende afstand mellem højtryksrensersens dyse og chassiset.
- Pas især på omkring ruderne. Hvis højtryksrenseren kommer for tæt på, kan der trænge vand ind i kabinen.
- Du må ikke sprøjte vand under højt tryk direkte ind i motorrummet. Brug i stedet vand under lavt tryk og et mildt rengøringsmiddel.
- Sprøjt ikke vand direkte på kameraet eller området omkring det. Der kan trænge vand ind i kameranlinsen, hvilket kan medføre, at kameraet ikke fungerer korrekt.

## Påføring af voks

Et godt lag bilvoks beskytter lakken på din bil mod vind og vejr. Bilvoks slides af med tiden. Så sørg for at påføre bilvoks, når der er behov for det, så du sikrer, at lakken på din bil altid er beskyttet mod vind og vejr.

## Vedligeholdelse af kofangere og andre kunststofbelagte dele

Hvis du får benzin-, olie-, kølevæske- eller elektrolytvæsketænk på kunststofbelagte dele, kan de blive plettet, eller belægningen kan skalle af. Tør straks efter med en blød klud og rent vand.

### » Vask i vaskehal

Ved vask i en vaskehal, hvor bilen føres igennem på et transportbånd, skal gearvælgeren være i positionen **N**.

- » **Hvis du vil holde gearvælgeren i N (bilvasktilstand) S. 425**

### » Påføring af voks

#### BEMÆRK / NOTE

Kemiske opløsningsmidler og skræppe rengøringsmidler kan beskadige lakken samt metal- og plastdele på bilen. Tør straks spildt væske op.

### » Vedligeholdelse af kofangere og andre kunststofbelagte dele

Kontakt en forhandler for råd vedrørende brug af korrekte lakeringsmidler i forbindelse med reparation af lakerede overflader på dele fremstillet af kunststof.

## ■ Rengøring af ruden

Rengør med ruderens.

## ■ Vedligeholdelse af alufælge

Aluminium er følsomt over for salt og vejsnavs generelt. Hvis det er nødvendigt, bruges en svamp og et mildt rengøringsmiddel så tidligt som muligt til at aftørre disse forurenende stoffer. Brug ikke en stiv børste eller kraftige kemikalier (herunder visse fælgrensemidler, der fås i almindelig handel). Disse midler kan beskadige den beskyttende belægning på aluminiumsfælge og medføre korrosion. Afhængigt af belægningstypen kan fælgene også miste deres glans eller fremstå brunlige. For at undgå vandpletter aftørres fælgene med en klud, mens de stadig er våde.

## ■ Tilduggede lygteglas i de udvendige lygter

Indersiden af lygteglassene i de udvendige lygter (forlygter, stoplygter mv.) kan dugge midlertidigt til ved kørsel i regn eller efter bilvask. Der kan også dannes dug på indersiden af lygteglassene, hvis der er en tilstrækkeligt stor forskel mellem udetemperaturen og temperaturen inde i lygterne (dette svarer til, når bilens ruder dugger til i regnvejr). Dette er resultatet af en naturlig proces og skyldes ikke defekter i de udvendige lygter.

Lygteglassene er konstrueret på en sådan måde, at der kan opstå fugtdannelse på lygteglasrammens overflader. Dette er heller ikke en defekt.

Hvis der ophober sig meget vand eller dannes store vanddråber inde i lygterne, skal du imidlertid få bilen eftersat af en forhandler.

## Tilbehør

Kontrollér følgende ved montering af tilbehør:

- Undgå at montere tilbehør på forruden. Det kan blokere for udsynet og påvirke din reaktionsevne.
- Montér ikke andre genstande end originalt Honda tilbehør, der er beregnet til bilen, over områder markeret med **SRS AIRBAG** på siderne eller bagsiderne af forsæderne, på siderne af bagsæderne, på for- eller sidestolperne eller i nærheden af sideruderne. Andre genstande end originalt Honda tilbehør, der er beregnet til bilen, monteret i disse områder kan vanskeliggøre korrekt funktion af bilens airbags, eller du eller en anden passager kan blive ramt af det, hvis en airbag udløses.
- Sørg for, at elektronisk udstyr ikke overbelaster elektriske systemer eller påvirker bilens funktionalitet.
  - **Sikringer** S. 689
- Før installation af elektronisk udstyr skal du bede montøren om at kontakte en forhandler med henblik på assistance. Få om muligt en forhandler til at kontrollere den endelige installation.

### » Tilbehør og ændringer

#### **ADVARSEL**

Forkert tilbehør eller u hensigtsmæssige ændringer kan påvirke bilens styring, stabilitet og ydelse samt forårsage ulykker, hvor du kan blive kvæstet eller omkomme.

Sørg for at følge anvisningerne i denne instruktionsbog med hensyn til tilbehør og ændringer.

#### **ADVARSEL**

Brug af forkert konstruerede, forkert udviklede eller forkert fremstillede højspændingsbatterienheder kan forårsage brand i bilen. En bilbrand kan medføre en kollision eller personskade. Brug kun en original højspændingsbatterienhed fra Honda eller tilsvarende i bilen.

## Ændringer

Du må under ingen omstændigheder foretage ændringer på din bil, der kan påvirke dens køreegenskaber, stabilitet og driftssikkerhed, og du må heller ikke montere uoriginale reservedele eller tilbehør, der kan have en lignende virkning.

Selv små ændringer af bilens systemer kan påvirke bilens overordnede ydeevne. Sørg for, at alt tilbehør til enhver tid er korrekt monteret og vedligeholdt, og at det overholder alle lokale lovbestemmelser, og lad være med at foretage ændringer på din bil eller dens systemer, som indvirker på dette.

Den indbyggede diagnosticeringsport (OBD-II/SAE J1962-stikket), som denne bil er udstyret med, er beregnet til at skulle anvendes sammen med systemdiagnosticeringsudstyr til biler eller sammen med andet udstyr, som Honda har godkendt. Brug af andre typer udstyr kan have en negativ indvirkning på bilens elektroniske systemer eller kompromittere dem og eventuelt føre til fejl i et system, til et afladet batteri eller til andre uventede problemer.

Du må ikke ændre eller forsøge at reparere bilens elektriske højspændingshybridsystem eller på anden måde ændre bilens elektriske systemer. Adskillelse eller ændring af elektrisk udstyr kan medføre en kollision eller brand.

Hvis du får brug for at udskifte bilens højspændingsbatteri uden for garantiperioden, anbefaler vi på det kraftigste, at der kun anvendes et originalt højspændingsbatteri fra Honda. Originale højspændingsbatterier fra Honda er konstrueret til at virke i samspil med bilens elektriske hybridsystem og er udviklet, konstrueret og fremstillet til at undgå overopladningssituationer. Uoriginale højspændingsbatterienheder er muligvis ikke udviklet, konstrueret og fremstillet på samme måde, og montering af sådanne enheder kan medføre overopladning, brand, effekttab og andre forhold, der kan øge sandsynligheden for en kollision og personskade.

### ► Tilbehør og ændringer

Når mobiltelefoner, alarmer, tovejsradioer, radioantenner og lydanlæg med lav signalstyrke er korrekt monteret, bør de ikke genere bilens computerstyrede systemer såsom airbags og ABS-system.

Brug af originalt Honda tilbehør anbefales for at sikre, at bilen fungerer korrekt.

Visse typer originalt Honda tilbehør leveres med en særskilt instruktionsbog med oplysninger om betjening og pleje af produktet. Hvis du får en instruktionsbog til tilbehør, kan du finde alle oplysninger i den.

Hvis originalt Honda tilbehør bliver ubrugeligt, skal du se i den separate instruktionsbog til tilbehør (hvis relevant) eller kontakte en forhandler for at få hjælp til fejlfinding af den potentielle fejltilstand.

# Håndtering af uventede problemer

Dette afsnit indeholder en beskrivelse af, hvordan uventede problemer løses.

## Værktøj

Typer af værktøj ..... 646

## I tilfælde af punktering

Midlertidig reparation af et punkteret dæk .... 648

### Modeller med kompakt reservehjul

Udskiftning af et hjul med et  
punkteret dæk ..... 661

## Håndtering af donkraft

### Elsystemet vil ikke starte

Kontrol af proceduren ..... 672

Hvis batteriet i den nøglefri fjernbetjening er  
svagt ..... 673

Aktivering af elsystemet i en nødsituation ... 674

Afbrydelse af elsystemet i en nødsituation ... 675

**Hvis 12 V batteriet er dødt** ..... 676

**Overophedning** ..... 679

### Indikator tændes/blinker

Hvis advarslen Motorolietryk lavt vises .... 681

Hvis indikatoren for 12 V batteriladesystemet  
tændes ..... 682

Hvis fejlindikatoren tændes eller blinker ... 683

Hvis indikatoren for bremsesystemet (rød)  
tændes eller blinker ..... 684

Hvis indikatoren for elektrisk servostyring  
(EPS) tændes ..... 685

Hvis indikatoren for bremsesystemet (rød)  
tændes eller blinker, samtidig med at  
indikatoren for bremsesystemet (gul)  
tændes ..... 686

Hvis indikatoren for lavt dæktryk/  
dæktrykadvarselssystem tændes eller blinker .... 687

Hvis indikatoren for gearkassesystemet blinker  
samtidig med advarselsmeddelelsen ..... 688

**Sikringer** ..... 689

**Nødtransport** ..... 696

**Hvis brændstofklappen ikke kan låses op** .... 697

**Hvis bagklappen ikke kan åbnes** ..... 698

## Typer af værktøj

### Modeller uden kompakt reservehjul

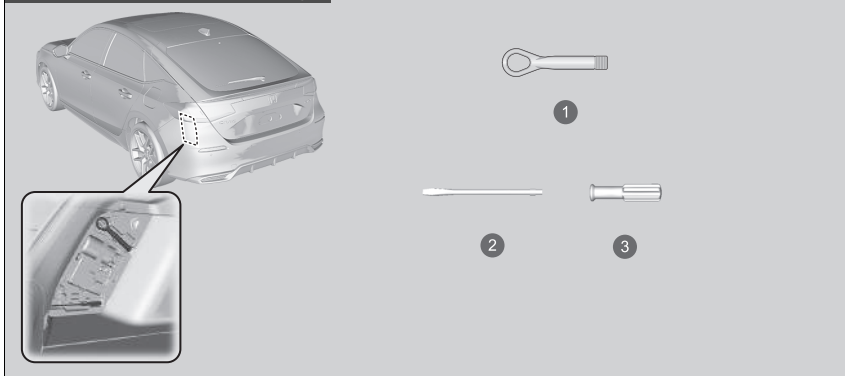

- 1 Aftagelig trækkrog
- 2 Kærvskruetrækker
- 3 Greb

### » Typer af værktøj

Værktøjet opbevares i bagagerummet.

Modeller med kompakt reservehjul

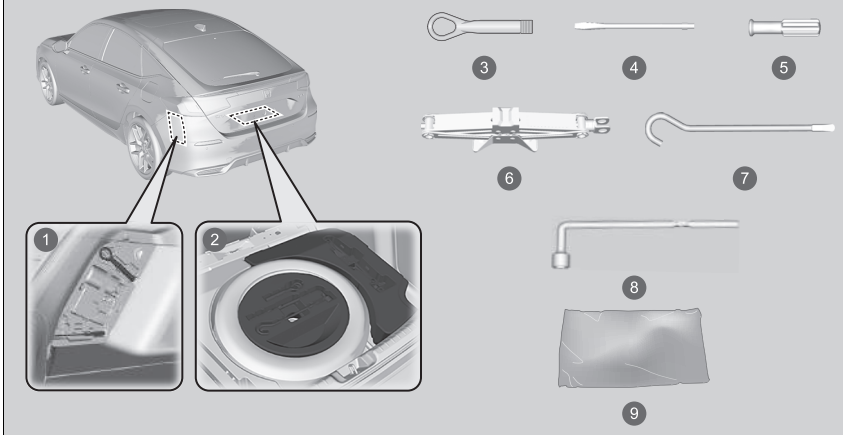

- ① Venstre side af bagagerummet
- ② Værktøjskasse
- ③ Aftagelig trækkrog
- ④ Kærnskruetrækker
- ⑤ Greb
- ⑥ Donkraft
- ⑦ Donkraftstang
- ⑧ Hjulnøgle/donkrafthåndtag
- ⑨ Opbevaringspose

## Midlertidig reparation af et punkteret dæk

Hvis dækket har en lang flænge eller på anden måde er alvorligt beskadiget, skal bilen transporteres. Hvis dækket kun har en lille punktering fra f.eks. et søm, kan du bruge det midlertidige dækreparations sæt, så du kan køre til det nærmeste værksted med henblik på en permanent reparation.

Hvis et af dækkene punkterer under kørslen, skal du holde godt fast i rattet og bremse gradvist for at tage farten af. Kør derefter ind til siden et sikkert sted.

1. Parkér bilen på en plan, stabil og skridsikker overflade, og aktivér parkeringsbremsen.
2. Sæt gearvælgeren i positionen **P**.
3. Tænd for katastrofeblinket, og indstil strømtilstanden til KØRETØJ FRA.

### Midlertidig reparation af et punkteret dæk

Sættet må ikke bruges i følgende situationer. Kontakt i stedet en forhandler eller tildak vejhjælp for at få bilen kørt på værksted.

- Dæktætningsmidlets udløbsdato er overskredet.
- Mere end ét dæk er punkteret.
- Punkteringen eller flængen er større end 4 mm.
- Siden af dækket er beskadiget, eller punkteringen er uden for kontaktområdet.

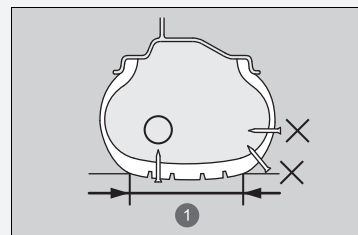

#### 1 Kontaktområde

Hvis punkteringen er:	Brug af reparations sæt
Mindre end 4 mm	Ja
Større end 4 mm	Nej

- Der er sket skader som følge af kørsel med et dæk med et alt for lavt dæktryk.
- Dækkets kantvulst sidder ikke rigtigt på fælgen.
- Fælgen er beskadiget.

Tag ikke søm eller lignende ud af et punkteret dæk. Hvis det trækkes ud af dækket, kan punkteringen muligvis ikke repareres med sættet.



## ■ Forberedelse til midlertidig reparation af punkteret dæk

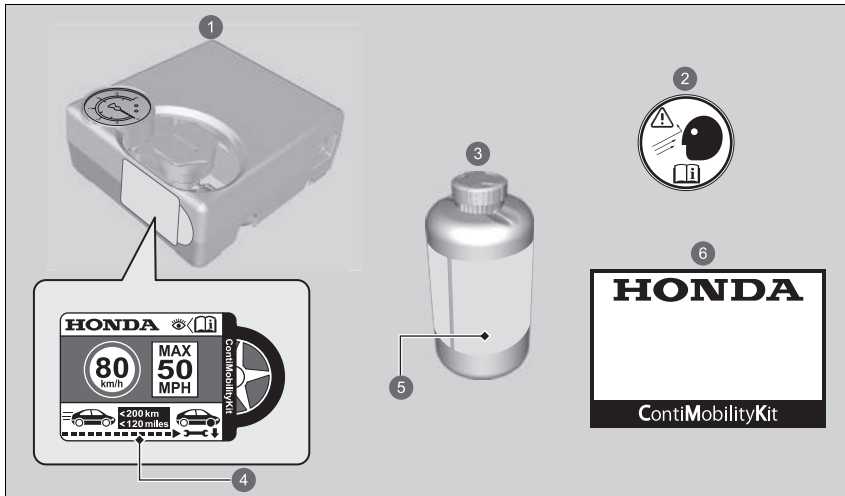

- ❶ Luftkompressor
- ❷ Hjulmærkat
- ❸ Flaske med tætningsmiddel
- ❹ Hastighedsbegrænsningsmærkat
- ❺ Udløbsdato
- ❻ Håndteringsvejledning

## ▣ Forberedelse til midlertidig reparation af punkteret dæk

Der sidder et hastighedsbegrænsningsmærkat på siden af det midlertidige dækreparationssæt.

Ved udførelse af en midlertidig reparation skal instruktionsbogen, der følger med sættet, læses omhyggeligt.

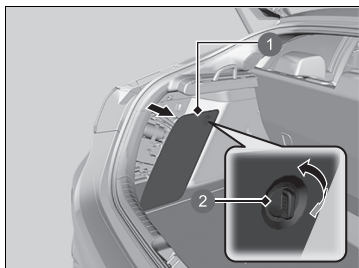

1. Fjern lemmen i venstre side af bagagerummet ved at dreje knappen, og tag derefter sættet ud.
2. Læg sættet med forsiden opad på et fladt underlag i nærheden af hjulet med det punkterede dæk og på afstand af trafikken. Læg ikke sættet på siden.

- 1 Lem
- 2 Knap

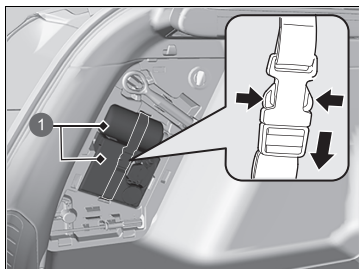

- 1 Dækreparationsset

## Indsprøjtning af tætningsmiddel og luft

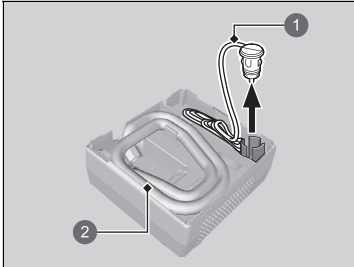

- 1 Ledning med stik
- 2 Luftkompressorslange

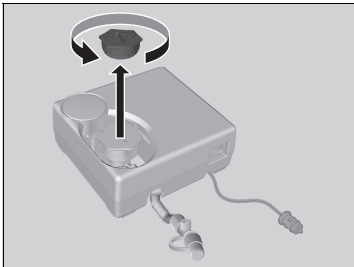

1. Tag luftkompressorslangen og ledningen med stik ud fra bagsiden af luftkompressoren.

2. Tag dækslet af luftkompressoren.

## Indsprøjtning af tætningsmiddel og luft

### ⚠ ADVARSEL

Dæktætningsmiddel indeholder stoffer, som er sundhedsskadelige og kan være livsfarlige ved indtagelse.

Ved indtagelse: Undgå at fremprovokere opkastning. Drik masser af vand, og søg straks lægehjælp.

Ved hud- eller øjenkontakt: Skyl efter med koldt vand, og søg lægehjælp, hvis det er nødvendigt.

Opbevar flasken med tætningsmiddel utilgængeligt for børn.

Ved lave temperaturer flyder tætningsmidlet muligvis ikke nemt.  
I denne situation skal det varmes op ved at opbevare flasken i kabinen inden brug.

Tætningsmidlet kan give varige pletter på tøj og andre materialer. Vær forsigtig under håndteringen, og tør spildt tætningsmiddel op med det samme.



3. Ryst flasken godt.

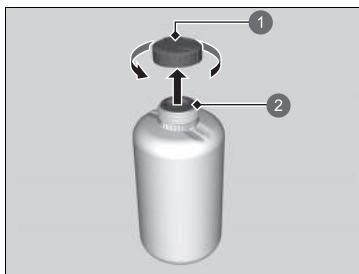

- 1 Hætte på flaske
- 2 Ikke fjernet

4. Tag flaskens hætte af.

- Fjern ikke det forseglede dæksel.

#### ► Indsprøjtning af tætningsmiddel og luft

Fjern ikke den tomme flaske efter indsprøjtning af tætningsmidlet.

Kontakt en Honda forhandler vedrørende anskaffelse af en ny flaske med tætningsmiddel og korrekt bortskaffelse af den tomme flaske.

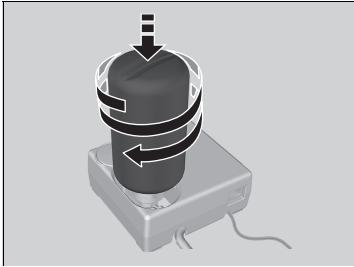

5. Skru den forseglede flaske på luftkompressoren.
  - Skru flasken helt fast, så den ikke går løs.

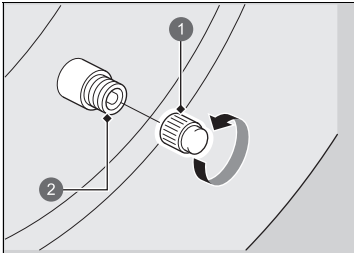

6. Skru ventilhætten af.

- 1 Ventilhætte
- 2 Ventil

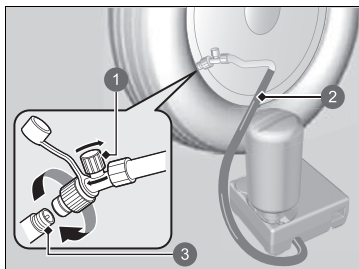

- 1 Luftventil
- 2 Luftkompressorslange
- 3 Ventil

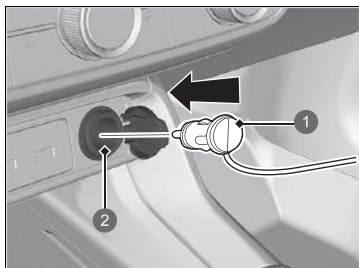

- 1 Stik
- 2 Strømuddrag til tilbehør

7. Skru luftkompressorslangen på dækventilen.

- Sørg for, at luftventilen er lukket, og at luftkompressoren er slukket.

8. Tilslut kompressoren til strømuddtaget.

➤ **Strømuddrag til tilbehør** S. 270

9. Tænd for bilens elsystem.

➤ **Kulilte** S. 109

►► Indsprøjtning af tætningsmiddel og luft

## ⚠ ADVARSEL

Hvis du lader motoren køre i et aflukket eller blot delvist aflukket rum, kan der hurtigt ophobe sig giftig kulilte.

Indånding af denne farveløse og lugtfrie gas kan medføre bevidstløshed og endda dødsfald. Lad kun motoren køre for at drive luftkompressoren, når bilen er i fri luft.

Sluk for luftkompressoren, når luftkompressorslangen tilsluttes.

Du hører en motorlyd fra den aktiverede luftkompressor. Dette er helt normalt.

Hvis det foreskrevne dæktryk ikke nås inden for 10 minutter, kan dækket være for alvorligt beskadiget til, at sættet kan give den nødvendige tætningsevne, og bilen skal derfor transporteres til et værksted.

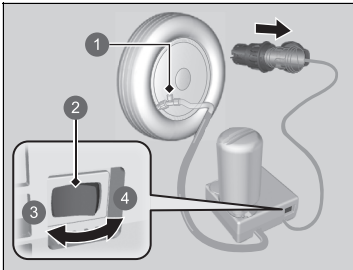

- ① Luftventil
- ② Kontakt
- ③ FRA
- ④ TIL

10. Tænd for luftkompressoren, og pump dækket op til det foreskrevne lufttryk.
  - Kompressoren begynder at sprøjte tætningsmiddel og luft ind i dækket.
  - De foreskrevne dæktryk findes på et mærkat på dørstolpen i førersiden.
11. Når lufttrykket når det angivne tryk, skal du slukke for kompressoren.
  - Hold øje med manometeret på luftkompressoren.
  - Hvis der pumpes for meget luft i dækket, lukkes luften ud ved at dreje på luftventilen. Pas på ikke at spilde tætningsmiddel.
12. Tag stikket ud af strømudtaget til tilbehør.
13. Skru luftkompressorslangen af dækventilen. Sæt slangehætten på igen.
  - Pas på ikke at spilde tætningsmiddel, når slangen tages af. Aftør eventuelt spild.

#### ►► Indsprøjtning af tætningsmiddel og luft

Hvis du vil måle lufttrykket med en trykmåler, skal du først slukke luftkompressoren.

Oplys om brugen af dæktætningsmiddel, når du beder en Honda forhandler eller vejhjælpstjenesten om at skifte eller reparere det punkterede dæk.

Denne luftkompressor er beregnet til bildæk. Kontrollér følgende:

- Strømforsyningen til luftkompressoren er begrænset til køretøjets 12 V strømudtag til tilbehør.
- Betjen ikke kompressoren til det midlertidige dækreparationssæt i mere end 10 minutter. Kompressoren kan blive overophedet og få varige skader. Sørg for at lade kompressoren køle af, når den bruges hele tiden.

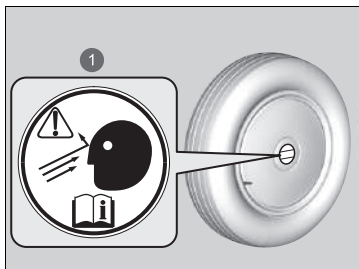

1 Hjulmærkat

14. Sæt hjulmærkatet på hjulets flade side.
  - Hjulets overflade skal være ren for at sikre, at mærkatet vedhæftes ordentligt.
15. Opbevar dækreparationssættet i bagagerummet.
  - Fjern ikke flasken med tætningsmiddel fra luftkompressoren.



## ■ Fordeling af tætningsmiddel i dækket

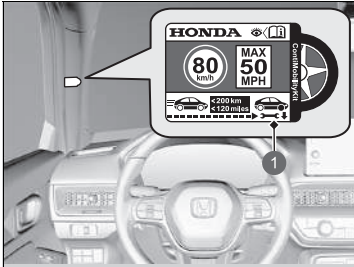

1 Hastighedsbegrænsningsmærkat

1. Påsæt hastighedsbegrænsningsmærkatet på det viste sted.
2. Kør bilen i ca. 10 minutter eller 3 til 10 kilometer.
  - Kør ikke hurtigere end 80 km/t.
3. Kør ind til siden et sikkert sted.

## ▣ Fordeling af tætningsmiddel i dækket

### ⚠ ADVARSEL

Hvis du lader motoren køre i et aflukket eller blot delvist aflukket rum, kan der hurtigt ophobe sig giftig kullilte.

Indånding af denne farveløse og lugtfrie gas kan medføre bevidstløshed og endda dødsfald. Lad kun motoren køre for at drive luftkompressoren, når bilen er i fri luft.

De foreskrevne dæktryk findes på et mærkat på dørstolpen i førersiden.

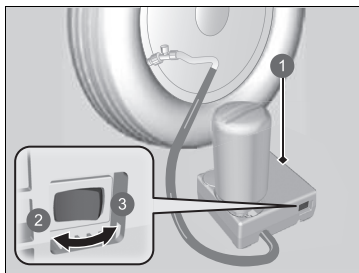

- 1 Luftkompressor
- 2 FRA
- 3 TIL

4. Kontrollér dæktrykket igen med lufttrykmåleren på luftkompressoren.

► Tænd ikke for luftkompressoren for at kontrollere trykket.

5. Hvis lufttrykket er

- Under 130 kPa (1,3 bar, 19 psi): Du må ikke pumpe mere luft i eller fortsætte kørslen. Lækagen er for alvorlig. Tilkald hjælp, og få bilen bugseret.

☒ **Nødtransport** S. 696

- Foreskrevet lufttryk (se mærkatet på dørstolpen i førersiden) eller mere: Forsæt med at køre, indtil du når den nærmeste servicestation. Kør ikke hurtigere end 80 km/t.
- Over 130 kPa (1,3 bar, 19 psi), men lavere end det foreskrevne lufttryk (se mærkatet på dørstolpen i førersiden): Pump dækket op til det angivne dæktryk.

☒ **Oppumpning af et dæk med for lavt dæktryk** S. 659

Gentag trin 2 til 4, indtil du når den nærmeste servicestation. Kør ikke hurtigere end 80 km/t.

► Afstanden til den nærmeste servicestation må højst være ca. 200 km.

6. Pak sættet sammen igen, og læg det på plads.

## ■ Oppumpning af et dæk med for lavt dæktryk

Du kan bruge sættet til oppumpning af et ikke-punkteret dæk med for lavt dæktryk.

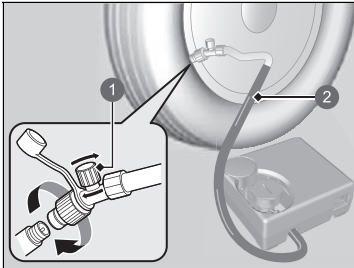

- ① Luftventil
- ② Luftkompressorslange

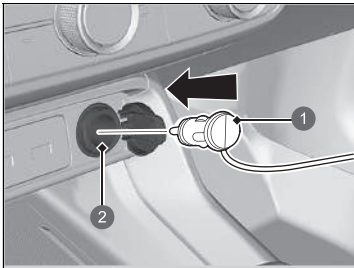

- ① Stik
- ② Strømudefug til tilbehør

1. Tag luftkompressoren ud af bagagerummet.
2. Læg sættet med forsiden opad på et fladt underlag i nærheden af det dæk, der skal pumpes op, og på afstand af trafikken. Læg ikke sættet på siden.
3. Afmonter ventilhætten.
4. Fastgør luftkompressorslangen til dækventilspindlen. Skru den helt fast.
  - Kontrollér, at luftventilen er lukket.

5. Tilslut kompressoren til strømudefugen.
  - Pas på ikke at klemme ledningen i en dør eller et vindue.
  - **Strømudefug til tilbehør** S. 270
6. Tænd for bilens elsystem.
  - **Kulilte** S. 109
  - **Start af elsystemet** S. 413

## ►► Oppumpning af et dæk med for lavt dæktryk

### ⚠ ADVARSEL

Hvis du lader motoren køre i et aflukket eller blot delvist aflukket rum, kan der hurtigt opbygge sig giftig kulilte.

Indånding af denne farveløse og lugtfrie gas kan medføre bevidstløshed og endda dødsfald. Lad kun motoren køre for at drive luftkompressoren, når bilen er i fri luft.

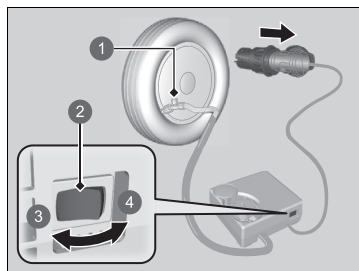

- ① Luftventil
- ② Kontakt
- ③ FRA
- ④ TIL

7. Tænd for luftkompressoren for at pumpe dækket op.
  - Kompressoren begynder at pumpe luft ind i dækket.
  - Hvis du har tændt elsystemet, skal du lade det være tændt under oppumpningen.
8. Pump dækket op til det angivne dæktryk.
9. Sluk sættet.
  - Hold øje med lufttrykmåleren på luftkompressoren.
  - Hvis der pumpes for meget luft i dækket, skal du dreje på luftventilen for at lukke luft ud.
10. Sluk for bilens elsystem, og træk derefter luftkompressorens stik ud af strømudtaget til tilbehør.
11. Skru luftkompressorens slange af dækventilspindlen. Sæt ventilhætten på.
12. Opbevar luftkompressoren i bagagerummet.

#### ►► Oppumpning af et dæk med for lavt dæktryk

##### BEMÆRK / NOTE

Betjen ikke kompressoren til det midlertidige dækreparationssæt i mere end 10 minutter. Kompressoren kan blive overophedet og få varige skader.

Modeller med kompakt reservehjul

## Udskiftning af et hjul med et punkteret dæk

Hvis et af dækkene punkterer under kørslen, skal du holde godt fast i rattet og bremse gradvist for at tage farten af. Kør derefter ind til siden et sikkert sted. Udskift hjulet med det punkterede dæk med det kompakte reservehjul. Kontakt en forhandler hurtigst muligt for at få det almindelige hjul lappet eller udskiftet.

1. Parkér bilen på en plan, stabil og skridsikker overflade, og aktivér parkeringsbremsen.
2. Sæt gearvælgeren i positionen **P**.
3. Tænd for katastrofeblinket, og indstil strømtilstanden til KØRETØJ FRA.

### ► Udskiftning af et hjul med et punkteret dæk

Overhold sikkerhedsforanstaltningerne for kompakte reservehjul:  
Kontrollér regelmæssigt dæktrykket i det kompakte reservehjul. Det skal være pumpet op til det foreskrevne tryk. Foreskrevet dæktryk: 420 kPa (4,2 bar, 60 psi)

Ved kørsel med det kompakte reservehjul skal kørehastigheden holdes under 80 km/t. Udskift reservehjulet med et almindeligt hjul hurtigst muligt.

Det kompakte reservehjul er specielt for denne model. Det må ikke bruges på andre biler. Brug ikke en anden type kompakt reservehjul på din bil.

Der må ikke monteres snekæder på et kompakt reservehjul. Hvis et dæk på et forhjul med snekæder punkterer, skal du afmontere et af bilens baghjul og udskifte det med det kompakte reservehjul. Afmonter forhjulet med det punkterede dæk, og udskift det med det afmonterede baghjul. Montér snekæderne på forhjulet.

Et kompakt reservehjul er hårdere at køre på og har mindre vejgreb på visse vejoverflader. Vær mere forsigtig under kørslen.

Det kompakte reservehjul er mindre end det almindelige hjul. Bilens frihøjde reduceres, når det kompakte reservehjul er monteret. Kørsel over sten og grus eller bump på vejen kan beskadige bilens undervogn.

## ■ Forberedelse til udskiftning af et hjul med et punkteret dæk

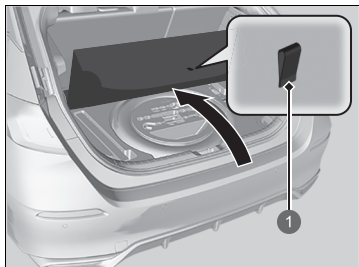

1 Strop

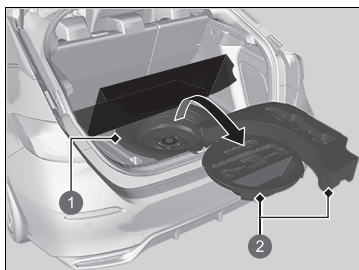

1 Kompakt reservehjul

2 Værktøjskasse

1. Træk i stroppen på lemmen, og åbn lemmen.

2. Løft værktøjskassen ud af bagagerummet.
3. Tag donkraften og hjulnøglen ud af værktøjskassen.
4. Skru vingebolten ud, og fjern afstandskeglen. Løft derpå det kompakte reservehjul op.

## ► Udskiftning af et hjul med et punkteret dæk

**ADVARSEL:** Donkraften skal kun benyttes i en nødsituation, hvor bilen er brudt sammen, ikke i forbindelse med almindelige sæsonmæssige dækskift eller andet normalt vedligeholdelses- eller reparationsarbejde.

### BEMÆRK / NOTE

Benyt ikke donkraften, hvis den ikke fungerer korrekt. Kontakt din forhandler, eller tilkald vejhjælp.

Brug ikke mere end ét kompakt reservehjul ad gangen.

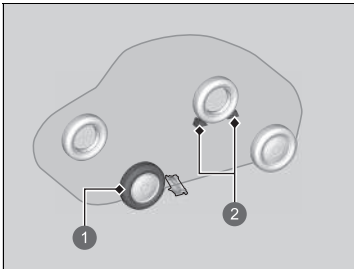

- ❶ Hjul, der skal udskiftes
- ❷ Stopklodser

5. Anbring en stopklods eller en sten foran og bag ved det hjul, der sidder diagonalt modsat det, der skal udskiftes.

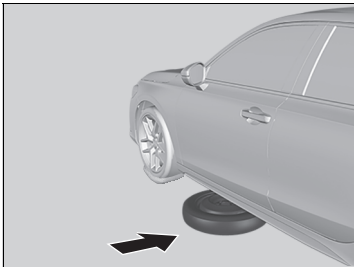

6. Anbring det kompakte reservehjul (hjulsiden opad) under bilens chassis ved det hjul, der skal udskiftes.



**7.** Løsn hver hjulbolt ca. en omgang med hjulnøglen.



## ■ Placering af donkraft

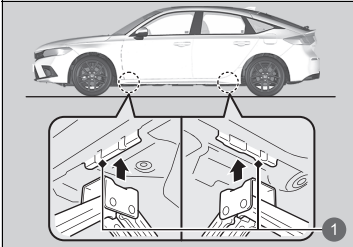

1 Løftepunkter

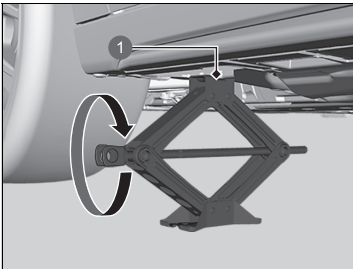

1 Løftepunkt

1. Donkraften skal placeres under det løftepunkt, der er tættest på det hjul, der skal udskiftes.

2. Drej endebeslaget med uret, som vist på illustrationen, indtil den øverste del af donkraften har kontakt med løftepunktet.
  - Kontrollér, at tappen på løftepunktet hviler i fordybningen på donkraften.

## ▣ Placering af donkraft

### ⚠ ADVARSEL

Bilen kan nemt glide af donkraften med alvorlig personskade til følge.

Følg nøje instruktionerne for hjulskift, og sørg for, at ingen har nogen dele af kroppen inde under en bil, der hviler på en donkraft.

**ADVARSEL:** Donkraften skal placeres på et fladt og stabilt underlag på samme niveau, som bilen er parkeret på.

Donkraften, der fulgte med bilen, er udstyret med følgende mærkat.

		3.
1.		
2.		

1. Se instruktionsbogen.
2. Befind dig aldrig under bilen, når denne hviler på en donkraft.
3. Anbring donkraften under det forstærkede område.

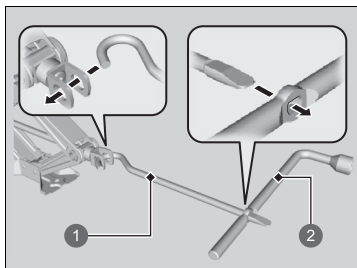

- 1 Donkraftstang
- 2 Hjulnøgle som donkrafthåndtag

3. Løft bilen så højt med donkraftstangen og donkrafthåndtaget, at hjulet er fri af jorden.

#### ► Placering af donkraft

Lad aldrig passagerer opholde sig i bilen, og efterlad aldrig bagage i bilen, når den løftes med donkraft.

Brug den donkraft, der fulgte med bilen.  
Andre donkræfter kan muligvis ikke bære vægten ("lasten") eller passer ikke til løftepunktet.

Følgende instruktioner skal følges for sikker brug af donkraften:

- Må ikke anvendes, mens elsystemet er slået til.
- Donkraften må kun bruges på en plan overflade.
- Donkraften må kun bruges ved løftepunkterne.
- Du må ikke sætte dig ind i bilen, når den løftes med donkraft.
- Der må aldrig placeres noget oven på eller under donkraften.

## ■ Udskiftning af et hjul med et punkteret dæk

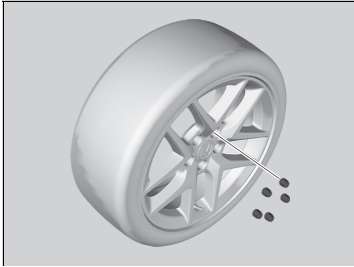

1. Fjern hjulboltene og hjulet med det punkterede dæk.

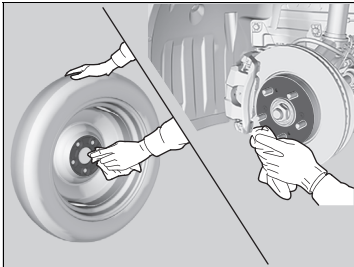

2. Rengør anlægsfladerne på hjulet med en ren klud.

3. Montér det kompakte reservehjul.

4. Skru hjulboltene i, indtil bolthovedet rammer kanten af hullerne, og stop derefter med at skrue.

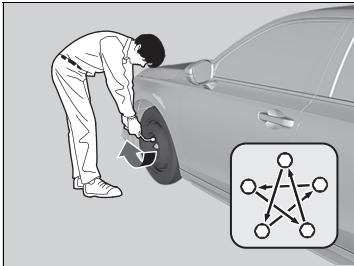

5. Sænk bilen, og fjern donkraften. Tilspænd hjulboltene i den rækkefølge, der fremgår af illustrationen. Tilspænd hjulboltene i denne rækkefølge 2-3 gange.

### Tilspændingsmoment:

108 N·m

## ▣ Udskiftning af et hjul med et punkteret dæk

Det er vigtigt, at hjulboltene har det rette tilspændingsmoment, hvorfor du ikke må bruge din fod eller et rør til at tilspænde dem yderligere.

## ■ Opbevaring af et hjul med et punkteret dæk

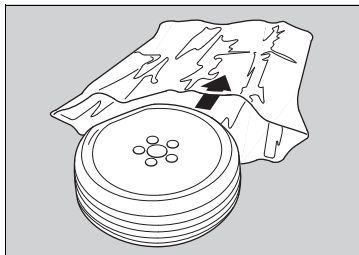

1. Læg hjulet med det punkterede dæk i opbevaringsposen, der fulgte med bilen.  
► Opbevaringsposen er i værktøjskassen.
2. Slå en knude på toppen af opbevaringsposen.
3. Læg donkraften, donkraftstangen og hjulnøglen sikkert tilbage i værktøjskassen.

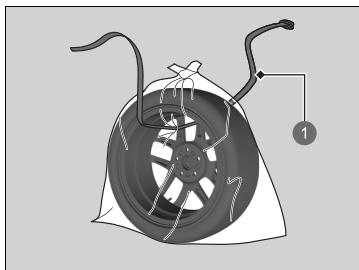

1 Rem

## ► Opbevaring af et hjul med et punkteret dæk

### ▲ ADVARSEL

Løse genstande kan ryge rundt i kabinen i tilfælde af kollision og forårsage alvorlig personskade.

Kontrollér, at hjul, donkraft og værktøj er fastgjort, før du kører.

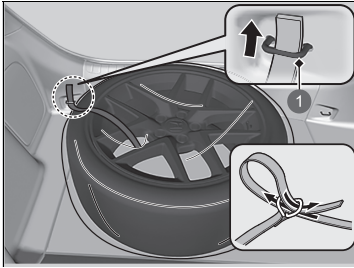

1 Bageste befæstningspunkt

5. Placér hjulet med det punkterede dæk i bagagerummet, og før remmen gennem det bageste befæstningspunkt som vist.
6. Træk remmen gennem ringen, og stram remmen til for at sikre, at hjulet med det punkterede dæk holdes på plads.

## ■ Dæktrykadvarselssystem og det kompakte reservehjul

Hvis du udskifter et hjul med et punkteret dæk med det kompakte reservehjul, tændes indikatoren for lavt dæktryk/dæktrykadvarselssystem under kørsel. Når du har kørt nogle kilometer, vises  **Fejl i dæktrykovervågningssystem** i førerinformationssystemet, og indikatoren begynder kortvarigt at blinke og bliver derefter ved med at lyse. Dette er normalt og bør ikke give anledning til bekymring.

Kalibrerer dæktrykadvarselssystemet, når dækket udskiftes med et specificeret almindeligt dæk.

➤ **Dæktrykadvarselssystem: Kalibrering** S. 457

# Håndtering af donkraft

## Modeller uden kompakt reservehjul

Bilen har løftepunkter som vist.



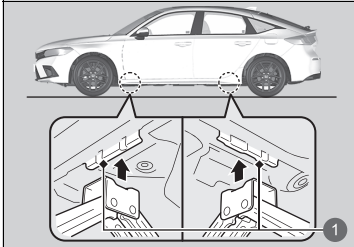





Ved udskiftning af dæk skal du kontakte en forhandler.



1 Løftepunkter

## Kontrol af proceduren

Hvis  indikatoren (Klar) ikke tændes, skal du kontrollere følgende punkter og træffe passende foranstaltninger.

Tjekliste	Betingelse	Hvad der skal gøres
Kontrollér, om den pågældende indikator tændes, eller førerinformationssystemets meddelelser aktiveres.	 <b>For lav temperatur til at køretøjet kan fungere</b> vises.	<ul style="list-style-type: none"><li>• Du skal vente på en stigning i den omgivende temperatur eller flytte bilen til et varmere sted.</li><li>• Kontakt om nødvendigt en forhandler.</li></ul>
	 <b>Berør startknappen med logosiden af Smart nøglen for at starte</b> vises.	 <b>Hvis batteriet i den nøglefri fjernbetjening er svagt</b> S. 673
	Indikatoren for gearkassesystemet blinker, og meddelelsen  <b>Fejl i transmissionssystem. Aktivér parkeringsbremsen ved parkering.</b> vises.	 <b>Hvis indikatoren for gearkassesystemet blinker samtidig med advarselmeddelelsen</b> S. 688
Kontrollér gearvælgerpositionen.	Hvis gearvælgeren ikke er i positionen <b>P</b> .	Sæt gearvælgeren i positionen <b>P</b> .
Kontrollér indikatoren for startspærrefunktionen.	Når indikatoren for startspærrefunktionen blinker, kan elsystemet ikke slås til.	 <b>Startspærrefunktion</b> S. 208  <b>Indikator for startspærrefunktion</b> S. 127
<b>Kontrollér elsystemets startprocedure.</b>		Følg anvisningerne, og slå elsystemet til igen.  <b>Start af elsystemet</b> S. 413
<b>Kontrollér sikringerne.</b>		Kontrollér alle sikringer, eller få bilen efterset af en forhandler.  <b>Kontrol og udskiftning af sikringer</b> S. 693

Hvis du efter at have kontrolleret alle punkter på listen ovenfor ikke kan slå elsystemet til, skal bilen efterses af en forhandler.

Hvis du skal starte bilen med det samme, skal du låne strøm fra en anden bils batteri eller fra et startbatteri.



 **Hvis 12 V batteriet er dødt** S. 676

Afhængigt af situationen kan det være muligt midlertidigt at starte elsystemet vha. nødstartproceduren.

 **Afbyrdelse af elsystemet i en nødsituation** S. 675



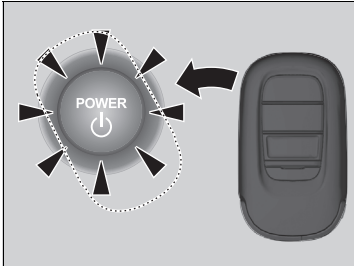

## Hvis batteriet i den nøglefri fjernbetjening er svagt

Hvis der høres en biplyd,  **Berør startknappen med logosiden af Smart nøglen for at starte** vises i førerinformationssystemet, **POWER** knappen blinker, og  indikatoren (Klar) ikke tændes, skal du tænde for elsystemet på følgende måde:

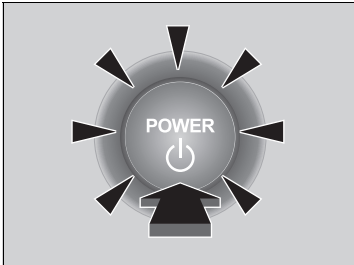

1. Tryk midt på **POWER** knappen med **H**-logoet på den nøglefri fjernbetjening, mens **POWER** knappen blinker. Knapperne på den nøglefri fjernbetjening skal vende imod dig.
  - **POWER** knappen blinker i ca. 30 sekunder.



2. Træd på bremsepedalen, og tryk på **POWER** knappen inden for 10 sekunder, efter at bipperen har lydt, hvorefter **POWER** knappen holder op med at blinke og i stedet lyser konstant.
  -  indikatoren (Klar) tænder.
  - Hvis du ikke træder pedalen ned, skifter tilstanden til TILBEHØR.

## Aktivering af elsystemet i en nødsituation

---

Hvis elsystemet ikke kan aktiveres vha. den normale startprocedure, kan du muligvis aktivere det vha. nedenstående nødstartsprocedure.

Brug ikke denne procedure, hvis det ikke er en nødsituation.

1. Kontrollér, at parkeringsbremsen er deaktiveret.
  - Indikatoren for parkeringsbremsen og bremsesystemet (rød) lyser i 30 sekunder, når du trækker kontakten til det elektroniske parkeringsbremsesystem opad.
2. Kontrollér, at gearvælgeren er i positionen **P**, og skift derefter strømtilstanden til TILBEHØR.
3. Træd bremsepedalen godt ned, og hold derefter **POWER** knappen inde i mindst 15 sekunder.

Dette skal betragtes som en systemfejl, selv hvis du kan aktivere elsystemet vha. ovenstående procedure.

Få straks bilen eftersat af en forhandler.

## Afbrydelse af elsystemet i en nødsituation

**POWER** knappen kan bruges til at afbryde elsystemet i en nødsituation selv under kørsel. Hvis du skal afbryde elsystemet, skal du gøre et af følgende:

- Tryk på **POWER** knappen, og hold den inde i to sekunder.
- Tryk hårdt på **POWER** knappen tre gange.

Rattet kan ikke låses. Afbrydelse af elsystemet deaktiverer imidlertid den servohjælp, som systemet leverer til styre- og bremsesystemerne, hvilket kræver betydelig mere fysisk kraft og tid til at styre og bremse bilen. Brug begge fødder på bremsepedalen for at bremse bilen, og stands straks et sikkert sted.

Gearpositionen ændres automatisk til **P**, når bilen standses helt. Strømtilstanden skifter derefter til KØRETØJ FRA.

### » Afbrydelse af elsystemet i en nødsituation

#### BEMÆRK / NOTE

Tryk ikke på **POWER** knappen under kørsel, medmindre det er absolut nødvendigt, at elsystemet afbrydes.

Hvis du trykker på **POWER** knappen under kørsel, lyder der en biplyd.

## Starthjælpsprocedure

Sluk for strømmen til elektriske apparater såsom lydanlæg og lygter. Sluk for elsystemet, og åbn derefter frontklappen.

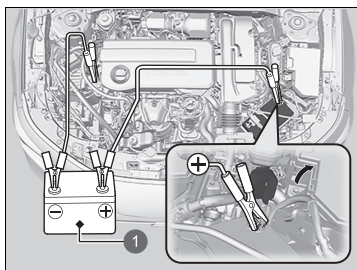

1 Startbatteri

1. Åbn dækslet på pluspolen (+).
2. Tilslut det første startkabel til pluspolen (+) på bilens 12 V batteri.
3. Tilslut den anden ende af det første startkabel til pluspolen (+) på startbatteriet.
  - ▶ Der må kun bruges et 12 V startbatteri.
  - ▶ Hvis du bruger en batterioplader til brug i biler til at oplade dit 12 V batteri, skal du vælge en ladespænding på under 15 V. Den korrekte indstilling fremgår af betjeningsvejledningen til opladeren.

ⓘ Hvis 12 V batteriet er dødt

### ⚠ ADVARSEL

12 V batteriet kan eksplodere med alvorlig personskade til følge, hvis du ikke følger anvisningerne.

Hold 12 V batteriet væk fra åben ild, gnister og brændbare materialer.

#### BEMÆRK / NOTE

Hvis et 12 V batteri udsættes for ekstreme kuldeforhold, kan batteriets elektrolytvæske fryse til is. Forsøg på at give motoren starthjælp med et frosset 12 V batteri kan forårsage brud.

Sørg for at sætte klemmerne til startkablerne godt fast, så de ikke falder af, når motoren vibrerer. Sørg for, at startkablerne ikke bliver viklet sammen, og pas på, at enderne ikke rører hinanden, når startkablerne tilsluttes og frakobles.

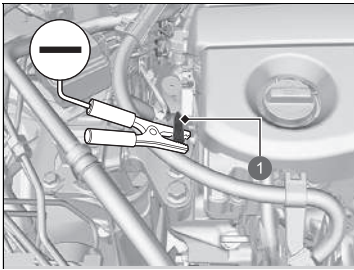

1 Pindbolt

4. Tilslut det andet startkabel til minuspolen (-) på startbatteriet.
5. Tilslut den anden ende af det andet startkabel til pindbolt som vist. Startkablet må ikke tilsluttes til andre dele af bilen.
6. Hvis din bil er forbundet til en anden bil, skal hjælpebilens motor startes og dens omdrejningstal øges en smule.
7. Prøv at starte motoren i din egen bil. Hvis den kører langsomt, skal du kontrollere, at startkablerne har god metal-til-metal-kontakt.

#### ⚠ Hvis 12 V batteriet er dødt

12 V batteriets ydeevne formindskes under kolde vejrforhold, så motoren muligvis ikke kan starte.

## ■ Når elsystemet starter

Når elsystemet i din egen bil er startet, skal du frakoble startkablerne i følgende rækkefølge.

1. Frakobl startkablet fra stelpunktet på din bil.
2. Frakobl den anden ende af startkablet fra minuspolen (-) på startbatteriet.
3. Frakobl startkablet fra pluspolen (+) på 12 V batteriet i din egen bil.
4. Frakobl den anden ende af startkablet fra pluspolen (+) på startbatteriet.



Få din bil eftersat på det nærmeste serviceværksted eller af en forhandler.

## ⓘ Hvis 12 V batteriet er dødt

Indikatorerne for aktiv fartpilot med følgefunktion ved lav hastighed, VSA-system, VSA-system deaktiveret\*, sikkerhedshjælp, kollisionsbegrænsende bremsesystem, udvidet vognbaneassistent, advarselssystem for lavt dæktryk/dæktrykadvarselssystem kan blive aktiveret, når du slår strømtilstanden til efter gentilslutning af et 12 V batteri. Køør en kort tur med mere end 20 km/t. De enkelte indikatorer skal slukke. Hvis den ikke slukker, skal bilen efterses af en forhandler.

## Håndtering af overophedning

Tegn på overophedning:

-  **Effektsystemets temperatur er høj. Dette kan påvirke ydeevnen.** vises i førerinformationssystemet.
-  **Motortemperatur for høj. Kør ikke videre. Lad motoren køle af.** vises i førerinformationssystemet.
- Der kommer damp eller stænk ud af motorrummet.

 **Effektsystemets temperatur er høj. Dette kan påvirke ydeevnen. vises i førerinformationssystemet**

 **Effektsystemets temperatur er høj. Dette kan påvirke ydeevnen.** vises i førerinformationssystemet, når elsystemets temperatur er høj.

1. Kør ind til siden et sikkert sted.
  - ▶ Træk parkeringsbremsen, og sæt gearvælgeren i position **P**. Sluk for alt elektronisk udstyr, og aktivér katastrofeblinket.
2. Hold strømtilstanden indstillet til TIL, og vent, indtil meddelelsen forsvinder.
  - ▶ Hvis meddelelsen ikke forsvinder, skal bilen efterses af en forhandler.

 **Motortemperatur for høj. Kør ikke videre. Lad motoren køle af. vises i førerinformationssystemet**

■ **Det første, du skal gøre**

1. Parkér straks bilen et sikkert sted.
2. Sluk for alt elektronisk udstyr, og aktivér katastrofeblinket.
  - ▶ **Ingen damp eller stænk til stede:** Lad elsystemet være slået til, og åbn frontklappen.
  - ▶ **Damp eller stænk til stede:** Slå elsystemet fra, og vent, indtil det stiler af. Åbn derefter frontklappen.

» Håndtering af overophedning

### ⚠ ADVARSEL

Damp og stænk fra en overophedet motor kan forårsage alvorlig skoldning.

Lad være med at åbne frontklappen, hvis der strømmer damp ud.

#### BEMÆRK / NOTE

Hvis du fortsætter med at køre, mens  **Motortemperatur for høj. Kør ikke videre. Lad motoren køle af.** vises i førerinformationssystemet, kan motoren tage skade.

Hvis  **Effektsystemets temperatur er høj. Dette kan påvirke ydeevnen.** vises i førerinformationssystemet, har bilen sværere ved at accelerere og kan være sværere at starte på en skråning.

### ■ Det næste, du skal gøre

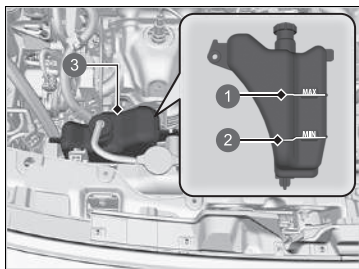

- 1 MAX
- 2 MIN
- 3 Reservetank

### ■ Det sidste, du skal gøre

Når motoren er kølet tilstrækkeligt af, skal du slå elsystemet til.

Hvis  **Motortemperatur for høj. Køb ikke videre. Lad motoren køle af.** ikke vises, kan du genoptage kørslen. Hvis det vises igen, skal du kontakte en forhandler med henblik på reparation.

1. Kontrollér, at køleblæseren kører, og afbryd elsystemet, når  **Motortemperatur for høj. Køb ikke videre. Lad motoren køle af.** ikke længere vises i førerinformationssystemet.
  - Hvis køleblæseren ikke virker, skal du straks afbryde elsystemet.
2. Når motoren er kølet af, skal du kontrollere kølevæskestanden samt kølesystemets komponenter for lækager.
  - Hvis kølevæskestanden i reservetanken er lav, påfyldes der kølevæske op til **MAX**-mærket.
  - Hvis der ikke er mere kølevæske i reservetanken, skal du kontrollere, at køleren er kold. Tildæk kølerdækslet med en kraftig klud, og skru det af. Påfyld om nødvendigt kølevæske op til kanten af påfyldningsstudsens, og skru dækslet på igen.

### ► Håndtering af overophedning

## ⚠ ADVARSEL

Hvis du tager kølerdækslet af, mens motoren er varm, kan kølevæsken sprøjte ud og dermed forårsage alvorlig skoldning.

Lad altid motoren og køleren køle af, inden kølerdækslet tages af.

Hvis systemet lækker kølevæske, skal du kontakte en forhandler med henblik på reparation.

Brug kun vand i nødstilfælde eller som en midlertidig løsning. Få en forhandler til at skylle systemet igennem med rigtig frostvæske hurtigst muligt.



## Hvis advarslen Motorolietryk lavt vises



### ■ Årsager til, at advarslen vises

Vises, hvis motorolietrykket er lavt.

### ■ Så snart advarslen vises, skal du gøre følgende

1. Parkér straks bilen et sikkert sted på en plan overflade.
2. Aktivér om nødvendigt katastrofeblinket.

### ■ Efter parkering af bilen skal du gøre følgende

1. Afbryd elsystemet, og lad det være afbrudt i ca. tre minutter.
2. Åbn frontklappen, og kontrollér oliestanden.
  - ▶ Påfyld olie efter behov.
  - ▶ **Oliekontrol** S. 600
3. Start motoren, og kontrollér advarslen **Motorolietryk lavt**.
  - ▶ Advarslen forsvinder: Genoptag kørslen.
  - ▶ Advarslen forsvinder ikke inden for 10 sekunder:  
Sluk motoren med det samme, og kontakt en forhandler med henblik på reparation.

### » Hvis advarslen Motorolietryk lavt vises

#### BEMÆRK / NOTE

Det kan resultere i alvorlige og næsten øjeblikkelige mekaniske skader, hvis motoren køres med lavt olietryk.

## Hvis indikatoren for 12 V batteriladesystemet tændes



### ■ Årsager til, at indikatoren tændes

Tændes, når der er et problem med ladesystemet.

### ■ Når indikatoren tændes, skal du gøre følgende

Kør ind til siden et sikkert sted, og få straks bilen efterset af en forhandler.

## Hvis advarslen om reduceret bremsekraft vises



### ■ Årsager til, at advarslen vises

Vises, når bremseevnen er reduceret.

### ■ Så snart advarslen vises, skal du gøre følgende

Sæt farten ned, og kør forsigtigt. Få bilen efterset af en forhandler.

### ☒ Hvis indikatoren for 12 V batteriladesystemet tændes

Hvis du bliver nødt til at standse midlertidigt, skal du ikke slukke for elsystemet. Elsystemet bruger 12 V batteriet til at aktiveres. Du kan muligvis ikke aktivere elsystemet igen, hvis du har slukket for det, mens denne indikator var tændt.

## Hvis fejlindikatoren tændes eller blinker



### ■ Årsager til, at indikatoren tændes eller blinker

- Tændes, hvis der er en fejl i motorens emissionskontrolsystem.
- Blinker, når der registreres fejltænding.

### ■ Når indikatoren tændes, skal du gøre følgende

Undgå at køre ved høj hastighed, og få straks bilen efterset af en forhandler.

- Tændes, når der ikke er benzin i brændstoftanken, og slukkes, når der fyldes brændstof på bilen, strømtilstanden aktiveres, bilen kører, og elsystemet deaktiveres flere gange. Hvis den ikke slukker, skal bilen efterses af en forhandler.

### ■ Når indikatoren blinker, skal du gøre følgende

Parkér bilen et sikkert sted væk fra brændbare materialer, og vent mindst 10 minutter med motoren slukket, indtil den er kølet af.

### » Hvis fejlindikatoren tændes eller blinker

#### BEMÆRK / NOTE

Hvis du kører med fejlindikatoren tændt, kan emissionskontrolsystemet og motoren blive beskadiget.

Hvis fejlindikatoren blinker igen, når du genstarter motoren, skal du køre til den nærmeste forhandler med 50 km/t eller derunder. Få bilen efterset.

## Hvis indikatoren for bremsesystemet (rød) tændes eller blinker



(rød)

### ■ Årsager til, at indikatoren tændes

- Bremsvæskestanden er lav.
- Der er en fejl i bremsesystemet.

### ■ Når indikatoren tændes under kørsel, skal du gøre følgende

Træd let på bremsepedalen for at kontrollere pedalmodstanden.

- Hvis pedalmodstanden er normal, skal du kontrollere bremsvæskestanden, næste gang du standser.
- Hvis pedalmodstanden ikke er normal, skal du straks reagere. Træk flere gange i  decelerationsknappen på rattet for at hjælpe med at nedbremse bilen vha. regenerativ bremsning.

### ■ Årsager til, at indikatoren blinker

- Der er et problem med det elektroniske parkeringsbremsesystem.

### ■ Når indikatoren blinker, skal du gøre følgende

- Undgå at anvende parkeringsbremsen, og få straks bilen efterset af en forhandler.

### ► Hvis indikatoren for bremsesystemet (rød) tændes eller blinker

Få straks bilen repareret.

Det er farligt at køre, hvis bremsvæskestanden er lav. Hvis bremsepedalen ikke yder modstand, skal du straks standse bilen et sikkert sted. Træk om nødvendigt i  decelerationsknappen på rattet for at hjælpe med at nedbremse bilen vha. regenerativ bremsning.

Hvis indikatoren for bremsesystemet (rød) og **ABS** indikatoren tændes samtidig, fungerer det elektroniske bremsekraftfordelingssystem ikke. Dette kan medføre, at bilen bliver ustabil ved pludselig opbremsning.

Få straks bilen efterset af en forhandler.

Hvis indikatoren for bremsesystemet (rød) blinker, samtidig med at indikatoren for bremsesystemet (gul) tændes, fungerer parkeringsbremsen muligvis ikke. Undgå at anvende parkeringsbremsen, og få straks bilen efterset af en forhandler.

► **Hvis indikatoren for bremsesystemet (rød) tændes eller blinker, samtidig med at indikatoren for bremsesystemet (gul) tændes** S. 686

## Hvis indikatoren for elektrisk servostyring (EPS) tændes



### ■ Årsager til, at indikatoren tændes

- Tændes, når der er et problem med EPS-systemet eller føreropmærksomhedsassistenten.

### ■ Når indikatoren tændes, skal du gøre følgende

- Kør ind til siden et sikkert sted, og slå elsystemet til igen.  
Hvis indikatoren tændes og bliver ved med at lyse, skal bilen straks efterses af en forhandler.
- Hvis  **Kør ikke videre** i førerinformationssystemet, skal du straks køre ind til siden et sikkert sted og kontakte en forhandler.

## Hvis indikatoren for bremsesystemet (rød) tændes eller blinker, samtidig med at indikatoren for bremsesystemet (gul) tændes



(rød)

■ Hvis indikatoren for bremsesystemet (rød) tændes eller blinker, samtidig med at indikatoren for bremsesystemet (gul) tændes, skal du deaktivere parkeringsbremsen manuelt eller automatisk.

🔧 Parkeringsbremse S. 549



(gul)

- Hvis indikatoren for bremsesystemet (rød) lyser konstant eller blinker, samtidig med at indikatoren for bremsesystemet (gul) tændes, skal du standse bilen et sikkert sted og få den eftersat af en forhandler med det samme.
  - Sæt gearvælgeren i positionen **P** for at undgå, at bilen bevæger sig.
- Hvis kun indikatoren for bremsesystemet (rød) slukkes, skal du undgå at bruge parkeringsbremsen og få bilen eftersat af en forhandler med det samme.

☒ Hvis indikatoren for bremsesystemet (rød) tændes eller blinker, samtidig med at indikatoren for bremsesystemet (gul) tændes

Hvis parkeringsbremsen aktiveres, kan du muligvis ikke deaktivere den.

Hvis indikatoren for bremsesystemet (rød) og indikatoren for bremsesystemet (gul) tændes samtidig, fungerer parkeringsbremsen.

Hvis indikatoren for bremsesystemet (rød) blinker, samtidig med at indikatoren for bremsesystemet (gul) tændes, fungerer parkeringsbremsen muligvis ikke, fordi den er i gang med at kontrollere systemet.

Hvis du gentagne gange betjener den elektroniske parkeringsbremse i en kort periode, holder bremsen op med at fungere for at undgå overophedning af systemet, og indikatoren blinker.

Den vender tilbage til sin oprindelige tilstand efter ca. 1 minut.

## Hvis indikatoren for lavt dæktryk/ dæktrykadvarselssystem tændes eller blinker



### ■ Årsager til, at indikatoren tændes eller blinker

Trykket i et dæk er meget lavt, eller dæktrykadvarselssystemet er ikke blevet kalibreret. Hvis der er et problem med dæktrykadvarselssystemet, blinker indikatoren i ca. et minut og bliver ved med at lyse.

Hvis det kompakte reservehjul\* er monteret, tændes indikatoren, eller den blinker først i ca. et minut, hvorefter den forbliver tændt.

### ■ Når indikatoren tændes, skal du gøre følgende

Kør forsigtigt, og undgå skarpe sving og hårde opbremsninger.

Kør ind til siden et sikkert sted. Kontrollér dæktrykket, og justér det til det angivne niveau. Det angivne dæktryk fremgår af et mærkat på dørstolpen i førersiden.

- ▶ Kalibrér dæktrykadvarselssystemet, efter at dæktrykket er justeret.

Hvis det kompakte reservehjul\* får indikatoren til at tænde, skal der skiftes til et dæk i fuld størrelse. Indikatoren slukker, når dæktrykadvarselssystemet er blevet kalibreret.

- ➔ **Dæktrykadvarselssystem** S. 456

### ■ Når indikatoren blinker og derefter lyser konstant, skal du gøre følgende

Få dækket eftersat af en forhandler hurtigst muligt.

Hvis det kompakte reservehjul\* får indikatoren til at blinke og derefter lyse konstant, skal der skiftes til et hjul i fuld størrelse. Indikatoren slukker, når dæktrykadvarselssystemet er blevet kalibreret.

➔ Hvis indikatoren for lavt dæktryk/dæktrykadvarselssystem tændes eller blinker

### BEMÆRK / NOTE

Hvis der køres på et dæk med et alt for lavt dæktryk, kan det overophede dækket. Et overophedet dæk kan svigte. Hold altid dækkene pumpet op til det foreskrevne tryk.

\* Ikke tilgængelig på alle modeller

## Hvis indikatoren for gearkassesystemet blinker samtidig med advarselsmeddelelsen



### ■ Årsager til, at indikatoren blinker

Gearkassen er defekt.

### ■ Når indikatoren blinker, skal du gøre følgende

- Få straks bilen efterset af en forhandler.

### ☒ Hvis indikatoren for gearkassesystemet blinker samtidig med advarselsmeddelelsen

Du kan muligvis ikke aktivere elsystemet.

Sørg for at aktivere parkeringsbremsen, når du parkerer bilen.

Tilkald professionel assistance, hvis du har brug for hjælp til at få transporteret bilen.

☒ **Nødtransport** S. 696



## Sikringernes placering

Hvis nogen af de elektriske apparater ikke fungerer, indstilles strømtilstanden til KØRETØJ FRA, og det kontrolleres, om en af de berørte sikringer er sprunget.

### ■ Sikringsboks i motorrum

Placeret nær 12 V batteriet. Tryk på tapperne for at åbne sikringsboksen.

Sikringernes placering vises på illustrationen nedenfor og forklaringen på næste side.

Find frem til de forskellige sikringer ved at sammenligne nummeret på sikringen og nummeret på illustrationen og oversigten.

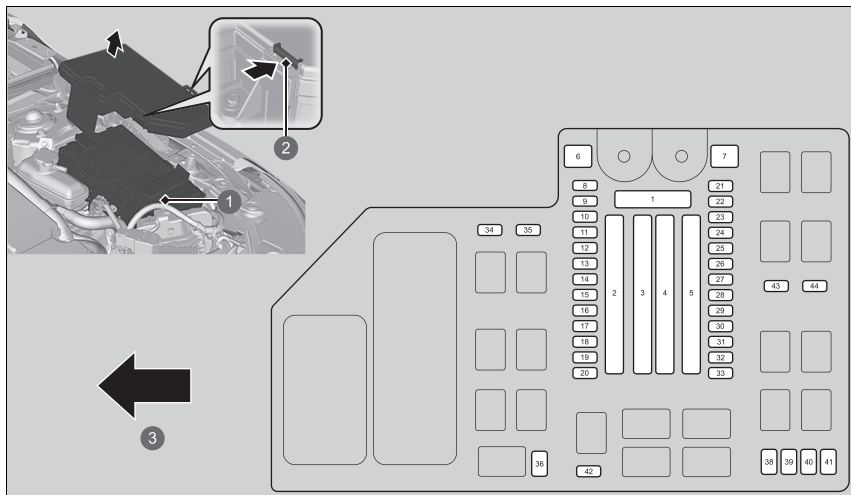

- 1 Sikringsboks
- 2 Tap
- 3 Front

■ Beskyttet kreds og sikringsklassificering

	Beskyttet kreds	A
1	Batteri	175 A
	—	40 A
	—	40 A
2	Sikringsboks (ekstraudstyr)	60 A
	—	40 A
	Sikringsboks (ekstraudstyr2)	40 A
	—	30 A
3	Hovedsikringsboks	60 A
	—	40 A
	—	40 A
	—	40 A
	—	40 A
	Elbagrude	40 A
	A/C PTC1	40 A
	Blæsemotor	40 A
	A/C PTC2	40 A
	ESB	40 A
4	ABS-/VSA-motor	40 A
	RFC	40 A
	P-ACT-motor	30 A
	IG primær	30 A
	—	30 A
Relæmodul2	30 A	

	Beskyttet kreds	A
5	Ekstraudstyr6	30 A
	Forrudevisker	30 A
	EPS	70 A
	Relæmodul1	30 A
	ABS/VSA FSR	40 A
6	MOTORENS VANDPUMPE	40 A
	Sikringsboks (primær2)	40 A
7	—	—
8	IG Primær2	30 A
9	—	—
10	—	—
11	LYD SEKUNDÆR	7,5 A
12	—	—
13	—	—
14	Ratvarmer*	(10 A)
15	BATT IR	10 A
16	Tågeforlygter*	(10 A)
17	—	—
18	Sprinkler	15 A
19	Horn	10 A
20	BACKUP	15 A
21	LYD	15 A
22	IGP	15 A
23	BACKUP FI-ECU	10 A
24	DBW	15 A
25	RFC-relæ	7,5 A
26	PCU EWP	7,5 A
27	P-ACT ECU	7,5 A
28	LCM L	15 A

	Beskyttet kreds	A
28	INJ	15 A
29	—	—
30	Stoplygter	10 A
31	LCM R	15 A
32	IG spole	15 A
33	EVTC	20 A
34	Katastrofeblink	15 A
35	GEARVÆLGER	7,5 A
36	—	—
37	MON2	7,5 A
38	IGB	10 A
39	IGA	15 A
40	—	—
41	IGPS(LAF)	10 A
42	ESB	7,5 A
43	—	—
44	—	—

## ■ Sikringsboks i kabine

Placeret under instrumentbrættet.

Sikringernes placering vises på illustrationen nedenfor og forklaringen på næste side.

Find frem til de forskellige sikringer ved at sammenligne nummeret på sikringen og nummeret på illustrationen og oversigten.

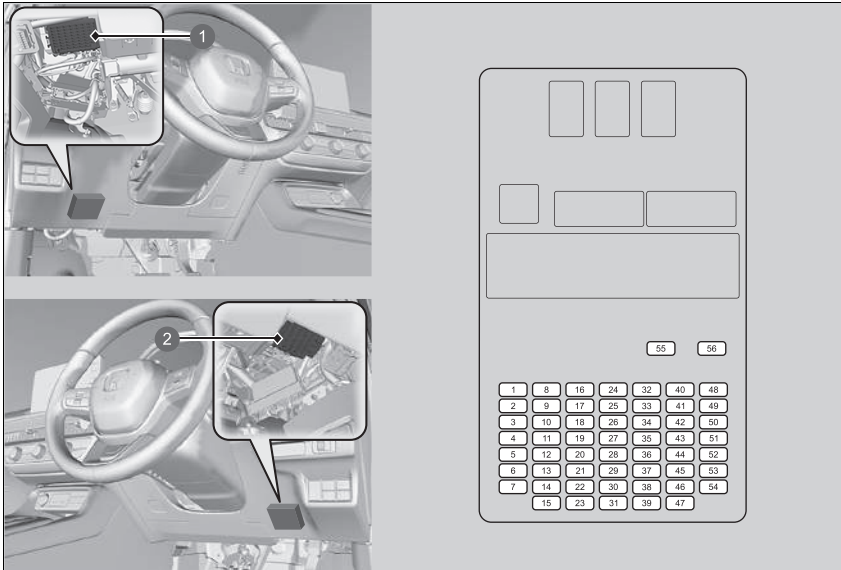

- ❶ Sikringsboks (venstrestyret model)
- ❷ Sikringsboks (højrestyret model)

■ Beskyttet kredsløb og sikringsklassificering

	Beskyttet kredsløb	A
1	Elrude i førerside	20 A
2	Elrude i passagerside	20 A
3	Elrude i bagdør, højre side	20 A
4	Elrude i bagdør, venstre side	20 A
5	Tilbehør	10 A
6	SRS	10 A
7	Hatch MTR	10 A
8	–	–
9	Forreste strømuttag til tilbehør	20 A
10	Dørlås	20 A
11	INSTRUMENT	10 A
12	Tilbehør3 (ST CUT)	10 A
13	Tilbehør2 (RR WIP)	(10 A)
14	Tilbehør6 (VB SOL)	10 A
15	Dør i førerside, oplåsning	10 A
16	Panoramataag*	20 A
17	SBW1	10 A
18	–	–
19	–	–
20	Tågebaglygte	10 A
21	Tilbehørsstik i bagagerum	20 A
22	Nøglefrit adgangssystem	10 A
23	Dør i førerside, låsning	10 A
24	SBW2	7,5 A

	Beskyttet kredsløb	A
25	IMG	10 A
26	SRS	10 A
27	ST CUT RLY	20 A
28	Tilbehør5	10 A
29	Brændstofpumpe	15 A
30	Venstre dør, oplåsning	10 A
31	Højre dør, oplåsning	10 A
32	–	–
33	–	–
34	–	–
35	–	–
36	Ekstraudstyr3 (SOLSKÆRM)*	20 A
37	IGA2	15 A
38	–	–
39	Højre dør, låsning	10 A
40	Elektrisk førersæde (REC / RR H)*	(20 A)

	Beskyttet kredsløb	A
41	Elektrisk førersæde (SLIDE / FR HI)*	(20 A)
42	–	(10 A)
43	AIRCON	10 A
44	Kørellys	10 A
45	TILBEHØR	10 A
46	ADGANGSNØGLELÅS	10 A
47	Venstre dør, låsning	10 A
48	Forsædevarmere	20 A
49	Elektrisk passagersæde (REC)*	(20 A)
50	Lændestøtte på elektrisk førersæde	10 A
51	Lændestøtte på elektrisk passagersæde*	10 A
52	–	(20 A)
53	Elektrisk passagersæde (SLIDE)*	(20 A)
54	Tilbehør1 / brændstofdæksel	10 A
55	AUDIOFORSTÆRKER*	(30 A)
56	–	(30 A)

## Kontrol og udskiftning af sikringer

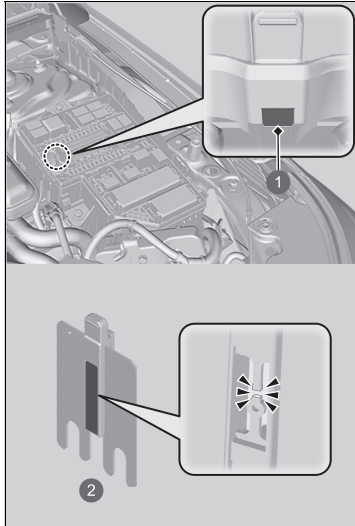

- ❶ Hul
- ❷ Hovedsikring

1. Indstil strømtilstanden til KØRETØJ FRA. Sluk forlygterne og alt elektronisk udstyr.
2. Tag låget til sikringsboksen af.
3. Kontrollér den store sikring i motorrummet.
  - Kig på sikringen igennem hullet.
  - Hvis sikringen er sprunget, skal den udskiftes af en forhandler.

### ►► Kontrol og udskiftning af sikringer

#### BEMÆRK / NOTE

Udskiftning af en sikring til én med en højere klassificering øger risikoen for beskadigelse af det elektriske system betydeligt.

Brug diagrammerne til at finde frem til den pågældende sikring, og kontrollér den foreskrevne strømstyrke.

#### ► Sikringernes placering S. 689

Udskift sikringen med én med samme strømstyrke.

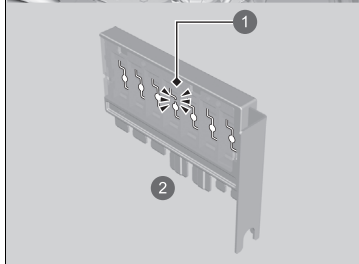
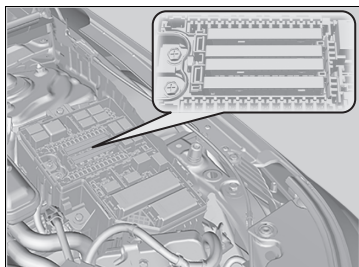

- 1 Sprunget sikring
- 2 Kombineret sikring

4. Kontrollér de kombinerede sikringer i motorrummet.
  - Kig ind i mellemrummet mellem sikringerne.
  - Hvis sikringen er sprunget, skal den udskiftes af en forhandler.

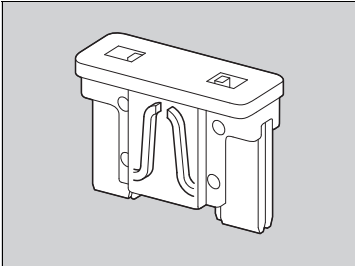

5. Kontrollér de små sikringer i motorrummet og kabinen.
  - Hvis der er en sprunget sikring, skal den tages ud og udskiftes med en ny.

Tilkald professionel assistance, hvis du har brug for hjælp til at få transporteret bilen.

## ■ Transport på fejleblad

Din bil læsses op bag på en lastvogn.

**Dette er den bedste måde at transportere bilen på.**

## ■ Løfteudstyr

Der anvendes to drejearme, der indsættes under forhjulene og løfter dem op fra jorden.

Bagdækkene forbliver på jorden. **Dette er en acceptabel måde at bugseren bilen på.**

## » Nødtransport

### BEMÆRK / NOTE

Forsøg på at løfte eller bugseren bilen vha. kofangerne kan forårsage alvorlige materielle skader på bilen. Kofangerne er ikke konstrueret til at understøtte bilens vægt.

Kontrollér, at parkeringsbremsen er deaktiveret. Hvis du ikke kan deaktivere parkeringsbremsen, skal bilen transporteres på et fejleblad.

➤ **Parkeringsbremse** S. 549

### BEMÆRK / NOTE

Forkert transport af bilen, såsom bugsering efter en autocamper eller et andet motorkøretøj, kan ødelægge gearkassen.

Bugsér aldrig bilen udelukkende vha. et reb eller en kæde. Det er yderst farligt, eftersom reb og kæder kan svinge fra side til side og knække.

### Højrestyret model

Før bugsering af bilen skal du deaktivere sikkerhedssystemets vippesensor, hvis du er nødt til at indstille systemet.

➤ **Vippesensor\*** S. 212



## ■ Hvad der skal gøres, hvis brændstofklappen ikke kan låses op

Hvis du ikke kan låse brændstofklappen op, skal du følge denne fremgangsmåde.

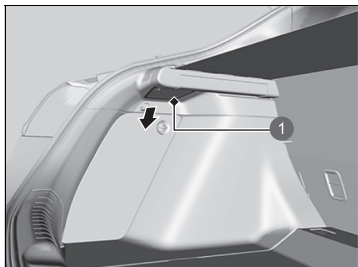

1 Dæksel

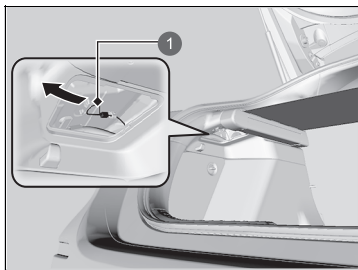

1 Udløsningsnor

1. Åbn bagklappen, og fjern dækslet i venstre side af bagagerummet.

2. Træk udløsningsnoren mod dig selv.
  - ▶ Udløsningsnoren låser brændstofklappen op, når der trækkes i den.
3. Åbn brændstofklappen.
  - ▶ **Påfyldning af brændstof** S. 573

## ⌘ Hvad der skal gøres, hvis brændstofklappen ikke kan låses op

Efter at have foretaget disse foranstaltninger skal du kontakte en forhandler for at få bilen efterset.

## ■ Hvad du skal gøre, hvis bagklappen ikke kan åbnes

Hvis du ikke kan åbne bagklappen, skal du følge denne fremgangsmåde.

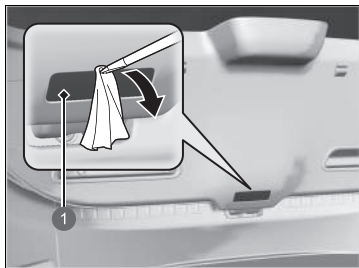

1 Dæksel

1. Brug en kærnskruetrækker til at fjerne dækslet på bagsiden af bagklappen.  
▶ Pak skruetrækkeren ind i en klud for at undgå at lave ridser.

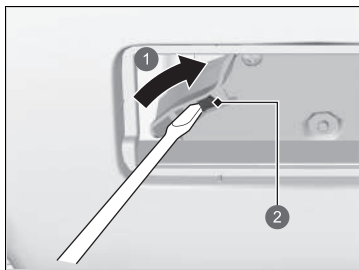

- 1 Skub
- 2 Tap

2. Åbn bagklappen ved at trykke på den og samtidig skubbe til tappen med kærnskruetrækkeren.

## ▣ Hvad du skal gøre, hvis bagklappen ikke kan åbnes

Efter at have udført disse trin skal du kontakte en forhandler for at få bilen efterset.

Når du åbner bagklappen indefra, skal du sikre dig, at der er tilstrækkelig plads bag bagklappen, så den ikke rammer personer eller genstande.

# Oplysninger

Dette kapitel indeholder specifikationer for bilen, oplysninger om placering af identifikationsnumre samt andre oplysninger, der kræves af loven.

<b>Specifikationer</b> .....	700
<b>Identifikationsnumre</b>	
Stelnummer (VIN), benzinmotornummer, elomotornummer og gearkassennummer ...	703
<b>Apparater, der udsender radiobølger*</b> ...	704
<b>EF-overensstemmelseserklæring, sammenfatning*</b> .....	750
<b>Open source-licens</b> .....	755

## ■ Specifikationer for bilen

Model	Civic
Kørekklar vægt	1.442-1.514 kg
Maksimalt tilladt vægt	Se certificeringsmærkatet på dørstolpen i førersiden <sup>1</sup> Se certificeringsmærkatet på dørstolpen i passagersiden <sup>2</sup>
Maksimalt tilladt akselvægt	Se certificeringsmærkatet på dørstolpen i førersiden <sup>1</sup> Se certificeringsmærkatet på dørstolpen i passagersiden <sup>2</sup>

\*1: Venstrestyret model

\*2: Højrestyret model

## ■ Specifikationer for motoren

Type	Vandkølet 4-cylindret DOHC-rækkemotor
Boring x slaglængde	81,0 x 96,7 mm
Slagvolumen	1.993 cm <sup>3</sup>
Kompressionsforhold	13,9 : 1
Tændrør	NGK DILZKAR7G11Y

## ■ Brændstof

Type	· Benzin/benzin iblandet ætanol i henhold til EN 228-standarden · Blyfri benzin/benzin iblandet ætanol op til E10 (90% benzin og 10% ætanol), oktantal 95 eller højere
Kapacitet for brændstoftank	40,0 l

## ■ 12 V batteri

Kapacitet	36 Ah (5) /45 Ah (20)
-----------	-----------------------

## ■ Sprinklervæske

Kapacitet for beholder	1,5 l
------------------------	-------

## ■ Pærer

Forlygter (nærlys)	LED
Forlygter (fjernlys)	LED
Tågeforlygter*	LED
Forreste afviserblink	LED
Aktivt kurvelys*	LED
Positionsls/kørellys	LED
Afviserblink på siden (på sidespejle)	LED
Stoplygter/baglygter	LED
Baglygter	LED
Bageste afviserblink	21 W (gul)
Baklygter	16 W
Tågebaglygte	LED
Højt monteret stoplygte	LED
Bageste nummerpladelys	LED
Interiorlys	
Læselamper	LED
Loftsls	LED
Omgivende belysning	LED
Lys i makeup-spejl	2 W
Lys i midterkonsol	LED
Lys i bagagerum	5 W
Lys i handskerum	LED

## ■ Airconditionssystem

Kølemiddeltype	HFO-1234yf (R-1234yf)
Påfyldningsmængde	435-485 g <sup>*1</sup> 445-495 g <sup>*2</sup>

\*1: Venstrestyret model

\*2: Højrestyret model

## ■ Bremsevæske

Anbefalet	Bremsevæske mærket DOT 3 eller DOT 4
-----------	--------------------------------------

## ■ Gearolie

Anbefalet	Honda HEVf-Type 1
Kapacitet	Skift 2,2 l

## ■ Motorolie

Anbefalet	<b>Modeller til Europa</b>	
	Honda motorolie type 2.0 Original Honda motorolie af typen 0W-20 ACEA C5 0W-20	
Kapacitet	<b>Undtagen modeller til Europa</b>	
	Original Honda motorolie af typen 0W-20 ACEA C5 0W-20	
	Skift	3,7 l
	Skift inklusive filter	4,0 l

## ■ Kølevæske

Anbefalet	Honda helårs frostvæske/kølevæske type 2
Blandingsforhold	50/50 med destilleret vand
Kapacitet	5,54 l (ved skift, herunder de resterende 0,62 l i reservetanken)

## ■ Dæk

Almindelig	Størrelse	215/50R17 95W*1 235/40ZR18 95Y*2
	Tryk	Se mærkatet på dørstolpen i førersiden
Kompakt reservehjul*	Størrelse	T125/85D16 99M
	Tryk	Se mærkatet på dørstolpen i førersiden
Hjulstørrelse	Almindelig	17 x 7J*1 18 x 8J*2
	Kompakt reservehjul*	16 x 4T

\*1: Modeller med 17" hjul

\*2: Modeller med 18" hjul

## ■ Honda TRK-luftkompressor

Vægtet lydtryksniveau	81 dB (A)
Vægtet lydeffektniveau	90 dB (A)

## ■ Bremse

Type	Med bremseforstærkning
Front	Med ventilerede skiver
Bag	Med ikke-ventilerede skiver
Parkering	Elektronisk parkeringsbremse

## ■ Bilens dimensioner

Længde	4.551 mm	
Bredde	1.802 mm	
Højde	1.408 mm	
Akselafstand	2.734 mm	
Sporvidde	Front	1.537 mm*2
		1.547 mm*1
	Bag	1.576 mm*2
		1.586 mm*1

\*1: Modeller med 17" hjul

\*2: Modeller med 18" hjul

\* Ikke tilgængelig på alle modeller

■ **Anhængertrækkets monteringspunkt/  
bageste udhæng**

**Dimensioner**

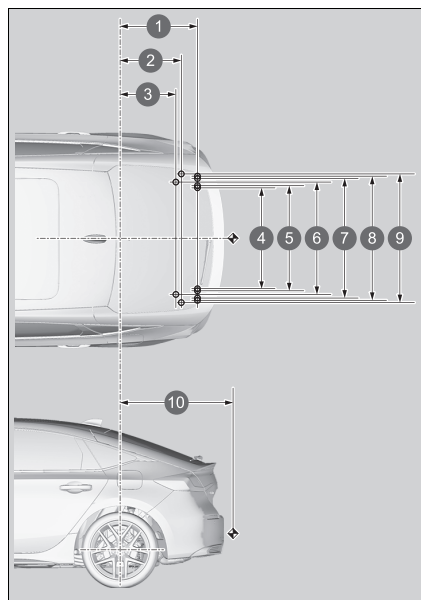

- 1 662 mm
- 2 523 mm
- 3 476 mm
- 4 915 mm
- 5 925 mm
- 6 986 mm
- 7 1.045 mm
- 8 1.048 mm
- 9 1.055 mm
- 10 965 mm

**BEMÆRK:**

1. ○ mærkerne viser anhængertrækkets monteringspunkter.
2. ◊ mærkerne viser anhængertrækkets tilkoblingspunkt.

■ **Maks. anhængervægt**

Anhænger med bremses	750 kg
Anhænger uden bremses	600 kg
Maksimalt tilladt kugletryk på anhængertrækket	75 kg

## Stelnummer (VIN), benzinmotornummer, elmotornummer og gearkassenummer

Bilen er udstyret med et 17-cifret stelnummer (VIN), som bruges til garantiregistrering af bilen hos producenten samt til registrering af bilen hos de lokale myndigheder og det relevante forsikringselskab.

Din bils stelnummer (VIN), benzinmotornummer, elmotornummer og gearkassenummer er placeret som følger.

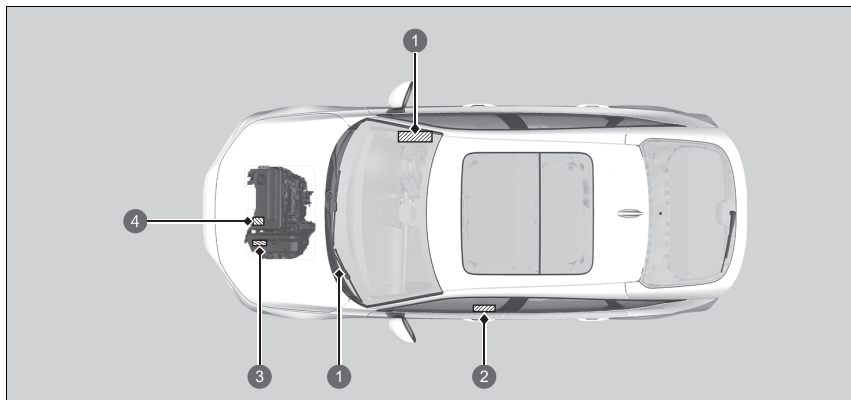

- 1 Stelnummer (VIN)\*
- 2 Certificeringsmærkat/stelnummer/benzinmotornummer
- 3 Nummer til trinløst variabel transmission
- 3 Elmotornummer
- 4 Benzinmotornummer

\* Ikke tilgængelig på alle modeller

### Stelnummer (VIN), benzinmotornummer, elmotornummer og gearkassenummer

Det indvendige stelnummer (VIN) er placeret under dækslet.

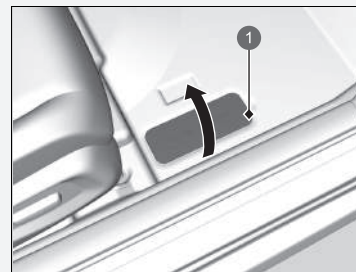

- 1 Dæksel

# Apparater, der udsender radiobølger\*

Følgende produkter og systemer på bilen udsender radiobølger under drift.

## Modeller til Israel

### Centralkontrolmodul Nøglefrit adgangssystem

Certificeringsnr. 51-74423\* מספר אישור התאמה מטעם משרד התקשורת:

חל איסור לבצע פעולות במכשיר שיש בהן כדי לשנות את תכונותיו האלחוטיות של המכשיר, ובכלל זה שינוי תוכנה, החלפת אנטנה מקורית או הוספת אפשרות לחיבור לאנטנה חיצונית, בלא קבלת אישור משרד התקשורת, בשל החשש להפרעות אלחוטיות.

## Modeller til Israel

### Fjernbetjening Nøglefrit adgangssystem

Certificeringsnr. 51-74074\* מספר אישור התאמה מטעם משרד התקשורת:

חל איסור לבצע פעולות במכשיר שיש בהן כדי לשנות את תכונותיו האלחוטיות של המכשיר, ובכלל זה שינוי תוכנה, החלפת אנטנה מקורית או הוספת אפשרות לחיבור לאנטנה חיצונית, בלא קבלת אישור משרד התקשורת, בשל החשש להפרעות אלחוטיות.

## » Apparater, der udsender radiobølger\*

### Modeller til Israel

På grund af problemer med radiointerferens er det forbudt at betjene enheden med ændrede trådløse egenskaber for denne enhed uden at indhente godkendelse fra kommunikationsministeriet. Dette omfatter f.eks. ændring af softwaren, udskiftning af den originale antenne og tilføjelse af tilslutningstilbehør til den eksterne antenne. På grund af bekymringer om radiointerferens er udendørs brug af denne enhed forbudt.





Modeller til Israel

Trådløs oplader\*

1. מספר אישור התאמה מטעם משרד התקשורת: 55-13657  
2. חל איסור לבצע פעולות במכשיר שיש בהן כדי לשנות את תכונותיו האלחוטיות של המכשיר, ובכלל זה שינויי תוכנה, החלפת אנטנה מקורית או הוספת אפשרות לחיבור לאנטנה חיצונית, בלא קבלת אישור משרד התקשורת, בשל החשש להפרעת אלחוטיות.

55-13915

Modeller til Nordmakedonien, Monaco, Montenegro og Europa undtagen modeller til Storbritannien

Centralkontrolmodul  
Nøglefrit adgangssystem

<http://continental-homologation.com/honda>



Continental Automotive GmbH erklærer hermed, at denne model [41580430] overholder de grundlæggende krav og andre relevante bestemmelser i direktiv 2014/53/EU.

Den fulde ordlyd af EU-overensstemmelseserklæringen er tilgængelig på følgende internetadresse:

<https://continental-homologation.com/honda>

Anvisninger og sikkerhedsoplysninger:

Kortdistanceenhed til fjernstyring

Postadresse:

Siemensstraße 12  
D-93055 Regensburg  
Tyskland

Producentens navn:

Continental Automotive GmbH  
Frekvensbånd: 125 kHz

Maksimalt sendt output: 10 mW

Importørens navn:

Honda Motor Europe Ltd - Aalst Office  
Postadresse:

Wijngaardveld 1 (Noord V) 9300 Aalst - Belgien

Modeller til Nordmakedonien, Monaco, Montenegro og Europa undtagen modeller til Storbritannien

Fjernbetjening  
Nøglefrit adgangssystem

<http://continental-homologation.com/honda>



Continental Automotive GmbH erklærer hermed, at denne model [TP\_4] overholder de grundlæggende krav og andre relevante bestemmelser i direktiv 2014/53/EU.

Den fulde ordlyd af EU-overensstemmelseserklæringen er tilgængelig på følgende internetadresse:

<https://continental-homologation.com/honda>

Anvisninger og sikkerhedsoplysninger:

Kortdistanceenhed til fjernstyring

Postadresse:

Siemensstraße 12

D-93055 Regensburg

Tyskland

Producentens navn:

Continental Automotive GmbH

Frekvensbånd: 433,92 MHz

Maksimalt sendt output: 1 mW

Importørens navn:

Honda Motor Europe Ltd - Aalst Office

Postadresse:

Wijngaardveld 1 (Noord V) 9300 Aalst - Belgien

## Modeller til Europa undtagen modeller til Storbritannien

Håndfrit telefonsystem  
Lydanlæg med standarddisplay

<http://www.ptc.panasonic.eu/>



Panasonic Automotive Systems Co., Ltd erklærer hermed, at den ovenfor anførte radioudstyrstype er i overensstemmelse med direktiv 2014/53/EU. Gå til <http://www.ptc.panasonic.eu/>, klik på "Overensstemmelseserklæring", indtast nedenstående søgeord i søgefeltet, og download den nyeste "OVERENSSTEMMELSESERKLÆRING". Søgeord: Modelnr.

Nøgleord [ \* ]

CL-MH-----, CA-9H-----,

CL-MH1DX3JT, CL-MH1DX5JT, CL-MH1DX6JT, CL-MH1EXTTT, CL-MH1EXUTT, CL-MH1EXVTT,

CL-MH1EXWTT, CL-MH1EXXTT, CL-MH1DX7JT, CL-MH1DX8JT, CL-MH1DX9JT, CL-MH1DXAJT, CL-MH1DXBJT, CL-MH1DXCJT

Der står "Ref No" på mærkatet på enheden.

Tilsigtet brug: Bilstereoanlæg (Bluetooth og WLAN)

Postadresse: 4261 Ikonobe-cho, Tsuzuki-ku, Yokohama-shi, Kanagawa-ken, 224-8520, Japan

Producentens navn: Panasonic Automotive Systems Co., Ltd

Specifikationer for Bluetooth

Frekvensbånd: 2402-2480 MHz

Specifikationer for 2,4 GHz WLAN

Frekvensbånd: 2412-2472 MHz

Specifikationer for Bluetooth

Maks. udgangseffekt: 0,1 dBm

Specifikationer for 2,4 GHz WLAN

Maks. udgangseffekt: 11,9 dBm

Importørens navn: Honda Motor Europe Ltd - Aalst Office

Postadresse:

Wijngaardveld 1 (Noord V) 9300 Aalst - Belgien

Modeller til Europa undtagen modeller til Storbritannien

Blindvinkelassistent\*/bakzoneassistent\*

<https://www.veoneer.com/en/regulatory>



Veoneer US, Inc. erklærer hermed, at formålet med ovenstående erklæring er i overensstemmelse med den relevante EU-harmoniseringslovgivning.

<https://www.veoneer.com/en/regulatory>

Tilsligtet brug:

24 GHz radarsensor med kort rækkevidde

Postadresse:

26545 American Drive Southfield, Michigan, 48034 USA

Driftsfrekvensbånd:

24,05-24,25 GHz

Maks. udgangseffekt:

13 dBm spids

Importørens navn:

Honda Motor Europe LTD. - Aalst Office

Postadresse:

Wijngaardveld 1 (Noord V) 9300 Aalst - Belgien

## Modeller til Europa undtagen modeller til Storbritannien

## Telematikstyreenhed

<https://www.denso.com/global/en/contact-us/doc/>



DENSO CORPORATION erklærer hermed, at radioudstyrstypen er i overensstemmelse med direktiv 2014/53/EU. Den fulde ordlyd af EU-overensstemmelseserklæringen er tilgængelig på følgende internetadresse:

<https://www.denso.com/global/en/contact-us/doc/>

Tilsluttet brug:

Telematikstyreenhed og Wi-Fi-hotspot til bil

Postadresse:

1-1, Showa-cho, Kariya-shi, Aichi-ken, 448-8661, Japan

Model:

OG EY10

Driftsfrekvensbånd:

1) GSM900 (Tx: 880-915 MHz, Rx: 925-960 MHz) 2) GSM1800 (Tx: 1710-1785 MHz, Rx: 1805-1880 MHz) 3) WCDMA Bånd1 (Tx: 1920-1980 MHz, Rx: 2110-2170 MHz) 4) WCDMA Bånd3 (Tx: 1710-1785 MHz, Rx: 1805-1880 MHz) 5) WCDMA Bånd8 (Tx: 880-915 MHz, Rx: 925-960 MHz) 6) LTE Bånd1 (Tx: 1920-1980 MHz, Rx: 2110-2170 MHz) 7) LTE Bånd3 (Tx: 1710-1785 MHz, Rx: 1805-1880 MHz) 8) LTE Bånd7 (Tx: 2500-2570 MHz, Rx: 2620-2690 MHz) 9) LTE Bånd8 (Tx: 880-915 MHz, Rx: 925-960 MHz) 10) LTE Bånd20 (Tx: 832-862 MHz, Rx: 791-821 MHz) 11) WLAN IEEE802.11b (Tx/Rx: 2401-2473 MHz) 12) WLAN IEEE802.11g (Tx/Rx: 2402-2472 MHz) 13) WLAN IEEE802.11n (Tx/Rx: 2402-2472 MHz) 14) GPS (Rx: 1575,42 MHz) 15) GALILEO (Rx: 1575,42 MHz) 16) EGNOS (Rx: 1575,42 MHz)

Maks. udgangseffekt:

1) 2 W 2) 1 W 3)-5) 0,25 W 6)-10) 0,20 W 11) 0,032 W 12), 13) 0,016 W

Importørens navn:

Honda Motor Europe Ltd - Aalst Office

Postadresse:

Wijngaardveld 1 (Noord V) 9300 Aalst - Belgien

Modeller til Europa undtagen modeller til Storbritannien

Bluetooth-enhed\*

<https://continental-homologation.com/honda>



Continental erklærer hermed, at radioudstyrstypen A2C192350/ A2C192351 er i overensstemmelse med direktiv 2014/53/EU. Den fulde ordlyd af EU-overensstemmelseserklæringen er tilgængelig på følgende internetadresse:

Tilsløst brug:

Adgangssystem til bil

Postadresse:

Continental Automotive GmbH

Siemensstraße 12, D-93055 Regensburg, Tyskland

BLE-frekvensområde:

2,402 GHz til 2,48 GHz

Maks. BLE-udgangseffekt:

+20 dBm

Importørens navn:

Honda Motor Europe Ltd - Aalst Office

Postadresse:

Wijngaardveld 1 (Noord V) 9300 Aalst - Belgien



## Modeller til Europa undtagen modeller til Storbritannien

## Trådløs oplader\*

<https://www.lg.com/global/support/cedoc/cedoc>



LG Electronics Inc. erklærer hermed, at radioudstyrstypen WC500HOC121 er i overensstemmelse med direktiv 2014/53/EU.

Den fulde ordlyd af EU-overensstemmelseserklæringen er tilgængelig på følgende internetadresse:

Tilsluttet brug:

Trådløs oplader til bil

Driftsfrekvensbånd:

75 kHz ~ 118,320 kHz

Maks. udgangseffekt:

15 W

Importørens navn:

Honda Motor Europe Ltd - Aalst Office

Postadresse:

Wijngaardveld 1 (Noord V) 9300 Aalst - Belgien

\* Ikke tilgængelig på alle modeller

Modeller til Europa undtagen Storbritannien, Moldova og Serbien

Trådløs oplader\*

[http://bhevs.co.kr/bbs/board.php?tbl=e\\_bbs42\\_2](http://bhevs.co.kr/bbs/board.php?tbl=e_bbs42_2)

BH EVS Co.,Ltd. erklærer hermed, at radioudstyrstypen WC500HOC121 er i overensstemmelse med direktiv 2014/53/EU.

Den fulde ordlyd af EU-overensstemmelseserklæringen er tilgængelig på følgende internetadresse:

[http://bhevs.co.kr/bbs/board.php?tbl=e\\_bbs42\\_2](http://bhevs.co.kr/bbs/board.php?tbl=e_bbs42_2)

Tilsigtet brug:

Trådløs oplader til bil

Postadresse: Am Kronberger Hang 2 65824 Schwalbach am Taunus, Tyskland

Producentens navn: BH EVS Co.,Ltd.

Driftsfrekvensbånd:

111 kHz

Maks. udgangseffekt:

42 dBuA/m ved 10 m

Importørens navn:

Honda Motor Europe Ltd - Aalst Office

Postadresse:

Wijngaardveld 1 (Noord V) 9300 Aalst - Belgien

## Modeller til Europa undtagen modeller til Storbritannien

## Ekstern tuner

<http://www.ptc.panasonic.eu/>



Panasonic Corporation erklærer hermed, at den ovenfor anførte radioudstyrstype er i overensstemmelse med direktiv 2014/53/EU. Gå til <http://www.ptc.panasonic.eu/>, klik på "Overensstemmelseserklæring", indtast nedenstående søgeord i søgefeltet, og download den nyeste "OVERENSSTEMMELSESERKLÆRING". Søgeord: Modelnr.

Søgeord: [CQ-TH1BE0AJ, CQ-TH1BE1AJ, CQ-TH1AE0TT]

Der står "Ref No" på mærkatet på enheden.

Tilsløget brug:

RADIOENHED (radiotuner til biler)

Postadresse:

4261 Ikonobe-cho, Tsuzuki-ku, Yokohama-shi, Kanagawa-ken, 224-8520, Japan

Importørens navn:

Honda Motor Europe Ltd - Aalst Office

Postadresse:

Wijngaardveld 1 (Noord V) 9300 Aalst - Belgien

Modeller til Storbritannien

Centralkontrolmodul Nøglefrit adgangssystem	Fjernbetjening Nøglefri fjernbetjening
<p><a href="http://continental-homologation.com/honda">http://continental-homologation.com/honda</a></p> <p style="text-align: center;"><b>UK CA</b></p> <p>Continental Automotive GmbH erklærer hermed, at denne model [41580430] overholder de grundlæggende krav og andre relevante bestemmelser i Radio Equipment Regulations 2017. Den fulde ordlyd af UK-overensstemmelseserklæringen er tilgængelig på følgende internetadresse: <a href="http://continental-homologation.com/honda">http://continental-homologation.com/honda</a> Anvisninger og sikkerhedsoplysninger: Kortdistanceenhed til fjernstyring Postadresse: Continental Automotive GmbH Siemensstraße 12 D-93055 Regensburg Tyskland Frekvensbånd: 125 kHz +/- 3 kHz Maksimalt sendt output: 66 dBuA/m ved 10 m Importørens navn: Honda Motor Europe Ltd. Postadresse: Cain Road, Bracknell, Berkshire, RG12 1HL, Storbritannien</p>	<p><a href="http://continental-homologation.com/honda">http://continental-homologation.com/honda</a></p> <p style="text-align: center;"><b>UK CA</b></p> <p>Continental Automotive GmbH erklærer hermed, at denne model [TP_4] overholder de grundlæggende krav og andre relevante bestemmelser i Radio Equipment Regulations 2017. Den fulde ordlyd af UK-overensstemmelseserklæringen er tilgængelig på følgende internetadresse: <a href="http://continental-homologation.com/honda">http://continental-homologation.com/honda</a> Anvisninger og sikkerhedsoplysninger: Kortdistanceenhed til fjernstyring Postadresse: Continental Automotive GmbH Siemensstraße 12 D-93055 Regensburg Tyskland Frekvensbånd: 433,66 MHz +/- 16 kHz 434,18 MHz +/- 16 kHz Maksimalt sendt output: 1 mW Importørens navn: Honda Motor Europe Ltd. Postadresse: Cain Road, Bracknell, Berkshire, RG12 1HL, Storbritannien</p>

## Modeller til Storbritannien

Håndfrit telefonsystem  
Lydanlæg med standarddisplay

<http://www.ptc.panasonic.eu/>



Panasonic Automotive Systems Co., Ltd erklærer hermed, at radioudstyrstypen [ \* ] er i overensstemmelse med Radio Equipment Regulations 2017. Den fulde ordlyd af UK-overensstemmelseserklæringen er tilgængelig på følgende internetadresse:

<http://www.ptc.panasonic.eu/>

indtast nedenstående søgeord i søgefeltet, og download den nyeste "OVERENSSTEMMELSESERKLÆRING".

Søgeord:

Modelnr. Nøgleord [ \* ]

CL-MH-----, CA-9H-----,

CL-MH1BX1JT, CL-MH1AE6JT, CL-MH1AE0JT, CL-MH1AE2JT, CL-MH1DX3JT, CL-MH1DX5JT, CL-MH1DX6JT

Der står "Ref No" på mærkatet på enheden.

Tilsigtet brug: Bilstereoanlæg (Bluetooth og WLAN)

Postadresse: 4261 Ikonobe-cho, Tsuzuki-ku, Yokohama-shi, Kanagawa-ken, 224-8520, Japan

Producentens navn: Panasonic Automotive Systems Co., Ltd

Specifikationer for Bluetooth

Frekvensbånd: 2402-2480 MHz

Specifikationer for 2,4 GHz WLAN

Frekvensbånd: 2412-2472 MHz

Specifikationer for Bluetooth

Maks. udgangseffekt: 0,1 dBm

Specifikationer for 2,4 GHz WLAN

Maks. udgangseffekt: 11,9 dBm

Importørens navn: Honda Motor Europe Ltd.

Postadresse:

Cain Road, Bracknell, Berkshire, RG12 1HL, Storbritannien

Modeller til Storbritannien

Blindvinkelassistent\*/bakzoneassistent\*

<https://www.veoneer.com/en/regulatory>



Veoneer US, Inc. erklærer hermed, at formålet med ovenstående erklæring er i overensstemmelse med den relevante EU-harmoniseringslovgivning.

<https://www.veoneer.com/en/regulatory>

Tilsligtet brug:

24 GHz radarsensor med kort rækkevidde

Postadresse:

26545 American Drive Southfield, Michigan, 48034 USA

Driftsfrekvensbånd:

24,05-24,25 GHz

Maks. udgangseffekt:

13 dBm spids

Importørens navn:

Honda Motor Europe Ltd.

Postadresse:

Cain Road, Bracknell, Berkshire, RG12 1HL, Storbritannien

## Modeller til Storbritannien

## Telematikstyreenhed

<https://www.denso.com/global/en/contact-us/doc/>



DENSO CORPORATION erklærer hermed, at radioudstyrstypen er i overensstemmelse med de relevante lovkrav.

Den fulde ordlyd af UK-overensstemmelseserklæringen er tilgængelig på følgende internetadresse:

<https://www.denso.com/global/en/contact-us/doc/>

Tilsluttet brug:

Telematikenhed og Wi-Fi-hotspot til bil

Postadresse:

1-1, Showa-cho, Kariya-shi, Aichi-ken, 448-8661, Japan

Model:

OGEY10

Driftsfrekvensbånd:

1) GSM900 (Tx: 880-915 MHz, Rx: 925-960 MHz) 2) GSM1800 (Tx: 1710-1785 MHz, Rx: 1805-1880 MHz) 3) WCDMA Bånd1 (Tx: 1920-1980 MHz, Rx: 2110-2170 MHz) 4) WCDMA Bånd3 (Tx: 1710-1785 MHz, Rx: 1805-1880 MHz) 5) WCDMA Bånd8 (Tx: 880-915 MHz, Rx: 925-960 MHz) 6) LTE Bånd1 (Tx: 1920-1980 MHz, Rx: 2110-2170 MHz) 7) LTE Bånd3 (Tx: 1710-1785 MHz, Rx: 1805-1880 MHz) 8) LTE Bånd7 (Tx: 2500-2570 MHz, Rx: 2620-2690 MHz) 9) LTE Bånd8 (Tx: 880-915 MHz, Rx: 925-960 MHz) 10) LTE Bånd20 (Tx: 832-862 MHz, Rx: 791-821 MHz) 11) WLAN IEEE802.11b (Tx/Rx: 2401-2473 MHz) 12) WLAN IEEE802.11g (Tx/Rx: 2402-2472 MHz) 13) WLAN IEEE802.11n (Tx/Rx: 2402-2472 MHz) 14) GPS (Rx: 1575,42 MHz) 15) GALILEO (Rx: 1575,42 MHz) 16) EGNOS (Rx: 1575,42 MHz)

Maks. udgangseffekt:

1) 2 W 2) 1 W 3)-5) 0,25 W 6)-10) 0,20 W 11) 0,032 W 12), 13) 0,016 W

Importørens navn:

Honda Motor Europe Ltd.

Postadresse:

Cain Road, Bracknell, Berkshire, RG12 1HL, Storbritannien

Modeller til Storbritannien

Bluetooth-enhed\*

<https://continental-homologation.com/honda>



Continental Automotive GmbH erklærer hermed, at denne model [A2C775684] overholder de grundlæggende krav og andre relevante bestemmelser i Radio Equipment Regulations 2017.

Den fulde ordlyd af UK-overensstemmelseserklæringen er tilgængelig på følgende internetadresse:

<http://continental-homologation.com/honda>

Tilsløbet brug:

Styreenhed

Postadresse:

Continental Automotive GmbH

Siemensstraße 12, D-93055 Regensburg, Tyskland

BLE-frekvensområde:

2,402 GHz til 2,48 GHz

Maks. BLE-udgangseffekt:

+20 dBm

Importørens navn:

Honda Motor Europe Ltd.

Postadresse:

Cain Road, Bracknell, Berkshire, RG12 1HL, Storbritannien



## Modeller til Storbritannien

## Ekstern tuner

<http://www.ptc.panasonic.eu/>



Panasonic Corporation erklærer hermed, at radioudstyrstypen [ \* ] er i overensstemmelse med Radio Equipment Regulations 2017.

Den fulde ordlyd af UK-overensstemmelseserklæringen er tilgængelig på følgende internetadresse:

<https://www.ptc.panasonic.eu/>

indtast nedenstående nøgleord i søgefeltet for nøgleord, og download den nyeste "OVERENSSTEMMELSESERKLÆRING".

Søgeord: Modelnr.

Søgeord: [CQ-TH1BE0AJ, CQ-TH1BE1AJ, CQ-TH1AE0TT]

Der står "Ref No" på mærkatet på enheden.

Tilsløget brug:

RADIOENHED (radiotuner til biler)

Postadresse:

4261 Ikonobe-cho, Tsuzuki-ku, Yokohama-shi, Kanagawa-ken, 224-8520, Japan

Importørens navn:

Honda Motor Europe Ltd

Postadresse:

Cain Road, Bracknell, Berkshire, RG12 1HL, Storbritannien

Modeller til Storbritannien

Trådløs oplader\*

<https://www.lg.com/global/support/cedoc/cedoc>  
(Indtast modelnavnet: WC500HOC121)



LG Electronics erklærer hermed, at den trådløse oplader af radioudstyrstypen er i overensstemmelse med de relevante lovkrav. Den fulde ordlyd af UK-overensstemmelseserklæringen er tilgængelig på følgende internetadresse:

<http://www.lg.com/global/support/cedoc/cedoc>

Tilsigtet brug:

Trådløs oplader til bil

Postadresse:

128, Yeoui-daero, Yeongdeungpo-gu, Seoul, Korea

Driftsfrekvensbånd:

111 kHz/maks. effekt: 42 dBuA/m ved 10 m

Maks. udgangseffekt:

111 kHz/maks. effekt: 42 dBuA/m ved 10 m

Importørens navn:

Honda Motor Europe Ltd

Postadresse:

Cain Road, Bracknell, Berkshire, RG12 1HL, Storbritannien

## Modeller til Storbritannien

## Trådløs oplader\*

[http://bhevs.co.kr/bbs/board.php?tbl=e\\_bbs42\\_2](http://bhevs.co.kr/bbs/board.php?tbl=e_bbs42_2)

BH EVS Co.,Ltd. erklærer hermed, at radioudstyrstypen WC500HOC121 er i overensstemmelse med Radio Equipment Regulations 2017. Den fulde ordlyd af UK-overensstemmelseserklæringen er tilgængelig på følgende internetadresse:

[http://bhevs.co.kr/bbs/board.php?tbl=e\\_bbs42\\_2](http://bhevs.co.kr/bbs/board.php?tbl=e_bbs42_2)

Tilsløst brug:

Trådløs oplader til bil

Postadresse: Am Kronberger Hang 2 65824 Schwalbach am Taunus, Tyskland

Producentens navn: BH EVS Co.,Ltd.

Driftsfrekvensbånd:

111 kHz

Maks. udgangseffekt:

42 dBuA/m ved 10 m

Importørens navn:

Honda Motor Europe Ltd

Postadresse:

Cain Road, Bracknell, Berkshire, RG12 1HL, Storbritannien

\* Ikke tilgængelig på alle modeller

Modeller til Serbien

Centralkontrolmodul  
Nøglefrit adgangssystem



Akcionarsko društvo za ispitivanje kvaliteta "KVALITET" NIS  
Акционарско друштво за испитивање квалитета "КВАЛИТЕТ" НИС  
Joint-stock company for quality testing "KVALITET" NIS



**POTVRDA O USAGLAŠENOSTI - RITTO** Broj: P1615061800  
**CONFIRMATION OF CONFORMITY - R&TTE** No: 1615061800

Podnosioc/zahvatka: RITTE CONSULTING DOO  
Applicant: 11000 BEOGRAD  
MWRICKA 28/29

Vrsta opreme: KONTROLNI MODUL  
Equipment category:

Oznaka tipa/modela: 4073700  
Equipment type/model:

Robna marka: Continental  
Equipment trademark:  
Proizvođač: Continental Automotive GmbH  
Manufacturer: NEMAČKA

Vrednovana dokumentacija / Evaluated documentation:  
Laboratorij/izdaci: Bezbudnost/Safety: CSA Group Bayern GmbH;  
Ispitni leveli: EN60950-1/EN60950-1:11.06.2000 /  
Laboratorij: EMVEMEC: CSA Group Bayern GmbH;  
Test report: TR521-09-23-UP, 09.03.2010. /  
RITTO/R&TTE: CSA Group Bayern GmbH;  
TR521-09-23-UP, 09.03.2010. /

Na osnovu gore navedene dokumentacije utvrđeno je da gore navedena oprema zadovoljava zahteva Pravilnika o radio opremi i telekomunikacionoj terminalnoj opremi (Sl. glasnik RS, 11/03/12).  
On the basis of the above mentioned documentation it is found that above mentioned equipment fulfils the requirements of the Radiobook on Radio Equipment and Telecommunication Terminal Equipment (Official Gazette of RS, 11/03/12).

Navedene promene u specifikaciji, tipu/modelu, kategorijama, sastavnim karakteristikama opreme koji utiču na usaglašenost sa navedenom Pravilnikom mogu se glasniti "Kvalitet" u s.l. NIS.  
Any changes occur in the specification, type/model, categories, individual characteristics which may influence on conformity to the above mention Radiobook, shall be forwarded to "Kvalitet".

Mesto i datum izdavanja: Vardi do: 15.05.2015.  
Place and date: Valid until: 15.05.2016.



*P. Vukobratović*  
Vladimir Vukobratović, dipl.ing.

Bul. Svetog Cara Konstantina 82-86, NIS 18000, Srbija, Tel: (018)250-786, 550-624, Fax: (018)550-636, 550-085  
e-mail: office@kvalitet.co.rs, http://www.kvalitet.co.rs

Fjernbetjening  
Nøglefrit adgangssystem



Akcionarsko društvo za ispitivanje kvaliteta KVALITET NIS  
Акционарско друштво за испитивање квалитета КВАЛИТЕТ НИС  
Joint-stock company for quality testing KVALITET NIS



**POTVRDA O USAGLAŠENOSTI - RITTO** Broj: P162007600  
**CONFIRMATION OF CONFORMITY - R&TTE** No: 162007600

Podnosioc/zahvatka: RITTE CONSULTING DOO  
Applicant: 11000 BEOGRAD-RAKOVICA  
KNEZAVISELSLAVA, 83/2.7

Vrsta opreme: KLJUČ ZA DALJINSKI PRISTUP VOZILU  
Equipment category:

Oznaka tipa/modela: TP\_4  
Equipment type/model:

Robna marka: Continental  
Equipment trademark:  
Proizvođač: Continental Automotive GmbH  
Manufacturer: Germany

Vrednovana dokumentacija / Evaluated documentation:  
Laboratorij/izdaci: Bezbudnost/Safety: Compliance Certification Services Inc.; T200416W01-LV, 11.06.2000 /  
Ispitni leveli: T200416W01-AMC, 07.05.2020 /  
Laboratorij: EMVEMEC: Compliance Certification Services Inc.; T200416W01-RE, 07.05.2020 /  
Test report: RITTO/R&TTE: Compliance Certification Services Inc.; T200416W01-R1T, 07.05.2020 / T200416W01-R1T2, 07.05.2020 /

Na osnovu gore navedene dokumentacije utvrđeno je da gore navedena oprema zadovoljava zahteva Pravilnika o radio opremi i telekomunikacionoj terminalnoj opremi (Sl. glasnik RS, 11/03/12).  
On the basis of the above mentioned documentation it is found that above mentioned equipment fulfils the requirements of the Radiobook on Radio Equipment and Telecommunication Terminal Equipment (Official Gazette of RS, 11/03/12).

Navedene promene u specifikaciji, tipu/modelu, kategorijama, sastavnim karakteristikama opreme koji utiču na usaglašenost sa navedenom Pravilnikom mogu se glasniti "Kvalitet" u s.l. NIS.  
Any changes occur in the specification, type/model, categories, individual characteristics which may influence on conformity to the above mention Radiobook, shall be forwarded to "Kvalitet".

Mesto i datum izdavanja: Vardi do: 26.05.2020.  
Place and date: Valid until: 26.05.2023.



*Vladimir Vukobratović*  
Vladimir Vukobratović, dipl.ing.

Bul. Svetog Cara Konstantina 82-86, NIS 18000, Srbija, Tel: (018)250-786, 550-624, Fax: (018)550-636, 550-085  
e-mail: office@kvalitet.co.rs, http://www.kvalitet.co.rs

Oplysninger

Modeller til Serbien

Håndfrit telefonsystem

Blindvinkelassistent\*/bakzoneassistent\*



**EU Declaration of Conformity**  
Document Number: PAS-22003-01

**Manufacturer**

Name : Panasonic Automotive Systems Co., Ltd.  
Address : 4261 Arapeche cho, Tsuzuki-ku, Yokohama-shi, Kanagawa-ken, 224-8520, Japan

**Object of Declaration** < B >

Product Name : CAR AUDIO(S)NF ASSY (A)  
Trade Name : Panasonic  
Model Number : CL-MH1203PT; CL-MH1103ST; CL-MH1203ET; CL-MH1203TT; CL-MH1203DT; CL-MH1203FT; CL-MH1203RT; CL-MH1203LT; CL-MH1203ST; CL-MH1203ET; CL-MH1203TT; CL-MH1203DT; CL-MH1203FT; CL-MH1203RT; CL-MH1203LT  
Model ID : AN2001

**CE Requirements**

This declaration of conformity is issued under the sole responsibility of the manufacturer. The object of the declaration described above is in conformity with the requirements of the following EU legislation and harmonized standards:

Council Directive : 2014/53/EU RID < B >  
Applicable Standards : EN 62311-2:2008; EN 62368-1:2014 + A13:2017; EN 301 488-1 V2.3:2019; EN 301 488-3 V2.1.1:2017; EN 301 488-1 V3.2:2019; EN 301 488-3 V2.1.1:2017; EN 301 488-1 V2.1.1:2017; EN 301 488-3 V2.1.1:2017; EN 301 488-1 V2.1.1:2017; EN 301 488-3 V2.1.1:2017  
Notified body : MCDON Labs Inc., Notified Body Number 2380, performed assessment of the tests and technical documentation provided by the applicant with the essential requirements of the RED 2014/53/EU, and issued EU-TYPE EXAMINATION CERTIFICATE 2024/2251 / 23 Nov 2022 / Rev-A  
Additional information < B >

16.01.2023  
Date of Issue / Signature  
*K. Nishimura*  
Koichi Nishimura / Manager  
Printed Name / Title

16.01.2023  
Date of Issue / Signature  
*N. Erdmann*  
Niels Erdmann  
Authorized Representative



**POTVRDA O USAGLAŠENOSTI broj 00334 00787**

DATUM IZDAVANJA: 05.06.2023. VAŽI DO: 05.06.2023.  
PODNOŠILAC ZAHTEVA: RTTE Consulting d.o.o. Kraljeva Vilevaova 632/7, 11090 Beograd  
NAZIV / VRETA OPISEM: Radar za vozilo u RF opsegu 24 GHz (24 GHz SRS Radar Sensor)  
ROBNA MARKA: Voooner  
PROIZVOĐAČ: Voooner US, Inc. 20300 American Drive, Southfield, Michigan, 48034 United States of America  
TIP / MODEL: NB24G11V3

Pregledom dole navedene tehničke dokumentacije dostavljene od strane podnosioca zahteva, utvrdeno je usaglašenost opreme sa bitnim zahtevima Pravilnika o radio opremi i terminalnoj telekomunikacionoj opremi (Sudbort) glavnim FIS broj 1 (2012):

Vrsta dokumentacije	Institucija	Dokaz	Datum
EMC Assessment report	EL-Lab GmbH	2022/2855-12643-1	28.06.2023.
Safety test report	EL-Lab GmbH	18083330-12742-3	14.06.2023.
EMC test report	CEITECOM GmbH	19-1-0207/60110a	22.06.2023.
RF test report	CEITECOM GmbH	19-1-0207/601102a	24.06.2023.
EU-Type Examination Certificate	KI-Certification GmbH	T.2320.06.06/16	29.06.2023.

Mesto izdavanja: Beograd  
Dizajn: *[Signature]*  
Selo: Jorgovanova, 632/11/E

OPREMA I USAGLAŠENOSTI  
\* Oprema je usaglašena sa bitnim zahtevima Pravilnika o radio opremi i terminalnoj telekomunikacionoj opremi (Sudbort) glavnim FIS broj 1 (2012):

Opisning

\* Ikke tilgængelig på alle modeller

Modeller til Serbien

Telematikstyreenhed

Овиме, DENSO CORPORATION изјављује да је радио опрема тип усаглашена са Директивом 2014/53/EU.

Цео текст ЕУ декларације о усаглашености доступам је на следећој интернет адреси:

<https://www.denso.com/global/en/contact-us/doc/>

---







## Modeller til Tyrkiet

Centralkontrolmodul  
Nøglefrit adgangssystem

Anvisninger og sikkerhedsoplysninger:

Kortdistanceenhed til fjernstyring

Postadresse:

Siemensstraße 12

D-93055 Regensburg

Tyskland

Producentens navn:

Continental Automotive GmbH

Frekvensbånd: 125 kHz

Maksimalt sendt output: 10 mW

Importørens navn:

HONDA TÜRKİYE A.Ş.

Postadresse:

Sanayi Cad. No:1, Aydınevler 34854 Maltepe/ İstanbul

**Continental** Vehicle Networking and Information (VNI)

Continental Automotive GmbH | Siemensstraße 12 | 93055 Regensburg | Germany

Levante-Carolina Group  
VNI CE HW EU2 TSN CDE HW4  
Phone: +4374-36-5124  
Fax: +43 746 25-3001  
Carolina.Cheval@continental-  
corporation.com

**EU Declaration of Conformity in accordance with Directive 2014/53/EU**

EN 16.07.2020 Your design-id Our release Your release

**Manufacturer:** Continental Automotive GmbH  
**Address:** Siemensstrasse 12  
D-93055-Regensburg  
Germany

**Product type designation:** #138400  
**Intended use:** Integrated Body Controller

The product mentioned above complies with the essential requirements and other relevant provisions of Directive 2014/53/EU, when used for its intended purpose.

**Health and safety pursuant to Art. 3(1)(a):** Applied standard(s):  
EN 62368-1:2014 + A11:2017  
EN 62479:2010  
EN 60950:2017

**Electromagnetic compatibility pursuant to Art. 3(1)(b):** Applied standard(s):  
EN 301 489-1 V2.2.3(2018-11)  
Final draft EN 301 489-3 V2.1.1 (2017-03)

**Efficient use of spectrum pursuant to Art. 3(2):** Applied standard(s):  
EN 300 220-1 V3.1.1  
EN 300 220-2 V3.1.1  
EN 300 330 V2.1.1 (2017)

The following marking applies to the above mentioned product:

Continental Automotive GmbH  
Regensburg, 16.07.2020

Klaus Biedler  
Vice President Finance and Controlling  
Vehicle Networking and Information

Marco Müller  
Senior Vice President Vehicle Networking and  
Information (VNI) Central Engineering (CE)

**CE**

1/1

Continental Automotive GmbH | Siemensstraße 12 | 93055 Regensburg | D-93055 Regensburg | Germany  
www.continental-automotive.com  
Registered office: Regensburg (Regensburg Court Local Court Register)  
Tax identification number: DE 250803189  
Commercial register: Amtsgericht Regensburg, HRB 165033  
Amount of share capital: 40,000,000 EUR | DUNS: 110139193 | KVK: (KVA) 6587 3007 00-1006 0103 00



## Modeller til Tyrkiet

Håndfrit telefonsystem  
Lydanlæg med standarddisplay

<http://www.ptc.panasonic.eu/>



Panasonic Automotive System Co., Ltd. erklærer hermed, at den ovenfor anførte radioudstyrstype er i overensstemmelse med direktiv 2014/53/EU. Gå til <http://www.ptc.panasonic.eu/>, klik på "Overensstemmelseserklæring", indtast nedenstående søgeord i søgefeltet og download den nyeste "OVERENSSTEMMELSESERKLÆRING". Søgeord: Modelnr.

Nøgleord [ \* ]

CL-MH-----, CA-9H-----,

CL-MH1DX3JT, CL-MH1DX5JT, CL-MH1DX6JT, CL-MH1EXTTT, CL-MH1EXUTT, CL-MH1EXVTT,

CL-MH1EXWTT, CL-MH1EXXTT, CL-MH1DX7JT, CL-MH1DX8JT, CL-MH1DX9JT, CL-MH1DXAJT, CL-MH1DXBJT, CL-MH1DXCJT

Der står "Ref No" på mærkatet på enheden.

Tilsigtet brug: Bilstereoanlæg (Bluetooth og WLAN)

Postadresse: 4261 Ikonobe-cho, Tsuzuki-ku, Yokohama-shi, Kanagawa-ken, 224-8520, Japan

Producentens navn: Panasonic Automotive Systems Co., Ltd

Specifikationer for Bluetooth

Frekvensbånd: 2402-2480 MHz

Specifikationer for 2,4 GHz WLAN

Frekvensbånd: 2412-2472 MHz

Specifikationer for Bluetooth

Maks. udgangseffekt: 0,1 dBm

Specifikationer for 2,4 GHz WLAN

Maks. udgangseffekt: 11,9 dBm

Importørens navn: HONDA MOTOR EUROPE LTD.

**HONDA TÜRKİYE A.Ş.**

Postadresse:

**Sanayi Cad. No:1, Aydınevler 34854 Maltepe/ İstanbul**

Modeller til Tyrkiet

Blindvinkelassistent\*/bakzoneassistent\*

<https://www.veoneer.com/en/regulatory>



Veoneer US, Inc. erklærer hermed, at formålet med ovenstående erklæring er i overensstemmelse med den relevante EU-harmoniseringslovgivning.

<https://www.veoneer.com/en/regulatory>

Tilsligtet brug:

24 GHz radarsensor med kort rækkevidde

Postadresse:

26545 American Drive Southfield, Michigan, 48034 USA

Driftsfrekvensbånd:

24,05-24,25 GHz

Maks. udgangseffekt:

13 dBm spids

Importørens navn:

**HONDA TÜRKİYE A.Ş.**

Postadresse:

**Sanayi Cad. No:1, Aydınevler 34854 Maltepe/ İstanbul**

## Modeller til Tyrkiet

## Nødopkald (eCall)

<https://www.denso.com/global/en/contact-us/doc/>



DENSO CORPORATION erklærer hermed, at radioudstyrstypen er i overensstemmelse med direktiv 2014/53/EU. Den fulde ordlyd af EU-overensstemmelseserklæringen er tilgængelig på følgende internetadresse:

<https://www.denso.com/global/en/contact-us/doc/>

İşbu belge; DENSO CORPORATION telsiz ekipmanı tipinin 2014/53/AB sayılı Direktif'e uygun olduğunu beyan eder. AB uygunluk beyanının tam metni aşağıdaki internet adresinde mevcuttur:

<https://www.denso.com/global/en/contact-us/doc/>

Tilsigtet brug:

eCall-enhed til biler

Postadresse:

1-1, Showa-cho, Kariya-shi, Aichi-ken, 448-8661, Japan

Model:

OGEY23

Driftsfrekvens:

- 1) GSM900 (Tx: 880-915 MHz, Rx: 925-960 MHz)
- 2) GSM1800 (Tx: 1710-1785 MHz, Rx: 1805-1880 MHz)
- 3) WCDMA Bånd1 (Tx: 1920-1980 MHz, Rx: 2110-2170 MHz)
- 4) WCDMA Bånd8 (Tx: 880-915 MHz, Rx: 925-960 MHz)
- 5) GPS (Rx: 1575,42 MHz)
- 6) GALILEO (Rx: 1575,42 MHz)
- 7) GLONASS (Rx: 1601,709 MHz)
- 8) EGNOS (Rx: 1575,42 MHz)

Maks. udgangseffekt:

1) 2 W 2) 1 W 3,4) 0,25 W

Importørens navn:

Honda Motor Europe Ltd - Aalst Office

**HONDA TÜRKİYE A.Ş.**

Postadresse:

**Sanayi Cad. No:1, Aydınevler 34854 Maltepe/ İstanbul**

Modeller til Tyrkiet

Bluetooth-enhed\*

<https://continental-homologation.com/honda>



Continental erklærer hermed, at radioudstyrstypen A2C192350/ A2C192351 er i overensstemmelse med direktiv 2014/53/EU. Den fulde ordlyd af EU-overensstemmelseserklæringen er tilgængelig på følgende internetadresse:

Tilsløbet brug:

Adgangssystem til bil

Postadresse:

Continental Automotive GmbH

Siemensstraße 12, D-93055 Regensburg, Tyskland

BLE-frekvensområde:

2,402 GHz til 2,48 GHz

Maks. BLE-udgangseffekt:

+20 dBm

Importørens navn:

HONDA TÜRKİYE A.Ş.

Postadresse:

Sanayi Cad. No:1, Aydınevler 34854 Maltepe/ İstanbul

## Modeller til Tyrkiet

## Trådløs oplader\*

<https://www.lg.com/global/support/cedoc/cedoc>



LG Electronics Inc. erklærer hermed, at radioudstyrstypen WC500HOC121 er i overensstemmelse med direktiv 2014/53/EU.

Den fulde ordlyd af EU-overensstemmelseserklæringen er tilgængelig på følgende internetadresse:

Tilgættet brug:

Trådløs oplader til bil

Driftsfrekvensbånd:

75 kHz ~ 118,320 kHz

Maks. udgangseffekt:

15 W

Importørens navn:

HONDA TÜRKİYE A.Ş.

Postadresse:

Sanayi Cad. No:1, Aydınevler 34854 Maltepe/ İstanbul

\* Ikke tilgængelig på alle modeller

Modeller til Tyrkiet

Trådløs oplader\*

[http://bhevs.co.kr/bbs/board.php?tbl=e\\_bbs42\\_2](http://bhevs.co.kr/bbs/board.php?tbl=e_bbs42_2)

BH EVS Co.,Ltd. erklærer hermed, at radioudstyrstypen WC500HOC121 er i overensstemmelse med direktiv 2014/53/EU.

Den fulde ordlyd af EU-overensstemmelseserklæringen er tilgængelig på følgende internetadresse:

[http://bhevs.co.kr/bbs/board.php?tbl=e\\_bbs42\\_2](http://bhevs.co.kr/bbs/board.php?tbl=e_bbs42_2)

Tilsigtet brug:

Trådløs oplader til bil

Postadresse: Am Kronberger Hang 2 65824 Schwalbach am Taunus, Tyskland

Producentens navn: BH EVS Co.,Ltd.

Driftsfrekvensbånd:

111 kHz

Maks. udgangseffekt:

42 dBuA/m ved 10 m

Importørens navn:

HONDA TÜRKİYE A.Ş.

Postadresse:

Sanayi Cad. No:1, Aydınevler 34854 Maltepe/ İstanbul



## Modeller til Tyrkiet

## Ekstern tuner

<http://www.ptc.panasonic.eu/>



Panasonic Corporation erklærer hermed, at den ovenfor anførte radioudstyrstype er i overensstemmelse med direktiv 2014/53/EU. Gå til <http://www.ptc.panasonic.eu/>, klik på "Overensstemmelseserklæring", indtast nedenstående søgeord i søgefeltet, og download den nyeste "OVERENSSTEMMELSESEKTLÆRING". Søgeord: Modelnr.

Søgeord: [CQ-TH1BE0AJ, CQ-TH1BE1AJ, CQ-TH1AE0TT]

Der står "Ref No" på mærkatet på enheden.

Tilsløget brug:

RADIOENHED (radiotuner til biler)

Postadresse:

4261 Ikonobe-cho, Tsuzuki-ku, Yokohama-shi, Kanagawa-ken, 224-8520, Japan

Importørens navn:

HONDA TÜRKİYE A.Ş.

Postadresse:

Sanayi Cad. No:1, Aydınevler 34854 Maltepe/ İstanbul

Modeller til Ukraine

Centralkontrolmodul  
Noglefrit adgangssystem

<http://continental-homologation.com/honda>

Postadresse:

Siemensstraße 12  
D-93055 Regensburg  
Tyskland

Producentens navn:

Continental Automotive GmbH

Frekvensbånd: 125KHz

Maksimalt sendt output: 10 mW

Importørens navn:

Pride Motor LLC

Postadresse:

73, Lesi Ukrainsky Str., Vyshneve, Kyiv oblast, 08132, Ukraine

**ДЕКЛАРАЦІЯ ПРО ВІДПОВІДНІСТЬ**

1. Раціоналізаційна: Пристрій керування радіус дії (типівна 433 МГц), NFC.  
*(серія, тип, номер партії чи серійний номер)*

2. ТОВ «Нормакон-Україна» (офіс 314, вул. Кірова 139, м. Мелітополь, Закарпатська обл., 72310, Україна, код ЄДРПОУ 37463168).  
*(адреса виробника та адреса виробника або його уповноваженого представника)*

3. Ця декларація відповідності видана від особистої відповідальності виробника.

4. Офіс декларування: Модуль вбудованого контролера автомобіля (Integrated Body Controller);  
Модель: 4150441;  
Торговельна марка: «Continental»;  
Виробник: «Continental Automotive GmbH» (Steinheilstraße 12, D-93055 Regensburg, Germany) / «Continental Automotive GmbH» (Steinheilstraße 12, D-93055 Regensburg, Німеччина);  
Місце виробництва: «Continental Automotive Changchun Co., Ltd.» (Jingyue Branch, 2800 Shengqi Street, 130000, Changchun, Jilin P.R. China) / «Continental Automotive Changchun Co., Ltd.» (Dongyue Branch, 5800 Shengqi Street, 130000, Changchun, Дзялін П.Р. Китай); «CONTINENTAL AUTOMOTIVE GUADALAJARA MEXICO S DE RL DE CV» (Camino a la Tierra No. 2, Km. 3.5 Carretera Guadaluajara Morelia, Colonia la Tierra, 45640 Tlalcoyotl de Zúñiga, Jalisco, Mexico) / «CONTINENTAL AUTOMOTIV GUADALAJARA MEXICO S DE RL DE CV» (Кашино а-за Тієра № 2, К.м. 3.5 Каррєра Гуадалахара Морєля, Колонія ла Тієра, 45640 Тіалькоїотл-де-Зунїга, Халіско, Мєксикал);  
Номер партії або серійний номер: продукція виготовляється серійно.  
*(ідентифікація радіобудованого, яка має доступ до бази даних історії продуктивності, може включати кодівку чинів виробника з ряд номерів для специфікації додаткового радіобудованого)*

5. Офіс декларування відповідає вимогам «Технічного регламенту раціоналізації», затвердженого постановою Кабінету Міністрів України від 24.05.2017р. № 355.

6. Стандарти з переліку національних стандартів, що були застосовані, та інші стандарти і технічні специфікації, щодо яких декларується відповідність:  
*(з переліку будуть вказані технічні регламенти):*  
DSTU EN 62368-1:2017 (EN 62368-1:2014; AC:2015-05; AC:2015-02; AC:2015-11; AC:2017; A11:2017; IDT; IEC 62368-1:2014, MOD; Coe 1:2014; Coe 2:2015; IDT);  
DSTU EN 62479-2015 (EN 62479:2010; IDT); EN 50663: 2017;  
*(з переліку будуть вказані технічні регламенти):*  
DSTU EN 301 489-1:2014 (EN 301 489-1 V1.9.2; IDT);  
DSTU ETSI EN 301 489-3:2009 (ETSI EN 301 489-3:2002; IDT);  
*(середня повноважена радіотехнічний ресурс (вимога 7 технічного регламенту):*  
DSTU ETSI EN 300 220-2:2017 (ETSI EN 300 220-2:2017; IDT);  
DSTU ETSI EN 300 330-1:2018 (ETSI EN 300 220-1:2017; IDT);  
DSTU ETSI EN 300 330-2:2018 (ETSI EN 300 220-2:2017; IDT).  
*(із зазначеним ідентифікаційним номером, перелік та дані видані)*

7. Призначений орган з оцінки відповідності: **ООО «Оран сертїфікацій-Центр сертїфікацій матеріалів та виробів» (М ІД.ТІ.832)**  
*(найменування, ідентифікаційний номер дублю з реєстром призначеного органу)*

Висновок роботи з оцінки відповідності з проведеною експертизою типу (Модуль В)  
*(тип, вимоги та код)*

та видів сертїфікат експертизи типу № **UA.032.СТ.0297-20** від 03 серпня 2020 р.  
*(у разі залучення призначеного органу з оцінки відповідності)*

8. Додаткова інформація:

Підписано від імені та за договором доручення № 20180503 від 03.05.2018 р. «Continental Automotive GmbH» (Steinheilstraße 12, D-93055 Regensburg, Germany) уповноваженою представником в Україні ТОВ «Нормакон-Україна», м. Мелітополь, Україна  
*(серія та дані видані)*

03 серпня 2020 р.

Директор  
ТОВ «Нормакон-Україна»  
*(підпис)*

О. В. Шестерін  
Від імені «Нормакон-Україна»  
UA.032.D.0001-10  
Дата: 04.08.2020

Modeller til Ukraine

Fjernbetjening  
Nøglefrit adgangssystem

<http://continental-homologation.com/honda>

Postadresse:

Siemensstraße 12  
D-93055 Regensburg

Tyskland

Producentens navn:

Continental Automotive GmbH

Frekvensbånd: 433,92 MHz

Maksimalt sendt output: 1 mW

Importørens navn:

Pride Motor LLC

Postadresse:

73, Lesi Ukrainsky Str., Vyshneve, Kyiv oblast, 08132, Ukraine

**ДЕКЛАРАЦІЯ ПРО ВІДПОВІДНІСТЬ**

1. Розробник/виробник: Пристрій короткого радіусу дії (433 МГц), RFID (пасивний).  
*(марка, тип, номер моделі та серійного номеру)*

2. ТОВ «Норматон-Україна» (офіс 314, вул. Кірова 139, м. Мелітополь, Запорізька обл., 72139, Україна, код ЄДРПОУ 37467160)  
*(адреса виробника або його уповноваженого представника)*

3. На декларації відомості вказані під особисту відповідальність виробника

4. Об'єкт декларації:  
Класифікація: Вирізок автономний (Radio Frequency Transmitter / Honda MY21);  
Модель: TP\_4;  
Торговельна марка: «Continental»;  
Виробник: «Continental Automotive GmbH» (Siemensstraße 12, D-93055 Regensburg, Germany) / «Континентал Аутомобіл ГмбХ» (Siemensstraße 12, D-93055 Regensburg, Deutschland);  
Місце виробництва: «Continental Automotive Changchun Co., Ltd.» (Changchun, Jilin, 130000, Changchun, Jilin P.R. China) / «Континентал Аутомобіл Манчжун Ко., Лтд.» (Dianmang Road, 5800 Shenyang City, 110000, China); «Daimler P.R. Korea»; «CONTINENTAL AUTOMOTIVE GLADDAJALARA MEXICO S DE RL DE CV» (Carretera a la Tierra No. 5, Km. 3.5 Carretera Guadalupe Mexico, Colonia la Tierra, 45640 Tlaximilco de Zahuila, Jalisco, Mexico) / «КОНТИНЕНТАЛ АУТОМОТИВ ГЛАДАДАЛАРА МЕКSIKO С ДЕ РЛ ДЕ СВ» (Каньон а ла Tierra № 5, К.м. 3.5 Каррера Гуадалупе Мехика, Колонія ла Tierra, 45640 Тлaxимилко де Захуїла, Халіско, Мехико).  
Наяву марку/ або серійний номер: маркування вказується серійно.  
*(визначити/вказати розшифровку, якщо для декларатора його представником, який відповідає за вказані параметри у разі потреби для ідентифікації даного виробництва)*

5. Об'єкт декларації відповідає вимогам «Технічного регламенту радіобезпечності, затвердженого постановою Кабінету Міністрів України від 24.06.2017р. № 385»

6. Стандарти з огляду на національні стандарти, що були застосовані, та інші стандарти і технічні специфікації, щодо яких декларується відповідність:  
включно згідно з технічними регламентами:  
ІСТУ EN 61386-1:2017 (EN 61386-1:2014, AC:2015-05, AC:2015-02, AC:2015-11, AC:2017, A11:2017, IUT, ITC: 62366-1:2014, MOU, Cor 1:2014, Cor 2:2015, IUT);  
ІСТУ EN 62479:2015 (EN 62479:2010, IUT); EN 50664: 2017;  
з еквівалентними системними вимогами згідно з технічними регламентами:  
ІСТУ EN 300 489-1:2014 (EN 301 488-1 V1 2, IUT);  
ІСТУ EN 300 489-3:2009 (ETSI EN 301 488-3:2002, IUT);  
об'єктом європейської радіочастотного регулювання згідно з технічними регламентами:  
ІСТУ EN 300 220-1:2017 (ETSI EN 300 220-1:2017, IUT);  
ІСТУ EN 300 220-1:2014 (ETSI EN 300 220-1:2014, IUT);  
ІСТУ EN 300 330:2018 (ETSI EN 300 330:2017, IUT).

7. Прокраєний орган з оцінки відповідності ЄОП «Орган сертифікації» «Центр сертифікації матеріалів та виробів» (ш. ІА, TR:012)  
*(визначити, ідентифікаційний номер органу з огляду на вимоги цього акту)*  
Висновок роботи з оцінки відповідності за процедурою евалюації типу (Модель, В)  
*(дата вказується вні дані)*

8. Додаткова інформація: Пристрій перерах. 060.  
Пасивний від типу та з діапазоном частотності № 20180503 від 01.05.2018 в «Continental Automotive GmbH» (Siemensstraße 12, D-93055 Regensburg, Germany) уповноваженого представником в Україні ТОВ «Норматон-Україна»  
м. Мелітополь, Україна  
*(назва та дані особи)*

02 червня 2020 р.

Директор  
ТОВ «Норматон-Україна»





Oplysninger

Modeller til Ukraine

Håndfrit telefonsystem

справжнім Panasonic Automotive Systems Co., Ltd заявляє, що тип радіобладнання \* відповідає Технічному регламенту радіобладнання; повний текст декларації про відповідність доступний на веб-сайті за такою адресою: <https://service.panasonic.ua/> (розділ «Технічне регулювання») моделі; [AH2001]

Postadresse:  
4261 Ikonobe-cho, Tsuzuki-ku, Yokohama City, 224-8520, Japan  
Producentens navn:  
Panasonic Automotive Systems Co., Ltd.  
Specifikationer for Bluetooth  
Frekvensbånd: 2402-2480 MHz  
Specifikationer for 2,4 GHz WLAN  
Frekvensbånd: 2412-2472 MHz  
Specifikationer for Bluetooth  
Maks. udgangseffekt: 0,1 dBm  
Specifikationer for 2,4 GHz WLAN  
Maks. udgangseffekt: 11,9 dBm  
Importørens navn:  
Pride Motor LLC  
Postadresse:  
73, Lesi Ukrainky Str., Vyshneve, Kyiv oblast, 08132, Ukraine

Orlysminger

**ДЕКЛАРАЦІЯ ПРО ВІДПОВІДНІСТЬ** Panasonic Corporation AH2001

1. Автомобільний аудіопристрій з дисплеєм (UNIT ASSY DA) т.м. **Panasonic Corporation** моделі **AH2001** з обладнанням радіодоступу (Інтерфейс передачі даних IEEE 802.11 a/b/g/n/ac, IEEE 802.15.1 Bluetooth) та GPS-приймачем.

Радіобладнання (модель, тип, номер партії чи серійний номер)

2. Уповноважений представник виробника - ТОВ «Радіо Тест Стандарт» (03115, м. Київ, вул. Львівська, 22А, к. 135, ЄДРПОУ 39205151) діє за дорученням "Panasonic Automotive Systems Co., Ltd.", 4261 Ikonobe-cho, Tsuzuki-ku, Yokohama-shi, Kanagawa-ken 224-8520, Japan.

Зайнятування та адреса виробника або його уповноваженого представника

3. Ця декларація відповідності видана під особисту відповідальність виробника.

4. Об'єкт декларації [оформлення об'єкта декларації для ідентифікації]:  
Об'єкт декларації [ідентифікація виробництва, яка дає змогу забезпечити його простоту, несе вжитку колірне чітке зображення у разі потреби для ідентифікації зазначеного радіобладнання]



5. Об'єкт декларації відповідає вимогам Технічного регламенту радіобладнання, затвердженого постановою КМ України від 24.05.2017 № 355.

6. Об'єкт декларації відповідає вимогам наступних НД:  
ДСТУ EN 62368-1:2017, ІЕС 62368-1:2014 (Second Edition), ДСТУ EN 62311:2014, ДСТУ EN 301 489-1:2019, EN 301 489-1 V2.1.1 (2017-02), ДСТУ EN 301 489-2:2009, Final Draft EN 301 489-3 V2.1.1 (2017-03), ДСТУ EN 301 489-17:2008, EN 301 489-17 V2.1.1 (2017-02), ДСТУ EN 301 489-19:2008, Draft EN 301 489-19 V2.1.0 (2017-08), ДСТУ EN 55032:2017, EN 55032:2015 + AC:2016, Class B, ДСТУ EN 55035:2019, EN 55035:2017, ДСТУ EN 300 328:2017, EN 300 328 V2.2.2, ДСТУ EN 301 893:2017, EN 301 893 V1.1 (2017-03), ДСТУ EN 300 440:2018, EN 300 440 V2.1.1 (2017-03), ДСТУ EN 300 413:2018, EN 300 413 V1.1 (2017-06).

Посилання на відповідні стандарти з переліку національних стандартів, що було застосовано, або посилання на інші технічні специфікації, щодо яких декларується відповідність (за зазначенням ідентифікаційного номера, датою та дати видання)

7. Призначений орган з оцінки відповідності:  
ООВ УКР-ЧАСТОТНАГЛІД, 03179, м. Київ, пр-т Перемоги, 151, реєстр. номер UA.TR.052 за наказом Міннекономрозвитку України від 11.04.2018 № 500

Ідентифікаційний номер органу з реєстрації пролонгатором органу виконавчої директорів оцінку відповідності технічного проекту виробництва систем, вимогам Технічного регламенту радіобладнання, затвердженого постановою КМ України № 355 за процедурою експертизи типу (модуль В) та видає сертифікат № UA.R.TR.052.040-22 від 07 квітня 2022 р.

8. Програмне забезпечення застосовується: Не застосовується. НМ: В\_25\_Е

У відповідних випадках опис компонентів та асирів, у тому числі програмного забезпечення, заданих функцій та програмних (на які повернувся для декларації про відповідність)

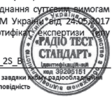

## Modeller til Ukraine

## Håndfrit telefonsystem

9. Додаткова інформація: Виробник – «Панасонік Автомобілі Системс Ко., Лтд.», Японія, 4261 Іноубе-чо, Тсурукі-ку, Іноубе-ші, Ханайава-нен 224-8520 («Panasonic Automotive Systems Co., Ltd.», 4261 Inoobe-cho, Tsuruki-ku, Inoobe-shi, Hanayawa-nen 224-8520, Japan) на підприємствах: 1) «Панасонік Автомобілі Системс де Мехіко С.А.», Мехіко, («Panasonic Automotive Systems de Mexico S.A.», de C.V Carretera Reynosa Mike Allen 1231 S/N Parque Industrial Reynosa Reynosa, Tamaulipas, C.P. 88780, Mexico); 2) «Панасонік Автомобілі Системс Даліан Ко., Лтд.», Китай, («Panasonic Automotive Systems Dalian Co., Ltd.», No.300, Honggang Road, Ganjingzi District Dalian City, Liaoning Province, 116033 P.R. China); 3) «Панасонік Автомобілі Системс Асіа Пасіфік Ко., Лтд.», Таїланд, («Panasonic Automotive Systems Asia Pacific Co., Ltd.», 101 M.2 Terwaro Rd., Tamborerothong, B.Bangorothong, Samutprakarn 10570, Thailand); 4) «Панасонік До Бразил Лімітада Рув Матрікс», Бразилія, («Panasonic Do Brasil Limitada Ruv Matrix», 1155 - Distrito Industrial 69075-150 -Mauaus - AM Brasil); 5) «Панасонік Корпорешн Автомобілі & Індустріал Системс Компані Автомобілі Інформешн Системс Бізнес Дівізіон Матсумото Сайт», Японія, («Panasonic Corporation Automotive & Industrial Systems Company Automotive Information Systems Business Division Matsumoto Site», 5652, Sasaga, Matsumoto-shi, Nagano-ken, 399-8730, Japan); 6) «Панасонік Автомобілі Системс Чех, с.р.о.», Чехія, («Panasonic Automotive Systems Czech, s.r.o.», U Panasonicu 266, Staré Čovice 59006 Pardubice Czech Republic); 7) «Панасонік Тайван Ко., Лтд.», Тайвань, («Panasonic Taiwan Co., Ltd.», Car Electric Division, PAS Technology Domain Business 579, Yuan Shan Road, Chung-Ho District, New Taipei City, Taiwan); 8) «Панасонік Автомобілі Системс, Малайзія», («Panasonic Automotive Systems», Malaysia Sdn. Bhd. Plot 10, Phase 4, Prati Industrial Estate, 13600 Prati Penang, Malaysia).
10. Підписано ТОВ «Радіо Тест Стандарти», 03115, м. Київ, вул. Гельсінська, 22А, м. 135, ЄДРПОУ 39205151 від імені та за дорученням «Panasonic Automotive Systems Co., Ltd.», Японія.

11. Наступне маркування стосується вищезазначеного продукту:



Шуман Д.В.

Директор ТОВ «Радіо Тест Стандарти»

(прізвище, ім'я та по батькові, посада)

Декларація взята на облік: **ООВ УКРАЇНОТНАГЛЯД**  
03179, м. Київ, пр-т Перемоги, 151; тел. +38 (044) 422-85-44  
**UA.TR.052**

(назва промислового органу, адреса, ідентифікаційний код реєстру промислових ООВ)

Обліковий номер: **Звіт про оцінювання № УНН-22/Д.034 від 07.04.2022**  
(назва для пошуку про реєстрації декларацій про відповідність)

Керівник

ООВ УКРАЇНОТНАГЛЯД



*(підпис)*

О.Г. Лещенко

Чинність Декларації можна перевірити в базі даних ООВ УКРАЇНОТНАГЛЯД на <http://ucrf.gov.ua>

Декларація взята на облік ООВ УКРАЇНОТНАГЛЯД за зверненням Виробника

Modeller til Ukraine

Blindvinkelassistent\*/bakzoneassistent\*

справжнім (найменування виробника) заявляє, що тип радіообладнання (NB24G175V3) відповідає Технічному регламенту радіообладнання;  
повний текст декларації про відповідність доступний на веб-сайті за такою адресою:  
<https://www.veoneer.com/en/regulatory>

Postadresse:

26545 American Drive Southfield, Michigan, 48034 USA

Producentens navn:

Veoneer US, Inc.

Driftsfrekvensbånd:

24,05-24,25 GHz

Maks. udgangseffekt:

13 dBm spids

Importørens navn:

Pride Motor LLC

Postadresse:

73, Lesi Ukrainky Str., Vyshneve, Kyiv oblast, 08132, Ukraine

## Modeller til Ukraine

## Telematikstyreenhed



модель: OGEY10

смуга радіочастот:

GSM900 (Rx: від 925 до 960 МГц)

GSM1800 (Rx: від 1805 до 1880 МГц)

WCDMA Band1 (Rx: від 2110 до 2170 МГц)

WCDMA Band8 (Rx: від 925 до 960 МГц)

LTE Band1 (Rx: від 2110 до 2170 МГц)

LTE Band3 (Rx: від 1805 до 1880 МГц)

LTE Band7 (Rx: від 2620 до 2690 МГц)

LTE Band8 (Rx: від 925 до 960 МГц)

LTE Band20 (Rx: від 791 до 821 МГц)

GPS/GALILEO/EGNOS (Rx: 1575.42 МГц)

справжнім DENSO CORPORATION заявляє, що тип радіообладнання відповідає Технічному регламенту радіообладнання;

повний текст декларації про відповідність доступний на веб-сайті за такою адресою:

<https://www.denso.com/global/en/contact-us/doc/>

Postadresse:

1-1, Showa-cho, Kariya-shi, Aichi-ken, 448-8661, Japan

Producentens navn:

DENSO CORPORATION

Importørens navn: Pride Motor LLC

Postadresse:

73, Lesi Ukrainky Str., Vyshneve, Kyiv oblast, 08132, Ukraine

## ДЕКЛАРАЦІЯ ПРО ВІДПОВІДНІСТЬ

1. Радіообладнання: GSM900/1800, UTRA FDD (IMT-2000, IMT-900 (UMTS)), LTE (E-UTRA Band 3, Band 7, Band 8, Band 20), GNSS приймач.  
(серія, тип, номер партії чи серійний номер)

2. ТОВ «Норвекс-Україна» (офіс 314, вул. Кірова 139, м. Мелітополь, Запорізька обл., 72319, Україна, код ЄДРПОУ 37463168).  
(найменування та адрес виробника або його уповноваженого представника)

3. Ця декларація відповідності видана під особисту відповідальність виробника.

4. Об'єкт декларації:  
Назва обладнання: Блок управління телематикою (Telematics Control Unit);  
Модель: OGEY10;  
Торговельна марка: «DENSO»;  
Комп'ютеризовані радіообладнання систем стільникового зв'язку – картка моделі AL-T55A1-1;  
Виробник: «DENSO CORPORATION» (1-1 Showa-cho, Kariya-shi, Aichi-ken, 448-8661, Japan) / «ІЕНСКО КОРПОРАЦІЯ» (1-1 Шова-чо, Кари-ші, Аїчі-кен, 448-8661, Японія);  
Місце виробництва: «DENSO CORPORATION» (1-1 Showa-cho, Kariya-shi, Aichi-ken, 448-8661, Japan) / «ІЕНСКО КОРПОРАЦІЯ» (1-1 Шова-чо, Кари-ші, Аїчі-кен, 448-8661, Японія);  
Номер партії або серійний номер: пропускати неможливо серійно.  
(Ідентифікація радіообладнання, яке для збору відбитки його протектированості, може включати кольорове чорнило відбитку зразку та/або номер для ідентифікації зазначеного радіообладнання)

5. Об'єкт декларації відповідає вимогам «Технічного регламенту радіообладнання, затвердженого постановою Кабінету Міністрів України від 24.05.2017р. № 355.

6. Стандарти з переліку національних стандартів, що були застосовані, та інші стандарти і технічні специфікації, щодо яких декларується відповідність:  
з безпеки (вироби в технічному регламенті):  
ДСТУ EN 60950-1:2015 (EN 60950-1:2006; A11:2009; A1:2010; A12:2011; AC:2011; A2:2013, IDT);  
ДСТУ EN 62311:2014 (EN 62311:2008, IDT);  
з електромагнітної сумісності (вироби в технічному регламенті):  
ДСТУ EN 301 489-1:2014 (EN 301 489-1 V1.9.2, IDT);  
ДСТУ ETSI EN 301 489-17:2008 (ETSI EN 301 489-17:2008, IDT);  
ДСТУ ETSI EN 301 489-19:2008 (ETSI EN 301 489-19:2002, IDT);  
Draft ETSI EN 301 489-52 V1.1.0 (2016-11);  
«включення» випробування радіообладнанням ресурсу (вироби в технічному регламенті):  
ДСТУ ETSI EN 301 511-2016 (ETSI EN 301 511:2015, IDT);  
ДСТУ ETSI EN 301 908-1:2018 (ETSI EN 301 908-1:2016, IDT);  
ДСТУ ETSI EN 301 908-2:2017 (ETSI EN 301 908-2:2017, IDT);  
ДСТУ ETSI EN 301 908-13:2018 (ETSI EN 301 908-13:2017, IDT);  
ДСТУ ETSI EN 302 412-2018 (ETSI EN 302 412:2017, IDT)  
(з зазначеними ідентифікаційними номерами, перші та дані в дужках)

7. Призначений орган з оцінки відповідності: **ООВ «Орган сертифікації «Центр сертифікації матеріалів та виробів» (ОЦС МТВ) (022)**  
(найменування, ідентифікаційний номер згідно з реєстром призначених органів)

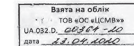

Modeller til Ukraine

Telematikstyreenhed

Виконав роботи з оцінки відповідності за процедурою експертизи типу (Модуль В)  
*(за наявності цих даних)*



та видав сертифікат експертизи типу № UA.031.СТ.0164-20 від 22 квітня 2020 р.  
*(з вказівкою проточного терміну з оцінки відповідності)*

**8. Детальна інформація:**

Пашисено від імені та за дозволом державним від 18.01.2019 р. «DENSO CORPORATION» (1-1 Showa-cho, Kariya-shi, Aichi-ken, 448-8661, Japan) уповноваженим представником в Україні ТОВ «Інформекон-Україна».

м. Мелітополь, Україна \_\_\_\_\_ 23 квітня 2020 р.  
*(вказує на дату видачі)*

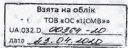
Директор  
ТОВ «Інформекон-Україна» \_\_\_\_\_ **О. В. Шелєгин**  
*(підпис)* *(підпис)*





Modeller til Ukraine

Bluetooth-enhed

Postadresse:  
 Siemensstraße 12, D-93055 Regensburg, Tyskland  
 Producentens navn:  
 Continental Automotive GmbH  
 BLE-frekvensområde:  
 2,402 GHz til 2,48 GHz  
 Maks. BLE-udgangseffekt:  
 +20 dBm  
 Importørens navn:  
 Pride Motor LLC  
 Postadresse:  
 73, Lesi Ukrainky Str., Vyshneve, Kyiv oblast, 08132, Ukraine

**ДЕКЛАРАЦІЯ ПРО ВІДПОВІДНІСТЬ**

1. Рідкобренд: **Вейшнів (EFTF-№ 802.353)**

2. ТОВ «Прайдмотор Україна», офіс: 314, вул. Кірово 136, м. Мелітополь, Закарпатська обл., 73376, Україна; код ЄАНР: 35483168.

3. Ця декларація відповідності власної цієї особисті відповідальності виробника.

4. Об'єкт декларації:  
 Блок «Бluetooth» системи доступу до транспортного засобу (Smart Access ECU), блок: АС275064.  
 Торговельна марка: «CONTINENTAL».  
 Додатково зазначити: 42 В-14 встановлено в 09090.  
 Виробник: «Самсонік Автомобіліс ГмбН» (Самсонікгове 12, D-93055 Regensburg, Germany) / «Континентал Автомобіліс ГмбН» (Самсонікгове 12, D-93055 Regensburg, Німеччина)  
 Імпортер/виробник: «Pride Automotive (Ukraine)» (Lesi Ukrainky Str., 73376, Україна) / «Текма: Аутомобіліс (Polska) Інко» (Kłodzka 105A, ФІАІІ-Степів Галичина, 3904, Україна С.м. Філіппів)  
 Модель/серія/об'єкт/серія/інформація: вказується відповідно до серії.

5. Об'єкт декларації відповідає вимогам «Технічного регламенту радіобезпеки», затвердженого постановою Кабінету Міністрів України від 24.08.2019р. № 385.

6. Стандарти з параметр відповідності стандарти, які були затверджені, та інші стандарти і технічні специфікації, щодо яких зазначається відповідність:

з Серії (включно з додатковими регламентами):  
 ДСТУ EN 62368-1:2014 (EN 62368-1:2014, AC:2013/05, AC:2014/02, AC:2014/11, AC:2017, AH:2017, IET,  
 IEC:2014) (2014, MOD, Сер 2:2014, IET),  
 з додатковими технічними специфікаціями (включно з регламентами):  
 ДСТУ EN 300 480-1:2004 (EN 300 480-1 V1:02, IET),  
 ДСТУ EN 300 480-17:2008 (ETSI EN 301 480-17:2008, IET),  
 офіційні стандарти відповідності доступу до мережі (включно з регламентами):  
 ДСТУ EN 300 428:2017 (ETSI EN 300 428:2016, IET).

7. Призначений орган з питань відповідності **ОПН «Орган сертифікації «Центр сертифікації матеріалів та електрики» (СЦАТРА-07)**

Висновки роботи з питань відповідності за програмою експертизи типу (Модель, В):  
 ця модель сертифікації експертизи типу: № ІА/02.СТ.0351-20 від 03 вересня 2020 р.

8. Додаткова інформація: **виробничий період – №835**

Платити всі податки та за Договором № ЕІІ від 04.08.2020 р. «Continental Automotive GmbH» (Німеччина), уповноваженому представником в Україні – ТОВ «Прайдмотор Україна» (Україна).

м. Мелітополь, Україна 03 вересня 2020 р.

Директор ТОВ «Прайдмотор Україна» Шейн Олександр Володимирович.

Дія:  

Oplysninger

Modeller til Ukraine

Trådløs oplader\*

справжнім Баш ІВС Ко., Лтд.заявляє, що тип радіобладнання WC500HOC121 відповідає Технічному регламенту радіобладнання; повний текст декларації про відповідність доступний на веб-сайті за такою адресою: [http://bhevs.co.kr/bbs/board.php?tbl=e\\_bbs42\\_2](http://bhevs.co.kr/bbs/board.php?tbl=e_bbs42_2) моделі; WC500HOC121

Postadresse:

Баш ІВС Ко., Лтд.  
25. Пхенчхон-ро 199бюн-джіл, Бапйонг-гу. Інчон.  
Республіка Корея

Producentens navn:

BH EVS Co.,Ltd.

Driftsfrekvensbånd:

111 kHz

Maks. udgangseffekt:

42 dBuA/m ved 10 m

Importørens navn:

Pride Motor LLC

Postadresse:

73, Lesi Ukrainky Str., Vyshneve, Kyiv oblast, 08132, Ukraine

ДЕКЛАЦІЯ ПРО ВІДПОВІДНІСТЬ

- Безпроводний зарядний пристрій (Wireless Power Charger) т.н. NOKDA моделі WC500HOC121 (індивідуальне радіоапаратування).
- Радіобладнання виготовлено за типом, номер партії чи серійний номер: Уповноважений представник виробника - ТОВ «Трайд/Історі» (04070), Вул. Сагайдного 12, М. Київ (Україна) для за дорученням «BH EVS Co., Ltd.» 25, Pungcheon-ro 199beon-gil, Byeongdeok-gu, Incheon, Republic of Korea. Найменування та адреса виробника або його уповноваженого представника
- Ця декларація відповідності видана під особистою відповідальністю виробника.
- Об'єкт декларації (зображення об'єкта декларації для ідентифікації):  

- Об'єкт декларації відповідає вимогам Технічного регламенту радіобладнання, затвердженого постановою КМУ України від 24.05.2017 № 355.
- Об'єкт декларації відповідає вимогам наступним НД:  
 ДСТУ EN 62368-1:2017 (EN 62368-1:2014; AC:2013-05; AC:2015-02; AC:2018-11; AC:2017; A11:2017; IOT; IEC 62368-1:2014; MOU; Cor 1:2014; Cor 2:2015; IOT), ДСТУ EN 62311:2014 (EN 62311:2008; IOT), IEC 62311:2008; IEC 60950-1:2012, ДСТУ EN 60950-1:2009 (IEC 60950-1:2005; IOT), IEC 60950-1:2005, IEC 60950-1:2009.  
 Вказівки на однією стандарті з керуєтьєю електричними стандарти, що були застосовані, або посилання на інші технічні стандарти, якщо вони доречні для порівняння з вимогами відповідного закону, вступіть в дію (якщо)
- Примірний орган з оцінки відповідності:  
 ООБ «Орган сертифікації «Центр сертифікацій матеріалів та виробів» (№ UA.TR.033)  
 (виповнення, Ідентифікаційний номер відомо з регістра примірних органів)  
 виснавши добровільно оцінку відповідності технічного проекту радіобладнання суворими вимогами Технічного регламенту радіобладнання, затвердженого постановою КМУ України від 24.05.2017 № 355 за провадженням експертний титул (модуль B) та видав сертифікат експертний титул № UA.0237.CT.0186-22 від 15 лютого 2022 р.
- Додаткова інформація - місце зберігання технічного файлу поштою: jssup.park@bhevs.co.kr  
 Підписано «BH EVS Co., Ltd.» 25, Pungcheon-ro 199beon-gil, Byeongdeok-gu, Incheon, Republic of Korea

In Sup Park  
 BH EVS Vice President  
 Підписано, ім'я та прізвище, посада

  
 (Місце)  
 18.07.2022р.

Orlysminger

## Modeller til Ukraine

## Ekstern tuner

справжнім Panasonic Automotive Systems Co., Ltd. заявляє,  
що тип радіобладнання \* відповідає Технічному  
регламенту радіобладнання;  
повний текст декларації про відповідність доступний на  
веб-сайті за такою адресою:

<https://service.panasonic.ua/>

(розділ «Технічне регулювання»)

моделі; [\*]

CQ-TH1BE0AJ, CQ-TH1BE1AJ, CQ-TH1AE0TT

Об'єкт декларації відповідає вимогам Технічного  
регламенту радіобладнання, затвердженого постановою  
КМ України від 24.05.2017 № 355

Поштова адреса:

4261 Іконобе-чо, Цзуку-ку, Йокогама-ши, Канагава-кен,  
224-8520, Японія

Назва виробника: Panasonic Automotive Systems Co., Ltd.

Importørens navn:

Pride Motor LLC

Postadresse: 73, Lesi Ukrainy Str., Vyshneve, Kyiv oblast, 08132, Ukraine

Modeller til Ukraine

Ekstern tuner

ДЕКЛАРАЦІЯ ПРО ВІДПОВІДНІСТЬ № RTS.UKR.355-1123/22

1. Радіобладання (виріб, тип, номер партії чи серійний номер):

Автоматизовані торговельної марки Panasonic моделей CQ-TN1BE1AJ, CQ-TN1BE1VI, CQ-TN1VE0AD, CQ-TN1VE0VB.

2. Найменування та адреса виробника або його уповноваженого представника:

Уповноважений представник - ТОВ "Радіо Тест Стандард", Україна, 03115, м. Київ, вул. Лысьвська, 22А, к. 135; код ЄДРПОУ 39201511 (Дніпропетровська "Panasonic Automotive Systems Co., Ltd." (Японія).

3. Ця декларація відповідності видана під особисту відповідальність виробника:

"Panasonic Automotive Systems Co., Ltd.", 4261 Іноубе-чо, Тсузукі-ку, Йокохамі-ші, Канагава-кен 224-8520, Японія ("Panasonic Automotive Systems Co., Ltd.", 4261 Іноубе-чо, Тсузукі-ку, Йокохамі-ші, Канагава-кен 224-8520, Японія).

4. Об'єкт декларації (ідентифікація радіобладання, яка дає змогу забезпечити його прослідкуваність):

може включати кожне окреме зображення з рай виробби для ідентифікації зазначеного радіобладання); Автоматизовані торговельної марки Panasonic моделей CQ-TN1BE1AJ, CQ-TN1BE1VI, CQ-TN1VE0AD, CQ-TN1VE0VB.

5. Об'єкт декларації відповідає вимогам таких технічних регламентів:

Технічного регламенту радіобладання;

6. Посилання на відповідні стандарти з переліку національних стандартів, що були застосовані, або посилання на інші технічні специфікації, щодо яких декларується відповідність (з зазначенням ідентифікаційного номера, період та дата видачі):

Пункти "Технічного регламенту радіобладання"	Стандарти	Номер протоколу випробувань	Випробувальна лабораторія (адресату/ підлягає інформація)
Застосовані стандарти, що не включені до "Переліку національних стандартів, відповідність яким надає предумовлену відповідність радіобладання суттєвим вимогам"			
n.7	ETSI EN 300 345 V1-1.7 (2017-03)	13002135V-A-R4 від 06.11.2020 р.	№ UA.TR.032 (НСМВ) (0175)
Застосовані стандарти, що не включені до "Переліку національних стандартів, відповідність яким надає предумовлену відповідність радіобладання суттєвим вимогам"			
n.6, абз. 1	ДСТУ EN 62368-1:2017	47970515 від 11.11.2020 р.	№ UA.TR.032 (НСМВ) (0175)
n.6, абз. 2	ДСТУ EN 55022:2017 ДСТУ ETSI EN 55035:2019	13002135V-B-R4, 13002575S-R3 від 06.11.2020 р.	№ UA.TR.032 (НСМВ) (0175)

7. Призначений орган з оцінки відповідності ООВ "Орган сертифікації мультимедіа та виробів":

Регістраційний номер: UA\_TR\_032

(назва/адреса, ідентифікаційний номер органу державного підприємства виконавця експертизи типу)

експертизи типу

(опис відповідного типу)

та видав сертифікат експертизи типу № UA.032.СТ.0206-21 від 23.04.2021 р.



8. У відповідних випадках опис компонентів та аксесуарів, у тому числі програмного забезпечення, завдяки якому радіобладання функціонує за призначенням і на яке поширюється дія декларації про відповідність:

Версія ПЗ (SW/FW version), яка впливає на дотримання суттєвих вимог: не визначена;

9. Додаткова інформація:

Підприємства-виробника:

«Panasonic Automotive Systems Co., Ltd. Машинного Сайті, Японія / "Panasonic Automotive Systems Co., Ltd. Matsunoto Site", 5652, Saasaga, Matsunoto-shi, Nagano-ken, 399-8730, Japan; «Panasonic Automotive Systems Dalian Co., Ltd.» (№300, Honggang Road, Ganjingzi District Dalian City, Liaoning Province 116033, P. R. China) / «Panasonic Automotive Systems Dalian Co., Ltd.» (№ 300, Хунган Роад, Ганджинзі Дістрікт Далан Сіті, Ляонінг Провінція 116033, Китай).

Щодо цього від імені та з дозвільшення:

"Panasonic Automotive Systems Co., Ltd.", ("Panasonic Automotive Systems Co., Ltd."), Японія, уповноважений представником - ТОВ "Радіо Тест Стандард", Україна. Декларація згідно листа про зміну назви виробника від 06.10.2021 "Infotainment Systems Business Division, Automotive Company, Panasonic Corporation".

м. Київ "01" квітня 2022 р.  
підпис (підпис)  
Д. В. Шуман  
(підписав та проголосував)



М.П.

Modeller til Ukraine

Ekstern tuner

ДЕКЛАРАЦІЯ ПРО ВІДПОВІДНІСТЬ № RTR. UKR.355-1121/22

1. **Радиообладнання (виріб, тип, номер партії чи серійний номер):**  
 Автоматизованої торговельної марки Panasonic моделей CQ-TN1AE0TS, CQ-TN1BE0AJ, CQ-TN1BE0V, CQ-TN1AE0TT, CQ-TN2BE0AJ, CQ-TN2BE0V, CQ-TN1VCR0AD, CQ-TN1VCR0BB, CQ-RN4BK0VX.

2. **Найменування та адреса виробника або його уповноваженого представника:**  
 Уповноважений представник - ТОВ "Радио Тест Стандарт", Україна, 03115, м. Київ, вул. Львівська, 22А, к. 135, код ЄДРПОУ 39205151 (Довірність "Панасонік Автомобіль Системс Ко., Лтд." ("Panasonic Automotive Systems Co., Ltd."), Японія).

3. **Ця декларація відповідності видає під особисту відповідальність виробника:**  
 "Панасонік Автомобіль Системс Ко., Лтд.", 4261 Йокосіма-ші, Тосудзі-ку, Йокосіма-ші, Канагава-кен 224-8520, Японія ("Panasonic Automotive Systems Co., Ltd.", 4261 Йокосіма-ші, Тосудзі-ку, Йокосіма-ші, Канагава-кен 224-8520, Японія).

4. **Об'єкт декларації (ідентифікаційні радиообладнання, яка дає змогу забезпечити його протестування; може включити кольорове чиже зображення у разі потреби для ідентифікації зазначеного радиообладнання):** Автоматизованої торговельної марки Panasonic моделей CQ-TN1AE0TS, CQ-TN1BE0AJ, CQ-TN1BE0V, CQ-TN1AE0TT, CQ-TN2BE0AJ, CQ-TN2BE0V, CQ-TN1VCR0AD, CQ-TN1VCR0BB, CQ-RN4BK0VX.

5. **Об'єкт декларації відповідає вимогам таких технічних регламентів:**  
 Технічного регламенту радиообладнання;

6. **Послання на відповідні стандарти з переліку національних стандартів, що були застосовані, або послання на інші технічні специфікації, щодо яких декларується відповідність (із зазначенням ідентифікаційного номера, версії та дати видання):**

Пункт "Технічного регламенту радиообладнання"	Стандарти	Номер протоколу випробувань	Випробувальна лабораторія (текст акредитаційної документації)
Застосовані стандарти, що вказані як "Переліку національних стандартів, відповідність яким надає презумпцію відповідності радиообладнання суттєвим вимогам"			
n.7	ETSI EN 300 345 V1.1.7 (2017-03)	13002135V-A-R4 n14 n16, 11.2020 p.	№ UA.TR.032 (ДСМВ) (0175)
Застосовані стандарти, що не вказані як "Переліку національних стандартів, відповідність яким надає презумпцію відповідності радиообладнання суттєвим вимогам"			
n.6, абзац 1	ДСТУ EN 62368-1:2017	4789705515 n14 n14, 11.2020 p.	№ UA.TR.032 (ДСМВ) (0175)
n.6, абзац 2	ДСТУ EN 55032:2017 ДСТУ ETSI EN 55035:2019	13002135V-B-R4, 13002575S-R3 n14 n6, 11.2020 p.	№ UA.TR.032 (ДСМВ) (0175)

7. **Примазаний орган з оцінки відповідності ЄОЗ "Орган сертифікації "РАДИО ТЕСТ СТАНДАРТ" (набув статусу, ідентифікаційний номер згідно з реєстром примазаного органу вказав експертних звіт (опис випробувань вкази дані) та видав сертифікат експертизи типу № UA.032.СТ.0460-20 від 14.12.2020 р.**



8. У відповідних випадках опис компонентів та аксесуарів, у тому числі програмного забезпечення, завдяки якому радиообладнання функціонує за призначенням і на яке поширюється ця декларація про відповідність:

Версія ПЗ (SW/FW version), яка впливає на дотримання суттєвих вимог: не вказана;

9. **Додаткова інформація:**

Підприємства-виробники:  
 «Панасонік Автомобіль Системс Ко., Лтд. Матсумото Сайт», Японія ("Panasonic Automotive Systems Co., Ltd. Matsumoto Site", 5652, Sasaga, Matsumoto-shi, Nagano-ken, 399-8730, Japan);  
 «Panasonic Automotive Systems Asia Pacific Co., Ltd.» (101 Moo 2 Teparak Road, T. Bangsaohong A.Bangsaohong, Samutprakarn, 10570, Thailand) / «Панасонік Автомобіль Системс Азія Пасіфік Ко., Лтд.» (101 Moo 2 Teparak Road, T. Bangsaohong A.Bangsaohong, Samutprakarn, 10570, Thailand);  
 «Panasonic Automotive Systems Dalian Co., Ltd.» (№300, Honggang Road, Gaojingzi District Dalian City, Liaoning Province 116033, P.R. China) / «Панасонік Автомобіль Системс Даліан Ко., Лтд.» (№300, Хунган Роад, Гаоцзинзі Дістрікт Даліан Сіті, Ляонінг Провінція 116033, Китай);  
 «Panasonic Automotive Systems de Mexico S.A. de C.V.» (Mike Allen 1231 Sin numero Parque Industrial Reynosa Reynosa Tamaulipas C. P. 88780 Mexico) / «Панасонік Автомобіль Системс де Мексико С.А. де С.В.» (Майк Аллен 1231 Сін нумбро Паркуе Індустріал Рейноса Рейноса Тамуліпас С. П. 88780 Мексика).

Підписано від імені та за дорученням:

"Панасонік Автомобіль Системс Ко., Лтд." ("Panasonic Automotive Systems Co., Ltd."), Японія, уповноваженим представником - ТОВ "Радио Тест Стандарт", Україна. Декларація згідно з актом про зміну назви виробника від 06.10.2021 "Infotainment Systems Business Division, Automotive Company, Panasonic Corporation".

м. Київ, "01" хвітня 2022 р.  
 (місто) (дата вказати)



Директор

Д. В. Шуван

М.П.

(підписати та проставити)

Oplysninger

**EC UKCA Declaration of Conformity**  

1. The undersigned, Mr. Kensuke Hiraki, representing the manufacturers, herewith declares that the machinery described below fulfils all the relevant provisions of:
- The EC-directive 2006/42/EC on machinery
  - Supply of Machinery (Safety) Regulations 2008

2. Description of the machinery
- a) Generic denomination: Pantograph jack  
b) Function: lifting motor vehicle

c) Model	d) Type
SNB	Honda Type-A
SJD	Honda Type-B
SZA	Honda Type-C
SAH	Honda Type-D
TF6	Honda Type-G
T5A	Honda Type-I
T2V	Honda Type-J
TNY	Honda Type-K
S8A	Honda Type-L

3. Manufacturer (1): Honda Type-A/B/C/G/I/K/L  
RIKENKAKI CO., LTD.  
5-8-12 Chiyoda Sakado-shi,  
Saitama 350-0214  
JAPAN

4. Manufacturer (2): Honda Type-D/J  
CHANGZHOU RIKENSEIKO MACHINERY CO., LTD.  
No. 5 Xinlin Road, Zhonglou Changzhou,  
Jiangsu CHINA

5. Legal person authorised to compile the technical file (1):  
Honda Motor Europe Ltd Belgian Branch  
p/a Honda Motor Europe Ltd – Aalst Office  
Wijngaardveld 1 (Noord V)  
B-9300 Aalst (Belgium)

- Legal person authorised to compile the technical file (2):  
Honda Motor Europe Ltd  
Cain Road, Bracknell, Berkshire, RG12 1HL, United Kingdom

6. References to harmonized standards	7. Other standards or specifications
EN1494:2000+A1:2008	-

8. Done at: Saitama, Japan  
9. Date: 1 Sep, 2021

  
Kensuke Hiraki  
President of RIKENKAKI CO., LTD.  
President of CHANGZHOU RIKENSEIKO  
MACHINERY CO., LTD.

Note: This declaration becomes invalid, if technical or operational modifications are introduced without the manufacturers consent.

## Deutsch (German)

- EG-Konformitätserklärung  
1. Der Unterzeichner, Herr Ryoichi Hiraki, Vertreter der Hersteller, erklärt hiermit, dass die unten beschriebenen Maschinen den relevanten Bestimmungen von folgender Richtlinie entsprechen:  
-EG-Richtlinie 2006/42/EC für Maschinen  
2. Beschreibung der Maschine  
a) Allgemeine Bezeichnung:  
Scherenwagenheber  
b) Funktion: Anhebung des Kraftfahrzeugs  
c) Modell d) Typ  
3. Hersteller (1)  
4. Hersteller (2)  
5. Juristische Person, die bevollmächtigt ist, die technische Datei zu erstellen  
6. Bezug auf Standardübereinstimmungen  
7. Andere Standards oder Spezifikationen  
8. Ausgestellt in 9. Datum

## Français (French)

- Déclaration de conformité CE  
1. Le soussigné, M. Ryoichi Hiraki, représentant les fabricants, déclare par la présente que les machines décrites ci-dessous satisfont toutes les dispositions pertinentes de:  
•La Directive CE 2006/42/EC concernant les machines  
2. Description des machines  
a) Dénomination générique:  
Cric pantographe  
b) Fonction: levage de véhicule à moteur  
c) Modèle d) Type  
3. Fabricant (1)  
4. Fabricant (2)  
5. Personne morale habilitée à compiler le fichier technique  
6. Références aux normes harmonisées  
7. Autres normes ou spécifications  
8. Fait à 9. Date

## Nederland (Dutch)

- EG-conformiteitsverklaring  
1. De ondergetekende, dhr. Ryoichi Hiraki, die de fabrikanten vertegenwoordigt, verklaart hierbij dat de hieronder beschreven machine voldoet aan alle relevante voorzieningen van:  
•De EG-richtlijn 2006/42/EG voor machines  
2. Beschrijving van de machine  
a) Generieke benaming: Pantograafkrik  
b) Functie: Motorvoertuig opheffen  
c) Model d) Type  
3. Fabrikant (1)  
4. Fabrikant (2)  
5. Rechtspersoon geautoriseerd voor de samenstelling van het technische dossier  
6. Referentie geharmoniseerde normen  
7. Andere normen of specificaties  
8. Plaats 9. Datum

## Dansk (Danish)

- EF-overensstemmelseserklæring  
1. Undertegnede, hr. Ryoichi Hiraki, som repræsenterer producenterne, erklærer hermed, at de herunder beskrevne maskiner overholder alle de relevante bestemmelser i:  
•Maskindirektivet, EU-direktiv 2006/42/EF  
2. Beskrivelse af maskinerne  
a) Generisk betegnelse: Saksedonkraft  
b) Funktion: Til at løfte motorkøretøj  
c) Model d) Type  
3. Producent (1)  
4. Producent (2)  
5. Juridisk person med bemyndigelse til at udarbejde den tekniske fil  
6. Hensvisninger til harmoniserede standarder  
7. Andre standarder eller specifikationer  
8. Sted 9. Dato

<p><b>Italiano (Italian)</b> Dichiarazione CE di Conformità 1. Il sottoscritto, Sig. Ryoichi Hiraki, rappresentante delle fabbriche, dichiara che il veicolo sotto riportato è conforme alle disposizioni pertinenti alla: •Direttiva 2006/42/CE relative agli autoveicoli 2. Descrizione della vettura a) Denominazione generica : Martinetto a pantografo b) Funzione : sollevamento veicolo a motore c) Modello d) Tipo 3. Fabbrica (1) 4. Fabbrica (2) 5. Legale autorizzato a costituire il fascicolo tecnico 6. Riferimento norme standard 7. Altre norme e specifiche 8. Eseguito a 9. Data</p>	<p><b>Ελληνικά (Greek)</b> Δήλωση Συμμόρφωσης ΕΚ 1. Ο υπογεγραμμένος, κ. Ryoichi Hiraki, ως εκπρόσωπος των κατασκευαστών, δηλώνει δια του παρόντος ότι το μηχανήμα που περιγράφεται παρακάτω πληροί όλες τις σχετικές διατάξεις της: •Κοινοτικής Οδηγίας 2006/42/ΕΚ σχετικά με μηχανήματα 2. Περιγραφή του μηχανήματος α) Συνήθης ονομασία : Γρύλος αυτοκινήτου β) Λειτουργία : Ανύψωση μηχανοκίνητων οχημάτων γ) Μοντέλο δ) Τύπος 3. Κατασκευαστής (1) 4. Κατασκευαστής (2) 5. Νομικό πρόσωπο εξουσιοδοτημένο για τη σύνταξη του τεχνικού φακέλου 6. Αναφορές στα εναρμονισμένα πρότυπα 7. Άλλα πρότυπα ή προδιαγραφές 8. Συντάχθηκε στη 9. Ημερομηνία</p>
<p><b>Português (Portuguese)</b> Declaração de Conformidade CE 1. O abaixo-assinado, Ryoichi Hiraki, representando os fabricantes através desta, declara que a maquinaria descrita abaixo cumpre todas as disposições referentes à: •Directiva 2006/42/CE, sobre máquinas. 2. Descrição da maquinaria a) Denominação genérica : Macaco de tesoura b) Função : Elevação de veículo motor c) Modelo d) Tipo 3. Fabricante (1) 4. Fabricante (2) 5. Pessoa jurídica autorizada a compilar o processo técnico 6. Referências às normas harmonizadas 7. Outras normas ou especificações 8. Elaborado em 9. Data</p>	<p><b>Svenska (Swedish)</b> EG-försäkran om överensstämmelse 1. Undertecknad representant för tillverkaren, Mr. Ryoichi Hiraki, försäkrar härmed att den nedan beskrivna maskinutrustningen uppfyller alla tillämpliga bestämmelser i: •EU:s maskindirektiv 2006/42/EG 2. Beskrivning av maskinutrustningen a) Generisk benämning : Saxdomkraft b) Funktion : Lyft av motorfordon c) Modell d) Typ 3. Tillverkare (1) 4. Tillverkare (2) 5. Juridisk person behörig att sammanställa den tekniska dokumentationen 6. Hänvisningar till harmoniserade normer 7. Övriga normer eller specifikationer 8. Utfärdad i 9. Datum</p>

<p><b>Suomi / Suomen kieli (Finnish)</b> EY Vaatimustenmukaisuusvakuutus 1. Allekirjoittanut, Mr. Ryoichi Hiraki, valmistajan edustaja, vakuuttaa täten, että alla kuvattu laite täyttää kaikki seuraavissa säännöksissä annetut asianmukaiset velvoitteet: •Koneita koskeva EY-direktiivi 2006/42/EC 2. Laitteen kuvaus a) Yleisnimeke : Saksinosturi b) Käyttötarkoitus : moottoriajoneuvon nostaminen c) Malli d) Tyyppi 3. Valmistaja (1) 4. Valmistaja (2) 5. Teknisen tiedoston kokoamiseen valtuutettu oikeushenkilö 6. Yhdenmukaistettujen standardien viitetiedot 7. Muut standardit tai tiedot 8. Paikka 9. Päiväys</p>	<p><b>Čeština (Czech)</b> ES - Prohlášení o shodě ES - Prohlášení o shodě 1. Niže podepsány Ryoichi Hiraki jako zástupce výroby, tímto prohlašuje, že uvedené strojní zařízení splňuje příslušné požadavky Směrnice evropské komise 2006/42/EC pro strojní zařízení. 2. Popis strojního zařízení a) Obecný název : nůžkový zvedák b) Funkce : zvedání motorových vozidel c) Model d) Typ 3. Výrobce (1) 4. Výrobce (2) 5. Právnícká osoba oprávněná k předložení technické dokumentace 6. Odkazy na harmonizované normy 7. Jiné normy nebo specifikace 8. Místo 9. Datum</p>
<p><b>Polski (Polish)</b> Deklaracja zgodności WE 1. Niżej podpisany, Pan Ryoichi Hiraki, reprezentujący producentów, niniejszym oświadczam, że opisane poniżej urządzenie jest zgodne z wszystkimi stosownymi postanowieniami: •Dyrektywy maszynowej Wspólnoty Europejskiej 2006/42/WE 2. Opis urządzenia a) Nazwa ogólna : podnośnik nożycowy b) Przeznaczenie : podnoszenie pojazdów silnikowych c) Model d) Typ 3. Producent (1) 4. Producent (2) 5. Osoba prawna upoważniona do kompilacji dokumentacji technicznej 6. Odniesienie do zharmonizowanych norm 7. Inne normy lub specyfikacje 8. Sporządzono w 9. Data</p>	<p><b>Slovenčina (Slovak)</b> ES vyhlásenie o zhode 1. Podpísaný Ryoichi Hiraki, zástupca výrobcov, týmto vyhlasuje, že nižšie opísané strojové zariadenie spĺňa všetky príslušné ustanovenia tejto smernice: •Smernica 2006/42/ES o strojových zariadeniach 2. Opis strojového zariadenia a) Generické určenie : pantografický zdvihák b) Funkcia : zdvíhanie motorových vozidiel c) Model d) Typ 3. Výrobca (1) 4. Výrobca (2) 5. Autorizovaný zástupca schopný predložiť technickú dokumentáciu 6. Odkazy na harmonizované normy 7. Iné normy alebo požiadavky 8. Miesto 9. Dátum</p>





<p><b>Magyar (Hungarian)</b> EK megfelelésségi nyilatkozat 1. Alulírott, Mr. Ryoichi Hiraki, a gyártók képviselőjében ezennel kijelenti, hogy az alább megnevezett gép teljesíti: *a gépekre vonatkozó 2006/42/EK irányelv összes vonatkozó előírását: 2. A gép leírása a) Általános megnevezés : ollós emelő b) Rendeltetés : gépkocsiemelő c) Modell d) Típus 3. Gyártó (1) 4. Gyártó (2) 5. A műszaki dokumentáció összeállítására meghatalmazott jogi személy 6. Harmonizált szabványhivatkozások 7. Egyéb szabványok vagy műszaki jellemzők 8. Kiállítás helye 9. Kiállítás dátuma</p>	<p><b>Eesti (Estonian)</b> EÜ vastavusdeklaratsioon 1. Tootjate esindaja hr. Ryoichi Hiraki kinnitab käesolevaga, et allpool kirjeldatud seadmed vastavad järgmise õigusakti kõigile asjakohastele sätetele: *EÜ masinadirektiiv 2006/42/EÜ 2. Seadmete kirjeldus a) Üldnimetus : käartungraud b) Funktsioon : mootorsõiduki tõstmine c) Mudel d) Tüüp 3. Tootja (1) 4. Tootja (2) 5. Juridiline isik, kes on volitatud koostama tehnilist toimetust 6. Viited harmoneeritud standarditele 7. Muud standardid ja spetsifikatsioonid 8. Koht 9. Kuupäev</p>	<p><b>Български (Bulgarian)</b> ЕС декларация за съответствие 1. Долуподписаният г-н Рьоичи Хираки, представляващ производителите, декларирам с настоящата, че машината описана по-долу напълно изпълнява всички съответни разпоредби на: •Европейската директивата 2006/42/EC за машиностроенето 2. Описание на машината a) Генерично наименование : Пантографен крик b) Функция : повдигане на моторни превозни средства c) Модел d) Тип 3. Производител (1) 4. Производител (2) 5. Юридическо лице упълномощено да състави техническия файл 6. Препратки към хармонизирани стандарти 7. Други стандарти или спецификации 8. Изготвено в 9. Дата</p>	<p><b>Român (Romanian)</b> Declaratie de conformitate CE 1. Subsemnatul Ryoichi Hiraki, reprezentant al producătorilor, declar prin prezenta că utilajul descris mai jos respectă toate prevederile relevante ale: •Directivei CE 2006/42/CE referitoare la mașini 2. Descrierea utilajului a) Denumire generică : Cric tip pantograf b) Funcție : ridicarea vehiculelor cu motor c) Model d) Tip 3. Producător (1) 4. Producător (2) 5. Persoana juridică autorizată să redacteze fișierul tehnic 6. Trimiteri la standardele armonizate 7. Alte standarde sau specificații 8. Întocmită în 9. Data</p>
<p><b>Latviešu (Latvian)</b> EK paziņojums par atbilstību 1. Zemāk parakstījis Ryoichi Hiraki, kas pārstāv ražotājus, ar šo paziņo, ka zemāk aprakstītā mašīna atbilst piemērojamām šīs direktīvas prasībām: *EK Mašīnu direktīva 2006/42/EK 2. Mašīnas apraksts a) Vispārīgs apzīmējums : Vītnes domkrats b) Funkcija : Spēkratu ceļšana c) Modelis d) Tips 3. Ražotājs (1) 4. Ražotājs (2) 5. Juridiskā persona, kas pilnvarota apkopot tehnisko failu 6. Atsauces uz harmonizētajiem standartiem 7. Citi standarti vai specifikācijas 8. Vieta 9. Laiks</p>	<p><b>Slovensčina (Slovenian)</b> Izjava o skladnosti ES 1. Podpisani g. Ryoichi Hiraki, ki zastopa proizvajalce, s tem izjavlja, da naprava, ki je opisana spodaj, izpolnjuje vse relevantne določbe: •Direktive o napravah 2006/42/ES 2. Opis naprave a) Generično ime : Pantografski dvigalnik b) Funkcija : dvigovanje motornega vozila c) Model d) Tip 3. Proizvajalec (1) 4. Proizvajalec (2) 5. Pravna oseba, ki je upravičena do sestave tehnične dokumenta 6. Reference glede harmoniziranih standardov 7. Drugi standardi ali specifikacije 8. Ustvarjeno v/na 9. Datum</p>	<p><b>Türk (Turkish)</b> AT Uygunluk Beyanı 1. Aşağıda imzası bulunan Sn. Ryoichi Hiraki, imalatçıları temsil eden tarif edilmiş makinelerin aşağıda adı geçen yönetmeliğin ilgili hükümlerine uygun olduğunu beyan eder: •AT makine direktifi 2006/42/EC 2. Makinelerin tanımı a) Jenerik adı : Pantograf krikö b) İşlevi : motorlu taşıtları kaldırma c) Model d) Tür 3. İmalatçı (1) 4. İmalatçı (2) 5. Teknik dosyası düzenlemeye yetkili tüzel kişi 6. Uyumlaştırılmış standartlara atıflar 7. Diğer standartlar ya da şartnameler 8. Düzenlendiği yer 9. Tarih</p>	<p><b>Íslenska (Icelandic)</b> EB-samræmisýfirlýsing 1. Undirritaður, herra Ryoichi Hiraki, fulltrúi framleiðanda, lýsir yfir að vélbúnaðinum, sem lýst er hér að neðan, uppfyllir öll viðeigandi ákvæði: •EB-töskvipunarinnar 2006/42/EC um vélbúnað 2. Lýsing á vélbúnaðinum a) Almennt heiti : Tviarma tþakkur b) Hlutverk : að lyfta vélkúnum ókútaskjum c) Gerð d) Tegund 3. Framleiðandi (1) 4. Framleiðandi (2) 5. Lögaðili sem hefur heimild að taka saman tækniskjal 6. Tilvísanir í samhæfða staðla 7. Aðrir staðlar eða tæknilysingar 8. Staður 9. Dagsetning</p>

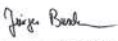

<p><b>Español (Spanish)</b> Declaración de Conformidad CE</p> <p>1. El abajo firmante, Sr. Ryoichi Hiraki, en representación de los fabricantes, por la presente declara que la maquinaria descrita a continuación cumple con las disposiciones aplicables de: •La directiva 2006/42/CE relativa a maquinarias</p> <p>2. Descripción de la maquinaria</p> <p>a) Denominación genérica : Gato pantográfico</p> <p>b) Función : Elevación de vehículo automotor</p> <p>c) Modelo d) Tipo</p> <p>3. Fabricante (1)</p> <p>4. Fabricante (2)</p> <p>5. Persona jurídica autorizada para recopilar el archivo técnico</p> <p>6. Referencias de normas armonizadas</p> <p>7. Otras normas o especificaciones</p> <p>8. Elaborada en 9. Fecha</p>	<p><b>Norsk (Norwegian)</b> EF-samsvarserklæring</p> <p>1. Undertegnede, Ryoichi Hiraki, som representerer produsentene, erklærer herved at maskinen beskrevet nedenfor oppfyller alle relevante bestemmelser i: •EU-maskindirektiv 2006/42/EU</p> <p>2. Beskrivelse av maskineriet</p> <p>a) Generisk betegnelse : Pantografjekk (biljekk)</p> <p>b) Funksjon : løfting av motorkjøretøyer</p> <p>c) Modell d) Type</p> <p>3. Produsent (1)</p> <p>4. Produsent (2)</p> <p>5. Juridisk person med fullmakt til å utarbeide den tekniske dokumentasjonen</p> <p>6. Henvisninger til harmoniserte standarder</p> <p>7. Andre standarder eller spesifikasjoner</p> <p>8. Utarbeidet i 9. Dato</p>
<p><b>Lietuvių kalba (Lithuanian)</b> EB atitikties deklaracija</p> <p>1. Toliau pasirašęs gamintojų atstovas Ryoichi Hiraki deklaruoja, kad toliau aprašytoji įranga atitinka visas atitinkamas nuostatas, išdėstytas: •EB Direktyvoje 2006/42/EB dėl mašinų</p> <p>2. Įrangos aprašymas</p> <p>a) Bendras pavadinimas : pantografo kėliklis</p> <p>b) Funkcija : motorinės transporto priemonės kėlimas</p> <p>c) Modelis d) Tipas</p> <p>3. Gamintojas (1)</p> <p>4. Gamintojas (2)</p> <p>5. Juridinis asmuo, įgaliotas sudaryti techninę bylą</p> <p>6. Nuoroda į lygiavertius standartus</p> <p>7. Kiti standartai arba specifikacijos</p> <p>8. Atlikta 9. Data</p>	<p><b>Hrvatski (Croatian)</b> Izjava o sukladnosti EK</p> <p>1. Ja, dolje potpisani Ryoichi Hiraki, predstavnik proizvođača, ovime izjavljujem da su strojevi opisani u nastavku sukladni s bitnim odredbama: •Direktive 2006/42/EZ Europskog parlamenta i vijeća o strojevima</p> <p>2. Opis stroja</p> <p>a) Generički naziv : pantografska dizalica</p> <p>b) Funkcija : podizanje motornog vozila</p> <p>c) Model d) Tip</p> <p>3. Proizvođač (1)</p> <p>4. Proizvođač (2)</p> <p>5. Pravna osoba ovlaštena za sastavljanje tehničke dokumentacije</p> <p>6. Upućivanje na usklađene norme</p> <p>7. Ostale norme ili specifikacije</p> <p>8. Mjesto 9. Datum</p>

**Kompressor**

<p>Continental ContiMobilityKit Compressor to pump sealant into tires</p> <p><b>524#####</b></p> <p><b>UK CA</b></p>	<p><b>UK-DECLARATION OF CONFORMITY in accordance with UK Government guidance</b></p> <p>Manufacturer / Address: Continental Reifen Deutschland GmbH, Vahrenwalder Straße 9, 30165 Hannover, GERMANY.</p> <p>Continental Reifen Deutschland GmbH hereby confirms under its sole responsibility that the designated product, when used as intended, is in conformity with the essential requirements and other relevant requirements of following relevant regulations of the United Kingdom.</p> <ul style="list-style-type: none"><li>- Supply of Machinery (Safety) Regulations 2008</li><li>- Electromagnetic Compatibility Regulations 2016</li><li>- Noise Emission in the Environment by Equipment for use Outdoors Regulations 2001</li></ul> <p>Applied designated standards in particular: DIN EN ISO 12100:2011 EN 50498:2010 EN ISO 3744:2010</p> <p>Development, production, quality assurance and marketing are based on the standard IATF 16949.</p> <p> Hannover, 13.07.2021 Jürgen Buschmann Director BF ContiKit and Accessories</p> <p> Hannover, 13.07.2021 Adrian Baalmann Regulatory Compliance Specialist of Non-Tire Products</p>
--	---

Modeller til  
Storbritannien

### Open source-licenser for instrument

---

Softwaren, der er integreret i dette produkt, omfatter open source-software. Se følgende webside for at få oplysninger om open source-softwaren.

[https://www.nippon-seiki.co.jp/business\\_ic\\_meter/](https://www.nippon-seiki.co.jp/business_ic_meter/)

### Open source-licenser for telematikstyreenhed\*

---

Gratis/open source-softwareoplysninger

Dette produkt indeholder gratis/open source-software (FOSS). Licensoplysningerne og/eller kildekoden til sådan FOSS kan findes på følgende URL-adresse.

<https://www.denso.com/global/en/opensource/tcu/honda/>

\* Ikke tilgængelig på alle modeller



## Tal

### 12 V batteri

Indikator for ladesystem..... 119, 682

Vedligeholdelse (udskiftning)..... 629

12 V batteriets lade niveau er lavt..... 682

## A

ABS (antiblokeringsystem)..... 556

### ABS-system

Indikator..... 120

Additiver, motorolie..... 598

Advarsel om lav motorolietryk..... 681

Advarsels- og informationsmeddelelser..... 135

Advarselsindikator tændt/blinker..... 681

Advarselsmærkater..... 110

Advarsler..... 190

Afrimning af forrude og sideruder..... 278

Afspilning af Bluetooth®-lyd..... 331

### Afviserblink

Indikatorer (instrumentpanel)..... 124

Airbags..... 58

Efter en kollision..... 60, 83

Event Data Recorder..... 1

Forreste airbags (SRS)..... 60

Gardinairbag..... 75

Indikator..... 77, 121

Indikator for airbag i passagersiden

deaktiveret..... 78

Knæairbags..... 66

Midterste airbag..... 70

Sensorer..... 58

Sideairbag..... 72

Vedligeholdelse af airbags..... 79

Airconditionssystem (klimaanlæg)..... 276

Afrimning af forrude og sideruder..... 278

Brug af automatisk klimaanlæg..... 276

Recirkulationstilstand/friskluftstilstand..... 277

Sensorer..... 281

Støv- og pollenfilter..... 635

Ændring af tilstand..... 277

Aktiv fartpilot med følgefunktion ved lav

hastighed..... 495

Indikator (gul)..... 129

Indikator (hvid/grøn)..... 130

Aktivt kurvelys..... 230

Aktuel tilstand for den aktive fartpilot med

følgefunktion ved lav hastighed,

vognbaneassistenten og Traffic Jam

Assist..... 153

Aktuelt brændstofforbrug..... 158, 178

Akustisk køretøjsalarmsystem..... 430

AM/FM-radio..... 316

Anbefalet brændstof..... 572

Andre interiør-komfortfaciliteter..... 270

Android Auto..... 344

Antiblokeringsystem (ABS)..... 556

Apparater, der udsender radiobølger..... 704

Appgenvejsfunktion..... 299

Apple CarPlay..... 340

Armlæn..... 258

Audio..... 160

Audio-/informationskærm..... 298

Automatisk bremseholdedefunktion..... 553

Indikator..... 118, 553

Automatisk fjernlys..... 232

Indikator..... 124

Automatisk indklapning af sidespejle..... 247

## B

Bagage (lastgrænse)..... 407

Bagagekrog..... 265

### Bagagerum

Pære..... 617

Bagagerumsafdækning..... 267

Baggrund..... 307

Bagklap..... 205

Kan ikke åbnes..... 698

Bagrudeviser/-sprinkler..... 240

Bagsæder (nedklapning)..... 253

Bakzoneassistent..... 566

Barnestol..... 83

Batteri..... 14, 627

Hvis 12 V batteriet er dødt..... 676

Højspænding..... 14, 465

Indikator for 12 V batteriladesystem.... 119, 682

Vedligeholdelse (kontrol)..... 627

Vedligeholdelse (udskiftning)..... 629, 632

Begrænsninger for manuel betjening..... 305

Belysningsregulering..... 241, 242

Benzin..... 33, 572

Aktuelt brændstofforbrug..... 158, 178

Brændstoføkonomi og CO <sub>2</sub> -emissioner .....	575	<b>Børnesikkerhed</b> .....	83	Rotation .....	624
Indikator for lav brændstofstand .....	120	Børnesikringslåse .....	204	Slidindikatormærker .....	622
Måler .....	149	<b>Børnesikringsystem</b>		Snekæder .....	625
Oplysninger .....	572	Bagudvendt barnestol .....	86	Vinter .....	625
Påfyldning af brændstof .....	572	Barnestol til små børn .....	88	<b>Dæktrykadvarelsessystem</b> .....	456
<b>Betjeningsanordninger</b> .....	191	Barnestol til spædbørn .....	86	Indikator .....	123, 687
<b>Bilvasktilstand</b> .....	425	Brug af strop .....	104	Kalibrering .....	457
<b>Blindvinkelassistent</b> .....	459	Montering af en barnestol med en trepunktssele .....	102	<b>Dæmpning</b>	
<b>Bluetooth®-lyd</b> .....	331	Selepuder .....	107	Forlygter .....	224
<b>Bremsesystem</b> .....	549	Større børn .....	106	<b>Dødt 12 V batteri</b> .....	676
ABS-system .....	556	Valg af barnestol .....	89	<b>Døre</b> .....	193
Automatisk bremseholdefunktion .....	553	<b>C</b>		Låsning/oplåsning af døre indefra .....	202
Bremseassistent .....	557	<b>Certificeringsmærkat</b> .....	703	Låsning/oplåsning af døre udefra .....	196
Fodbremse .....	552	<b>CHARGE/DECEL-måler</b> .....	150	Meddelelse om åben dør .....	46
Indikator .....	116, 117, 118			Nøgler .....	193
Parkeringsbremse .....	549	<b>D</b>		<b>E</b>	
Væske .....	606	<b>DAB</b> .....	321	e:HEV .....	13
<b>Brændstof</b> .....	572	<b>Decelerationsknap på rattet</b> .....	427	eCall-indikator .....	397
Aktuelt brændstofforbrug .....	158, 178	Indikator .....	120	<b>Effektflow</b> .....	348
Anbefalet .....	572	<b>Displayindstilling</b> .....	310	<b>Elbagrude</b> .....	243
Brændstoføkonomi og CO <sub>2</sub> -emissioner .....	575	<b>Dobbeltlås</b> .....	213	<b>Elektrisk servostyring (EPS)</b> .....	685
Gennemsnitlig brændstoføkonomi .....	158, 178	<b>Donkraft (hjulnøgle)</b> .....	665	Indikator .....	121, 685
Indikator for lav brændstofstand .....	120	<b>Dæk</b> .....	621	Eloppvarmet sidespejl .....	243
Måler .....	149	Kontrol og vedligeholdelse .....	621	<b>EPS (elektrisk servostyring)</b> .....	685
Påfyldning af brændstof .....	572	Luftryk .....	701	Indikator .....	121
Rækkevidde .....	158, 178	Midlertidigt reparations sæt (TRK) .....	648	<b>EV-indikator</b> .....	118
<b>Brændstofdæksel</b> .....	33, 573	Punktering .....	661		
<b>Brændstofklap</b> .....	33, 573				
<b>Bugsering af bilen</b>					
Nødsituation .....	696				

## F

Fartbegrænser, intelligent .....	445
Fartbegrænser, justerbar .....	438
Fastgørelsesforankringer .....	266
Fejlfinding .....	645
Advarselsindikatorer .....	114
Bagdøren kan ikke åbnes .....	38
Bremspedalen vibrerer .....	38
Der høres en summer, når døren åbnes .....	39
Elsystemet vil ikke starte .....	672
Nødtransport .....	696
Overophedning .....	679
Punktering/fladt dæk .....	661
Sprunget sikring .....	689, 691
Støj ved bremsning .....	40
Fejlindikator .....	119, 683
Filter .....	
Støv og pollen .....	635
Fjernbetjening .....	199
Fjernbetjeningsknapper til lydanlægget .....	290
Fjernlys .....	225
FM/AM-radio .....	316
Fodbremse .....	552
Forlygter .....	224
Aktivt kurvelys .....	230
Automatisk fjernlys .....	232
Betjening .....	224
Dæmpning .....	224
Fjernlys .....	225
Intelligent fjernlys .....	235
Kørelys .....	229

Lyskegle .....	610
Positionsllys .....	224
Forløbetid .....	160, 180
Forreste airbag i passagerside aktiveret/ deaktiveret .....	
Indikator .....	121
Forreste airbags (SRS) .....	60
Forreste nakkestøtter .....	256
Forrude .....	238
Afrimning/afdugning .....	278
Rengøring .....	638, 642
Sprinklervæske .....	608
Vinduesviskere og sprinklere .....	238
Viskerblade .....	618
Forsæder .....	248
Indstilling .....	249
Forsædevarmere .....	275
Frontkamera med bred visningstilstand .....	547
Funktioner .....	283
Funktioner, der kan tilpasses .....	351, 360
Førerinformationssystem .....	154, 171, 174
Ændring af displayvisning .....	154, 174
Føreropmærksomhedsassistent .....	163, 182

## G

Gardinairbag .....	75
Gearkasse .....	419, 420
Gearskift .....	420
Indikator .....	119
Kickdown-funktion .....	419

Krybekørsel .....	419
Nummer .....	703
Olie .....	605
Gearskift (gearkasse) .....	420
Gennemsnitligt brændstofforbrug .....	158, 178
Gennemsnitshastighed .....	160, 180
Glas (vedligeholdelse) .....	638, 642
Gravide .....	55
Gulvmåtter .....	638

## H

Handskerum .....	261
Hastigheds-/distanceenheder .....	169, 188
Hastighedsalarm .....	162, 181
HFT (håndfri telefon) .....	368
Hill Start Assist-system .....	415
Hjulnøgle (donkrafthåndtag) .....	666
Honda reparations sæt .....	648
Honda Sensing .....	467
Hybridbil .....	
e:HEV .....	13
Højspændingsbatteri .....	465
Højspændingsbatteriopladningsmåler .....	150
Håndfrit telefonsystem .....	368
Automatisk import af mobiltelefonbog og seneste opkald .....	378
Automatisk overførsel .....	379
Begrænsninger for manuel betjening .....	371
Foretrukne kontakter .....	380
Knapper til håndfri telefon .....	368

Menuer for håndfri telefon.....	372
Ringetone .....	379
Skærbilledet Telefonindstillinger .....	374
Statusvisning for håndfri telefon.....	370
Sådan foretages et opkald.....	382
Sådan modtages et opkald.....	384
Telefonopsætning .....	375
Valg under en samtale.....	385

## I

<b>Identifikationsnumre .....</b>	<b>703</b>
Motor og gearkasse .....	703
Stelnummer .....	703
<b>Indbygget instruktionsbog .....</b>	<b>294</b>
Åbn instruktionsbogen .....	294
<b>Indikator for airbag i passagersiden deaktiveret.....</b>	<b>78</b>
<b>Indikator for decelerationsknap   på rattet .....</b>	<b>120</b>
<b>Indikator for ECON-tilstand .....</b>	<b>126</b>
<b>Indikator for elsystem .....</b>	<b>118</b>
<b>Indikator for gearvælgerposition.....</b>	<b>119</b>
<b>Indikator for INDIVIDUAL-tilstand .....</b>	<b>126</b>
<b>Indikator for lav brændstofstand .....</b>	<b>120</b>
<b>Indikator for lavt dæktryk/   dæktrykadvarelsystem.....</b>	<b>123, 687</b>
<b>Indikator for NORMAL-tilstand .....</b>	<b>126</b>
<b>Indikator for parkeringssensor .....</b>	<b>123</b>
<b>Indikator for SPORT-tilstand.....</b>	<b>126</b>
<b>Indikator for systemmeddelelse .....</b>	<b>125</b>

<b>Indikator for tågebaglygte .....</b>	<b>124</b>
<b>Indikator for tågeforlygter .....</b>	<b>124</b>
<b>Indikatorer .....</b>	<b>114</b>
12 V batteriladesystem .....	119
ABS-system .....	120
Afviserblink og katastrofeblink.....	124
Aktiv fartpilot med følgefunktion ved lav hastighed .....	129
Aktiv fartpilot med følgefunktion ved lav hastighed (gul).....	129
Aktiv fartpilot med følgefunktion ved lav hastighed (hvid/grøn).....	130
Alarm til sikkerhedssystem.....	128
Automatisk bremseholdefunktion.....	118
Automatisk bremseholdesystem .....	118
Automatisk deaktivering af udvidet vognbaneassistent .....	131
Automatisk fjernlys .....	124
Decelerationsknap på rattet.....	120
ECON-tilstand.....	126
Elektrisk servostyring (EPS).....	121
Elsystem .....	118
EV .....	118
Fejlindikator.....	119
Fjernlys.....	124
Forreste airbag i passagerside aktiveret/deaktiveret .....	121
Gearkassesystem .....	119, 688
Gearvælgerposition .....	119
INDIVIDUEL-tilstand.....	126
Intelligent fartbegrænser .....	130

Intelligent fjernlys.....	124
Justerbar fartbegrænser .....	130
Klar .....	118
Kollisionsbegrænsende bremseystem (grå).....	131
Kollisionsbegrænsende bremseystem (gul) .....	131
Lav brændstofstand .....	120
Lavt dæktryk/ dæktrykadvarelsssystem.....	123, 687
NORMAL-tilstand .....	126
Parkeringsbremse og bremseystem (gul) .....	118
Parkeringsbremse og bremseystem (rød).....	116, 117
Parkeringsensor .....	123
Påmindelse om sikkerhedssele.....	120
Sikkerhedshjælp (grøn/grå) .....	134
Sikkerhedshjælp (gul).....	132
SPORT-tilstand .....	126
SRS-airbagsystem .....	121
Startspærrefunktion .....	127
Systemmeddelelse.....	125
Tændte lygter .....	124
Tågebaglygte .....	124
Tågeforlygter .....	124
Udvidet vognbaneassistent (grå).....	131
Udvidet vognbaneassistent (gul).....	131
Vognbaneassistent (gul).....	130
Vognbaneassistent (hvid/grøn) .....	130
VSA deaktiveret .....	454
VSA-system.....	122



VSA-system deaktiveret .....	122
<b>Indstilling</b>	
Armlæn .....	258
Bagsæder .....	253
Forreste nakkestøtter .....	256
Forsæder .....	248, 249
Rat .....	244
Spejle .....	245
<b>Indstilling af ur</b> .....	192, 306
<b>Indvendigt bakspejl</b> .....	245, 246
<b>Ingen visninger</b> .....	169
<b>Instrumentbræt</b> .....	113
<b>Instrumentpanel</b>	
Lysstyrkeregulering .....	241, 242
<b>Intelligent fartbegrænser</b> .....	445
Indikator .....	130
<b>Intelligent fjernlys</b> .....	235
Indikator .....	124
<b>Interiør-komfortfaciliteter</b> .....	259
<b>Interiørlys</b> .....	259
<b>iPhone</b> .....	387
<b>iPod</b> .....	324, 387

## J

<b>Jakkekrøge</b> .....	265
<b>Juridiske oplysninger om</b>	
Apple CarPlay/Android Auto .....	395
<b>Justerbar fartbegrænser</b> .....	438
Indikator .....	130

## Justering

Forlygter .....	466
-----------------	-----

## K

<b>Kickdown-funktion</b> .....	419
<b>Kilometertæller</b> .....	151
<b>Klar-indikator</b> .....	118
<b>Klima anlæg</b> .....	276
Afrimning af forrude og sideruder .....	278
Brug af automatisk klima anlæg .....	276
Recirkulationstilstand/friskluftstilstand .....	277
Sensorer .....	281
Støv- og pollenfilter .....	635
Ændring af tilstand .....	276
<b>Klokkeslæt (indstilling)</b> .....	192
<b>Knap til katastrofeblink</b> .....	6, 7
<b>Knæairbags</b> .....	66
<b>Kollisionsbegrænsende bremsesystem</b> .....	471
<b>Kontakter</b> .....	7
<b>Kontakter (omkring rattet)</b> .....	6, 7, 8, 222
<b>Kopholdere</b> .....	263
<b>Krybekørsel</b> .....	419
<b>Kulilte</b> .....	109
<b>Køler</b> .....	603
<b>Kølevæske</b> .....	602
<b>Kølevæske (motor)</b> .....	602
Overophedning .....	679
Påfyldning af reservetank .....	602
Påfyldning i køleren .....	603
<b>Kørelys</b> .....	229

<b>Køretilstandskontakt</b> .....	431
<b>Køretøjsidentifikationsnumre</b> .....	703
<b>Kørsel</b> .....	403
Bremser .....	549
Gearkasse .....	419
Gearskift .....	420
<b>Kørsel med anhænger</b> .....	408
Lastgrænser .....	408
Udstyr og tilbehør .....	410
<b>Kørsel med bagage</b> .....	405, 407

## L

<b>Lastgrænser</b> .....	407
<b>Lovbestemmelser</b> .....	704
<b>Lufttryk</b> .....	701
<b>Lydanlæg</b> .....	284
Android Auto .....	344
Appgenvejsfunktion .....	299
Apple CarPlay .....	340
Audio-/informationsskærm .....	298
Begrænsninger for manuel betjening .....	305
Bluetooth®-lyd .....	331
DAB .....	321
Displayindstilling .....	310
Effektflow .....	348
Fejlmeddelelser .....	386
Fjernbetjeningsknapper til lydanlægget .....	290
FLAC/PCM/WAVE/MP4/AVI/MKV/	
ASF/WMV .....	327
FM/AM-radio .....	316

Genaktivering.....	285	Indikator for fjernlys .....	124	<b>Motor</b>	
Generelle oplysninger.....	387	Indikator for tændte lygter .....	124	Hvis 12 V batteriet er dødt.....	676
Grundlæggende betjening .....	287	Intelligent fjernlys .....	235	Kølevæske .....	602
Indbygget instruktionsbog.....	294	Kørelys .....	229	Olie .....	598
Indstilling af baggrund .....	307	Lygtekontakter .....	224	Summer for tænding .....	222
Indstilling af ur .....	306	Positionslys .....	224	<b>Motor Kølevæske</b>	
Indstillinger for systemopdateringer.....	312	Tågeforlygter.....	228	Overophedning.....	679
iPod .....	324	Tågeulygte .....	228	Påfyldning af reservetank.....	602
Lydanlæggets funktioner.....	287	Udskiftning af pærer .....	610	Påfyldning i køleren .....	603
MP3/WMA/AAC .....	327	<b>Lys</b>		<b>Motorolie</b> .....	598
Radio Data System (RDS).....	319	Interiør .....	259	Advarsel om lavt motorolietryk.....	681
Regulering af lyd .....	309	<b>Lysstyrkeregulering</b>		Anbefalet motorolie.....	598
Sikkerhedskode .....	285	(instrumentpanel) .....	241, 242	Hvis advarslen om lavt olietryk vises .....	681
Start.....	286	<b>Lændestøtte</b> .....	251	Kontrol.....	600
Statusområde.....	304	<b>Låsning/oplåsning</b> .....	193	Påfyldning .....	601
Stemmstyringsfunktioner.....	295	Børnesikringslåse .....	204	<b>MP3/WMA/AAC</b> .....	327
Systemopdateringer .....	311	Indefra .....	202	<b>Multivisionsbakkamera</b> .....	570
Sådan opdaterer du.....	311	Med nøgle.....	200	<b>Målere</b> .....	149
Sådan opdaterer du trådløst.....	314	Nøgler .....	193		
Sådan opdateres med en USB-enhed.....	315	Udefra.....	196	<b>N</b>	
Tyverisikring .....	285			<b>Nakkestøtter</b> .....	256
USB-nøgler.....	327, 387	<b>M</b>		<b>Navigation</b> .....	161, 180
USB-porte .....	289	<b>Makeup-spejle</b> .....	11	<b>Nedblænding</b>	
Valg af en lydkilde.....	304	<b>Maksimalt tilladt vægt</b> .....	407	Bakspejl.....	246
Wi-Fi-forbindelse.....	338	<b>Manøvreringsassistent</b> .....	455	<b>Nederste befæstningspunkter</b> .....	97
Lydanlæg med standarddisplay.....	286	<b>Meddelelse</b> .....	334	<b>Nedklapning af bagsæder</b> .....	253
<b>Lygter</b> .....	224, 610	<b>Midlertidigt reparations sæt (TRK)</b> .....	648	<b>Nulstilling af alle indstillinger</b>	
Aktivt kurvelys.....	230	<b>Midterkonsol</b> .....	262	til standard .....	367
Automatisk fjernlys.....	232	<b>Miljømåler</b> .....	151	<b>Nulstilling af triptæller</b> .....	158, 178
Fjernlys.....	225			<b>Numre (identifikation)</b> .....	703
Forlygter.....	224				

Nødopkald (eCall) .....	397	Overvågning af effektflow .....	176	Rat .....	244
Automatisk nødopkald .....	397			Indstilling .....	244
Manuelt nødopkald .....	399			Ratvarmer .....	274
Nødsituation .....	696	<b>P</b>		RDS (Radio Data System) .....	319
Nødstopsignal .....	558	Panoramatag .....	218	Regulering af lyd .....	309
Nøgle .....	193	Parkeringsbremse .....	549	Rengøring af kabine .....	637
Bagdøren kan ikke åbnes .....	204	Indikator for parkeringsbremse og		Ruder (åbning og lukning) .....	215
Fjernbetjening .....	199	bremsesystem (gul) .....	118	Rækkevidde .....	158, 178
Nøglenummermærke .....	194	Indikator for parkeringsbremse og			
Nøgletyper og -funktioner .....	193	bremsesystem (rød) .....	116, 117	<b>S</b>	
Nøglenummermærke .....	194	Parkeringsensorsystem .....	561	Selepuder (til børn) .....	107
		Pop-up hood-system .....	80	Servicepåmindelsessystem .....	583
		Pleje af pop-up hood-systemet .....	82	Sideairbags .....	72
<b>O</b>		Positionslys .....	224	Sidespejle .....	247
Olie (motor) .....	598	POWER knap .....	222	Sikker kørsel .....	41
Advarsel om lavt motorolietryk .....	681	POWER-måler .....	150	Sikkerhedsforanstaltninger ved kørsel .....	417
Anbefalet motorolie .....	598	Punktering (dæk) .....	648, 661	Regn .....	418
Kontrol .....	600	Påfyldning		Sikkerhedshjælp .....	168, 187
Påfyldning .....	601	Kølevæske .....	602	Indikator (grøn/grå) .....	134
Viskositet .....	598	Motorolie .....	601	Indikator (gul) .....	132, 133
Oliepind (motorolie) .....	600	Sprinklervæske .....	608	Sikkerhedsmeddelelse .....	0
Opbevaringsfaciliteter .....	261	Påfyldning af brændstof .....	572	Sikkerhedsmærkater .....	110
Open source-licenser .....	390	Benzin .....	572, 700	Sikkerhedsseler .....	47, 167, 186
Oplysninger .....	170	Brændstofmåler .....	149	Advarselsindikator .....	49, 120
Oplåsning af døre .....	196	Indikator for lav brændstofstand .....	120	Eftersyn .....	56
Oplåsning af fordøre indefra .....	202	Påmindelse om ting på bagsæde .....	254	Gravide .....	55
Optankning anbefales .....	402			Justering af øverste selebæstningspunkt .....	54
Overensstemmelseserklæring,		<b>R</b>		Montering af en barnestol med en	
sammenfatning .....	750	Radio (FM/AM) .....	316	trepunktssele .....	102
Overhalingsblink .....	224	Radio Data System (RDS) .....	319	Påmindelse .....	49
Overophedning .....	679				

Spænding .....	52
<b>Sikkerhedssystem</b> .....	208
Dobbeltlås .....	213
Indikator for alarm til sikkerhedssystem .....	128
Indikator for startspærrefunktion.....	127
Ultralydssensorer .....	211
Vippesensor .....	212
<b>Sikkerhedstjek</b> .....	46
<b>Sikringer</b> .....	689
Kontrol og udskiftning .....	693
Placering .....	689, 691
<b>Slidindikatormærker (dæk)</b> .....	622
<b>Slidte dæk</b> .....	621
<b>Smøremiddelspecifikationer</b> .....	701
<b>Solbrilleholder</b> .....	269
<b>SOS annulleringsknap</b> .....	399
<b>SOS knap</b> .....	399
<b>Specifikationer</b> .....	700
<b>Specifikationer for pærer</b> .....	700
<b>Speedometer</b> .....	149
<b>Spejle</b> .....	245
Indstilling .....	245
Indvendigt bakspejl .....	245
Side.....	247
Udvendige.....	247
<b>Sprinklere</b> .....	
Påfyldning af sprinklervæske .....	608
<b>SRS (Supplemental Restraint System)</b> .....	60
<b>SRS-airbags (airbags)</b> .....	60
<b>SRS-airbagsystem</b> .....	
Indikator .....	121

<b>Standsnng</b> .....	559
<b>Start af elsystemet</b> .....	413
Advarselslyd .....	222
Hvis 12 V batteriet er dødt.....	676
Starter ikke .....	672
<b>Starthjælpsprocedure</b> .....	676
<b>Startspærrefunktion</b> .....	208
Indikator.....	127
<b>Statusområde</b> .....	304
<b>Stemmestyringsfunktioner</b> .....	295
Generelle kommandoer .....	296
Listekommandoer .....	297
Lydkommandoer .....	296
Navigationskommandoer .....	297
Standardkommandoer.....	297
Stemmegenkendelse .....	295
Stemmeportalskærmbillede .....	296
Telefonkommandoer .....	296
<b>Strømodtag til tilbehør</b> .....	270
<b>Støv- og pollenfilter</b> .....	635
<b>System til registrering af trafikskilte</b> ..	152, 538
<b>Systemopdateringer</b> .....	311
<b>Sæde</b> .....	
Påmindelse om sikkerhedssele .....	120
<b>Sæder</b> .....	248
Bagsæder .....	253
Forsæder .....	248
Forsædevarmere.....	275
Indstilling.....	248
Påmindelse om ting på bagsæde .....	254

## T

<b>Telefon</b> .....	160
<b>Temperatur</b> .....	
Udetemperaturvisning.....	151
<b>Temperatursensor</b> .....	151, 281
<b>Tilbehør og ændringer</b> .....	643
<b>Tilpasning af display</b> .....	170, 172, 189
<b>Triptæller</b> .....	158, 160, 178
<b>TRK (midlertidigt reparations sæt)</b> .....	648
<b>Trådløs oplader</b> .....	271
<b>Tyverisikring af lydanlæg</b> .....	285
<b>Tændrør</b> .....	700
<b>Tågelygter</b> .....	228

## U

<b>Udetemperaturvisning</b> .....	151
<b>Udskiftning</b> .....	
12 V batteri .....	629
Batteri .....	629, 632
Dæk .....	661
Pærer .....	610
Sikringer .....	689, 691
Viskergummi.....	618
<b>Udskiftning af pærer</b> .....	610
Afviserblink på siden/katastrofeblink .....	610
Bageste afviserblink .....	610, 611
Bageste nummerpladelys .....	615
Baklygter .....	614
Forlygter .....	610
Højt monteret stoplygte .....	615

Lys i bagagerum .....	617
Lys til makeup-spejl.....	616
Positionsllys/kørellys .....	610
Stoplygter.....	611
<b>Udstødningssgas (kulilte)</b> .....	109
<b>Udvendig rengøring</b> .....	640
<b>Udvendig vedligeholdelse (rengøring)</b> .....	640
<b>Udvendige spejle</b> .....	247
<b>Udvidet vognbaneassistent</b> .....	486
Aktivering og deaktivering .....	489
Indikator.....	131
<b>Ultralydssensorer</b> .....	211
<b>Ur</b> .....	153, 171, 192
<b>USB-nøgler</b> .....	327, 387
<b>USB-porte</b> .....	289

## V

<b>Valg af barnestol</b> .....	89
<b>Valg af en lydkilde</b> .....	304
<b>Varmere</b> .....	275
<b>Vedligeholdelse</b> .....	167, 186, 577
Batteri .....	627
Bremsevæske.....	606
Dæk .....	621
Fjernbetjening.....	632
Gearolie.....	605
Køler .....	603
Kølevæske.....	602
Olie .....	600
Rengøring.....	637

Servicepåmindelsessystem .....	583
Sikkerhed.....	579
Sikkerhedsforanstaltninger .....	578
Udskiftning af pærer .....	610
Under frontklappen .....	595
<b>Vinduesviskere</b> .....	238
Kontakt .....	238
<b>Vinduesviskere og sprinklere</b> .....	238
<b>Vinterdæk</b> .....	625
Snekæder .....	625
<b>Vippesensor</b> .....	212
<b>Viskere og sprinklere</b>	
Kontrol og udskiftning af viskerblade .....	618
<b>Viskositet (olie)</b> .....	598, 701
<b>Visning af effektflow/motorstatus/ højspændingsbatteriopladningsmåler</b> .....	156
<b>Vognbaneassistent</b> .....	515
Indikator (gul) .....	130
Indikator (hvid/grøn) .....	130
<b>VSA-system</b> .....	453
Afbryderknap.....	454
Indikator for deaktivering.....	122
Systemindikator .....	122
<b>Værktøj</b> .....	646
<b>Væsker</b>	
Bremsevæske.....	606
Kølevæske .....	602
Sprinklervæske .....	608

## W

<b>Watt</b> .....	700
<b>Wi-Fi-forbindelse</b> .....	338
<b>WMA</b> .....	327

## Æ

<b>Ændringer (og tilbehør)</b> .....	643
--------------------------------------	-----

## Ø

<b>Øverste selebefæstningspunkt</b> .....	54
---	----

## Å

<b>Åbning</b>	
Bagklap .....	698
<b>Åbning/lukning</b>	
Elruder .....	215
Frontklap .....	596





